ÉLETMÓD ÉS TRADÍCIÓ

11.

A sorozatot szerkeszti
Báti Anikó

ÉLETMÓD ÉS TRADÍCIÓ

11.

Paládi-Kovács Attila

MUNKÁK, EMBEREK, HIEDELMEK A BÓDVA MENTÉN



Budapest 2013

A kiadvány a Magyar Tudományos Akadémia támogatásával készült.

Szerkesztette
BÁTI ANIKÓ

A nyomdai előkészítést végezte
MOLNÁR ANNA

Borítóterv:
SZILÁGYI LEVENTE

A borítón
Paládi-Kovács Attila felvétele kukoricatörésből hazatérő családról.
Aggtelek, 1969.

ISSN 0238–9584
ISBN 978-963-508-679-5



Kiadta
a Magyar Tudományos Akadémia
Bölcsészettudományi Központ
1014 Budapest, Országház u. 30.
Felelős kiadó: Fodor Pál

A nyomás és kötés készült
Innova Print Kft.
Felelős vezető: Komornik Ferenc

TARTALOM

NÉPI GAZDÁLKODÁS A BÓDVA VÖLGYÉBEN	7
Gyűjtögető gazdálkodás és méhészet	7
Földművelés	19
Birtokviszonyok, parasztgazdaságok	19
Talajművelés, vetés, gabonaneműek	22
Aratás	29
Cséplés, nyomtatás, gabonátárolás	32
Kapásnövények, kertkultúra	37
Szőlő- és gyümölcsstermesztés	43
Rét- és szénagazdálkodás	50
Állattartás	62
Szarvasmarhatartás	65
Lótartás	71
Sertéstartás	74
Juhászat	78
Baromfitartás	82
Házinyúltartás	88
Ipar	89
Kender- és lenfeldolgozás	89
Erdölés, fafaragás, kosárfonás	98
Mészégetés, szénégetés	102
Bányászat és hámoripar	107
Manufaktúrák és falusi kézművesek	114
Vándormunka és árucseré	121
Közlekedés és szállítás	128
Fogatolás, igázás, málházás	128
Szekerek és szánok	132
Teherhordás emberi erővel	142

ZONALITÁS A BÓDVA-VIDÉK ANYAGI KULTÚRÁJÁBAN	160
KÁRPÁTUKRÁN TELEPEK ÉSZAK-MAGYARORSZÁGON	176
BATYUZÓ LEPEDŐK ÉS ELNEVEZÉSÜK BORSOD-ABAÚJ- ZEMPLÉN MEGYÉBEN	186
NÉPI MONDÁK ÉS HIEDELMEK SZÁDVÁRRÓL	214
ADATOK A RÉGI TORNA MEGYE NÉPI HITVILÁGÁHOZ	220
UTÓSZÓ	235
TÁRGYMUTATÓ	239
A DOLGOZATOK EREDETI MEGJELENÉSI HELYE	259

NÉPI GAZDÁLKODÁS A BÓDVA VÖLGYÉBEN (1999)

GYŰJTÖGETŐ GAZDÁLKODÁS ÉS MÉHÉSZET

A Bódva-völgy alsó szakaszán elhanyagolható és középső részén sem túlságosan jelentős ez a tevékenység. Felső szakaszán, valamint az ott csatlakozó partok térségében (Torna vize, Kanyapta melléke) annál fontosabb szerepe volt a gyűjtögető gazdálkodásnak. A gyógynövények, az emberi táplálékul szolgáló vadgyümölcsök és gombák, a különféle takarmányok és az iparban hasznosítható anyagok fő terepének ebben az övezetben is az erdőség tekinthető. A réti, mocsári haszonvételek főként a 19. század végi lecsapolások, vízrendezések előtt számottevőek, noha a mocsaras rétség közgazdasági szemmel nézve inkább hasznavehetetlen területnek számított. A Bódva és az Ida – Kanyapta találkozásánál elterülő mocsárról írták 1837-ben: „A kassai és a csereháti járásokat egymástól elválasztó Kanyapta völgyének 3000 holdra számított tére kórófüvet, vagy hasznavehetetlen sást terem a szüntelenül álló víz miatt, habár lecsapolása mindig pengettetik, még eddig soha munkába nem jött.”¹ Valójában Abaúj és Torna megye már a 18. század óta munkálkodott a víz elvezetésén, de a Kanyapta csatorna csak a 19. század végén épült meg. Addig a rétség, a mocsár, sőt a vizek által gyakran elöntött kaszáló is a gyűjtögető–zsákmányoló gazdálkodás terepe volt.

Jánokon, Péderen és a Kanyaptához közeli falvakban a tetőfedés anyaga mindenütt a zsúpszalma volt, de léteztek nádtetős lakóházak is. *Marhaólak*, *disznóólak* fedelét többnyire gyékénnyel vegyes náddal borították. Ólak, színek fedésére az 1940-es évekig használták a Kanyaptáról vágott nádat. Itt-ott a házak mennyezetei vakolásához szükséges *stukatúr-nádat* is maguk megkötötték az építkező családok. Nádvágásra késő ősszel és télen vállalkoztak, amikor a vizek befagytak, s a nádasok megközelíthetővé váltak.² A 18–19. században a házak nádfedése is gyakoribb lehetett, mint a 20. század elején. Hiszen 1851-ben Jánoknak „nádja a Kanyaptában elég”, Pédernek rétje, „nádja bőséggel” volt.³

¹ Fényes Elek 1837. III.

² Szanyi Mária 1876. 70.

³ Fényes Elek 1851. II. 147.; III. 214.

A közeli falvakban hasznosították a vizek közelében termő gyékényt is. A Szepsiben, Tornán élő bodnárok hordótömítéshez igényeltek gyékényt, a szegények pedig tüzelőnek, gyújtósnak használták. Sok faluban kötöttek gyékényből lábtörlőt, falvédőt, szatyrot. Jánokon az 1940-es évekig családi, rokoni szükségletre készítettek ezeket a tárgyakat a hosszú téli estéken. Több faluban éltek gyékénymunkában jártas cigányok, akik eladásra fontak és kötöttek gyékényből szatyrot és szakajtót, kanál- és kenyértartót. Ők falun belül és kívül egyaránt árusították ezeket a háztartási eszközöket. Ezek a specialisták szalmából, kukoricacsuhéból és különféle vesszőkből is készítettek kosarakat, mindenféle tároló edényeket.

A réteken nőtt *csátét* – akárcsak a *nádfiókot*, gyékényt – olykor ínségtakarványnak, máskor tüzelőnek használták. 1925–38 között ágybetét (matrac) töltéséhez vásároltak csátét a helybéli kereskedők. Szepsibe, Nagyidára hordták be szekéren, onnan pedig vasúton szállították tovább a gyárba. A *csátét* akkor vágták le, amikor a hegye már sárgulni kezdett. Kaszával vágták, renden szárították és villával takarták fel, mint a szénát.⁴

A Bódva völgyében és szűkebb környezetében mindenütt gyűjtögették, s ma is gyűjtik a határban termő gombaféléket. A folyó felső szakaszának településeiről esős napok után csapatostól járnak a lakosok gombázni. A Cserehát északi szélén, a tölgyes erdők körzetében híres gombatermő helyek vannak. A péderi erdőbe az 1970–80-as években Kassáról is sokan eljártak gombát gyűjteni. Pénteken érkeztek, sátrakat vertek és a hét végét gombászással töltötték. Kassáról egyébként még nagyobb távolságra, így a Csermosnya völgyében élő Lucska és Kovácsi határába is eljártak a gombát kedvelő városi családok.⁵

A sok gombaféle közül a Bódva-völgyi emberek a *tinórút* (*Boletus edulis*, *Boletus aereus*) tartják a legértékesebbnek. Megkülönböztetik nyár elején és nyár végén növvő fajtáját. Utóbbi augusztusban tölgyesekben, tisztásokon szedhető, s *bogárhátú tinórúnak* is nevezik. Jászótól lefelé haladva a völgy falvaiban aszalni csak ezt a gombafajtát szokták. Késsel aprították vékony szeletekre, majd kiterítették a napra száradni. Mecenzéfi *mánta* nyelven *Stan Pölz* (Stein Pilz) a tinórú gomba neve. A Csermosnya völgyében állítólag a *keserű gombát* is szokták aszalni.⁶ Az aszalt gombát ritkaszővésű zsákocskában tárolták, a kamra vagy a padlás valamely szellős helyére akasztották fel. Az aszalt gombát a család télen át fogyasztotta. Piacra csak akkor vittek belőle, ha volt némi fölöslegük. A csordások, juhászok a *tinórú gombát* gyakran szabad tűzön, nyárson sütötték meg.

⁴ Szanyi Mária 1976. 71.

⁵ Saját gyűjtés Péderben 1994-ben. Adatközlő: id. Eperjesi János, szül. 1909. Lásd még: Zsúpos Zoltán 1987. 105.

⁶ Márkus Mihály 1941. 174.

Előfordult, hogy egyik végén kampós, vékony vesszőre nyársalták fel a nagy kalapú gombákat, s úgy vitték haza, ha nem volt náluk kosár vagy táska.⁷

A tinórúhoz hasonló, de kevésbé értékes fajta a *szepe*, *nyírfaszepe* (*Boletus scaber*, *Boletus rufus*). Csak a fiatalját szedték fel. Aszalni nem szokták, leginkább pörköltnek készítették el. Jánokon, Péderen levesnek az *úrigombát* kedvelték leginkább. Ez a gombafajta nyár utolján, augusztusban terem, s nevét azért kapta, „mer’ burokba’ nyő”. *Szarvasgomba* (*Ramária botrytis*) Torna környékén kevés volt, az északi hegyekben valamivel több. Azt is levesnek főzték meg. Kedvelt gombafajta a Bódva felső vidékén az ún. *kozákgomba* (*Boletus rufus*). Hosszú a lába, barna a háta, de fogyasztásra csak a „fehér hasú” változata alkalmas, a „sárga hasú” *kozák* mérgező. Péderen forrázni, abálni szokták és hagymás zsíron megsütni.

Jellegzetes és igen népszerű gombafajta a Bódva-völgy felső szakaszán a *potypinka* (*Tricholoma conglobatum* és *Clytocibe Armillaria-mellea*). Tuskón, odvas fa tövén növő gombafaj ez, a köznyelvben *laskagomba* a neve. A péderi pásztorok tojásrántottába tették, a falusi háztartásokban inkább levesnek készítették el. A Csermosnya völgyében a laskagombát szintén *potypinkának* nevezik. Ott állítólag aszalni is szokták. Tartósításának másik módja az, hogy nyersen, ecetes hagymával vegyesen teszik el egy uborkás üvegben. Tojással, burgonyával (*grujával*) megsütve is fogyasztják.⁸

Erdei vágásokon, sarjerdőkben él, s igen nagy tömegben, szinte „láncokban nő” a *csirkegomba* (*Cantharellus*). Sárga színű és keményebb a húsa, mint a legtöbb gombafélének. A Bódva felső szakaszán (Jászó, Debrőd, Áj) aszalni is szokták. Az aszalt csirkegombából főtt levest igen finomnak mondják. Ez a gombafajta a Csermosnya völgyének hűvös erdőségeiben, a *nyírfesek*ben és a bükkösök szélén is megterem.⁹

Legelőkön, gyümölcsös kertekben nő az esztendő legkorábban termő gombája, amit Jánokon, Péderen és környékén *harmatgomba* (*Stopharia*), *bokoralja gomba* (*Marasimus oreades*) néven ismernek. Igen apró, ezért egy-egy étkezéshez sokat kell belőle szedni. Rendszerint levesnek főzik meg vagy tejsavas gombának készítik el. A *pecérke*, (*csiperke*, *Psalliota campestris*, *P. edulis*, *P. arvensis*) egész nyáron terem a legelőkön, „amerre a marha jár”. Pásztorok, mezőn étkező emberek szokták megsütni nyárson is, a gyerekek pedig a tűzhely lapján, lemezeivel felfelé fordítva és enyhén megsózva. Háztartásokban inkább levesnek főzik meg, vagy tejsavas gombának készítik el.¹⁰ Erdőszélen nő a galambgomba (*Russula speciosus*), melynek több színárnyalata ismert. Nem tartják sokra, s csak akkor szedik fel, amikor szükében vannak az értékesebb gombaféléknek.

⁷ Sajat gyűjtés Péderben 1994-ben. Adatközlő: id. Eperjesi János, szül. 1909-ben.

⁸ Zsúpos Zoltán 1987. 40.

⁹ Zsúpos Zoltán 1987. 37.

¹⁰ Szanyi Mária 1976. 76.

A Bódva felső völgyszakaszán és környezetében mindig jól termett a *rizike* nevű gomba, amit Gömörben *fenyőgombának* is neveznek (*Lactarius deliciosus*), mert főként a *szosznya fák* (fekete fenyők) alatt terem. Nyírfák közelében és borókásokban terem a *pencurák*, a köznyelven *nyírfagomba* (*Boletus scaber*), amit főleg ősszel szoktak szedni. Főzik levesnek és sűtik hagymászsíron tojással. Több helyen ismerik a *bábast* vagy *bábaskagombát* is.¹¹ Ebben az északi zónában a gombafajok és az elnevezések egyaránt hihetetlen változatosságot mutatnak, ezért valamennyit felsorolni sem lehet itt. A népi elnevezések falvak, kistájak szerint változnak, s szakértő legyen a talpán, aki valamennyit összegyűjti, meghatározza, aki beazonosítja a vidéken élő gombafajokat és összeállítja a helyi gombanevek szótárát.

Gazdag tárháza ismeretes az erdei gyümölcsöknek. A Bódva felső vidékén ismert vadgyümölcs a *godolya*, a köszmétének egy fajtája. Áj és Barka falu felett vadon nő a legelőkön, s amikor a katolikus közösségek *prosecciói* a barkai búcsúba igyekeznek (kármelhegyi búcsú, júl. 16.), már lehet szedni a gyümölcsét. Éppen ezért a távolabbi falvak népe előtt sem ismeretlen (pl. Hídvégardó, Szögliget). A gyümölcs nevét Krasznahorka-Váralján *godona* alakban jegyezték fel.¹²

Jászó és Áj vonalától északra terem az áfonya két fajtája, a *brusnyica* néven ismert vörös áfonya (*Vaccinium vitis idaea*) és a kékes-fekete színű *boronyica* nevű áfonya (*Vaccinium myrtillus*). Ez utóbbi az ún. „vashegyeken” terem, s a „mészhegyek” lakói is oda járnak érte. Szedése fából faragott áfonyafésűvel (1. kép), nyeles, peremes lapátkával történt, amit a magyar falvakban *ref* néven ismernek. Mecenzéfen egy-egy háztartásban 3-4 *Haalparef* is volt, hogy minden családtagra jusson és szaporán dolgozhasson mindenki. A mánta németek nyelvén *Haalpa* a fekete áfonya (vö. köznyelvi Heidelbeere), *Streusebeere* pedig a vörös áfonya neve. A mecenzéfi mánták lécekből összeállított ládába gyűjtötték az áfonyát, abban nem tört össze a gyümölcs. A ládát két gurnival vették a hátukra. Magyar falvak lakói inkább háncsból font *szedőkosarat* és *lőhátú kosarat* használtak. (Áj-)Falucska, Rudnok szlovák asszonyai a közeli magyar városkákba hordták a *brusnyicát* és a *boronyicát* eladni. Régebben Jánok, Hídvégardó vonaláig terjedően a falvakban is árulták az áfonyát. Inkább babért, kukoricáért cserélték el, mert náluk egyik sem termett meg, mint pénzért.¹³

¹¹ Hasonló gombanevek ismeretesek Borzova, Jablonca, Körtvélyes, Dernő körzetében. Saját gyűjtés 1979–80-ban. Lásd még: Márkus Mihály 1941. 174, Zsúpos Zoltán 1987. 38. Tornaújfaluban és környékén más gombákat használnak és a gombanevek is eltérnek a fenyves és bükkös erdők közelében élő falvakétól. Vö. Bodnár Mónika 1988. 737.

¹² MTSz I. 700.

¹³ Saját gyűjtés 1994-ben. Adatközlők: Schmiedl Károlyné, szül. Alsó-Mecenzéfen 1922-ben; Giba Géza, szül. Hídvégardón 1931-ben. Rozsnyón, Pelsőcön, Csetneken szintén észak-gömöri szlovákok árusították az áfonyát. Vö. Zsúpos Zoltán 1987. 44.

A délebbi magyar falvak népe maga is eljárt áfonyát gyűjteni az északi erdőkbe. A Kanyapta és a Cserehát vidékéről sokan jártak Szentannára búcsúba. Ez a búcsújáró hely Jászótól északra, Rudnok mellett fekszik az érchegyek között, Jánoktól kb. 40 km távolságra. Akik áfonyát akartak szedni, búcsú után egy nappal tovább maradtak távol, s kis csoportokban gyűjtögettek a Rudnok és Mecenzéf közt elterülő vidéken. Haza vonaton mentek a rakományukkal. Jánokról, Péderről még az 1970-es években is felkerekedtek ilyen céllal. A *boronyicát* befőttnek tették el (dunsztolva vagy anélkül).¹⁴

A Bódva felső vidékén szokásban volt tavaszonként a fiatal nyírfák megcsapolása. Magyarul *nyírvíz*, *brezóka*, szlovákul *brezova voda* a kicsöpögő lé neve. Mecenzéfen az 1930-as években még üzletben is árusították. Erdei munkások, pásztorok víz helyett itták, a városi asszonyok és lányok haját mostak vele, s a bőrükre is kenték. Ebben az északi zónában főként nyírkéregből, a Csermosnya völgyében, a Torna vize és a Szár-patak völgyében inkább hársfa, égerfa vagy rakottyafa kéregből készítettek erdei gyümölcsök szedéséhez szolgáló *kuzupot*, kéregedényt (1. ábra).¹⁵

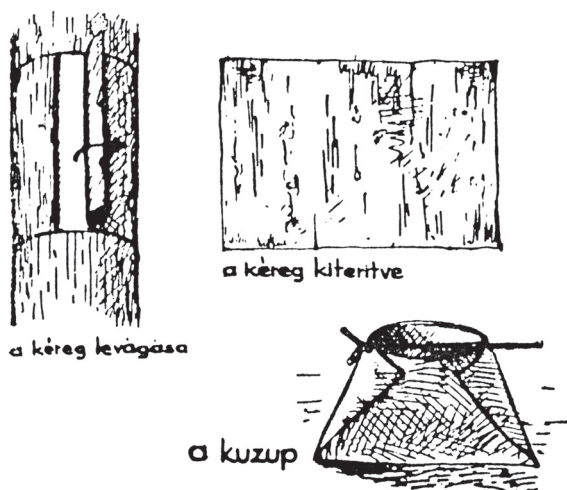

1. ábra. Fakéregből készült edény, helyi neve: kuzup. Csermosnya-völgy. Herkely K. 1941. nyomán

¹⁴ Szanyi Mária 1976. 45–46. Tornaújfaluban a mecenzéfi *mánták* árultak *boronyicát* és *brusnyicát*. A helybeliek búzával, árpával, tojással „fizettek” a gyümölcsért, s többnyire befőzve használták. Bővebben a falu gyűjtögető gazdálkodásához: Bodnár Mónika 1988. 736.

¹⁵ Saját gyűjtés 1994-ben. Adatközlő: Schmiedl Károlyné, szül. Alsó-Mecenzéfen 1922-ben. Lásd még Herkely Károly 1941. 259–60.

Málna, som, mogyoró gyűjtögetése végett a Kanyapta mellékéről sokan eljártak az északi erdőségekbe. Somozni a szádelői völgybe jártak. A somot befőttnek, lekvárnak, szirupnak (szörpnek) készítették el az utóbbi évtizedekben. Jászó, Debrőd, Áj, Somodi, Szádelő népe régtől ismeri a sompálinkát is, amit szilvával vegyítve főztek ki. A somot főként az északi zóna falvai használták a fonóban *nyálító*nak.¹⁶ Málnát, epret (*szomócat*) szintén a szádelői völgyben szemezgettek a Barka felé igyekvő búcsús csoportok. A Torna és Szepsi környékén elterülő völgyszakasz lakói mogyoróért is a 10–20 km távolságban elterülő erdőségekbe jártak (2. kép). Különösen azok, akiknek nem volt otthon diófájuk. A mogyorót az 1960-as évekig a padláson kiterítve tárolták, szárították. Bodollón, s a környék erdőben szűkölködő falvaiban a 20. században már igen sok diófa díszlett, s kevésbé szorultak rá az erdei mogyoróra.

Főként az északi sávban van emléke a vadalmából készült ecetnek és az *alma-víz*nek is nevezett bornak. Utóbbit nemesített alma és vadalma levének keverése, cukrozása révén nyerték hat hetes „forrást” követően. A vadkörte, a csipkebogyó és a kökény a folyóvölgy középső és déli szakaszán is bőven termett. A vadkörtét a padláson kiterítve, fagy ellen betakarva tárolták. Hagyták puhulni, *ívedni*, s akkor vált a szegény falusi lakosság csemegéjévé. A kökényt fogyasztás előtt leforrázták, hogy közismert fanyarságát elvegyék. Csipkebogyóból főként lekvárt főztek, amit sütőtök hozzáadásával is szaporítottak.¹⁷

Vadvirágot, gyógyításra szánt füvet és gyökeret, étkezésre használt leveleket és gumókat a Bódva-völgy minden falujában gyűjtögettek. A gyógynövények többségét szárítva, csomókba kötve vagy szellős vászonzacskóba tömve a padláson tárolták. Begyűjtésük időpontját többnyire virágzásuk ideje határozta meg. Úgy tűnik, hogy a folyóvölgy felső, északi körzete több specifikus gyógynövényt mutathat fel, mint a déli körzet. Az érchegekben van a *szomolnoki fű* és a *peffermenc* termőhelye. Előbbi sárgát virít, levele hosszúkas, recés, csipkés szélű. Hamar gyógyít balta-, kés- és kaszavágást, ezért mindenféle vágott sebre teszik. Utóbbit a Csermosnya völgyében már a kertekbe is bevitték. Főzetét isszák, mert leszorítja a magas vérnyomást.¹⁸ Nevét minden bizonnyal a szomszédos szepesi németiségtől vették át. Elterjedtebb gyógynövény a *tisztes fű* (*Stachys silvatica* L.), amit a szádelői, barkai hegyekből a cigányasszonyok eladásra hordanak a Kanyapta-vidék falvaiba. A *kakukkfű* (*Thymus pannonicus* All.) a Bódva-völgy középső, déli szakaszain is bőven terem. Neve az északi sávban, így a Csermosnya völgyében *maruska* vagy *lebetke*. Ott és a Kanyapta vidékén is szokták tyúkok, kiscsibék fészkébe tenni tyúktetű és bolhák ellen.¹⁹

¹⁶ Szanyi Mária 1976. 44–45.; Zsúpos Zoltán 1987. 47.

¹⁷ Szanyi Mária 1976. 47.; Zsúpos Zoltán 1987. 48.

¹⁸ Márkus Mihály 1941. 176.; Zsúpos Zoltán 1987. 70–71.

¹⁹ Szanyi Mária 1976. 58.; Zsúpos Zoltán 1987. 94.

A Bódva-völgy legtöbb településén gyűjtögették a sóska (*Rumex-félék*) több fajtáját. Réteken termett a *nyúlsóska*, *madársóska*, *lósóska*, újabban már kertekben terem a *kerti sóska*. Levest vagy sóskamártást főztek a vadsósokból is, s rágicsálták nyersen szomjúság ellen. Köhögés, hasfájás, gyomorbántalmak ellen szolgált a *fodormenta* (*Mentha crispa* L.) főzete. A növény leveleit gondosan szárítva tették el a téli hónapokra. Sokféle betegségre hasznos a *farkasalma* (*Aristolachis clementitis* L.) levélzete. Kéz- és lábfájás, hasogatás esetén zölden, szárítva, forrázva, megfőzve alkalmazták, levélvel a *kilist* (kelést, gyulladást) mosogatták.²⁰

Hely hiányában fel sem lehet itt sorolni az összes anyagot, amit a Bódva-völgyi emberek szűkebb határukban vagy a távolabbi erdőségeket felkeresve gyűjtögettek. Annyit azonban bizvást meg lehet állapítani, hogy ez a gyűjtögető tevékenység a folyó felső szakaszán, az északi zónában sokrétűbb és mennyiségileg is jelentősebb volt, mint az alsó és középső szakasz körzetében. A természeti környezet az északi zónában több lehetőséget kínált a gyűjtögető ember számára, több volt az erdőség, a földművelés által érintetlen terület. Ott a növény- és gombaismeret általánosabb, több ember sajátja. Az is nyilvánvaló, hogy a birtokos gazdaréteg kevesebb figyelmet fordított „a természet asztalára”, mint a jobban rászoruló kisbirtokos és földnélküli rétegek. Mindenütt többnyire nők és gyermekek foglalatossága volt az erdei, mezei termékek gyűjtögetése. Ritkán használt gyógyfüveket csak a füves asszonyok és az állatgyógyításban jártas pásztorok ismertek. A férfiak közül sokan szerettek gombázni, s ők gyűjtötték be a kaskötéshez, kosárfonáshoz, gyékénymunkához szükséges nyersanyagot is.

Fényes Elek 1837-ben Torna megyéről megjegyezte, hogy „vadászata szinte nem megvetendő”.²¹ Konkrétumot csak Somodiról ír egy másik munkájában: „erdeje gyönyörű s benne sok fenyves madár és fajdyúk fogatik.”²² Az abaúj-tornai vadásztársaság az 1890-es években „fenyves és húros rigót” nem lőtt. Ezeket akkor is inkább „csellel fogják és a városokban árulják.”²³

A népi vadfogás Bódva-völgyi módozatait egyedül Abod községből írták le eddig részletesebben. Szarvast, őzet, mezei nyulat az állatok csapásán elhelyezett hurokkal szoktak fogni az abodi orvvadászok. Őzet a földhöz lehajlított, ívesen megfeszülő fiatal fához kötött *tőrrel*, azaz erős hurokkal fogtak. Rókát, borzot a *szökőlyuk* elzárását követő füstöléssel ejtettek foglyul. A kifüstölt állat bele-szaladt a lyuk szájához kifeszítve elhelyezett zsákba. Udvaron, a tyúkol közelében elhelyezett ládacsapdával fogták a rókát is, akárcsak a görényt (helyi neve: *gírhiny*). Rókára, görényre számítva tyúkot tesznek csaléteknek a csapdába, a nyestek számára állított ládacsapdába pedig tojást. Ládával fogják meg az aprójó-

²⁰ Szanyi Mária 1976. 65–67.

²¹ Fényes Elek 1837. III. 338.

²² Fényes Elek 1851. IV. 35.

²³ Sziklay János–Borovszky Samu, szerk. 1896. 437.

szágra veszedelmes menyétet (*menétke*) is. Ládacsapdát deszkából bárki helyben össze tudott ütni.

Farkasnak acélos, sima, ún. cimbalomdrótból készült hurkot állítottak a 20. század elején. A mókust az *odólyuk* elé helyezett zsákkal fogják meg, miközben a fa törzsét erősen ütögetik a fejsze fokával. Vaddisznónak 1,5–2 m mély vermet ástak a vad csapásán. A verem fedelét száraz ágakkal befedték, s az álcázott verem fölé egy cső kukoricát helyeztek el csaléteknek. A vadmacskát *tányérvassal*, készen vett *csapdával*, *csapóvassal* ejtették el.

Szarkát, varjút erős cérnára fűzött és cövekhez kötött kukoricaszemekkel fogtak, újabban pedig eleségre, csalira szórt méreggel irtják őket. Fácánt, foglyot, fúrjet az abodi emberek lószórból készített hurokkal fogtak, amit előbb egy cövekhez kötöttek. Ez a fogásmód főként havas télen eredményes, amikor a fácánok, foglyok nem találnak eleséget és szívesen mennek a kiszórt magvakra.

Az énekes madarakat lépvesszővel szokták elfogni. Fagyöngyből olajban főznek szirupos, ragadós anyagot, azaz lépet. Ez kerül a 15–20 cm hosszú, ceruzánál is vékonyabb vesszőkre. A lépvesszőket a legallyazott *állítófára* tűzött kukoricaszár végébe erősítik. Csalinak búzát, darát, fűmagot tesznek ki. Előfordult cinege fogása tökhéjjal, s költő madarak elejtése az odólyukra csapódó lemezzel.

Fiatal őzekre, szarvasborjúra, vadmalacra csoportosan is vadásztak az abodiak. Az ilyen „hajtóvadászat” alkalmával somfából készült bunkós bottal ejtették el a fiatal vadakat. Előfordult ilyenkor, hogy egy-egy figyelmetlen rókát vagy meglepett borzot is agyoncsaptak bottal vagy fokossal.²⁴ Edelény vidékén varjút, szarkát kukoricaszárból készített *kelepcével* (?) szokták fogni. A kelepcét háztetőn vagy fákon helyezték el. (Ennek az eszköznek a formáját, működését sajnos nem írták le.) Az 1920-as években mókust is fogtak az edelényi erdőkben zsákba ugratással vagy hurokkal.²⁵

Méhészkedés

A méhészkedés a Bódva völgyében az Árpád-kor óta adatolható. Ugyanis a királyi szolgálónépek egyik faluját a Torna vize mellett erről a foglalkozásról nevezték el *Méhésznek*. Később a jobbágygazdaság egyik kiegészítő jövedelemforrása volt, s a földesúri magángazdaságokban is megjelent. Szendrőn az uradalmi kulcsárnak 1625-ben meghagyták, hogy „Vajat, mézet, olajat az majorbul... tisztán és jó helyen tartsa...”²⁶ Méhdézszmáról a régi források gyakran szólnak, bár a

²⁴ Varga János 1968. 5–13.

²⁵ Bodgál Ferenc 1973. 404.

²⁶ Idézi Kotics József 1988. 16.

dézsmajegyzékbe nem minden alkalommal vették fel. Edelényben 1769–70-ben három jobbágy gazdaságában írtak össze 4–4, illetve egy *köpű* méhet. Ugyanott Német Jánosnak 1762-ben – saját vallomása szerint – 30 *köpű* méhe volt.²⁷ Az edelényi példából két következtetés adódik: a) méhészetel csak a gazdák kisebb része foglalkozott, b) a tehetősebb specialisták méheseit a dézsmajegyzékek hiányosan tükrözik.

Jellegét tekintve ez a gazdasági tevékenység még az 1930-as években is a zsákmányoló gazdálkodás jegyeit viselte magán. Gunda Béla általánosságban írja a Bódva-völgy méhészetéről: „Még az erdei fákban tanyázó, elvadult méheket is befogták. A méhekkel rablógazdálkodás folyt. Ősz utóján belefotották őket füsttel a kaptárba, csak néhány családot hagyva meg a további szaporodásra.”²⁸ A vadméhek befogására, sőt a méhköpük erdei tartására is számos adat ismeretes a Bódva vízvidékéről a 17–18. századból. 1661-ben Jablonca határában történt, hogy az egyik gazdának két köpű méhét lopták el. Farkas István 26 esztendősen legény bevallotta, hogy ő segített a méhköpüket feltenni a málhás lóra egy falutól távol eső völgyben.²⁹

Az erdei méhkeresés egyik abauji esetét 1721-ből – konkrét hely megjelölése nélkül – ketten is közreadták. Kiderül belőle, hogy a méhcsaládot előbb megtaláló embernek elsőbbsége volt a méhekre és a mézükre. „Egy méhet [méhodút] találtam az erdőn Ebatta, az a Tót Mátyás ki akarta vágni, az kopogásra mentem oda...” mesélte az úriszék előtt az egykori sértett.³⁰ Tagányi is közölt egy 1756. évi adatot Nagyidáról, amely szintén az erdei méhkeresés és mézszákmányolás gyakoriságát bizonyítja.³¹

A méh vadászata a Bódva felső vidékén és a régi Torna megye területén az 1940–50-es évekig szokásban volt. „Barkán a református pap fia hosszú időn át abból élt, hogy szarucsapda segítségével vadméhcsaládokat keresett az erdőben és a tőlük elvett mézet eladta a falusiaknak.”³²

Somodiban néhányan még az 1990-es években is értettek az erdei vadméhek felkutatásához és befogásához. Gyula István (szül. 1922), előbb kitette a csalinak szánt sonkolyt és mézet egy oszlop vagy karó tetejére, s fehér mésszel megjegyezte az erdő felől oda érkező, befogott méheket. Olykor csalira sem volt szüksége, mert az erdei forrásokra érkező méheket figyelte és jelölte meg. Megfigyelte, melyik irányba repültek el és mennyi idő alatt érkeztek vissza a méhecskék. Az így megtalált odvas fából fűrészszel kivágták az *odót* és haza-

²⁷ Faragó Tamás 1973. 97.

²⁸ Gunda Béla 1937. 69.

²⁹ Idézi: Kotics József 1988. 16.

³⁰ Balassa Iván 1957. 148.

³¹ Tagányi Károly nyomán közli: Kotics József 1988. 25.

³² Kotics József 1988. 29.

vitték. Ennek a fatörzsből kivágott méhlikásnak a külső magassága 140–150 cm lehetett. A mai méhészek az erdőről hazavitt méheket is szokták etetni, s kifojtás helyett inkább átdobolták őket kasba vagy kaptárba. Somodiban az 1990-es évek közepén tucatnyi férfi foglalkozott méhészkedéssel „nagyban” (azaz 80–100 méhcsaláddal) és további 10–15 ember „kicsiben”. Utóbbiak csupán 8–10 méhcsaláddal bíbelődtek. A méhészkedés többségüknél családi hagyomány volt. Gyula István 80–100 méhcsaláddal foglalkozott, s az apjának is volt már 40–50 család méhe (az 1930–50-es években). Régebben, s még a 20. század első felében is, tölgyfahordókban tárolták a mézet. Az 1980–90-es években már vizes kannákban tárolták. Egy kannába kb. 36 kg mézet töltöttek. Volt olyan év, amikor a Gyuláék gazdaságában 100 kanna méz gyűlt össze. Jó méhlegelőt adott a baltacim, amit e célból vetettek és a tarlón termő *tisztessű*, amit nem szántottak be addig, amíg a méhek „mézelték” róla.³³

Egykor – a 19. század második felében – csak a módos gazdák foglalkoztak a vidéken nagyobb méhállománnyal, míg az erdei zsákmányoló méhészkedés inkább a zsellérek foglalatossága volt. Több faluban állították (Somodi, Bodolló, Péder), hogy a 20. században a zsellér eredetű családokból kerültek ki a legnagyobb méhészek. Egyes falvakban a pap vagy a tanító is méhészkedett. Martonyiban a tanító, Komjátiban a református lelkész másoknak is segített az átdobolás és a méhfüstölés műveleteiben.³⁴

A Bódva-völgy paraszti méhészetében az I. világháborúig a kasos méhtartás dominált, lassacskán tértek át a kaptáros méhészkedésre a két világháború között. Somodi, Debrőd környékén az 1950-es évekig használatban maradtak a szalmakasok is (3. kép). Azóta csupán a rajzó méheket szokták *szalmaköpi*be befogni. Észak-Borsodban a hajdan virágzó sonkolykereskedelem alapját a köpüs, kasos méhészet képezte, mert az csak termelte, de nem fogyasztotta a viaszt. Ezzel szemben a kaptáros méhészkedés maga is viaszigénnyel lép fel (6. kép). A kaptárral méhészkedők 1920 után – a Gömörből járó sonkolyosok elmaradását követően – Miskolcon cserélték be a sonkolyt, a viaszt műlépre. Szakértők otthon tudták elkészíteni a műlépet. Az 1950–60-as években a Bódva-völgyi településeken (pl. Komjáti, Bódvaszilas, Szendrő) már általánosabban használt méhlikás volt a kaptár, mint a többi, de a Tornai karsztvidéken, a Galyaság és a Cserehát falvaiban még akkor is sok *szalmaköpi* volt használatban (4. kép).³⁵ Edelényben és környékén a két világháború között csak néhányan méhészkedtek. Ritkán fordultak kashoz, mert áttértek a kaptá-

³³ Saját gyűjtés Somodiban 1994-ben. Adatközlő: Gyula István, szül. 1922. Somodi.

³⁴ Füvessy Anikó 1971. 38.

³⁵ Füvessy Anikó 1971. 37, 40. Lásd még: Kotics József 1988. 131. és Füvessy Anikó 1972.

ros méhészkedésre.³⁶ Szalonnán az 1930-as években vesszőből fonott méhkast is találtak. A fűzvesszőből, gyékényből fonott méhlikás nem volt gyakori, elterjedtebb lehetett a rozsszalmából készült méhlikás, a *szalmaköpű* (5. kép).

A mézzel teli kasokból hagyományosan *átdobolással* vagy elkábítással távolították el a méheket. Ez úgy történt, hogy a felfordított teli kasra ráhelyeztek egy üres kast. Mindkét kas röplyukait betömték, s a két kas érintkezési vonalát körben lekötötték egy vászondarabbal. Ezt követően a teli kas oldalát két kis bottal ütemesen veregették. A zaj hatására a méhek elhagyták a mézzel teli kast, s az üres kasba költöztek át. Az átdobolás folyamatát alkalmanként füstöléssel is meggyorsították (Komjáti, Szendrő, Szendrőlád). Egyes településeken ezt a műveletet a Gömörből járó viaszgyűjtők, vándor *sonkolyosok* végezték el (pl. Szalonnán). A viaszgyűjtőket azonban nem mindenütt látták szívesen. Aki neheztelt rájuk, azt mondta, hogy inkább *lefojtja* (füsttel megöli) a méheket, de nem adja oda a sonkolyt ingyen.³⁷ A *kifojtás*, *lefojtás* az erdei zsákmányoló méhészet eljárása volt, s a 20. században már csak ritkán éltek vele.

A méz a Bódva völgyében – különösen a folyó felső szakaszán – még a 20. század elején is fontos édesítőszer volt. Mézet csak igen jó *hordás* esetén adtak el a *barkácsnak* (sonkolyos vándorméhésznek) vagy a rozсныói mézeskalácsosoknak. Répacukrot Edelényben az 1840-es években kezdtek gyártani, de a gyári cukor a falusi népnek drága volt, s inkább használt mézet. Néhány évi működés után a cukorgyárat is bezárták.

Bódvarákón, Bódvaszilason gömöri vándor sonkolyosok végezték a kasok tisztítását, a lépek tavaszi visszametszését (*herélés*). Dobódéli, bódvaszilasi emlékek szerint a sonkolyosok ponyvás szekérrel járták a falvakat és szállították el a vidéken zsákonként összegyűjtött, s rövid ideig egy-egy háznál tárolt sonkolyt. Nem pénzt, hanem kaszát, kaszakövet (*fenőkő*), szövőbordát, cserépedényt adtak a sonkolyért cserébe. Az első világháború tájékán sok méhészgazda inkább adta volna pénzért a sonkolyt, mint cseretárgyakért. 1920 után a Bódva-völgy Szlovákiához került északi részén a mézet Rozсныó, Szepsi, Kassa mézeskalácsosai gyűjtötték, déli részen Egerből, Miskolcra, Rudabányáról érkező emberek járták a falvakat, vásárolták fel a mézet és a sonkolyt.³⁸

Vándorméhészek manapság főként Szepsi környékén élnek. *Maringotka* elnevezésű, vontatásra alkalmas, fedett kocsiban helyeznek el 40 *bécska* (szabvány kaptár) méhet. A vándorláshoz használt kocsiban van egy kis *pergető* helyiség is. Mézet pergetni akkor kell, „amikor a méhek hordanak”, mert máskor igen csak csípnek. A pergetéssel nem lehet várni addig, amíg a méhlegelőről hazaérkez-

³⁶ Bodgál Ferenc 1973. 404.

³⁷ Fűvessy Anikó 1971. 33, 37–38.

³⁸ Fűvessy Anikó 1971. 32–38.

nek a faluba. Somodiból a közeli hegyvidék akácosaiba járnak el a vándorméhészek.³⁹ Hosszabb utakra nem vállalkoznak, nem is kényszerülnek. Komjátiból „első akácra” Bodaszőlőre, „második akácra” a közeli Hídvégardóra vitték a méheket. Ott a vándoroltatást 1962-ben szervezték meg először.⁴⁰

³⁹ Saját gyűjtés Somodiban 1994-ben. Adatközlő Gyula István, szül. 1922-ben.

⁴⁰ Fűvessy Anikó 1972. 546.

FÖLDMŰVELÉS

Birtokviszonyok, parasztgazdaságok

A Bódva-völgy falvainak birtokszerkezete a 19–20. században meglehetősen vegyes képet mutatott. Meghatározó a nagybirtok és az úrbéres parasztság részesedése volt, de helyeként – különösen a folyó alsó vidékén – a köznemesség, a kuriális kisnemesség elparasztosodott utódai is fontos szerepet játszottak (pl. Szalonna, Borsod, Ziliz, Boldva). A nagybirtokosok közül első helyen említhető a Coburg hercegi család edelényi uradalma. Szendrő gazdasági életét 1870–80 táján még a Csáky és a Pallavicini grófok hatalmas birtokai határozták meg. Északon egyes, a szádvári és a tornai uradalomhoz tartozó falvakban már a 19. század első felében is jelentős majorsági gazdálkodás folyt. E falvak földesurait a korszak országleíró munkái is megemlíti. 1851-ben a herceg Eszterházy család bírta Szögliget, Derenk, Bódvaszilas, Bódvavendégi, Perkupa, Tornagörgő, Körtvélyes, Jablonca határának javát, a Szádvár vidékén elterülő hatalmas erdőségeket. Ugyanakkor a Keglevich grófok birtokában volt Torna, Tornaújfalú, Áj, Szádelő, Szádudvarnok, Barka, Lucska java, a hajdan Torna várához tartozó települések népe, s roppant erdőségek, bányák, hámorok. A főként Gömörben birtokos Andrassy grófi családé volt Kovácsi és Dernő s több faluban volt jelentős birtoka, élt számos jobbágya a Csáky és a Gyulay grófi családnak is. Kisebbségi birtokrészekkel, de több faluban voltak jelen olyan birtokos famíliák, mint a Máriássy, Fáy, Görgey, Bárczay, Puky, Vay, Szirmay, Hámos stb. Az egyházi nagybirtokosok közül a roznányi püspök bírta Somodit, a kassai püspök Borsodszirákot, a jászói prépostság Jászót, Debrődöt, Rudnokot stb.⁴¹

A köznemesi birtoklás különösen jelentős volt Jósmafőn, Péderen, Méhészen, Teresztenyén, Komjátiban, Borzován (Szádvárborván), Égerszögön, de ebbe a körbe tartozott Meszes, Szalonna, Szendrőlád, Szuhogy, Borsod, Boldva, Ziliz, Damak stb. is. A közbirtokos nemesség nagyobb részét tette ki a

⁴¹ Az 1848–50. évi állapotot rögzíti Fényes Elek 1851-ben kiadott „Geographiai szótár”-a. Az adatokat lásd a falvak nevének.

jobbágyok nélkül gazdálkodó, ún. kuriális nemesség. Ennek birtoka már 1848 előtt is meglehetősen elaprózódott, s egyes tagjai a zsellérek szintjén éltek. A kuriális kismemes maga gazdálkodott nemesi telkén (olykor jobbágytelken), és tagja volt a nemesi közbirtokosságnak, részesedett annak haszonvételeiből. Számos település határán egy-egy úrbéres gazdaközösség és nemesi közbirtokosság osztozott. Jellemző példája a vegyes birtoklású határnak és helyi társadalomnak Szalonna 1859–1869 közötti állapota. Ott a földkönyvben szereplő 182 birtokos társadalmi státusa szerint az alábbiak szerint tagozódott:

nemes jogállású gazda	70 fő	(38,4%)
telkes jobbágy (úrbéres)	47 fő	(25,8%)
úrbéres zsellér	54 fő	(29,8%)
majorsági zsellér	11 fő	(6,0%)

Orosz István mintaszerű elemzésben mutatta ki a szalonnai birtokszerkezet átfelmálódását a 19. század második felében.⁴² Fokozatos polarizálódást mutatott ki már az első évtizedben, minthogy az úrbéres földek egy részét a nemesi eredetű tehetősebb gazdák felvásárolták. A birtokrendezések során jelentősen csökkent az egykori úrbéres jobbágyok kezén levő földterület.

Borsod megyében az úrbéri osztályozás szerinti II. osztályban, ahová Szalonna határát besorolták, egy egész jobbágytelek 28 hold szántóból, 10 *embervágó rétből* és 1 hold belsőségből, összesen tehát 39 osztályozott hold földből állt. Ez volt a parasztgazdaság átlagos üzemmérete a kiindulási pontnak vehető jobbágyfelszabadítás idején. Szerencsés esetekben (pl. Tornaújfalun) a telki állomány kevésbé aprózódott el, s az úrbéres gazdák zöme megmaradt a középparaszti birtokkategóriában az 1920–30-as évekig. Legtöbb faluban a pásztorokon, cigányokon, a falu cselédjein, illetve a beköltöző kereskedőkön, tanítókon kívül mindenkinek volt valamennyi földje. Még az úrbéres zsellérség is rendelkezett párol belsőséggel és hasonló nagyságú káposzta- vagy kenderfölddel a határban.⁴³ Ilyen szempontból mindvégig elkülönült a régi paraszti lakosság és az újabban érkezett polgári elemek köre.

A zsellérek századok óta masszív és népes réteget alkották a Bódva-vidéki települések társadalmának. Ők vállalkoztak télen favágásra, egyes falvakban szénégetésre, mészégetésre vagy háziipari tevékenységre (pl. kosárfonás, faeszközök faragása), s nyáron ők szegődtek el minden évben *kepesnek* a vidék gazdáihoz, s belőlük alakult ki a mezőgazdasági vándormunkások jelentős tömege. Utóbbiak az Alföldre, illetve a vidék nagyobb uradalmaiba jártak szénát kaszálni, aratni, cukorrépat

⁴² Orosz István 1962. 111–115, 125.

⁴³ Orosz István 1962. 114.

kapálni stb. Természetesen a kő- és márványbányák munkásai, majd a déli körzet ingázó szén- és ércbányászai (Rudabánya) szintén ebből a rétegből kerültek ki. Hozzájuk csatlakoztak az 1960-as években a kollektivizálás miatt menekülő parasztok.

Földvásárlás és földbérlet révén a legtöbb falu gazdái tágítani, bővíteni igyekeztek gazdaságuk méreteit már az 1870-s évek óta. Eleinte csak a gazdagabb családok vásároltak földeket. Szalonnán négy birtokos (volt nemes gazda) együttesen 158 holdat vásárolt fel tíz év alatt, 1859–1869 között. Szendrőn a Csáky-birtok eladása, kb. 1200 hold felparcellázása alakította át az 1890-es években az addigi birtokstruktúrát. Nemcsak a gazdák, de a zsellérek is vettek a grófi földekből. Eladtak tehenet, hitelt kértek, csakhogy földet szerezhessenek. Szendrő népessége 1890–1910 között a többszöri parcellázások nyomán duzzadt meg. A földet vásárló parasztok egy része ugyanis nem helybeli, hanem távolabbi falvak lakosa volt. Szalonnáról, Szögligetről, Galvácsról származó „új birtokos” parasztok költöztek be Szendrőre azokban az években.⁴⁴ A parcellázások valószínű migrációt indítottak el. Főként az északi, kedvezőtlen adottságú dombok, hegyek közül húzódtak az emberek dél felé, illetve a termékenyebb Bódva-völgy irányába. A folyó szabályozása 1890–95 között javította a földművelés esélyeit; felszabadult Szendrő határának jelentős része, ármentesítette Edelény folyó menti földjeit, s hozzájárult a szántóföldek terjeszkedéséhez a legtöbb falu határában.

Más esetekben a gazdák helyben maradtak, de több falu határában szereztek birtokot. Tornaújfalú úrbéres gazdái például az idők folyamán sok földet (főleg rétet) vásároltak a közeli települések (Torna, Zsarnó, Péder, Jánok) határában. Mindet az ottani uraságok mérték ki, adták el a földéhes parasztságnak. Lucska hatalmas hegyi legelőt vásárolt a Keglevich grófoktól, ahová még idegen falvakból is fogadtak be tinókat nyári legeltetésre. Növekedett a paraszti kézen levő földbirtok aránya, a faluhoz tartozó földek összmennyisége, s átalakult a falvak kistáji kapcsolatrendszere a példaként kiragadott parcellázás, földvásárlások nyomán. A külső birtoklás nem okozott különösebb gondot a gazdasági munkák szervezésében, mert a települések többségének határa csupán 2-3 ezer kat. hold, s a köztük levő távolság is csekély. Akadtak egészen apró, kis határú falvak is (Méhész, Tornakápolna), s ebben a településhálózatban például Szalonna a maga 3100 kat. holdas határával a jelentősebb községek közé számított.

Részes művelésre a 19. század második felében főként a gyengén működő nagybirtokok adták ki földjeiket a nincstelen parasztnak, leggyakrabban állandó képes aratóiknak. Sok nagybirtok földjeit, erdeit már a 19. század utolsó harmadában is nagybérlők kezelték. E bérlők között akadtak Mecenzéfről, Stószról elszármazott németek, s még többen a forgalmi csomópontokban megtelepedett zsidó fakereskedők, terménykereskedők közül. Tőlük a paraszti kisbérlők

⁴⁴ Morvay Judit 1950. 150; Orosz István 1962. 123.

is kaptak művelésre kisebb darab földeket. Péderen az 1930-as években a kisföldű, elszegényedett telkes gazdák, illetve azok a zsellérek, akik földvásárlások útján szerettek volna gazdává válni, a maguk 3-4 darab földjéhez további néhány hold szántót béreltek. Akkoriban Péderen 1 magyar hold (1200 négyszögöl) éves bérleti díja 3 q termény volt, amit *gépléskor* kellett a tulajdonosnak, illetve a nagybérelőnek megfizetni. Tornaújfalun az özvegyek, az előregedett gazdák és a református egyház földjeit lehetett bérbe venni és megművelni. Onnan nem jártak el földet bérelni más falvak határába, de saját határukba sem engedtek be idegen földbérlőt. Újfalu jobb gazdáinak 13-14 hektáros birtoka és 10–12 szarvasmarhája volt az 1920 és 1950 közötti évtizedekben. A 4-5-6 hektáron gazdálkodó emberek kigazdának számítottak, s ők is tartottak 4-5 marhát. Ez volt – a jó talajadottságoknak is köszönhetően – az a minimális birtokméret, amelyen egy gazdálkodó még önállóan megélhetett a családjával.⁴⁵ A kis- és közepes parasztbirtok művelése döntően családi munkaerővel történt. Több föld esetén együtt gazdálkodott az apa egy-két felnőtt fiával, s tartottak két-három fogatot is a föld megműveléséhez. *Szolgálót, szolgát* ezek a gazdaságok nem fogadtak, de az előfordult, hogy a „vőnek ment” fiatal férfi apósa gazdaságában dolgozott, ha annak nem volt munkára fogható fia. Kepés aratókat közepes gazdaságok is fogadtak egyes falvakban, sőt azok főként északi tájakról lejáró vándormunkások voltak. Csermosnya-völgyi magyarok a közelbe (Torna, Szádelő, Görgő), a Felső-Bódva-vidéki szlovákok messzebbre lejártak aratni, csépelni. A munkát adó falvak és parasztbirtokosok között az egykor nemesi jogállásúak voltak többségben. Feltehetőleg régebben kialakult kistáji és familiákhoz kötődő gazdasági kapcsolat élt ezekben tovább az 1910-es évek végéig.

Talajművelés, vetés, gabonaneműek

A határhasználat rendjét a 20. század elejéig, sőt sok helyen a század közepéig a háromnyomásos művelésmód jellemezte. Edelény határát még az 1950-es években is három *nyomásra* osztották. A szántóföldek közel 1/3 része maradt meg évente ugarnak, 1/3 részét őszi vetés, 1/3 részét pedig tavaszi vetés és kapáskultúrák (burgonya, kukorica) foglalták el. Az ugar legelőnek szolgált, főként sertésekkel és juhokkal járatták.⁴⁶ Szendrő vidékén a háromfordulós rend szintén az 1950-es évekig, a kollektivizálásig fennmaradt. Az ugarolás utáni első évben a földbe őszi gabonát, a második évben tavaszi kalászoszt vagy kapás növényt

⁴⁵ Saját gyűjtés 1994-ben. Adatközlők: Eperjesi János, szül. 1909. Péder; Bodnár Bertalan, szül. 1926. Tornaújfalu.

⁴⁶ Török Katalin 1973. 178.

vetettek. Damakon, Meszesen, csökevényes formában 1960-ig fennmaradt a nyomásos határhasználat, de a fekete ugar részaránya egyre zsugorodott.⁴⁷ Szádelőn a háromfordulós határhasználat 1910 és 1915 között szűnt meg. Szögligeten, Derenken, Komjátiban valószínűleg még korábban. A kötött nyomáskényszer alól felszabadult határookban a gazdák továbbra is ugarolták földjeiket, de csupán négy-öt évenként. Szigorúan vett vetésforgót nem alakítottak ki, de egyenként megpróbálkoztak ipari növények és takarmányfélék beiktatásával.⁴⁸ A nyomáskényszer és az ugartartás megszűnésében nem fedezhető fel térbeni szabályosság, zonalitás. Úgy látszik északon előbb szakítottak vele, mint délen, amihez a helyi birtokviszonyok feudális korból öröklődő alapjai, a birtokok elaprózódásának és a tagosításnak lokalitásonként változó, egyedi fejlődésmenetei nyújthatnak magyarázatot.

Az irtásgazdálkodás emlékei az egész Bódva-vidéken, azaz a folyó déli völgyszakaszán is megtalálhatók. Edelény határában például mind a határnevek (*Cseres, Pap erdő, Ortás rét, Déli ortás, Csáp ortvány*), mind a szántóföldek, dűlők formája, a parcellák szétszórtsága az irtásföldek 17–18. századi jelentőségét igazolja.⁴⁹ Erdő- és bozótirtásokkal a Bódva-völgyi parasztok egészen a 19–20. század fordulójáig szorgalmasan bővítették a művelt földet, rétek területét. A megművelt területek részaránya a Bódva középső és felső vidékén az 1910-es évekre érte el a maximumot. Északon és a 18. század folyamán újra-telepített helységek határában az irtásföldeknek természetesen jóval nagyobb szerepe volt, mint a Bódva alsó vidékén. Az átmenetileg vagy tartósan műveletlenül hagyott terület neve többnyire *pallag, kopár* vagy *gyepű*. Az *ortáshoz* a fejszén és tűzön (aszaláson) kívül főként csákány kellett, meg *ortókapa*, amit a vidék több falujában *gyükerkapa* néven ismernek. Azzal vágják ki a *mesgye* töviseit, tuskés bokrait is.

Gunda Béla 1934-ben még rögzíthette a településeket övező falukerítések és mezőkapuk használatát. Éjszakára a faluba vezető szekérutakat a gyepűk vonalában felállított kapukkal lezárták (Szőlősardó). A telkek végén és a telkek között emelt kerítések, gyepűk átjárását keskeny, a személyi közlekedést segítő nyílások és padok könnyítették meg. Ezek neve *Zilizen* – s nyilván sok más faluban is – *hácskó*. A falvakat, szőlőket övező gyepűk neve helyenként *garád*, Szalonnan viszont *kapatolás* volt.⁵⁰ A településeknek és a faluhatároknak ez a

⁴⁷ Szuhay Péter 1982. 63. Az MNA kutatópontok közül Meszes, gyűjtő: Kósa László, 1963. és Damak, gyűjtő: Salyámosi Judit 1961.

⁴⁸ A Magyar Néprajzi Atlasz gyűjtőfüzetei. Szögliget, gyűjtő: Paládi-Kovács Attila 1961; Szádelő, gyűjtő Kósa László 1968; Komját, gyűjtő: Kósa László 1968. Lásd még: Krasinska, Ewa-Kantor, Ryszard 1988. 28–29.

⁴⁹ Faragó Tamás 1973. 90.

⁵⁰ Gunda Béla 1934. 1–2.

képe a középkorban gyökerezik. Fennmaradása az 1930-as évekig a Bódva-vidék hagyományörzését, lassú változását, átalakulását bizonyítja.

A fekete ugar megszűnése után az *ültetés*, azaz a kapáskultúrák (burgonya, kukorica, répa) foglalták el a határ közel egyharmadát. Több figyelmet kapott az istállótrágya és a talajerő utánpótlása. Legtöbb falu gazdái három évenként *ganajozták* a földeket, s mindig „az ültetés alá” trágyáztak. (Az őszi búzát a burgonya, kukorica után vetették.) Rétekre, kaszálókra legfeljebb négy-öt évenként hordtak istállótrágyát. Az első világháború előtt több falu gazdái gondoltak már a trágyalé hasznosítása is. Azt mindig a rétekre vitték, s erősen hígítva locsolták szét. Tél végén vagy késő ősszel foglalkoztak vele, amikor a *marhaól hidlását* takarították. Cementezett aknában még a két világháború között is ritka helyen gyűjtötték a trágyalét, s a szállításhoz sem voltak korszerű eszközeik. Ócska hordókat használtak erre a célra. A juhkosarazás, gulyaállítás az ugar megszűnte után a tarlókra, a kaszálókra és a helyi legelőkre szorult vissza. Műtrágyát az 1930-as évekig sehol sem használtak.

Általános szokás szerint a ganajdombokat 80–100 cm magas, vízszintesen fonott sövénykerítéssel vették körül, hogy a baromfi ne tudja szétkaparni.⁵¹ Tég-lával kirakott, cementezett trágyagödrök nem voltak. A trágyát többnyire télen szokták kihordani a határba. Könnyebb volt szánkóval havon, mint szekérral fagyon. A Bódva forrásvidékén élő szlovák falvak (Falucska, Rudnok, Uhorna, Pacsa) *karlik*nek nevezett taligákon hordta fel a trágyát a meredek hegyoldalakra. Két ökör húzta a taligát, de csupán 2-3 q volt a hasznos rakománya. A magyar falvak deszka oldalú, rakoncás kitámasztású *baksa szekeret* (54. kép.) használtak, amiről a *súber* és a deszkaoldal megemelésével könnyen leengedhették a rakományt. Vagy a földparcella sarkában rakták le nagy *szarvasba*, ahonnan később hordták szét a trágyát, vagy a parcellán haladva több kis kupacba húzták le a szekérről, hogy könnyebb legyen a szétszórás munkája. Ezen trágyakupacok neve a Gömör felé eső vidéken *kompis* (Jósvafő, Színpetri), a Cserehát felé eső oldalon *kukja* (Buzita, Péder, Zsarnó), a folyó felső és középső szakaszán többnyire a *tutus*, *tutuska* elnevezést találjuk (Szín, Szögliget, Rakacaszend).⁵²

A baromfiólatat minden évben legalább egyszer kitakarították, többnyire tavasszal, s a baromfitrágyát a kenderföldre vitték közvetlenül a szántás előtt.⁵³ Műtrágyát a Bódva-völgy Csehszlovákiához tartozó részén az 1930-as években, tehát kicsivel előbb kezdtek használni, mint a völgy hazai szakaszain. Edelényben 1930, Szendrőn 1935 óta használtak módosabb gazdák műtrágyát, de Varbócon és az elzártabb falvakban még 1950-ben sem ismerték.⁵⁴

⁵¹ A Galyaságból említi: Gunda Béla 1937. 47.

⁵² MTSz I. 1239; ÚMTSz 3. kötet 457, 611. Saját gyűjtés 1961-ben (Szögliget) és 1969-ben.

⁵³ Lásd: Krasinska, Ewa-Kantor, Ryszard 1988. 30.

⁵⁴ Morvay Judit 1950. 152.



2. ábra. Faeke, talpas eke. Martonyi. Gunda B. 1937. nyomán

Különösen a völgy felső és középső vidékén, illetve a szomszédos tornai karsztvidéken minduntalan „feljön” a földből a sok kő. Ősszel a parasztok családtagjaikkal együtt gyűjtötték a szántókról a nagyobb köveket és szekérre rakva hordták el a közeli dűlőútra, vízmosásba, talajfogó kőgarádba. Október végéig a szántás munkálatainak javát elvégezték. A tarlót „bebuktatták”, a Csermosnya-völgyben *felugarolták*. (Ez a kifejezés még a *fekete ugar* tartásának emléke.) Őszi vetés után tavaszi vetés következett. Vetés előtt még egyszer felszántották a földet, s még aznap bevetették. Szádelőn, Debrődön, Somodiban a gazda délig szántott, délben vetett és délután *beberenálta* aznapi vetését.

A 18. század derekán Edelényben és környékén vaspapucsos faekével, fa- és vasfogas boronával végezték a talajművelést (2. ábra). A faekét négy ökör vagy négy ló húzta.⁵⁵ A szántó ökröket rendszerint vezették, a lovakat a *nyergesen* ülő *hídó* gyeplővel irányította.

A talpas faeke formáját Martonyiból ismerjük. Feltűnő jellegzetessége, hogy az eketalp és az ekeszarv egyetlen darab fából készült. Ez a szerkezeti megoldás feltétlenül az ekeforma kezdetlegességére, ősiségére utal.⁵⁶ A Bódva északi vízvidékének hegyoldalain az 1930–40-es évekig csak kerülő ekét használtak. Lassan haladt vele a munka, mert vagy „kétfele” (szét-) szántottak vele, vagy egy sort üresen tettek meg visszafelé. Ezen segített a váltó eke (*forgató eke*), amit a parcella végén folyton átállítottak (ti. az ekevas és a *kormány* állását megfordítják). Ez az eketípus kiküszöböli az üres járatokat, s minden sort, minden barázdát azonos irányba fordít.

Az ekét az 1940–50-es évekig *ekelónak* nevezett csúsztatón húzták ki a határba. Krasznokvajdán és a Cserehát északi, nyugati falvaiban a szántás első

⁵⁵ Faragó Tamás 1973. 94.

⁵⁶ Gunda Béla 1937. 51.

napján vízzel locsolták meg a bérest és az udvaron *szervétára* helyezett kenyér és tojás fölött húzták át az *ekelőra* feltett ekét, hogy bő termést idézzenek elő. Ez a termékenységvarázsló mágikus eljárás szintén a vidék régies földművelő kultúrájának maradványa.⁵⁷ A faekét viszonylag későn váltotta fel az ún. fél-fa-ekke (7. kép). Edelényben 1880 tájékán a Vidacs-, 1900 körül a félig fából álló Sack-ekke, majd a tisztán vasból készült Sack-ekke volt használatban. Az 1940–50-es években már a Kühne eke a legáltalánosabban elterjedt. Szendrőn a faeke csak 1900 körül maradt el, s a Vidacs-ekke kihagyásával rögtön a fagerendelyes Sack-ekére tértek át. Várócon 1910-ig maradt használatban a „fával szerelt eke”. Ott nemcsak a Vidacs-, hanem a Sack-ekke is kimaradt az eketípusok fejlődésének láncolatából.⁵⁸ Különösen a kötött, agyagos talajok esetén kellett vetés előtt szétvernü a nagy rögöket, *henteket* (hantokat), porhanyítani a felszántott földet. Sok helyen – különösen a csereháti oldalon – egyenként, hosszú fanyélre húzott fabunkóval, kézi erővel verték szét a nagyobb göröngyöket (3. ábra). A *hanttörő* az 1950–60-as évekig maradt használatban, de akkor már csak szórványosan,

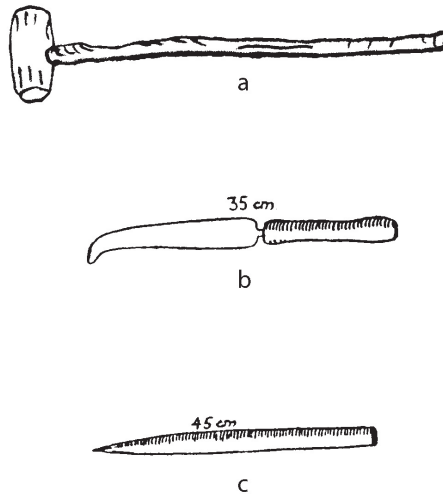

3. ábra. a) Hanttörő, Bódva-vidék. Takács L. 1962. nyomán, b) gordonyozó, Szalonna. Gunda B. 1937. nyomán, c) kévekötfő, Szalonna. Gunda B. 1937. nyomán

⁵⁷ Zupkó Béla 1957. 631–632.

⁵⁸ Morvay Judit 1950. 151.

a fogasborona és a henger kiegészítő szerszámként fordult elő (pl. Szögliget, Abaujvecser).⁵⁹

Régi eszköze a talajművelésnek a fogasborona, népnyelvi megnevezéssel: *berena*. Szendrőtől északra voltaképp csak fogasboronát használtak, a tövisboronát nem ismerték. A 20. század elején a *berenának* öt *levele* és összesen 16 vasfoga volt. Formája a Bódva vonalától nyugatra eső tájakon egyenlőszárú trapézra (8. kép), a folyótól keletre elterülő Csereháton és a Zempléni-hegységben pedig négyzetre emlékeztet (9. kép). A két boronaforma határa észak-déli irányban épp a Bódva-völgyben jelölhető ki. A fogasborona anyaga lehet *bikkfa*, *tőgyfa*, *jávorfa*. Fogazata a 19. század végén már kizárólag vasból készült, s a falu kovácsa évente „megélezte a szögeket” (fogakat) benne. Használat közben gyakran tettek rá tuskót vagy egy-két nagyobb követ, hogy a göröngyöket jobban elmorzsolja.

Tövisboronát a Magyar Néprajzi Atlasz gyűjtői sem találtak az 1960-as években, a Bódva-völgy északi kutatópontjain (Szögliget, Komjáti, Szádelő, Nagyida). Még északabbra – Jászó környékén és a Csermosnya-patak völgyében – sincs semmi emléke. Helyettesítése az északi zónában fogasboronába fűzött tüskés gallyakkal vagy alkalmilag vágott és összegúzsolt *gazzal* (gallyakkal, kivágott kökénybokorral) történt. Ez utóbbi eszközt főként a hegyi rétek és kaszálók tisztogatásához és a vetés betakarásához használták.

A Bódva-völgy alsó harmadában fogasboronát (Damakon *fogasoló* a neve) és *tövisberenát* egyaránt használtak. Utóbbit főként kökény- vagy galagonyaágakból készítették a gazdák és magtakaráshoz használták. Az 1910–20-as években azonban a tövisboronát kezdte felváltani a *höndörgő*, Meszesen *höngörgő*, azaz a fatörzsből készült henger. Akkoriban jelent meg a gyárilag készült vasborona is, amit általában kettesével összekapcsolva használtak.

Edelény környékén az alföldi típusú tövisboronát használták. Mindössze két rúddal fogatták össze a tüskés gallyak vastagabb végét, s a boronához nem tartozott olyan szánkós keret, mint az észak magyar népterület más tájain, így a Palócföldön. A Galyaságban (Kánón) állítólag ismerték a tövisboronának egy igen jellegzetes, főként a Balkánon ismert formáját is.⁶⁰ Ez azonban a Bódva völgyében és környékén másutt nem fordult elő, párhuzamait a Magyar Néprajzi Atlasz is csak Moldvában tudta regisztrálni.⁶¹

A földművelés legfontosabb terményei a 19. század közepéig a kalászos gabonafélék voltak. Ezek közül a *gabona* (rozs) hosszú századokon át jelentősebb, mint a búza, s kétkedéssel kell fogadni azt az állítást, miszerint a 16–17. század-

⁵⁹ Saját gyűjtés Szögligeten 1961-ben. Lásd még: Takács Lajos 1962. 316–317.

⁶⁰ Gunda Béla 1937. 51. és 56. rajz.

⁶¹ A tövisboronák formájához és elterjedéséhez az északi magyar nyelvterületen lásd: Ikvai Nándor 1981. 279. I. kép.

ban a Bódva-mente fő terménye a búza lett volna.⁶² Edelény határában a 18. század folyamán főként *kétszerest* (rozs és búza vegyesen), illetve zabot termesztettek, s a *tiszta búza* (rozs nélküli őszi búza) csupán kis mennyiségben fordult elő.⁶³ Borsodszirák és Finke határa még 1851-ben is „leginkább termi a rozsot és zabot” bár a tiszta búza, árpa, köles, kukorica is megterem.⁶⁴ Edelényi hagyomány szerint 1863-ban ott nem volt több 10 hold búzánál, „azelőtt meg nem volt egy szál sem”.⁶⁵ Edelény és Borsod községben csak az 1880–90-es években nőtt meg a búza vetésterülete. Szendrő, Szalonna határában szintén. Addig a *gabona* (rozs) kétsoros változatát vetették, amit a 20. század elején váltottak fel a nemesített négysoros rozsfajtával.⁶⁶ Összességében tehát a Bódva mente teljes hosszában inkább rozs-, mint búzatermesztő volt egészen az 1880–90-es évekig.

Régiesen a búzát *életemek* nevezték a Bódva-völgy lakosai. Az 1930-as években még a „simafejű”, azaz toklász nélküli búzafajtákat vetették (*Triticum polonicum* L.),⁶⁷ amit akkoriban váltottak fel az Alföldről hozott *bánkúti búzával*.

Az újonnan feltört gyepföldekbe, a frissen felszántott legelők, rétek földjébe első alkalommal kölest szoktak vetni. Kölest a folyó alsó vidékén az 1930-as években már csak szórványosan termeltek. Erdőirtásokba – a folyó legfelső völgyszakaszát kivéve – kukoricát ültettek az első években, amíg a föld szánthatóvá vált. Addig a talajt ásóval, kétágú *gyükerkapával* forgatták meg.

Sok emléke van a tatárka és a *tenkely* (tönköly, *Triticum spelta* L.) termesztésének is. Szendrőn feljegyzett szájhagyomány szerint „amikor még nem volt búza, mindenki *tenkékenyéren* élt”. Ez a megfogalmazás természetesen aligha vehető szó szerint, de annyit elárul, hogy emberi fogyasztásra, sőt kenyérsütésre is használt gabonaféle volt. Az 1900-as évek elején a tönkölyt még mindenütt vetették a Bódva vízvidékének falvaiban, különösen a Galyaság (Varbóc, Szőlősardó) sovány, hegyi szántóföldjein. Előnye, hogy ősszel és tavasszal egyaránt vethető, igen szaporán termő és könnyen csépelhető. Egy kereszt tönköly átlagosan 6–7 véka magot adott. Hátránya az volt, hogy cséplés után a magot még hántolni kellett.⁶⁸

Árpát, zabot a tavaszi nyomásba, fordulóba vetettek. A 18–19. században még a zab volt túlsúlyban (*akóزاب* kellett a földesúrnak, majd *porcióزاب* az állandó katonaságnak), s az árpa alig tette ki a zab vetésterületének 1/3 részét. Ez az arány csupán a 19. század utolsó harmadában fordult az ellenkezőjére, amikor az árpa piaci termékévé vált, s szerepe megnőtt a hizlalásban.

⁶² Ezt állítja: Szuhay Péter 1982. 64.

⁶³ Faragó Tamás 1973. 94.

⁶⁴ Fényes Elek 1851. II. 17, IV. 138.

⁶⁵ Török Katalin 1973. 184.

⁶⁶ Szuhay Péter 1982. 64.

⁶⁷ Gunda Béla 1937. 51–52.

⁶⁸ Gunda Béla 1937. 51–52.; Török Katalin 1973. 184–185.; Szuhay Péter 1982. 64.

Vetőmagot ritkán vásároltak. Mindenki elsősorban az előző és legjobb terméséből tett félre vetőmagot. Két-három évenként a gazdák egymás között szoktak vetőmagot cserélni falun belül és kívül. (Szendrő és a környék falvai az északi településekkel álltak cserekapcsolatban.) A gabonafélét nyakba, vállra akasztott vetőabroszból kézzel hintették szét a gazdák. Vetőabrosznak a *korcost*, *tratykost* kötötték fel. Derenken a vetőmag mennyiségét és a szántók méretét is *korcosban* adták meg, ahogy másutt *vékában* vagy *vékásban*.⁶⁹ Konkolyozót, magtisztítót használtak, s a 20. század elejétől a gazdák túlnyomó többsége csávázta a vetőmagot, de vetőgépet az 1950–60-as évekig nem vettek igénybe.

Edelény környékéről az 1880 és 1914 közötti időben a miskolci piacra, a Búza térre hordták eladni búza- és árpafeleslegüket a Bódva-völgy déli körzetének falvai. 1920–1945 között már a helyi szövetkezet vásárolta fel a terményt ezeken a településeken.⁷⁰ Északon – Torna és Szepsi vidékén – a két világháború közötti években e kisvárosok terménykereskedői vásárolták fel a parasztok gabonafőlöslegét. Méhészen egy-egy közepes parasztgazdaság (pl. a Molnár családé) az 1930–40-es évek fordulóján 10 szekér, azaz mintegy 100 q terményt tudott eladni évente. Maguknak rozsot és búzát hagytak meg kenyérnek, tésztának. „Felesre örölték” az *életet* (búzát) és a *gabonát* (rozsot). Terményük 30%-a volt búza, 30%-a árpa és 10%-a rozs. Piacra főként búzát és árpát vittek.⁷¹

Aratás

A gabonafélék betakarítása a 19. század utolsó harmadáig főként fogazott sarlóval történt. Rossz termés esetén, amikor ritka volt a vetés, „kézzel *nyótték*, mint a kenderet”. Meszesen 1863-ban például a zabot kellett így betakarítani,⁷² s itt-ott még később is éltek ezzel az ősi munkamóddal. Az aratást mindig az árpával kezdték, a búzával, rozssal folytatták, s a zabbal fejezték be – az érés sorrendjében. Az 1870-es évekig a Bódva-völgy teljes hosszában *sallóval* arattak, s csupán a szénafüvet vágták kaszával. *Aratásnak* a gabonafélék sarlózó betakarítását, *takarásnak* a szénamunkálatokat nevezték összefoglalóan. Edelényben a 18. században is előfordult egyes gazdaságokban, hogy az árpát nem *keresztbe*, hanem boglyába rakták a mezőn.⁷³ Nyilvánvalóan azért, mert kaszával vágták le. Edelényben 1950-ben már nem emlékeztek a sarlós aratásra.

⁶⁹ Krasinska, Ewa–Kantor, Ryszard 1988. 34. Lásd még az MNA kutatópontjait: Szögliget, Komjáti, Meszes, Szádelő, Nagyida, Damak; Szuhay Péter 1982. 79–80.

⁷⁰ Török Katalin 1973. 185.; Szuhay Péter 1982. 65.

⁷¹ Sajat gyűjtés 1994-ben. Adatközlő: Molnár Bálint, szül. 1920, Méhész.

⁷² Gunda Béla 1937. 52.

⁷³ Faragó Tamás 1973. 94.

Szendrőn 1880, Varbócon 1900 körül cserélték fel a fogazott élű aratósarlót a csapófás kaszával.⁷⁴ A sarló – kasza eszközváltás a Bódva alsó völgyszakaszán történt meg először, valamikor az 1860–70-es években, s az MNA gyűjtői szerint is jelentős fáziskéséssel, fokozatosan haladt északi irányban. Martonyiban az 1880–90-es években történt a váltás. Az aratás eszközváltása falun belül a különböző gazdaságokban sem egyszerre fejeződött be. Egyes családok a más birtokán részes aratóként már kaszával dolgoztak, de saját gazdaságukban még mindig ragaszkodtak a sarlós betakarításhoz.⁷⁵ A recés élű aratósarló formája, éle és munkamódja teljesen eltért a fűvágásra használatos gyári kaszasarlótól. Elnevezése főként az élére utalt, mint fontos jellegzetességre: ugyanis többnyire *fogas salló*, *fogazott-* vagy *vágott salló* volt a neve. Falusi kovácsok, sőt cigány kovácsok is készítették és vásárokon árulták. (Főként a *sallósi vásáron* lehetett eladni. Így nevezték a Sarlós Boldogasszony napján, július 2-án tartott vásárokat.) Készítőire, forgalmazására utal az eszköz *cigány salló* és *tót salló* elnevezése is. Utóbbi név onnan ered, hogy a szepességi hámorokból származó eszközöket főként szlovák vándorkereskedők és vándormunkások vittek magukkal délnek. Formája inkább az ellipszis, mint a kör felére emlékeztet, „olyan mint a hódvilág”. Élének az a fele volt *vágóval* recésre élesítve, amelyiket aratás közben a gabona töve felé fordították.⁷⁶ A sarló újraélezését a kovács végezte, de megcsinálhatták ügyesebb parasztgazdák is.

A sarlós arató nem suhintva, csapkodva dolgozott, mint a kaszás, hanem az álló gabona szálait szabad kezével csomóba markolva, a sarlót rátéve és maga felé húzva vágta, nyiszálta le a gabona szárát. Magasabb tarlót hagyott, mint a kaszás arató, s a levágott gabona apró csomóit markonként gyűjtötte (hóna alá is) majd a tarlóra fektette. (Több markot összegyűjtve kötözték a gabonát *kivébe*.) Kevés szálát hullatott el, s még arra is volt gondja, hogy a *gordonyt* (acat, tüskés gaz) kikerülje, félrevesse.

A sarlós aratás hagyományosan női munka volt. Rendesen három asszony sarlózott együtt, egy férfi pedig mögöttük haladva a sok markot kévébe kötözte és csomóba, *keresztbe* is berakta. Ez a munkaszervezet teljesen megváltozott a kaszás aratás bevezetésével. Kaszával férfiak dolgoztak, a nők pedig szedték mögöttük a markot. A kaszás aratást előbb a nagybirtokok vezették be, s hozzájuk kapcsolódott a *kepésnek* nevezett részes aratók rétege. Az akkori öreg parasztok idegenkedtek a kaszás aratástól, mert pazarló, az *éle*hez (búzához) nem illő munkamódnak tartották. Kis parcelláikról minden kalászt be akartak gyűjteni, az utolsó szálig, s erre csak a sarlós aratást tartották alkalmasnak.

⁷⁴ Morvay Judit 1950. 152.

⁷⁵ Szuhay Péter 1982. 83.

⁷⁶ Gunda Béla 1937. 52–53.

Az aratókasza főként abban különbözött a fűkaszától, hogy egy- vagy két-ágú vesszőből *csapófát* szereltek rá. Olykor a két kasza hossza is eltért, mert a gabonaföldeken nagyobb rendet vágtak, mint a réteken. Rozsot, búzát valójában sohasem „rendre vágtak”, mint a fűvet és a tavaszi vetésű árpát, zabot, hanem „rávagták” az állóra. Azaz úgy álltak a tábla sarkához és kezdték el az aratást, hogy a lekaszált szálak, kalászok rádőljenek, a még álló gabonára, s ezáltal a marokszedőnek könnyebb legyen felszedni a rendet. A *csapófa* abban segített, hogy a levágott szálak ne kuszálódjanak, a kalászok egy irányba dőljenek. A 19. század végén a tavasziakat még nem rá, hanem rendre vágták, s szénagereblyével hajtották, szedték marokba. Helyenként száradni is hagyták egy-két napig, s csak aztán kötötték be kévékbe.⁷⁷ Azonban a 20. század derekára egységesült az aratótechnika, s már az árpát, zabot is rávágással aratták.

A marokszedő néhány lépéssel lemaradva követte a kaszást, s – többnyire hátrálva – mélyen hajlongva gyűjtötte össze marokba a levágott gabonát. Segédeszköze rendszerint egy sarló volt, két karjára vászonból varrott ujjat húzott, hogy megvédje bőrét a tüskés gazok, főként a *gordony* szúrásától. A karvédő neve Komjátiban *sarvas*.

A következő művelet a kévékötés. Aratópár esetén a nő rakta a kötelet, s rátett egy-két markot. Aztán a férfi még rátett egy vagy két markot, s megkötötte a kévét. Általában 3-4 *marok* került egy *kívébe*, a markok nagyságától és a kötél fajtájától függően. Segédeszközt a kévékötő ritka helyen használt az 1920–60-as közötti időszakban. Szalonnán *kötőszegnek* (3. ábra), Nagyidán *kötőfának* nevezett kévékötő fával dugták be a *kócsolatot* (az összefogva megcsavart kötélvéget) a szalmakötél alá. Ezt a 40–50 cm hosszúságú, 2,5–3 cm átmérőjű faeszközt a csizmaszárban hordták magukkal munka közben.⁷⁸

Rozsot, búzát lehetett önmagában kötni, de a rövidebb szálú árpát és zabot nem. Helyenként szükség esetén *csátéből*, réti sásból is sodortak kötelet, de rendszerint inkább rozsszalmából, *zsúpokból* készítették. A zsúpkötelet a gondos gazdák esős napokon vagy vasárnap délután otthon a csűrben előkészítették, s megvizezve, készen vitték ki a határba.

Uradalmi földeken a búza- és rozskévékből 25-öt raktak egy-egy keresztbe (pl. Péder, Zsarnó, Jánok). Parasztagazdaságokban legtöbb helyen 18 kévéből állt egy *kereszt*, Szendrőládon 22–24 kévéből. Komjátiban, Nagyidán az 1920–30-as évekig csupán 13–15 kévét raktak egy-egy keresztbe. A legfelső kéve neve mindenütt *pap*. Ezt két oldalán lekötötték a *vállkévék*hez a kévetővekből kiemelt gabonaszárak összecsomózásával, hogy a szél ne vihesse le könnyen. A legalsó kéve neve Meszesen *kántor*, Damakon *rektor* volt. Az elhullott kalászokat hosz-

⁷⁷ Gunda Béla 1937. 56.; Szuhay Péter 1982. 85.

⁷⁸ Gunda Béla 1937. 57.

szű nyelű, rövid fejű gereblyével gyűjtötték össze. Északon és a folyó középső völgyszakaszán sokáig szénagereblyét használtak. Az alsó szakaszon és az északi uradalmakban előbb elterjedt, s az 1930-as évek táján már csaknem mindenütt használatos az Alföldön jóval előbb kialakult szerszám, a *brúgónak* nevezett nagy-gereblye. Ezzel lényegesen gyorsítani lehetett a munkát. *Brúgó* néven említették az MNA gyűjtőinek Damak, Meszes, Szögliget és Komjáti gazdálkodói. A *kaparékot* a kepeések asszonyai *korcosba* kötve a hátukon hordták haza az uradalmi földekről, a parasztgazdaságok aratói pedig a kereszt alá vagy a tövébe szokták rakni. A kaparéknak neve Szőlősardón *gázlás*, Szögligeten, Komjátiban *csirke*.⁷⁹

A kaszás aratók munkaszervezete és a munkakörök megnevezése inkább birtoknagyság és birtokfajta szerint tagozódott, mint földrajzilag. Kisgazdák mindenütt a saját családjukkal aratták le a termést. Ezekre a kisüzemekre volt jellemző munkaszervezeti forma az aratópár, melyben a gazda a *kaszás*, felesége a *marokszedő* feladatát látta el. Közepes parasztbirtokon hárman arattak együtt, s a kaszás neve *számos*, a kéveköttőé *félkezes*, a marokszedőé *harmados* volt. Nagyobb parasztgazdaság két kaszást és két marokszedőt, mögéjük pedig egy kéveköttő férfit, azaz öt fős aratószervezetet állított. Az uradalmi terminológia hatására a kaszás neve parasztgazdaságokban is lehetett *kepés*.⁸⁰

Nagyobb gazdák ugyanis részes aratókat, kepeéseket fogadtak fel. Kepéseik vagy a helybeli úrbéres zsellérek közül kerültek ki, vagy északi tájakról nyaranta lejáró magyarok, szlovákok voltak.

Uradalmakban a kepeések „nyilat húztak”, azaz sorshúzással döntötték el egymás között, hogy ki, melyik táblát arathatja. Torna és Szepesi környékén a két világháború között „tizedében arattak” a kepeések, azaz minden 10. keresztet kapták meg munkájuk fejében. Akkoriban a kepesnek kötelessége volt a *géplésben* zsákolóként részt venni. A kepeések marokszedői (*harmadosai*) kévevágóként dolgoztak a cséplőgépen.⁸¹

Cséplés, nyomtatás, gabonátárolás

A kalászos gabonafélék szemnyerése a folyó alsó vidékén nyomtatással, középső és felső folyása mentén kézicséppel történt. Boldván és Edelényben 18–19. századi források szerint lóval nyomtatták el a *csűröskerteken* felhalmozott őszi és tavaszi vetésű gabonákat. Egy 1819-ben kötött munkaszerződés (a boldvai

⁷⁹ Gunda Béla 1937. 56, 58.; Szuhay Péter 1982. 85.; Saját gyűjtés 1994-ben Péderen. Adatközlő: Eperjesi János, szül. 1909.

⁸⁰ Gunda Béla 1937. 55.; Szuhay Péter 1982. 85.

⁸¹ Saját gyűjtés 1994-ben. Adatközlők: Dohányos János, szül. 1922, Bodolló; Eperjesi János, szül. 1909. Péder.

„nyomtatók contractusa”) számos részletet rögzített. A munkát – a szeptember 1-jei keltezésből vélhetően – csak az ősz elején kezdték el. Tíz legény vállalta, hogy az uraság búzáját tíz lóval fogja elnyomtatni, s ezért a szemtermés 11-ed részét kapja meg. Két szérú volt: egyik szérún hat lóval, a másikon pedig négy lóval dolgoztak. Vállalták, hogy a szemet sem az *ágyáson* sem a *garmadában* nem étetik lovaikkal, s ügyelnek rá, hogy a szemet a törekkkel, pelyvával ki ne hordják. A részes nyomtatást vállaló legények boldvai, tehát helybeli lakosok voltak.⁸² Edelényben 1870–80 tájékán a búzát és az árpát nyomtatták, a rozst csépeltek. Északabbra – Szendrőn, Varbócon – kizárólag kézicséppel történt a gabonafélék szemnyerése.⁸³

A cséplő és a nyomtató technika határa Szendrő környékén lehetett, alátámasztva edelényi, borsodi adatközlőink vélekedését, miszerint „a Felvidék Szendrőláddal kezdődik”. Ezzel magyarázható, hogy Gunda Béla csupán a kézicséppel és a cséplés munkamódjaival foglalkozott a Bódva völgy népi gazdálkodását leíró adatgazdag tanulmányában. Szendrőtől északra már csupán az Alföldre lejáró lovas gazdák, a vándornyomtató vállalkozások résztvevői ismerték a nyomtatás munkamódjait, de saját pátriájukban, gazdaságukban ők is inkább kézicséppel dolgoztak. Az Éger-, a Jósva- és a Torna-patak völgyében a nyomtatás emléke az 1960-as évek elején már erősen elhalványult, a Bódva középső és felső völgyszakaszán pedig teljesen hiányzott (Szögliget, Szádelő, Nagyida).⁸⁴ Komjáti és Mészies gazdáik a 19–20. század fordulóján még saját gazdaságukban is nyomtattak lovakkal. Az *ágyás* formája e falvakban, s a délebbre fekvő Damakon is, gyűrű-, illetve kör alakú volt és csigavonalasan járatta rajta a két lovat, a közepén álló és a lovakat gyepelővel irányító férfi.

A kézicséplés eszközeit, módozatait a Bódva völgyéből igen részletesen leírták elődeink. Helye mindenütt a *csűr szérője* volt. A *szérőt* (Damakan szűrőt) cséplés előtt megnyesték, majd *leeresztették*, s olyan kemény lett utána, mint a beton. Marhaganét vödörben, vízben eláztattak és a szérúre öntözték, majd ágseprűvel leseperték. Ez a módszer az 1880–90-es években még Edelény környékén is megszokott volt. Ott a csűr előtt is csépeltek, s az udvaron készült *szabad szérőt* ugyanúgy „beengedték” marhatrágyával, mint a csűr szérűjét.⁸⁵

Gabonát (rozst) az 1950–60-as évek fordulójáig csépeltek csépfával, hogy zsúptetős házak és csűrök fedésére szolgáló *matringot* (*fejes matring, sima mat-*

⁸² Közölte: Bodgál Ferenc 1969. 141–42. Itt is élt a mondás: „Nyomtató lónak nem kötik be a száját”. Lásd még: Faragó Tamás 1973. 94.

⁸³ Morvay Judit 1950. 152.

⁸⁴ Hoffmann Tamás 1963. 371. XI. térkép; Morvay Judit 1950. 152.; Selmeczi Kovács Attila 1976. 88–89.; MNA gyűjtőfüzetek: Szögliget, Szádelő, Nagyida.

⁸⁵ Saját gyűjtés 1994-ben. Adatközlő: Eperjesi János, szül. 1909, Péder. Lásd még: Bodgál Ferenc 1973. 392.

ring) készíthessenek a zsúpszalmából. Péderen öt férfi, Tornaújfalun négy férfi csépelte együtt. A taktust nem volt szabad eltéveszteni és „negyediknek vagy ötödiknek beütni már tudomány volt”. Helyenként még az 1960-as években, a kollektív gazdaságokban is csépeltek így rozstot, mert a szalmájából a kertészet számára melegágyakat takaró *matracok* készültek (10. kép). Torna és Szepesi környékén – sőt az egész Bódva-völgyön – a csép nyele mogyoróból, a *hadarója* somfából készült. (Som helyett a birsalma fáját is megfelelőnek tartották.) A nyél hossza 160–170 cm, a hadaróé 70 cm körül volt. Szendrőládon a csépet *másfél fának* is nevezték, s a hadaró hosszát *marokkal*, mérték. Szalonnán a hadaró hossza átlagosan 80 cm volt. Azt tartották, hogy a cséppel akkor lehet kényelmesen dolgozni, ha a nyele a földtől a cséplő személy álláig ér.⁸⁶ A hadaró mindenütt hengeres alakú volt. Szögletesre munkált, vasgyűrűkkel súlyosbított, illetve bunkós végű hadarófát nem használt a vidék parasztsága.

A csép két fáját erős bőrből (marha vagy ló lábszárbőréből) készült szíjazat kapcsolta össze. A nyél és a hadaró felső végére egy-egy *kápa* volt felszíjazva, s a két kápát az ún. *közszij* kapcsolta össze. (Péderen *nyaklónak* nevezik a kápát.) Munka közben a nyélen levő kápa „foroghatott”, jobbra-balra elfordulhatott, csak a hadaróé feszült rá szorosan.

Nők nem csépeltek, de szívesen nézték az összehangolt munkát és hallgatták az ütemes munkazajt. „Szép volt hallgatni, mint a sulykolást a Bódván” – vallanak róla azok az asszonyok, akik az 1950-es években még maguk is dolgoztak a folyón mosósulyokkal. A cséplés ritmusa a munkások számától függően változott. Zilízen, ha valaki egyedül csépelte „a csép azt mondta”: *egy-egy, egy-egy*, két személy esetén: *egy-kettő, egy-kettő*, három személynél: *viszoki-viszoki*, négy személynél: *viszoki kati, viszoki kati*, öt munkás esetén pedig: *viszoki katalin, viszoki katalin*.⁸⁷ Edelényben két, három vagy öt férfi csépelte együtt, s „a taktust fel kellett venni” mindegyiknek. A csép hangja kettesben: *csak-egy, csak-egy*, hármasban: *csak kettő, csak kettő*, ötösben: *kutyatöke – kutyatöke*.⁸⁸ A csép hangjaként említett *viszoki* és *viszoki kati* alighanem onnan ered, hogy Edelénybe és a Bódva alsó vidékére a 19. század végén még szlovák vándormunkások jártak le telente, hogy a rozstot elcsépeljék. Imolára is „felvidéki tótok” jártak le csépelni. Tizedén, sőt tizenötödén is csépeltek; ráadásként ételmet, pálinkát kaptak.

A kézcsepplés hatékonyságát csupán a részes bandák esetében lehet hozzávetőlegesen megbecsülni. Négy fős banda naponta 10–12 kereszt gabonát csépelte ki. Legtöbb helyen a gazdák maguk intézték a dolgot. Nem siettek vele, ezért a cséplés néha egész télen át eltartott, s csak pünkösdre végeztek vele. Mindig

⁸⁶ Saját gyűjtés 1994-ben. Adatközlő Bodnár Bertalan, szül. 1926. Tornaújfalu; Eperjesi János, szül. 1909. Péder. Lásd még: Gunda Béla 1937. 60.

⁸⁷ Gunda Béla 1937. 61.

⁸⁸ Bodgál Ferenc 1973. 390–392.; Gunda Béla 1937. 61.

csak annyit csépeltek el, amennyit elvittek a malomba, vagy amennyire az állatok takarmányozásához szükség volt. Nem csupán a szemre (árpára, zabra) kell itt gondolni, hanem a felétegetett szalmára, törekre, pelyvára is.

A cséplésnek számos fortélyát ismerték. Többnyire a *gabonát* (rozsot) csépeltek elsőnek, mert a zsupját vitték hamar eladni a miskolci vásárra. Folytatták a cséplést a búzával, majd az árpával. Meszesen a zabot hagyták utoljára. Az *életet* (búzát) először *agyalták*. Tövére állítottak a csűr szérújén 8–10 kévét és csépeltek, „*leverték* kötélig”. Csak a második menetben fektették le a kévét és bontották ki a kötélüket. A rozsot nem lehetett agyalni, mert akkor tönkre ment volna a szalma. Cséplésének első művelete az *ódalozás* volt. Nyolc-tíz kévét fektettek le a szérú közepére két sorban úgy, hogy kalászával egymást érje a két sor.

A kivert vagy lóval elnyomtatott szemet *garmadának* nevezett csomóba tolták össze, s a töreket nagy és görbe fogakkal ellátott *rugdaló gereblyével*, *szérőgereblyével* (Nagyidán *tőrekgereble* a neve) húzták le a szemről. Az apró töreket *felező seprővel* távolították el a szemről, a maradék törektől és pelyvától pedig *szórással* szabadították meg a kicsépelte terményt. Előbbi 2–3 nyírfaágból készült, síkban kifeszítve megkötözött vesszőseprű volt. A gabona szórása kellő huzat esetén történhetett a csűr szérújén, enyhe szélben a csűr előtt az udvaron. Péderen a csűr falához dobálták lapáttal a terményt, hogy kihulljon belőle az *ocsú* (a *léha* és a gyommagvak), s a *toklászból* képződött pelyva. A szórást követően még kézirostán tisztították tovább a búzát, rozsot, különösen a vetőmagot. A szórólapát topolyafából készült, teknősök csinálták. Végig a Bódva mentén a rövid nyelvű és hosszú fejű szórólapát volt használatban (11. kép). Lapátja erősen ívelt, magas peremmel bírt mindkét oldalán. Ezt az eszköztípust használta a Felföld, s az Északi-Kárpátok minden népe, magyarok, szlovákok, németek, lengyelek, ruszinok egyaránt.⁸⁹

A cséplés gépesítésével először a nagyobb gazdaságok, uradalmak, központi helyzetű települések kísérleteztek, s a gépesítés szakaszosan, újabb és újabb géptípusok kipróbálása útján ment végbe. Edelényben 1880–85 között, Szendrőn 1890 körül jelent meg a *kézi gép*. Működtetéséhez legalább két férfi kellett. A gép rostálva szórta ki magából a szemet, de azt még tovább kellett tisztítani. A kézi cséplőgépet a *lovass gép* követte (Edelényben 1900, Szendrőn 1910 táján). Ezt négy ló működtette egy *járgány* közbeiktatásával. A lovak körben jártak, s a járgány erős rúdját vonták maguk után. (Ez a szerkezet helyenként az 1940–50-es évekig használatban maradt.) Az emberi és állati erővel meghajtott gépekkel csaknem egyidejűleg kísérleteztek különféle gőzgépekkel is. Edelényben 1880–1900 között használatban volt már az ún. *kis tüzes gép*, 1905–1910 körül a *nagy tüzes gép*. Mindkettőt szalmával, fával le-

⁸⁹ Gunda Béla 1937. 60–64.; Sajtó gyűjtés 1961-ben Szögligeten és 1994-ben Péderen.

hetett fűteni és a kazánban fejlesztett gőzt fogták munkára. Szendrőn a *tüzes gép* 1910-ben, Varbócon pedig csak 1920-ban jelent meg. Tűzveszélyességük és alacsony hatékonyságuk folytán ezek a gépek inkább kuriózumnak számítottak. A parasztok többsége megmaradt délen a nyomtatás, Szendrőládtól északra pedig a kézcsep mellett. A valódi áttörést a robbanómotorral hajtott cséplőgépek hozták meg. Edelényben 1910-ben jelent meg az első, Szendrőn 1930 körül próbálkoztak először a traktor meghajtású cséplőgépekkel.⁹⁰

A különböző meghajtású cséplőgépek a Bódva völgyét övező domb- és hegyvidékek falvaiban némi fáziseltolódással jelentek meg. Fokról-fokra alakult át a cséplés – gépek esetén a *géplés* – munkaszervezete is. A gépi cséplés – a nyomtatáshoz és a kézi csépléshez hasonlóan – *részibe*, legtöbb településen *tizedébe* történt. Bodollón az 1930–40-es években 1 q szemből 10 kg illetve a géptulajdonos vállalkozót. Péderen két nagygazdának volt traktoros cséplőgépe. Egyikük maga gépészkedett, másikuk Szepsiről fogadott fel gépészt. Bodollón az 1930-as évek elején két nagygazdának volt *tüzes gépe*, másik kettőnek pedig traktoros, robbanómotoros cséplőgépe. Akkoriban már nem a csűrben és az udvaron, hanem a *mezei rakodón* folyt a *géplés*. Minden gazda a földje végébe, a székérút közelébe rakodott, s „a cséplőgép ment sorba”. Traktorral vontatták át a szomszédos szérűre.

A *géplés* mindenütt nagy esemény volt, sok munkaerőt és jó szervezettséget kívánt. Péderen, Bodollón az 1930–40-es években a képes aratók feleségükkel (marokszedőjükkel) együtt tartoztak a gépi cséplésben közreműködni. Általában 12–15 személyre volt egyidejűleg szükség, akik között az alábbi munkamegosztás alakult ki: 1 *gépész*, 1 *étető*, (aki a cséplőgép dobjába eregette a kibontott kévét), 2 *kévevágó nő*, 2-3 férfi „a zsák alatt”, azaz *zsákoló*, zsákhordó minőségben. Rendszerint 3 férfi *villás* dolgozott az *asztagon*, s adogatta a gépre a maggal teli kévét. Egy villás férfi állt az *elevátor* alján, s igazgatta a cséplőgépből kijövő szalmát. 3-4 *villás ember* dolgozott a szalmakazalon, ők voltak a *kazalrakók*. Az öregebbek csinálták a *szarvalást* (gyűrést) a kazal sarkain, a fiatalabbak pedig adogatták a szalmát a kezük alá. Legalább 2 *peyvahordó* is kellett a gép mellé. Két rúdra varrott ponyvában vagy nagyméretű *peyvás kosarakban* hordták el a géptől a töreket, peyvát a kijelölt helyre. Ezt a munkát többnyire nők vagy nagyobb suhancok végezték.

Az *étetőt* a cséplőgép tulajdonosa fogadta fel és fizette, s a *gépészt* is, ha a tulajdonos nem értett a géphez. Napi kosztot a gépésznek és az étetőnek is az a gazda adott, akinek a terményét éppen gépelték. Bodollón szalonna, rántotta volt a reggeli, délben húsétel (rendszerint csirkéből) és kalács vagy *krepli* (fánk).⁹¹ Kis

⁹⁰ Morvay Judit 1950. 152.; Török Katalin 1973. 185.

⁹¹ Saját gyűjtés 1994-ben. Adatközlő: Eperjesi János, szül. 1909. Péder; Dohányos János, szül. 1922. Bodolló.

gazdaságokban fél nap, egy nap alatt végeztek a gépléssel, a közepes gazdáknak egy-két napig tartott.

A gabona tárolása a Bódva déli szakaszán, s itt-ott a kiöblösödő, a folyó által felfűzött medencékben egykor vermeléssel történt. Edelény környékén, például Balajton a gabonásvermet a *csűrfiók*ban alakították ki. Szalonnan a vermet körte alakúra vajták. Falait nem tapasztották, csupán tűzrakással, füstöléssel szárították, majd zsúppal bélelték ki. Szendrőládon szalmás sárral légmentesen letapasztották a száját, s csak tél végén nyitották fel. Északabbra és a folyó völgyét övező hátságokon kevesebb gabona termett, s azt kisebb részletekben csépezték el. Gabonásvermekre sem volt szükség.⁹²

Szögliget, Komjáti, Szádelő, Nagyida gazdálkodói egykor fabodonokban, tetejetlen hordókban (Szögligeten *kancahordó*), *szúszék*nek nevezett ácsolt ládáknak tárolták a gabonát a házhoz csatlakozó kamrában. Legtöbb településen önálló gazdasági épületként is jelen volt a *komora*, a főként gabonátárolásra szolgáló kamra. Létezett a 19. században is, de csupán a nagyobb paraszti gazdaságokat jellemezte. Tornaszentandráson borona fallal (fecskefarkas csapolással) vagy zsilipelt technikával készült ún. *ravás falazatú* kamrák fennmaradtak az 1970-es évek közepéig. Ezekben helyezték el a kézi gabonaörlőt, a *malmocskát*, s fedeles deszkarekeszekben (*hombár, ferslók*) tárolták a terményt. A gabonás házacskába a *macskalyukon* át szabad bejárása volt az egerek legfőbb ellenségének, de egyébként lakat alatt tartották.⁹³ A *kamarában* deszkából épült *hambárokban*, külön-külön *fiókokban* (rekesztékben) tárolták a búzát, az árpát, kisebbekben a rozsot és a zabot. Péderen a jobb gazdák 120–150 q terményt tároltak és a kepekék zömének is volt 19–20 q terménye. Utóbbiak inkább tárolták a termést zsákokban, nagy fabodonban vagy tetejetlen hordóban, mint a nagyobb gazdák. Az 1930-as évekig 100–110 kg termény befogadására alkalmas *parasztzsákokot* használtak, amit az asszonyok maguk szőttek és varrtak meg csepűvászonból.⁹⁴

Kapásnövények, kertkultúra

A folyó felső szakaszát kivéve a Bódva vízvidékén mindenütt megterem a kukorica. Mecenzéfen, Stószon, Falucskán és a Csermosnya-völgy magyar falvaiban már nem érkezik be, ezért oda a Torna-patak völgyéből és a Bódva Jászó alatti szakaszáról hordták a kukoricát. Termesztése déli irányból a 18. század folyamán lassan nyomult északi irányban. Edelény dézsmajegyzékei szerint az 1760–70-es években

⁹² Gunda Béla 1937. 66–67.

⁹³ Vas Tibor 1979. 138–141. Lásd még: Krasinska, Ewa–Kantor, Ryszard 1988. 39.

⁹⁴ Saját gyűjtés 1994-ben. Adatközlő: Eperjesi János, szül. 1909. Péder.

egy-egy gazda kukoricatemése akkoriban 2–6 zsák között váltakozott. Nyomáskényszer alá nem eső pusztákon, külső kertekben, a vetésforgóból kimaradt irtásföldeken ültették elsősorban.⁹⁵ Feltehető, hogy a folyó alsó és középső szakaszán élő jobbágyok közül a 18. század derekán már sokan foglalkoztak a kukorica termesztésével, de szerény méreteken, kerti növényként ültették csupán.

Torna megyében az 1830-as években kukoricát „eleget vetnek, kivéven a dernői hidegebb völgyet, és Borzova, Szilicze helységek’ hegyes határait.”

Szendró vidékén a kukorica átlagtermése még a 20. század elején is meglehetősen alacsony volt, noha az ugartartás akkor már erősen összsűkül, s a kapásnövények bekerültek a vetésforgóba. Akkoriban a nyolcsoros *magyar kukoricát* termesztették, s ez a fajta az 1950-es évek végéig túlsúlyban maradt. Mellette a *lófogú-* és a *putyi kukorica* is megjelent, azonban a hibridek csak az 1960-as évek óta terjedtek el.⁹⁶ A kukorica ültetése kapa után négyzetesen történt, művelése egy-két gyomirtó, lazító kapálásból, s egy *töltögetés*ből állt. Műveléséhez ugyanazt a kapafélét használták, mint a burgonyához, s a kapásnövények többségéhez. Betakarítása – a *kukoricatörés* – társasmunkával, családi, rokon segítségel történt. A kukoricacsöveket félvállra akasztott batyuzó lepedőbe, *korcosba* gyűjtötték és *faros kassal* ellátott szekereken szállították haza. Kisebb hányadát szokták zsákokban szállítani. A csöves kukoricát a szomszédok, rokonok segítségével otthon fosztották késő estig, sőt az éjszakába nyúlóan. Hosszú *koszorúkat* fontak belőle, úgy hordták fel vállon a padlásra, s tették a *kakasülőre*, vagy akasztották fel a tornác oszloppaira szárítás végett.

A másik fontos kapásnövény – a burgonya – mindenütt megterem, s a folyó legfelső völgyszakaszán ez a legfontosabb kapával művelt növény. Első előfordulását 1776-ból ismerjük a Bódva vidékén, ami országosan is korai időpontnak számít. Edelényben akkor egy gazdának két és fél zsák burgonyája termett. Torna megyében az 1830-as években „A’ burgonya évről évre kedvesebb kezd lenni” – azaz a növény tényleges elterjedése a 19. század első évtizedeiben történt.⁹⁷ A növény neve Szendrőládtól délre krumpli, Szendrőn és Szendrőtől északra minden településen *gruja*. Mecenzéf és Stósz gründer német nyelvjárásban *de/r/ Grul* a neve, a Jászóhoz közeli szlovák falvakban (Rudnok, Poprócs) viszont *zemljaki*, más szlovák helyeken *svábi*. Mecenzéfi németek úgy tartják, hogy a burgonya nevét tőlük vették át a Bódva-völgyi magyarok.⁹⁸ A *gruja* a magyar nyelvterület Sajó és Hernád közötti részein meglehetősen elterjedt tájszó. Említik Rozsnyó és

⁹⁵ Faragó Tamás 1973. 95.

⁹⁶ Fényes Elek 1837. III. 337.; Szuhay Péter 1982. 65.

⁹⁷ Faragó Tamás 1973. 95; Fényes Elek 1837. III. 337.

⁹⁸ Saját gyűjtés 1994-ben. Adatközlők: Schmiedl Károlyné, szül. 1922. Mecenzéf; Meleg János szül. 1922. Debrőd.

Kassa vidékéről, Gömör, Észak-Borsod és Abaúj-Torna összefüggő nagy területéről.⁹⁹ Kniezsa István keleti-szlovák és lengyel megfelelők alapján szlovák jövevényszónak minősítette.¹⁰⁰ Kósa László felveti a burgonyatermesztés és a *gruja* szó észak – déli irányú terjedésének, spontán paraszti közvetítésének lehetőségét, bár megjegyzi, hogy a vegyeslakosságú Forrón (Abaúj m.) a magyarok nevezik a burgonyát *grujának*, a szlovákok pedig *kartocskinak*. A derenki lengyel dialektusban a növény neve: *grule*.¹⁰¹ A kérdés – beleértve a szó eredetét – aligha dönthető el részletezőbb szóföldrajzi térképek és a szepességi német nyelvjárások, illetve a kisebb német szórványok (pl. Edelény, Szendrő) történetének behatóbb ismerete nélkül. A burgonyaművelés elterjedése feltehetőleg nem mechanikusan felfogott észak-déli áramlással, hanem újító góccokat övező hullámokban történt.

Jelentősége a kis- és közepes parasztgazdaságokban jóval nagyobb volt, mint a nagyüzemekben, illetve a nagygazdák földjein. Vetésterülete a kiscgazdák birtokain érte el a legmagasabb százalékos arányt, más növényi kultúrák között. Fajtái közül a 20. században az ella, a gülbaba, a rózsa (nyári és őszi) lehetett a legelterjedtebb. A *pehelygruja* mellett a század közepén megjelent a szatmári kékhjú és a kisváradai nemesített fajta is.¹⁰² Tornaújfalun egy-egy parasztgazdaságban 100 zsák *gruja* is megtermett. Házivászonból varrt parasztszákjaikba kb. 70 kg burgonya fért, ami azt jelenti, hogy a gazdaság éves krumplitermelése elérte a 70 q-t. *Grujaásás* közben a krumplit zsákokba töltögették és az álló, teli zsákokat számolgatták; nem mázsálták a termést (12. kép). Edelényi kiscgazdák az 1920-as évek elején kat. holdanként 30 q burgonyatermést vallottak be. Piacra burgonyát nem termeltek. Legtöbb faluban önellátásra, állataik takarmányozására fordították a teljes burgonyatermést.¹⁰³ Ültetése az 1850–60-as években eke után barázdába, a szántáshoz kapcsolódva történt. Akkoriban csak a kertekben ültették a krumplit kapa után fészekbe. Sorhúzókat sehol sem használtak. A Bódva-völgy északi vidékein (pl. Szögliget, Komjáti, Szádelő) a századfordulón többnyire kapa után fészekbe ültették a szántóföldön is.

Marharépat szintén a gazdaság szükségletére, a lovak, szarvasmarhák takarmányozása végett termesztettek. Marhatököt, sütötököt, főzötököt csupán köztes növényként, a kukorica sorai között, s itt-ott a burgonyaföldeken ültettek.¹⁰⁴ Edelény

⁹⁹ MTSz I. 723; ÚMTSz II. 693.

¹⁰⁰ Kniezsa István 1955. I. 1. 203.

¹⁰¹ Kósa László 1980. 26, 31–32.; Krasinska, Ewa–Kantor, Ryszard 1988. 40.

¹⁰² Szuhay Péter 1982. 66

¹⁰³ Török Katalin 1973. 186. Edelényi kiscgazdák átlagos termelése kat. holdanként az 1920-as évek elején: búzából 10 q, rozsából 9 q, kukoricából 8 q. Saját gyűjtés 1994-ben Tornaújfalun.

Adatközlő: Bodnár Bertalan, szül. 1926.

¹⁰⁴ Saját gyűjtés 1994-ben. Adatközlő: Molnár Bálint, szül. 1920. Méhész.

egyik parasztgazdasága 1762-ben 320 db tököt takarított be,¹⁰⁵ aminek az étkezés és a takarmányozás mellett az olajütésben is szerepe lehetett.

A paraszti kertészkedés első piacos növényének a Bódva völgyében is a káposztát tekinthetjük. Önellátási céllal mindenütt termesztették. Legtöbb falu határában létezett elkülönített Káposztaföld, amit évente trágyáztak, gondosan megműveltek, s a foglalkoztak vele a belterületi kertekben is. Száz négyszögölön megtermett annyi káposzta, amennyi egy-egy család évi szükségletét kielégítette. Néhány község – így Komjáti és Bódvaszilás – határában a 19. század derekán hatalmas káposztásokat alakítottak ki a jobb rétföldekből. Káposztájukra főként a domb- és hegyvidéki falvak népe volt a vevő. A hegyi falvak (mint Derenk) lakói maguk is foglalkoztak káposztatermesztéssel. Márciustól májusig „a trágyadombon nevelték a palántákat”, mert a fagyok miatt csak május közepén ültették ki a káposztaföldre a növényt.¹⁰⁶

Egyes települések határában már a 18. század derekán valószínűsíthető a piacra szánt káposzta termesztése. Edelényben például 1762-ben az átlagos 50–150 fej káposztatermés mellett 12 jobbágygazdaságban 3–400 fej káposztát találtak. Ennek többségét nyilván piacra szánták.¹⁰⁷ A piaci célú káposztatermesztés másik korai körzete Torna és Görgő között alakult ki. Torna megyében az 1830-as években „Kerti vetemények közül fő szerepet játszik a káposzta, s ebből a köznép szép summácskát szokott bevenni.” Görgőről, Méhészről a 19–20. században szekerek hosszú sora szállította a téli fejes káposztát a *mánták* városaiba, Mecenzéfre és Stószra. Egy-egy szekérre általában 200 fej káposztát raktak fel, amit nem kilóra, hanem darabszámra adtak el. Vittek magukkal 1-2 véka babot is. Egy zsákba általában 2 véka babot töltöttek, 1 véka 30 liternek felelt meg. A babot, lencsét, borsót literes bögrével mérték ki a piacon. Ugyancsak zsákokban vittek magukkal pár vékányi kukoricát és árpát.¹⁰⁸ Előre kötegelve és *csomóra* árulták a piacokon a sárgarépát és a petrezselymet. Tornagörgő főként erről volt nevezetes, mert határanak egyik része századok óta bőven termi a finom sárgarépát. Régebben ők is szekereztek kerti terményeikkel a szepesi bányavárosokba, Stószra, Szomolnokra. A sárgarépát is zsákokban szállították, két véka ment egy zsákba. Erről a termékükről a vidék népei Rozsnyótól Kassáig mindenhol ismerik és tréfálkozva *sárgarépásnak* nevezik Tornagörgő lakosait.

A hüvelyesek közül Edelény 18. századi jobbágyparasztjai nagy mennyiségben termesztettek lencsét, borsót és kisebb mértékben babot.¹⁰⁹ Északon a *szilicei borsót*

¹⁰⁵ Faragó Tamás 1973. 98.

¹⁰⁶ Szuhay Péter 1982. 66.; Krasinska, Ewa–Kantor, Ryszard 1988. 41.

¹⁰⁷ Faragó Tamás 1973. 98.

¹⁰⁸ Fényes Elek 1837. III. 337. Saját gyűjtés 1994-ben. Adatközlő: Molnár Bálint, szül. 1920. Méhész.

¹⁰⁹ Faragó Tamás 1973. 95.

említik e század végén, mint a vidék nevezetes „főzelék”-ét.¹¹⁰ A 19–20. században a Torna vize mentén fontosabb termény volt a bab. Kukorica közé ültették, azzal együtt kapálták. A száraz babot vászonponyvára kiterítve bottal, mosósulyokkal csépték el, akárcsak a magvas kendert. Ismertebb fajták közé tartozott az *erzsi bab*, a *kakas bab*, a *büdös bab*. A szepesi városok piacain mind igen kelendő árunak számított. A bab kiemelkedő szerepet játszott a régi Torna megye magyarságának heti étrendjében, tarisznyázó munkásainak, favágóinak, mészégetőinek, bányászainak táplálkozásában is. Rántást vittek magukkal otthonról, s a *krámban*, erdei kunyhóban megfőzték maguknak a bablevest, a babfőzeléket. Szendrő vidékén a fehér-, a tarka- és a barnabab több fajtáját kedvelték, s a szőlők aljában, a belső kertekben is termesztették. A vetemények közül leginkább a babot vitték piacra, s ez a hüvelyes a család ételmezésében is nélkülözhetetlen volt. Télen és tavasszal olykor hetente kétszer került az asztalra.¹¹¹

Az ipari növények közül az 1840-es évek végén, amikor a Coburg hercegi uradalom Edelényben cukorgyárat állított fel, meghonosodott a cukorrépa termesztése. „Répa alá maga a gyár évenként mintegy 250 holdat műveltet, többi szükségét a szomszéd uraságok s a köznép termelésével fedezi, helyben 13 pkrrel [pengőkrajcárral] fizetvén a répa mázsáját.”¹¹² A cukorrépa-termesztés a Bódva alsó völgyszakaszán a gyár közelében volt igazán kifizetődő, tekintettel a fuvar költségekre. Réteket törtek fel, s a nyomásföldről is kiszakítottak kisebb szántókat erre a célra. 1856-ban a Gazdasági Lapok tudósítást közölt az edelényi gyárhoz kapcsolódó cukorrépa-termesztésről: „cukorrépa termesztésre szánt 1200 holdnyi földjüket mind megkövénítették, s most öröm látni a 12 hüvelyk mélységre, legjobb ekékkel felszántott, és legjobb gépekkel művelt földön, a teljes pompájában díszlő kövér, tömérdek répát.”¹¹³ A répatermesztés nemcsak a parasztok pénzbevételét növelte, de a talajművelés javításához, korszerű ekék beszerzéséhez is hozzájárult.

A folyó Szendrőládtól északra elterülő szakaszain cukorrépat nem, marharépat annál többet vetettek. Torna környékén répaföldet a tavaszi nyomásban, a kapáskultúrák között hagytak, s a beltelekhez tartozó kertben is vetettek időnként marharépat. Piaci forgalma nem alakult ki, de minden ló- és marhafogattal rendelkező gazda rákényszerült a termesztésére.

A 19. század derekán itt-ott dohánytermesztéssel is foglalkoztak, főként uradalmi földeken. Fényes Elek a régi Torna megyéről szólva megemlíti, hogy „Dohányt plántálnak Szent Andrásan, s más több helységeekben.”¹¹⁴ A dohánykultúra

¹¹⁰ Vályi András 1799. II. 55.

¹¹¹ Szuhay Péter 1982. 66.

¹¹² Fényes Elek 1851. I. 292.

¹¹³ Idézi: Bodgál Ferenc 1973. 387–388.

¹¹⁴ Fényes Elek 1837. III. 337.

azonban nem talált utat a parasztbirtokra, s az uradalmi majorkodás visszaszorulásával együtt sorvadt el a vidéken.

A napraforgó szintén megjelent a 19. század második felében, de például Szendrő vidékén sohasem érte el ezt a fokot, amit jelentősnek lehetne nevezni. Kukoricaföldek és rétek végében ültették csupán. A görög katolikus falvak, közösségek napraforgó-termesztése valamivel jelentősebb lehetett, mint a többieké, noha a bőjti táplálkozáshoz szükséges olajat ők is inkább tökmagból nyerték, mint napraforgóból.¹¹⁵ Méhészen, a Torna vize mellett csak 1938–1944 között „jött divatba a napraforgó”. Kiütötték olajnak, Alsólánkra, Debrétére hordták a kicsévelt magot az olajütőbe. Több gazda fogott össze, s szekéren tették meg a hosszú utat. Az olajpogácsát kiváló takarmánynak tartották. Repcét Torna vidékén nem vetettek, de a szójababot 1938–1944 között megismerték, mert állami beszolgáltatásra kötelező volt termesztetni.¹¹⁶

Hagymát, uborkát a házhoz tartozó kertekben minden gazdálkodó csupán saját háztartásához termelt. A paradicsom és a paprika Szepsi, Jászó vidékéig megterem a kertekben, a szabad ég alatt is. Palántázása, nevelése mindkettőnek csak a 20. század elején terjedt el. Piacra hagymát, uborkát még a kertészkedő és káposztával régen piacozó falvakban is (pl. Tornagörgő, Méhész) csupán egy-két család termelt.

A kapáskultúrák közül a szőlőművelés kapaféléi a legrégebbek. „Kavacsos szőlőkben” mindenütt használatos volt a *kétágú*, teljes nevén: *kétágú kapa*. Északon (pl. Szádelő, Szögliget) burgonyaszedéshez, *grujaásáshoz*, is ezt a kapatípust használták. Szőlőnyitáshoz és -takaráshoz rövidebb nyelű, szélesebb és hosszabb, s némileg vastagabb *laposkapa* használatos, mint a burgonyához. Kövecses, gyepek, gazos földek talajműveléséhez mindenütt használatos az *ortókapa* (Meszesen *gyükerkapa*) is. Jelző nélkül, egyszerűen kapa, Meszestől északra inkább *lapiskapa*, *laposkapa* a neve a burgonya- és a kukoricaföldek gyomirtására, talajlazítására használatos kapafélének (13. kép). Szlovák helyeken ezt a kapafélét nevezik *gracának* is. Formáját tekintve az észak-magyarországi kapatípusok közül az ún. *miskolci kapához* lehet sorolni,¹¹⁷ ahogy a mecenzéfi kovácsok elnevezték. A veteményes kertekben kisebb méretű, felső részén két ágú, alsó felén csúcsban végződő, háromszögletű *hagymakapát*, *veteményes kapát* is használtak. Kapáikat a Bódva-völgyi parasztok főként a közeli Alsó-Mecenzéf hármorkovácsaitól szerezték be. A két világháború között még Jósvafőn is működött egy kapahámor. A Bódva felső vízvidékének kapahámorai a Kárpát-medence jelentős részét ellátták temékeikkel; a közeli parasztság pedig másoknál olcsóbban juthatott hozzá ezekhez a nélkülözhetetlen talajművelő szerszámokhoz.

¹¹⁵ Szuhay Péter 1982. 67.

¹¹⁶ Saját gyűjtés 1994-ben. Adatközlő: Molnár Bálint, szül. 1920. Méhész.

¹¹⁷ Vö. Markus, Michal 1964. 37–38. Lásd még az MNA gyűjtőfüzetét, az I/5. témalapot a fent említett kutatópontokról.

Szőlő- és gyümölcsstermesztés

Torna megye mezőgazdaságáról 1799-ben általánosságban írták: „... gyümölcsök jó esztendőben sok, borok kevés, de egy része jó, és kedves ízű.”¹¹⁸ 1819-ben Magda Pál felsorolta Torna vármegye bortermelő vidékeit, falvait is: „Bort nem a legjobbat ugyan, de kitsinségéhez képest nem keveset szürnek az egész Tornai hosszú völgyben Jablontzától Tornáig, és az egész déli részen Jósmafőn, Varbótzon, Szőlós Ardón, Színen, Szögligeten, Szilason, Komjáthin, Lenkén.”¹¹⁹ Fényes 1837-ben Torna megye borai közül a varbóci bor minőségét emelte ki: „Ámbár Torna Szepes vármegyével határos, még is már bort a’ fentebb érintett hidegebb vidékeket kivéven mindenütt termesztnek. Jóságára nézve legelső a’ varbóczi, melly erejére, kedves ízére, főképpen pedig különös jó zamatjára nézve a’ híres neszmélyi, somlyai, szerednyei boroknál épen nem alábbvaló.”¹²⁰ Varbócon az 1890-es évekig – amikor a filoxéra miatt a szőlő kipusztult – a szőlőbirtokos kisnemesek mellett néhány úrbéres gazdának is volt szőlője. Finom fehérboráért és gyümölcséért (alma, körte, szilva) szekerekkel jártak a faluba a rozsnyói kereskedők. A híres fehér bort adó szőlők kipusztulása után a gyümölcsösök is tönkrementek. Nemcsak a birtokos gazdák szegényedtek el, de a kapás-ként a szőlőben foglalkoztatott zsellérek is megélhetés nélkül maradtak. Varbóc fő foglalkozása ugyanis a 17–19. század folyamán a szőlőművelés volt.¹²¹ A környék falvai közül Teresztenye és Szőlósardó szőlőhegye szintén igen jó, piacra viheto bort termett. Fő megélhetési forrását a filoxéra pusztításával elveszítvén, az említett falvak lakossága apadni kezdett.

1851-ben még tágas és jó bortermő szőlőhegye volt Színek, Jósmafőnek, Perkupának is, de a délebbi fekvésű Szendrő 206 holdas szőlőhegye csak „középszerű” borral fizetett.¹²² Az északi mezővárosok közül 1819-ben Tornáról és Szepsiről is azt írják, hogy „bort termeszt”. E két városka századokon át fontos szerepet játszott a bor forgalmazásában és szállításában a Szepesség irányába.¹²³

A Bódva alsó szakaszán a szőlőművelés jelentéktelen, nem hasznosítható a torna karsztvidék *máljaihoz*. Itt-ott, mint Damakon, a Cserehát déli peremén azonban jelentős hagyománya van, s szőlőhegyek, pincesorok egészítik ki a földművesek gazdaságait.

¹¹⁸ Vályi András 1799. III. 514.

¹¹⁹ Magda Pál 1819. 390.

¹²⁰ Fényes Elek 1837. III. 337.

¹²¹ Morvay Judit 1950. 151.; Molnár Endre szerk. 1935. 217, 219, 224.

¹²² Fényes Elek 1851. II. 159, III. 221, IV. 88, 136.

¹²³ Magda Pál 1819. 392, 398.

A tornai völgyben Körtvélyes borászata volt a legjelentősebb. Erre utal, hogy lakóit a vidéken *lőrés*eknek csúfolják, noha ott terem a legtöbb bor a vidéken. Régebben *csobolyó*ban vitték a *lőrét* a szőlőhegyre, s munka közben azt itták, s a kapásoknak is azt adták. A filoxeravész előtt Körtvélyes határában a *forminc* (furmint), a hárslevelű és a rizling szőlőfajtákból termett a legtöbb. „Első borszőlő”-nek a rizlinget tartották. Aszúbort nem csináltak. A *forminc*nak erős bora volt, de kicsit *savanyas* (savanyú). Ismert szőlőfajta még a juh fark, s a *piros szlankamenka*, mely későn ér, de kiváló, bőventermő szőlőfajta. Viszont az *ezerjő* korán ér. Van még *saszla*, *rózsaszőlő* (más néven *piros saszla*) és *mézes fehér* is. Utóbbi szőlőfajta elterjedésének ideje a tornai völgyben már a filoxéra utáni időkre esik.

Körtvélyesen 1893–95-ben pusztult ki a régi szőlő. A filoxéra behurcolásával a helybeli parasztok Andrássy gróf *vincellérét* (vincellérét) vádolták. Ugyanis a grófnak Varbócon és Körtvélyesen is volt szőlőbirtoka. Vincellére mindkét helyen irányította a szőlőmunkát. Helyi hagyomány szerint a vincellér Varbócról „elhozta a *filoxert* a csizmáján” Körtvélyesre. Gróf Andrássy Dénes Tarcalról hozott új oltványszőlőt – hárslevelű vad alanyokba oltott oltványokat –, s azokból még az 1980-as években is volt a vidéken. Körtvélyesen, Almáson, Tornagörgön 1908 körül kezdték szénkénegezni a szőlőt. Az újratelepített szőlőkben az 1910-es évek végén ismét szép szüretetek estek. Jobb gazdák 5-6 hektó mustot szoktak eladni akkoriban a Rozsnyóról, Tornáról kijáró vendéglősöknek. A nagyobb gazdáknak akkoriban 70 hordó boruk lett egy-egy évben.¹²⁴

A szőlőművelés hagyományos eljárásait, eszközkészletét részleteiben feltárni már nem lehet. Karózó tőkeművelés folyt, melyben szerepet kapott a *homlítás*sal történő szaporítás, tőkepótlás is. A tőkék metszését az 1900-as évek elejéig baltás szőlőmetszőkéssel végezték. Maguk felé húzva metszettek vele. Szögligeten egy *kacornak* nevezett típusát használták. Damakon egy másik formára emlékeztek, amit *kapacsoló késnek* neveztek. Szádelőn szintén baltás metszőkésre emlékeztek, de formáját és nevét már 1968-ban sem tudták felidézni. A metszőolló az 1910-es évek óta teljesen kiszorította a szőlőművelésből.

A mustnyerés elsőrendűen taposással történt. Damakon, Szádelőn a legtöbb szőlősgazdának prése is volt, Szögligeten csupán a nagyobb gazdák tartottak *sajtót*. A többiek hozzájuk jártak a törköly kisajtólása végett, miután a taposást már elvégezték. A Magyar Néprajzi Atlasz Bódva-vidéki kutatópontjain mindenütt a felülhajtós középorsós szőlőprést ismerték (14. kép). Egyedül Szádelőn említették *prős* néven, másutt *sajtó* a neve. Így Körtvélyesen is, ahol a 19. század végén bálványos, főfás sajtót használtak a legidősebb férfiak emlékezete szerint.¹²⁵

¹²⁴ Saját gyűjtés 1980-ban Adatközlő: Páll Lajos szül. 1892. Körtvélyes.

¹²⁵ Az MNA füzetek 35. és 36. témalapja az említett kutatópontokról. A szögligeti és körtvélyesi adatok saját gyűjtésből származnak.

Szőlőszüreten a rokonság egymásnak segít ma is. A késsel, ollóval levágott gerezdéket vödörbe gyűjtik, majd *puttony*ba öntözgetik (15. kép). Azonban a 25–30 literes puttonnyal sokat kell fordulni a szekéreg, ezért helyenként inkább két fülű, nagy cseberrel váltották fel. Körtvélyesen *putyinának* nevezik a kb. 100 literes csebert. Dongás faedény ez is, melynek két fülén átdugnak egy szép, egyenes mogyorófa karót, majd két férfi a vállára veszi és úgy cipeli le a meredek lejtőn a szőlővel megtelt *putyinát*. A szekéren 3 hektós *kád*ba gyülik a szőlő. Ennél nagyobb edény nem is fért a szekérrre. Venyigét raktak alá, hogy ne a két szekéroidal tartsa, hanem a szekérfenek.

Körtvélyes szőlőhegyén a Borkút nevű dűlőben borpincék és prэшázak álltak. Kőből épült legtöbb prэшáz fala és nagy *bálványos* (főfás) *sajtó* állt benne. Egyik helyiségben állt a *sajtó*, s vele a mustnyerés eszközei. Ebben a helyiségben asztalt és székeket, szalmazsákkal ellátott *nyoszolyát* is elhelyeztek. Egyik sarokban *kocikon* (tűzpadka) tüzeltek. Füstjét kémény vitte ki, kandalló nem tartozott hozzá. A *kocik* alapterülete kb. 80×80 cm volt. Vasháromlábra helyezett edényekben sütni-főzni lehetett rajta. Láncra akasztott vödörben melegítették, forralták a bort. Ebből a helyiségből nyílt a tulajdonképpeni pince az ászokra helyezett hordókkal. A must a prэшázás pincékben forrt ki, és télen is bennük tárolták a bort. A pincéket egész évben, azaz télen és tavasszal is szőlőpásztorok őrizték. *Róst* (vasrács) volt a pincék ablakán. Legtöbbjének az ajtaja is erős tölgyből készült.¹²⁶ Szögligeten szintén tüzelős, *kandallós* pincék álltak a szőlőhegyen a filoxeravész előtt. Szádelőn az 1960-as évek végén a tüzelőre már nem emlékeztek.

A pincék többnyire sorban, a szőlőhegy aljában (Körtvélyes, Szádelő) vagy éppen a szőlőhegy felső végében egy-két sorban helyezkedtek el (Damak). Bejáratuk minden esetben a homlokzati oldalukon volt. Falazatuk csaknem mindenütt terméskő, fedelük hagyományosan zsúpfedél (16. kép). Szögligeten, Szádelőn a padlásán szénát tároltak, a homlokfalon szénanyílás volt a bejáratú ajtó fölött (17. kép). Damakon a régi szalmatető pincék (18. kép) mellett a 20. század első felében tornácós elejű, cserépfedésű borpincék is épültek.¹²⁷

Az első világháború idején nem volt elég munkáskéz a szőlőkhöz, s hanyatlott a borkultúra mindenütt. Komolyabb rekultiváció a tornai völgyben állami segédlettel történt az 1970-es évek elején. Bevezették a hagyományokkal szakító kordonos művelésmódot. Varbóc, Szögliget, Szín vidékének szőlőkultúrája az 1950–60-as évek után végleg elenyészett.

A gyümölcsösök többnyire a szőlőkultúrához kapcsolódtak, s főként a karsztvidéken tekintenek vissza hosszú múltra. Ugyanis a mészke málladéka kitűnő

¹²⁶ Saját gyűjtés 1980-ban. Adatközlő: Páll Lajos szül. 1892. Körtvélyes.

¹²⁷ Az MNA gyűjtőfüzetek 78. témalapja.

termőföld, s a karsztvidék lankásabb részein (Galyaság), illetve a szélvédett, szakadékos völgyek aljában (Jósva, Ménes, Torna völgye) az éghajlat is kedvez a gyümölcskultúrának. A köves talajt szántani nehéz, kapálni könnyebb, ezért szőlő- és gyümölcsstermesztésre inkább alkalmas. Komjátiban, Nádaskán, a szádelői völgyben, ahol a *málokon* a termőföld kevesebb, régebben csak diót termeltek. Annál több volt a szőlőskert és a gyümölcsfa Varbócon, Teresztenyén, azaz a Galyaság mészköves málain.¹²⁸

A régi Torna megye bőséges gyümölcsstermesztéséről a 19. század elején többen is megemlékeztek. Már Magda Pál felvetette, hogy „A’ sok gyümöltstől vette kétségkívül nevezetét Almás, Körtvélyes, Jablontza (Jablon tótul almafa)...” majd így folytatja: „Különösen szilvát sem Magyarországon, sem a’ külföldön többet soha nem láttam; mint a’ Körtvélyesi szőlő hegyeken, a’ leg szebb érett ,s lehullt szilvát meg vetették a lakosok, mert szedni sem győzték.”¹²⁹ Fényes Elek megerősítette a tornai gyümölcs híret: „gyümölcsben felette gazdag ezen kis megye. Almás, Jabloncza, Körtvélyes hihetőleg neveiket is innen költsönözték.” Hozzáfűzte, hogy a megye lakói többek közt bort, gyümölcsöt, szilva- és sompálinkát hordanak eladni a Szepességre. Néhány falu esetében (pl. Barka) külön is kiemelte: „gyümölcskertjei szépek, s gyümölcscsel a’ Szepességre élénk kereskedést folytat.”¹³⁰

A gyümölcsösök másik része a beltelekhez kapcsolódott. Jászórol írják, hogy „Minden ház mögött hosszú gyümölcsös kert terül el, ezek végében állanak a csűrök.”¹³¹ Szendrő vidékén kevés falu emelkedett ki nagyarányú gyümölcsstermesztésével. Ezek közül egyik oldalon Varbócot, másik oldalon Balajtot kell említeni. Ezeknek fölöslegük is volt gyümölcsből, s hozzájárultak környezetük ellátásához. Varbóc az 1930-as években – miután szőleit a filoxéra elpusztította – főként „gyümölcsből élt”. Az átlagos falvak átlagos parasztgazdasága azonban csupán önellátásra termesztett gyümölcsöt. Az átlagos gazdaságnak 20–30 szilvafája (fehér, veres, bódi, betrencei), 5-6 almafája (nyári, borizú, kormos, sóvári), 5-6 körtefája, 2-3 cseresznye-, meggy-, sárgabarackfája és 3-4 diófája volt. Mind közül a diót értékelték a legtöbbré.¹³² Szendrő vidékén a korábbi századokban a gyümölcs valószínűleg fontosabb szerepet játszott a parasztek táplálkozásában, mint a 20. században. Az első világháború után változást jelentett az őszibarack fokozatos terjedése, az aszalás és a lekvárfőzés lassú leértékelődése, a konzerválás új módjainak elterjedése (szörpök, befőttek).

A Torna-völgy falvai, s a szőlőkultúrájukról is nevezetes délebbi falvak (Szögliget, Szilas, Szín, Varbóc, Teresztenye stb.) piacra termeltek gyümölcsöt.

¹²⁸ Strömpl Gábor 1922. 6–7.

¹²⁹ Magda Pál 1819. 390.

¹³⁰ Fényes Elek 1837. III. 337, 339, 341.

¹³¹ Sziklay János–Borovszky Samu 1896. 334.

¹³² Szuhay Péter 1982. 68.

Erre mutat a faállomány mérete is. Jabloncán, Körtvélyesen egy-egy parasztgazdának 30 cseresznyefája volt, szilvafáinak pedig számát sem tudta. Szádelő és Bodolló főként diójáról volt nevezetes, még a pulykát is dión hizlalták. A piacoló gyümölcsstermesztésre berendezkedett falvak a házak előtt, az ország- és dűlőutak mentén is gyümölcsfákat ültettek. Ezekben a falvakban a gazdák már a 19. század derekán is tudtak fát oltani. Fiatalon tanulták, amikor a legelők, erdőszelek vadalányaiba is nemes gyümölcsök vesszeit oltogatták. Ezek a gyümölcsfák a közbirtokosság tulajdonában álltak.

Az idők folyamán számos gyümölcsfajtát ismertek és honosítottak meg. Piacos termék volt a cseresznye. Körtvélyesen a *szívcsesznye* volt a legdrágább, nagyszemű fajta. A *pozsonyi cseresznyét* azért kedvelték, mert leghamarabb az érett be. Kedvelt fajta volt a *fekete ótott cseresznye*, továbbá az *ótott ropogó* és a *rózsaszín ótott*. Kevés a becsülete a *halyagcsesznyének*. *Vízizű*, gyenge, értéktelen gyümölcsnek tartották. A cseresznye hasznát korai érése, piaci értéke szabta meg. Háton, lóháton és szekéren hordták a bányavárosokba eladni.¹³³

Körtvélyesen – az almafajták érésének sorrendjében – az alábbi fajtaneveket említették: *szentiványi alma*, a legkorábban, már aratáskor érő nyári alma. Rétesbe, kalácsba használták a szintén nyáron érő *tök almát*, melynek neve főként nagy méretére utal. Az őszi almák közül ismeretes a *batul*, a *boszkopi*, a *taralma*, a *bőralma* vagy más néven *kormoska*. Ez utóbbi hamar romlik, nem tartós. Ősszel érő fajta a *citrom alma*, a *Sári édes* és a *jégalma*. Az utóbbi piros, mint a jonatán, de annál régebben meghonosodott. A téli almák közül kedvelt régi fajta a *párizsi édes*. Karácsony előtt főként ezt vitték Kassára, Dobsinára, Szomolnokra. Karácsonyfára függesztették fel a városi vásárlók. Viszonylag apró, sárgabőrű fajta ez, csak egyik oldalán pirosas. Igen elterjedt, télen érő fajta a sóvári és a *budai alma*. Mindkettő nagyobb, mint a jonatán. Utóbbi csak a 20. században terjedt el. Régebbi fajtának tartják a törökbálint almát. Áprilisban, májusban érettek be a tavaszi almafajták. Régi fajta volt a *brónabutty*. Apró, citromsárga és nagyon illatos a gyümölcse. Már érett a pozsonyi cseresznye, amikor ez az alma ehetővé vált. Régi, de a vidéken ma is létező fajta a *sikolai alma*. Közepes méretű, későn érő, akárcsak a *fehér alma* és a *zöld alma*.

Körtvélyesen az almát egész télen át pincéjükben tárolták a gazdák. Zsúpszalmát terítették a pince földjére, s a szalmára öntözték a fajtánként elkülönített almatermést. A pincét rendszeresen szellőztették, hogy „ne szeplősödjön meg az alma”. Ősszel a gyorsan romló fajtákból és a tárolást nem érdemlő apró gyümölcsből almabort szoktak csinálni. Akinek kevés szőlője termett, a vágott, zúzott almát ráterítette a szőlőtörkölyre és két napig rajta hagyta, majd együtt tette

¹³³ Saját gyűjtés 1980-ban. Adatközlő: Páll Lajos szül. 1892. Körtvélyes, Zsebik Sándor szül. 1918. Jablonca.

a sajtóba. Sok gazdának lett így 100–200 liter almabora. Ugyanúgy kezelték azt is, mint a szőlőbort.

A körték közül legkorábbi a *cseresznyével érő körtve*. Nyári fajta volt az apró, ízletes, illatos *muskatal körtve*. Július végén ért be a *búzával érő*, kicsit később a *zabbal érő* és a *dinnye körtve*. Nyári fajta volt a *Sándor cár körtve* is. Őszi érésű fajta a *cibarci*, a *butykos-* és a *ferenc józsef körtve*. Mindháromnak elég nagy gyümölcse volt, de a *cibarcit* leszedés után még érlelni kellett néhány hétig. Egyedül a *pergament körtvét* említették, mint olyat, ami tavaszra érik be. Körtéből pálinkát ritkán főztek. Sokkal inkább szilvából és somból. Ezeket *szilvórium* és *somórium* néven különböztették meg.

Körtvélyesen a szilvafajták közül legkorábban éredett a *muskatal(y)*, amit csak nyersen, csemegének fogyasztottak és árultak a piacon. Legtöbb fa és termés a vidéken a magvaváló *betrenci* szilvafajtából volt. Piacra főként *betrencit*, *lőszemű szilvát* és *siváklót* vittek. A *duránci* (Lucskán *duráncai*, Edelény környékén *durkó*) szilva főként pálinkafőzésre való, mert nagy a cukortartalma, de nem magvaváló. Időnként azonban lekvárt főztek belőle. „Pálinkának való” a *veres szilva* is. Újabban jelent meg a ringló szilva; *befősznek* ma már azt használják. A befőzés az 1920-as években terjedt el a Bódva-vidéken.

Régebben az összes szilvafélét szekérszám hordták a piacra és kosarakkal mérték. Szilvából 20–22 kg ment egy kosárba és 20 kosár fért fel a szekérre. Széna vagy sarjú közé rakodtak, hogy ne törjön a szilva. Három szakaszban rakodtak. Előbb a szekérfenekbe szénát szórtak, majd 8 teli kosarat helyeztek el benne. A kosarakra pokrócot terítettek, majd szénát szórtak rá és újabb 10 kosarat helyeztek el. Erre a szakaszra is pokróc és széna került, s végül a harmadik szakaszban 12 kosár szilva. A lovas szekér 3 méter hosszú volt. Rakodás előtt a hátsó saroglyát felhúzták és *faros kast* tettek bele.

A fölös gyümölcsstermés egy részét aszalással szokták tartósítani. Az aszalt almának és körtének az egész Bódva-völgyben *susinka* a neve. Télen megfőzve, forrázva ették, a fonóban nyálképző csemegének használták. Szilvát úgy is aszaltak, hogy előbb kimagválták és a mag helyére egy gerezd diót tettek. Lucskán, Barkán, Debrődön a szilva aszalása kenyérsütés után a kemencében történt. Hegymegen, Szögligeten a csűr mögötti kertben vagy szilvásban külön építmények, aszalónak nevezett gödrök szolgálták ezt a tevékenységet. Ezekben a tüzelőgödrökben éjjel-nappal égett a lassú tűz, s a gyümölcs a gödör fölött elhelyezett *lászán* elterítve aszalódott. *Lászának* nevezték a somvesszöből font lapos kast.¹³⁴ Tüzeléshez főként tuskót, lassan parázsló faanyagot használtak. Az aszalásnak ez a módja régebben a Bódva-völgy egészén elterjedt lehetett, s követhető a Csereháton át a Zempléni-hegységig.

¹³⁴ Gunda Béla 1937. 69.

A *betrenci* és a *sivákló szilva* jelentős hányadából lekvárt főztek. Első munkaművelete a magvalás, amit Barkán, Lucskán *csirkálásnak* neveznek. Utána kerül a szilva az udvaron elhelyezett *üstkébe*. A rézüstöt *katlanlábra* helyezik, amit körülfalaznak, hogy a tüzet védjék. Amikor a szilva magvalásához nincs elég munkáskéz, vagy nem magvaváló fajta, rögtön főzni kezdik és némi főzés után rostán átpasszírozzák. Ez gyorsabb és kevésbé munkaigényes eljárás, mint a magvalás. A félig főtt lekvár neve Lucskán, Barkán *cibere*, Debrődön *potyó*. Lekvárkavaráshoz az üst füleihez erősített, egy hosszú rúddal horizontálisan rángatható, s az üstben oda-vissza járó lapátot használnak. Egy-egy alkalommal 15–18 kg lekvár föl meg a rézüstben, amit szétmérnek és cserépszilkékben, cserépfazekakban tárolnak. A lekváros edények helye a *komora*.

A gyümölcsfák metszéséhez régebben a *kacort*, a szőlőmetsző kést használták, a 20. század elejétől pedig a metszőollót. A cseresznyét, sárgabarackot nem metszik, viszont az almát, a körtét, szilvát évente visszametszik. Kapálni, öntözni a gyümölcsfákat nem szokták, trágyát is ritkán visznek a tövére. Száraz nyáron az *ömböly* (hőguta) tesz kárt a gyümölcsfákban.

A gyümölcsösök szüreteléséhez *ághúzó horog* (19. kép) és kosár kellett elsősorban. Tornában több méretben, de egyező formában készült a hátikosárhoz hasonló, hátoldalán a felső perem fölött kávas füllel ellátott háncskosár. Kisebb változata a *szedőkosár*, mely kb. $\frac{1}{4}$ vékás lehetett (7,5 literes). Ezt egy fahorog segítségével felakasztották a fa ágára vagy a létrára. Főként cseresznyeszedésnél vették sok hasznát. Nagyobb változata a fél vékás szedőkosár, amit körte, almaszedésnél használtak. Legnagyobb volt a vékás kosár, amit a karsztvidéken *lőhāti kosár*nak neveztek. Ebbe legfeljebb egy véka (30 liter) gyümölcs fért. Valójában kevesebb, kb. 25 liter volt az űrtartalma. Nevét onnan kapta, hogy párosával összekötve szállították málhás lovak hátán. Erdei ösvényeken, szakadékos völgyeken jártak málhás lovakkal Rozsnyó, Stósz, Mecenzéf, Szomolnok piacára, ahová szekérrel csak nagy kerülővel juthattak volna el. Főként cseresznyét, szőlőt, illetve babot, diót hordtak így eladni.¹³⁵ Az 1940–50-es években ló helyett a kerékpárt málházták fel ezekkel a kosarakkal, s indultak neki az országútnak. Utóbb *lőhāti kosarat* már nemcsak háncsból, de fűz vesszőből is *csinyaltak*. Varbóc, Teresztenye gyümölcsstermesztői a *hátaskosarat korcosba* kötve saját hátukon vitték a gyümölcsöt Rudabánya és Szendrő piacára, sőt „faluztak” is vele, azaz házaló módon árulták.

Körtvélyes lakói 1952-ig 100–150 km-es utakat is megtettek gyümölcsárusítás közben. Szekéren szállították a sok almát, szilvát Mecenzéf, Stósz, Szomolnok, Gölnicbánya felé, s kisebb tételekben vonaton vitték a Táttra alá. Ott főként Igló,

¹³⁵ Paládi-Kovács Attila 1973. 551–553.

Lőcse, Késmárk, Poprád városát keresték fel cseresznyével és szőlővel.¹³⁶ A cseresznye, szilva, apró körte eladása „literre ment”. Az adás-vétel magyarul folyt, mert az elődjeik nem tudtak más nyelven. Az almát, körtét otthon kimérték zsákokba. Rendszerint két vékát (30–30 litert) tettek egy zsákba, s középen a zsákot megcsavarták, elkötötték. A piacon az árut literes bögrével *zsakuba* (papírzacskóba), s a vásárlók kosaraiba, szatyaiba mérték szét.

Méhész lakói az 1950-es évekig viszonteladóknak adták el a fölösleges szilvát és almát. Kassa mellől, Beszter nevű faluból (ma Novi Sad) szoktak jární hozzájuk szekérrel az ottani magyar és szlovák gazdák már a múlt században is. Szekereiken két napig tartott az út, ezért Méhészen megháltak. A beszteri emberek Kassán adták el apránként a Méhészen, Szádelőn felvásárolt almát.¹³⁷

A gyümölcsszállítással foglalkozó rétegbe mindenütt a lovasgazdák tartoztak. Körtvélyesen 20–25 lovasgazda élt a két világháború között. A Szepességbe csak ők jártak el a faluból. Évente 6–8 alkalommal tették meg az utat, s rendszerint egy hétig voltak távol. Júniusban és júliusban kétszer fordultak cseresznyével. Szeptember elején szilvát és nyári körtét vittek. Októberben és novemberben almával szoktak kétszer fordulni. Március végén, április elején az áttelelt almát vitték eladni. A nagygazdák ritkábban jártak a Szepességbe, de azért ők is megfordultak évente 2-3 alkalommal, s árulták a fölös gyümölcsöt. Ők bort és pálinkát is vittek eladásra. 1938 és 1944 között, amikor a Szepességre nem járhattak, Miskolcra hordták a gyümölcsöt sok-sok lovasszekérrel. Az 1960–70-es években már autót fogadtak, és a Medvesaljára vitték az almát eladni. Tajtiban szoktak meghálni.¹³⁸

A szőlő- és gyümölcstermesztés, a borkultúra a Bódva vízvidékének egy részén nagy múltra tekint vissza, s mélyen beágyazódik a kistáji munkamegosztásba. Varbóc, Körtvélyes és még néhány falu parasztsága századok óta ezekből a termékekből tudott pénzhez jutni, s ezen bevételeiből tudott ruházkodni, ipari termékeket vásárolni. Számukra a filoxeravész és a szepesi, abaúji piacok elvesztése 1920 után gazdasági, kulturális hanyatlást okozott. Vonatkozik ez a gyümölcskultúrával szoros kapcsolatot tartó méhészkedésre is, melynek hagyományosan Rozsnyó volt a fő piaci központja.

Rét- és szénagazdálkodás

Bodolló, Ziliz, s több más település kaszálói „a Bódva mentében kövérek, rétjei kétszer kaszálhatók” írják a 18–19. századi források. Borsod falu határában „ke-

¹³⁶ Saját gyűjtés 1980-ban. Adatközlő: Páll Lajos szül. 1892. Körtvélyes, Zsebik Sándor szül. 1918. Jablonca.

¹³⁷ Saját gyűjtés 1994-ben. Adatközlő: Molnár Bálint szül. 1920. Méhész.

¹³⁸ Saját gyűjtés 1980-ban. Adatközlő: Zsebik Sándor szül. 1918. Jablonca.

resztül folyik a Bódva vize, mely kiáradva sok károkat tesz”.¹³⁹ Esős években az árvíz gyakran elvitte a szénát, beiszapolta a rétet. Száraz években viszont a folyó mentén fekvő rétek hatalmas tömegű szénát termettek. A Bódva menti falvak határában a nagybirtokok parcellázása alkalmával távolabbi települések is vásároltak réteket. Szádelő gazdáinak például Torna határában voltak rétbirtokai, s a Kanyapta szélein is sok rétet szereztek távolabb élő parasztgazdák. A 19. század folyamán az úrbéres és a nemesi közbirtokosságok rétjeit felosztották. Községi tulajdonban csak a községi rétet maradt. Helyenként a község évente „lábon eladta” a szénafüvet. Árverésen licitáltak rá az érdeklődők.

A kaszáló másik fajtája a hegyeken található. Ezeket évente egyszer – nyár közepén – kaszálták, s *takarás* után nyájjakkal legeltették. A hegyi rétek jelentősége a felső szakasz környezetében, Somoditól, Tornától északra sokkal nagyobb, mint a középső és az alsó szakaszon. Mecenzéfen a *hajdú* (mánta nyelven *hajduk*) vigyázott az erdőre és a havasi jellegű kaszálókra. A városi rétek ott is a völgyekben terültek el, s a *Viehverein* (Legeltetési Társulat) művelte, használta őket. A városi réten közmunkában történt a kaszálás és a *takarás*; 8–10 leány együtt ment takarni.

A rétek zöme a Bódva vidékén irtással keletkezett. Előbb a folyók, patakok mentében fekvő laposokat tisztították meg, később a fennsíkok, erdei tisztások, vágások következtek. A rétbirtokok határát kis földhányások, *hancsikok*, és bokrok, határfák jelzik (Bódvalenke, Tornaújfalu). A 18–19. században a szántóhoz viszonyítva még Szendrő környékén is magas volt a rétek aránya. Az úrbérrendezés a telki állomány 3/4 részét szántóban, 1/4-ét kaszálórétben állapította meg. 1814–1895 között azonban a rétek jelentős hányadát feltörték. Például Szuhogyon és Martonyiban a természetes kaszálók területe a felére zsugorodott.¹⁴⁰ Csak a hegyi kaszálóknak köszönhető, hogy a Bódva felső szakaszán és a Csermosnya völgyében megmaradt a rétek magas aránya. Barkának például 1897-ben több rétje volt (453 kat. hold), mint szántóföldje (288 kat. hold).¹⁴¹ A hegyeken termett a marháknak való édes széna, a vizes réteken a zsurlós, csátés savanyú széna, amit inkább a lovakkal etettek fel. Kaszálni nehezebb volt a hegyi száraz füvet (*bakkszakál*), mint a vizes réteket.

Rétgondozásra több-kevesebb figyelmet mindenütt fordítottak. Tavasszal ki jártak a rétekre *honcsikolni*, a határjeleket megújítani és *zsombékolni*, egyengetni (Ládbesenyő). Zsarnón a gazdák elhívták a kepeéseiket is erre a munkára. Kapával, gereblyével egyengették el a hangyabolyokat, vakondtúrásokat, gereblyével

¹³⁹ Fényes Elek 1851. I. 141, 158, IV. 326. Szendrő határában 1890–95-ben szabályozták a Bódva vizét. Morvay Judit 1950. 152. Zsarnó mellett a Kanyapta-Bódva csatornát 1960 táján „egyenésítették ki”.

¹⁴⁰ Suhay Péter 1982. 44, 46.

¹⁴¹ Zsúpos Zoltán 1987. 30.

összehúzták, majd elégették a bokrok alján összegyűlt gázt. Nagyobb birtokon (pl. a zsarnói Kós birtok) „háromlevelű vasboronával egyengették a réteket”. Tövisboronát, *gazboronát* legelők és rétek egyengetéséhez egyaránt használtak. Március – április fordulóján baltával irtották a fölösleges bokrokat. Két-három héttel később elégették az így keletkezett gázt is.¹⁴² A réteket égetni nem szokták, mert nem maradt rajtuk avas fű. Télen, kora tavasszal a *hidlás* alól trágyalét vittek a rétre és vízzel hígítva szétlocsolták. Egyesek a trágya maradékát is kivitették a rétre, s szétszórásig *kuklyában* (Ládbesenyő, Krasznokvajda) vagy *tutusban* (Szín) tárolták.

Kaszáláshoz a kisparaszti gazdaságok idegen munkaerőt nem vettek igénybe. Előfordult, hogy rokont vagy barátot kölcsönmunkával kisegítettek. Fogatos gazdák olykor szántással, fuvarral viszonozták a kaszálásban segédkező gyalogemberek, zsellérek munkáját. Napszámosokkal nem szoktak kaszáltatni. Ezzel szemben igen elterjedt volt a részes kaszálás. Zsarnón az 1930–40-es években harmadában folyt az anyaszéna kaszálása, a sarjúkaszálás felében történt. A részes kaszások felosztották a réteket, s mindenki „magának kaszált”. Részeléshez összehordtak 15–18 *rudas* szénát, s az úr szénáját hordták be előbb. A rét birtokosa adta a hordáshoz a *cúgot* (szekeret, fogatot), s behordták a részes kaszás szénáját is. Természetesen a részes munkás közreműködött a hordásban. Uradalmakban és nagygazdáknál 1945-ig többnyire a kepek végezték a kaszálást. A derenkiek a széna negyedéért vállalták el a rétek kaszálását.¹⁴³ Ily módon a zsellérek is tudtak 1-2 tehenet tartani. Idegen kaszások a Bódva völgyében ritkán fordultak meg. Zsarnón 1950 és 1956 között pár évig Gyetváról hozott kaszások dolgoztak az állami gazdaságban (Majetok), de később már gépesítették a munkát, s nem volt rájuk szükség. Akkor terjedt el a kaszálógép, forgatógép. Nagyobb paraszti birtokokon az 1930-as évek végéig csupán a lovas gereblye, az egy lóval vontatott egyszerű gépezet jelent meg. Lovas fűkaszák úri birtokon is csak 1938–40 tájékán jelentek meg (pl. Zsarnón a Kós birtokon).

Kaszálás előtt „kitapossák a *mesgyét*, elgázolják a határt”. Rendszerint élő fák vagy *zsombíkok* mutatják a rétbirtokok határait (Ládbesenyő). Az első kaszálást június 15. után, a sarjúkaszálást szeptember első felében végezték el. A fűvet és a vetett takarmányt rendre vágják. Lóheréből, lucernából nagyobb rendet lehet vágni, mint a réteken. A rend nagysága változó. Normának az 1 öles (2 lépés) széles rendet tartják, a kicsi rend kb. 120 cm, a nagy rend 150–160 cm széles. Akadt két és fél rend széles rét is (kb. 4 m széles), amit csak hosszában volt érdemes kaszálni.

A rend nagysága a kaszapenge hosszától is függött. Nagy rendet 100 cm hosszú pengével lehet vágni, de a többség megelegetett 85 cm hosszú kasza-

¹⁴² Saját gyűjtés 1994-ben. Adatközlő: Szabó Dezső szül. 1932. Zsarnó.

¹⁴³ Krasinska, Ewa–Kantor, Ryszard 1988. 63.

pengével. Öregek és *inasok* (15-16 éves fiúk) 80 cm, erős, hajtós férfiak 90 cm hosszú kaszával dolgoztak (Bódvarákó, Bódvalenke, Színpetri, Tornakápolna). *Posztátonként*, azaz kb. 50 m hosszú szakaszonként haladtak a kaszálásban. Hosszabban azért nem mentek előre, mert akkor sok időt vitt el az üres járkálás. Kepések napi normája 1 köblös (1200 □-öl) rét volt. Terményből sem vágtak le többet. A kasza részei: *rámája, lapja, éle, nyaka, sarka*. Felerősítése a nyélre *kaszakarikával* és *ékkal, kaszaszög*gel történik.

A kaszanyél 160–170 cm hosszú, legtöbb településen a kaszás ember magasságával egyező. Fája juhar- vagy jávorfa, de néhol nyírfából készítették. A kőrishől készült kaszanyél tartós volt, 20–25 évig is eltartott. Juharfából könnyebb kaszanyelet lehetett csinálni, de hamarabb eltört. Zsarnón, Bodollón és a nagyobb településeken kerékgyártó csinálta, északon sok gazda magának készítette, Ájban, Szögligeten pedig a fafaragó parasztok eladásra is gyártották.

A kaszanyél közepe táján van a többnyire gyümölcsfából faragott, a nyélbe csapolással illeszkedő *korcs, kaszakorcs*. A Bódva vízvidékén mindenütt így nevezik a kaszanyél fogantyúját, de a Szuha és a Sajó völgyében, s onnan nyugat felé haladva már a *kocs, kaszakocs* név ismeretes.¹⁴⁴ Kétmankós kaszanyelet a Bódva menti parasztok régebben sem használták. *Csapófát* csupán aratáshoz raktak fel a kaszára, a zabosbükkönyt is azzal aratták, de rétkaszáláshoz nem kellett.

Munka előtt és munka közben a kaszapengét veréssel és fenéssel élesítették. A *fenestarisznyában* a határban is magukkal hordták a pengeélezés szerszámaikat. Rövid, kihegyezett, keményfából készült *tőkébe* beleütötték a *kaszaüllöt*, s a tőkét is vitték magukkal. 25–30 cm hosszú tőkét használtak csupán. A *kaszaüllő* feje, amire ráfektették a pengét, lapos volt és a *kaszkalapács* éles végével verték rajta a kaszát, vigyázva „nehogy *ellánázzák*” (Ládbesenyő). Verés előtt a kaszapengét levették a nyélről. Leültek a földre, egy fűcsomóra, s a penge vastag végét a térdükön tartva dolgoztak. Naponta két-három alkalommal verték meg a kaszát. Munka közben időnként – a rend végén mindig – megálltak, hogy fenőkövel hozzák rendbe a penge élet. A kő neve *fén*, a tárolására szolgáló tok neve *féntok*. A tokot derekára köti a kaszás, s munka közben is magán tartja. Vizes fűvet, vizet tesz bele, hogy a *fén* jobban fogjon. Városi boltban vett fenőköveket használtak (*bécsi fén, smirgli fén, köszörű fén*). A kaszakő tokja régebben tehénszarvból készült, csak az 1950-es években váltották fel bádoggal *féntokkal*. Helyenként, főként északon, fából készült, díszesen faragott *féntokot* is használtak a 20. század első harmadában (4. ábra). Ennek Szőlősardón feljegyzett neve *tulejka*.¹⁴⁵ Feltehetőleg szlovák vidékről a faluba járó kaszások, kepés aratók hagyták maguk után a tárgyat és az elnevezést is.

¹⁴⁴ MNA I. 1987. 26. térkép, szerzője: Szolnok Lajos.

¹⁴⁵ Gunda Béla 1937. 55.

A szénatakarásához az első világháborúig a Bódva vidékén mindenütt rövid fejű, hosszú nyelű gereblyéket használtak. A folyó alsó vidékén az 1920-as években szénagyűjtéshez is alkalmazták már a *brúgót*, a nagy fogakkal, széles fejjel és rövid nyéllal készült nagygereblyét (Boldva, Zilíz, Nyomár). Ez azonban sok szálat elhagyott, ezért az öregek ellenezték. Sarjútakarásnál használni sem tudták. A folyó középső és felső szakaszán a *takarógereblye* feje kb. 66–70 cm hosszú, fogainak hossza 8–10 cm, nyelének hossza kb. 220 cm. A gereblye *foka* (feje) Tornakápolnán és környékén jávorból, juharból készült, a fogai pedig somfából. Legelterjedtebb a mogyorófából készült, hasított és ékelt nyél. Régebben több volt a természetesen nőtt kétágú nyél. Kávás erősítésű gereblyenyél a Bódva vidékén nem használatos, szemben a szomszédos gömöri tájakkal (pl. Suha-völgy). A *takarógereblye* fogainak száma rendszerint 15 (Szögliget, Meszes), de előfordult ennél kevesebb (Tornakápolnán 13) és több is (Szádelőn 18–18, Barkán 21–22). A fogak általában szorosan megfeszülnek a gereblye fokában (Barka, Nagyida, Jászó, Rudnok, Szádelő és környéke). A Bódva-völgy egyes részein azonban jobban kedvelik az ún. *csörgős gereblyét* (Szögliget, Komjáti, Szászfá, Zsarnó, Tornaújfalú). Ennek fogai nincsenek szilárdan, merreven rögzítve és követik a talaj apró egyenetlenségeit. Munkaközben zörgő hangot adnak (20. kép).

Szénagereblyét Áj és Szögliget paraszti fafaragói eladásra is nagy számban készítettek. Hordták a vásárokra, s olykor „faluztak” is vele, főként az erdőtlen tájakon. Az alsó szakasz falvait (Edelény és Boldva környékét) főként ők látták el fagereblyével. Tornaújfalú, Bodolló gazdái sem faragtak maguknak új gereblyéket, legfeljebb egy-egy kitört fogat pótoltak az ájiktól vett gereblyéken.

Szénatakaráshoz és főleg hordáshoz az 1920–30-as években kezdtek csak *vasvillát*, *drótvillát* használni (Zsarnó, Meszes, Damak). A még később is használatos favillák általában nyírfából, ritkábban tölgyfahusángból készültek. Olyan fát kerestek, amelyik a tövénél enyhén hajlott volt, s amin a hasítást követően csak keveset kellett igazítani a *villaszoktatónak* nevezett keretben. Végig a Bódva vízvidékén kizárólagosnak tekinthető a hasított kétágú villatípus. Gunda Béla szerint: „A villák kettéhasított ágából készülnek. A villaágakat ékkel feszítik szét, s gúzzsal vagy vaspánttal erősítik meg.”¹⁴⁶ Északon az erdős határu falvakban önellátók voltak a parasztok, mind tudtak maguknak favillát készíteni (pl. Barka, Debrőd, Somodi, Bódvarákó, Tornaszentandrás). Néhány településen háziiparként üzték a villakészítést (Áj, Szögliget, Derenk), s piacra hordták a hasított favillát. Erdővel nem rendelkező falvak (Tornaújfalú, Bodolló, Makranc) és az alsó szakasz települései (Ládbesenyő, Boldva, Zilíz) nem foglalkoztak fafaragással, s vásárlói voltak az említett háziiparosoknak.

¹⁴⁶ Gunda Béla 1937. 56.

A régi Torna megye erdővidékein az 1970-es évek elejéig megmaradtak a természetes ágvillák és a boglya- vagy kazalrakáshoz használatos speciális, hosszú nyelű villatípusok (21. kép). Barkán 5-6 m hosszú *tetejezővillát* és 3–4 m hosszú *felkalangyázó villát* lehetett fényképezni még 1972-ben is. Ezek ágait nem szokták hajlítani, nem is akarták egy síkban elrendezni. Előfordult, hogy a harmadik ágát mesterségesen toldották hozzá a két meglevőhöz, de nem csapolással, hanem gúzsolással, drótozással rögzítették.¹⁴⁷

A Bódva völgy felső vidékén és itt-ott a Csereháton élő régi megnevezése volt a szalastakarmánynak a *szülés, szüllés* (Csermosnya völgy, Barka, Szádelő, Beret). Ezt a megnevezést az 1970-es években az akkori öregek még ismerték, de az 1990-es évekre már teljesen feledésbe ment.¹⁴⁸ Az északi népterületen a 19. században is archaikus megnevezés a Nyugat-Dunántúlon elterjedt *szüleség* szó (széna, szalastakarmány) párja.

Ugyancsak a nyelvterület peremein élő, a szénamunkákra, különösen a szénagyűjtés műveleteire vonatkozó tájszó a *takarás*. Nyugat-Dunántúlon, az északi nyelvterület keleti részén és a Székelyföldön *takarni* a szénát, az Alföldön viszont a kalászosokat szokták. A Bódva völgye teljes egészében, a nyelvhatártól a folyó torkolatáig őrzi ezt az archaikus kifejezést.¹⁴⁹ A *szüllés* és a *takarás* a terület szénagazdálkodásának régies elemei közé tartozik.

A renden megszáradt szénát egy nappal a forgatás után már lehet *takarni*. A szénagyűjtés első munkafázisában a rendeket két oldalról hosszú szénahalomba hajtogatják össze. (Nem teszik ezt a lóherével, lucernával, mert lehullana a levele.) A következő fázisból a halomból kisebb boglyákat, két rúdon elszállítható *rudasok*at raknak. Szilice, Jósvafő, Szín, Színpetri környékén az apró szénarakások neve: *kompis*. Székérrel nehezen megközelíthető vizenyős rétekről kézben vitt rudakon, meredek hegyoldalokról pedig lombos gallyakon (gazon) vagy két csúszórúdon közelítik a szénát a rakodóhelyre. Az első fázisban kialakított hosszú szénahalom névanyaga a Bódva völgyében is változatos (1. térkép). A *hurka*, a *lánc*, a *garád*, a *petrence* szó használatos ebben az értelemben a Felföld sok más tájékán.¹⁵⁰ Viszont a *sír*, *kócs*, *kacsal*, másutt teljesen ismeretlen. Ezek a szavak a tájszótárakba sem kerültek be eddig. A *sír* terminus elterjedése egy galyasági körzetre utal, a *kócs* (Bódvarákó, Tornaszentandrás) és a *kacsal* (Kány, Tornahorvát) pedig e falvak településtörténetében leli magyarázatát. Valószínűleg a 18. században betelepített lakosok szláv dialektusára vezethető vissza mindkettő.

A széna a Bódva vidékén többnyire renden száradt. Egyszer megforgatták a rendeket a család asszonyai, serdülő gyermekei villával vagy gereblyével, s egy

¹⁴⁷ Paládi-Kovács Attila 1979. 280–281. 71. kép.

¹⁴⁸ Paládi-Kovács Attila 1979. 160–161.

¹⁴⁹ Paládi-Kovács Attila 1979. 164, 167.

¹⁵⁰ Paládi-Kovács Attila 1979. 292–293.

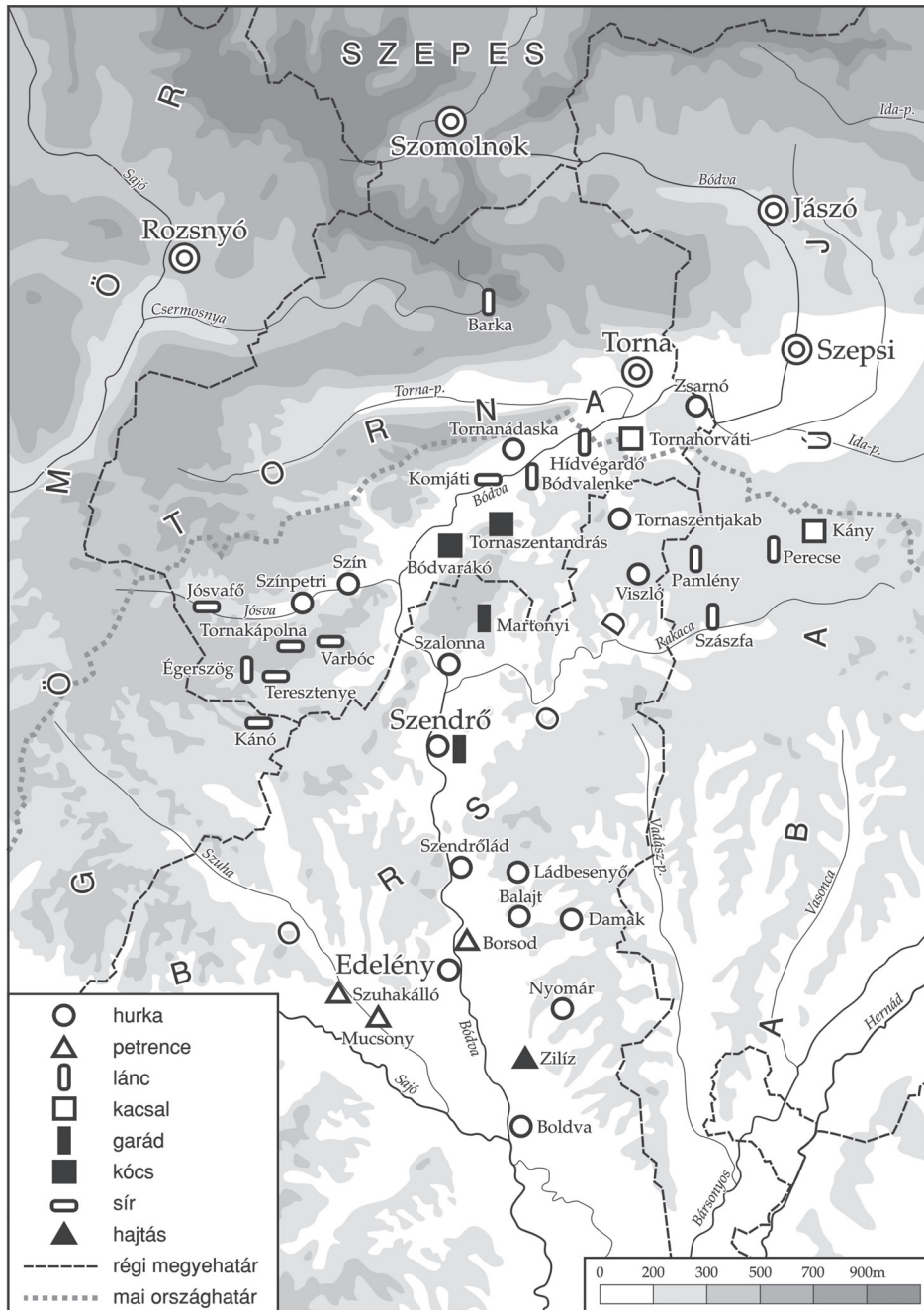

1. térkép. A szénahalom neve a takarás (szénagyűjtés) első fázisában.

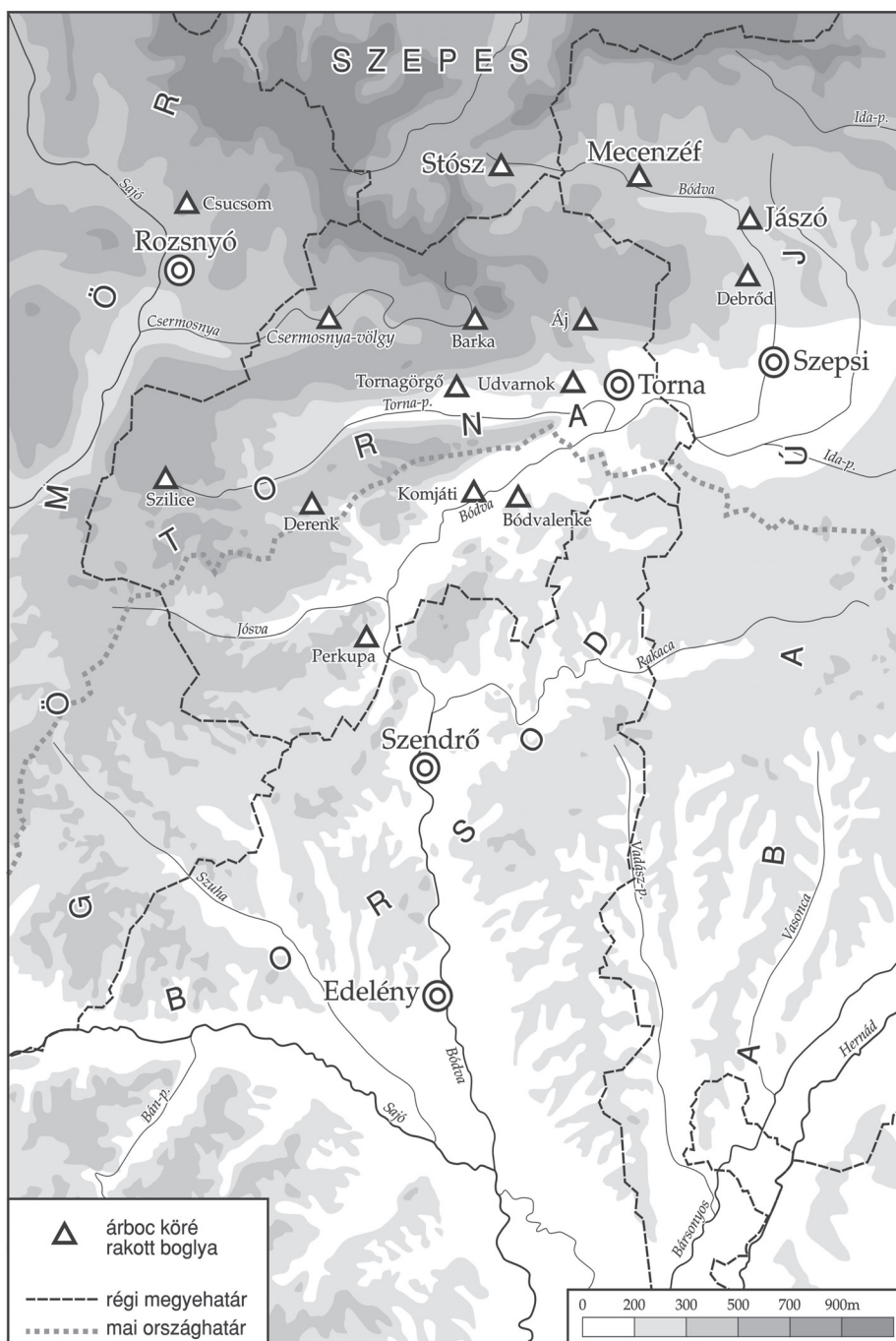

2. térkép. Árbocos (karós) boglyák elterjedtsége a Bódva vidékén

nap múlva már lehetett gyűjteni. A vastagabb rendeket (különösen sarjú esetén) a kaszások mindjárt „szétverték”, hogy hamarabb száradjon, Barkán, Szilicén és a Bódva felső vidékén kerek *boglyahelyeken* elhintve szárad a széna.

Szárítóágast a folyó felső vidékén régtől használnak. A tornai karszton, a Galyaság és az Észak-Cserehát falvaiban a lucerna és a lóhere elterjedésével párhuzamosan jelentek meg a szárító állványok. Lecsonkolt ágaskarót a régi Torna hűvösebb vidékein alkalmaztak. Ahol fenyőfa nem állt rendelkezésre, ott akác-, gyertyán-, tölgy-, bükk- vagy más lombos fából készítették. Jánok, Torna-szentjakab, Nagyida határában *szosznyafenyő*ből készült karókat használtak. A szénaszárító ágaskaró neve Barkán *osztró*, Nagyidán, Zsarnón, Jánokon *osztró*, Szilicén, Jósvafőn *ágas*. Az osztrón 50–60 cm hosszú ágcsomkokat hagytak és 70–80 kg súlyú nyers fűvet, lucernát rakodtak rá. Többet lehetett felrakni a gúla- vagy kecskeláb alakú szárítóállványokra. Azok átlagosan 200–250 kg takarmánnyal voltak terhelhetők. A szénaszárító állványok neve Színben *gólya*, Színpetrin, Szögligeten *szárító* (22. kép). A szárító ágaskarók és az állványokhoz szükséges karók évekig eltartottak. Ősszel hosszan a határban maradtak, de télen a gazdasági udvaron, száraz helyen tárolták őket. Ágasra vagy állványra 2-3 napi száradás után rakták fel a pillangós takarmányt. „Akkor nem égett meg, s nem hullott le

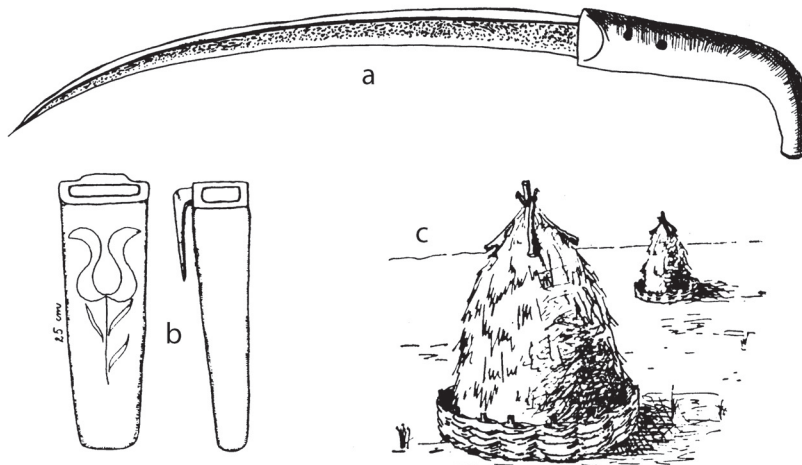

4. ábra. a) Szénavágó kaszából. Edelény. Bodgál F. 1973. nyomán, b) Fenkőtartó (tokmány) fából, Szőlősardó. Gunda B. 1937. nyomán, c) Karós boglya a határban. Csermosnya-völgy. Herkely K. 1941. nyomán

a levele”. A szénaszárító ágasok és állványok főként a Jósvafő–Szín–Bódvarákó vonaltól északra terjedtek el. Ettől a vonaltól délre eső falvakban nincs emléküik.¹⁵¹

A szénatermés zömét régen is igyekeztek behordani a faluba vagy a közelében kijelölt közös rakodóhelyre (pl. Bódvalenke, Szilice). A régi Torna megye területén a 20. század közepéig főként kerek, nagy boglyákban tárolták a szénát. Egy-egy boglyába 5-6 szekér szénát raktak. Alá gázt, venyigét, szalmát tettek, a boglya tetejére ismét szalmát hánytak, majd lefogatták két pár póznával, *ekelő*val (Ládbesenyő, Galvács). Bódvalenkén 10–12 hosszú *pózna* szorította le a közösségi rakodón álló szénaboglyákat. Kazlakat szénából csak az uradalmak raktak. Torna falvainak zömében a boglyát földbe rögzített árbócrúd, 5-6 m hosszú *boglyakaró* köré szokták rakni, hogy a szél föl ne boríthassa (24. kép). Ez a hagyomány legtovább a Torna- és a Csermosnya patak völgyében és az elzárt hegyi falvakban élt (Borzova, Szilice, Derenk, Áj). A Bódva-völgy Borsod megyei szakaszán az árbócos szénaboglyának nincs emléke. Tornaújfalun, Bodolló, Zsarnó, Péder sem ismeri, illetve Áj, „Udvari” (helyesen Udvarnok), Görgő szokásának tartja. Mindamellet az 1920-as évekig Torna megye nagyobb részén a téli szénaboglyát árbócrúd köré rakták (2. térkép). Vastrúd *lyukasztó*val kb. 60 cm mély lyukat vertek a földbe és a beleszúrt karót jól körülövekeltek, megerősítették. A hat öles boglyában három szekérré való, kb. 24-25 q széna volt. Formája a *butykos körtére* emlékeztetett (Barka).

Előfordult, hogy a szénát egyénileg tárolták erdei tisztásokon rakott boglyákban (pl. Barka, Derenk), s a vadak ellen fonott sövényvel vagy a boglyának támasztott rudakkal védték. Szőlőhegyek borpincéinek padlásán szintén tároltak több-kevesebb szénát (pl. Körtvélyes, Szögliget). A közösségi szénarakodók többnyire a falu közelében helyezkedtek el, de akadt példa több km-es távolságra is (pl. Szilice). Ezekről a rakodókról télen szekéren, szánon szállították haza a szénát (23. kép).

Bent a faluban a telek hátsó felében, a szérú és a csűr környékén helyezték el a szénarakományt. Északon különálló épületek, rakodók és csűrök szolgálnak az értékeesebb takarmány tárolására. „Tehetősebb gazdáknál a csűr mögé a kertbe épülnek, zselléréknél, gyalogembereknél az udvaron vannak, párhuzamosan a házzal. Tetejük a Boldva völgyében sátoros, a Galyaságban, különösen Tornakápolnán vértes, de a vértet alkotó sövényfonás, a kas hiányzik, hogy a levegő jobban járja a benne tartott takarmányfélét, szénát.”¹⁵² Gunda Béla közli ezeknek az épületeknek az elhelyezkedéséről azt a megfigyelést is, hogy „Tornakápolnán a község két sor háza között vizenyős rét terül el, ezen a réten állnak a csűrök és a

¹⁵¹ Az adatok a Szerző 1969-ben, 1972-ben és 1994-ben végzett helyszíni feljegyzéseiből származnak. Megtalálhatók az MTA Néprajzi Kutatóintézetének kéziratárában.

¹⁵² Gunda Béla 1937. 49.

szénapajták: *rakodók*.¹⁵³ A típusos rakodó általában négyzet alaprajzú, talpfákra és 3-4 magas oszlopokra épített nyeregtető. Oldalfala ezeknek az épületeknek ritkán van. Délről észak felé haladva a vidéken fogy a falazat nélküli rakodók száma és növekszik az oldalfallal épült szénatárolók részaránya. A falazat anyaga sokféle lehet: sövény, pacsit, ravásolt fal, szögelt deszka. Fedele régebben zsúptető, az 1940-es évek óta egyre inkább cseréptető. *Rakodónak* nevezett szénatároló épületek Gömör, Észak-Borsod és Abaúj-Torna összefüggő nagy területén használatosak (25. kép).¹⁵⁴ A Bódvától keletre más elnevezések is feltűnnek (pl. Meszesen *szinke*, Nagydán *sop*).

Réti szénából rakott boglyák és szalmakazlak oldalából régebben *szénahúzó*-nak, *szalmahúzó*-nak (Komjátin, Bódvarákón *horognak*, Égerszögön, Meszesen *kákónak*) nevezett horgas fával húzogatták ki egy-egy adagot.¹⁵⁵ Nyele 130–140 cm lehetett. A primitív fakampót az 1930–40-es években legtöbb helyen felváltotta a vasból készült, köpüs nyéllal ellátott szénahorog. Péder, Zsarnó, Tornaújfalú idős emberei a fahorogra már nem is emlékeznek. A sok húzigálás következtében azonban a boglya és a kazal egyensúlya megbomlik, majd felborul. Pillangós takarmányok (lóhere, lucerna) értékét különösen rontja ez az eszköz, mert töri a leveleit. Ezért inkább cikkenként vágják a boglyát és a kazlat. Zsellérek kézi kaszával (4/a ábra), nagyobb gazdák fecskefarak alakú, taposós *szénavágó*val végezték ezt a munkát. Szénavágót a szepsi vasgyárban (öntödében) csináltattak maguknak félcélből, távolabbi falvak pedig a helyi kovácsra voltak utalva. Az 1920–30-as években Torna és Szepsi vidékén már a legtöbb gazda rendelkezett taposóval, rövid, görbe nyéllal ellátott szénavágóval,¹⁵⁶ a szegényebbek pedig kölcsönkérték tőlük egy-egy alkalommal.

A Bódva völgyi gazdák többsége az értékesebb takarmányt egyenesen a *marhaól* padlására hordta be. Deszkaajtóval zárható, a tetősíkból előreugró, fedett *padlyukon* át rakodták fel, s a *házipadra* is jutott belőle. A kéményt 3 m távolságra közelítették meg a rakománnyal (Zsarnó). A padlásról könnyen tudták leszórni a szénát egy mennyezeti nyíláson át az istálló sarkában levő deszka-rekesztékbe. A *szénatartó*ban elfért egy-két napra való széna. Egy-egy padlásra 5–7 szekérrakomány szénát lehetett felrakni. Akinek 20–22 szekér takarmánya termelt, az a teljes készlet kb. 1/4 részét tudta a padlások tárolni (Barka, Zsarnó).

Az 1870-es évek óta követhető nyomon a szálás takarmányok termesztése. Szendrő vidékén először a zabbal együtt vetett bükköny jelent meg. Csak az 1890-es években követte a lóhere. A lóherét Edelény és Szendrő környékén is főként

¹⁵³ Gunda Béla 1937. 47.

¹⁵⁴ Paládi-Kovács Attila 1980. 213, 224.

¹⁵⁵ Gunda Béla 1937. 64. és a Szerző helyszíni adatgyűjtései.

¹⁵⁶ Sajat gyűjtés 1994-ben. Adatközlő: Eperjesi János szül. 1909. Péder; Szabó Dezső, szül. 1932. Zsarnó.

tavaszi árpával együtt vetették. Ilyenformán a tavaszi fordulóban a fekete ugart fokozatosan felváltotta a zöld ugar, amit nyár elején kaszálni lehetett. Legkésőbb – az 1910-es években – a lucerna honosodott meg. Elzárt, félreeső községekben (pl. Derenk) az 1930-as évekig nem vetettek lucernát. Ez a pillangós növény nem kötődött a tavaszi gabonavetéshez, hanem szabad földekbe, kertekbe, szőlők aljába, rétek szélébe került, ahol 2-3 évig megmaradt. Kísérletezettek a Bódva völgy parasztsága más takarmányfélékkel is (pl. baltacim, mohar, szarvaskerep), de azok nem tudtak elterjedni a vidéken.¹⁵⁷ A lóherét évente háromszor kaszálták: először júliusban az árpával együtt, másodsor augusztus és szeptember fordulóján, harmadszor pedig október elején. Északi falvakban a második és harmadik kaszálású lóherét ágasokon, állványokon szárították meg.¹⁵⁸ Az értékesebb vetett takarmányokat lehetőleg fedett helyen, *ólpadon*, csűrben, *rakodó*ban tárolták.

¹⁵⁷ Török Katalin 1973. 178.; Szuhay Péter 1982. 67.

¹⁵⁸ Krasinska, Ewa–Kantor, Ryszard 1988. 44.

ÁLLATTARTÁS

A Bódva-völgy állattartása a 19. század közepéig szorosan kötődött a rét- és legelőterület természeti adottságaihoz és kiterjedéséhez. Magda Pál, Fényes Elek és a kor más statisztikus, országismertető szerzői a tölgyerdők makkoltatási lehetőségeit éppúgy hangsúlyozták, mint a sarjúkaszálás lehetőségét vagy a folyó áradásai miatt időnként bizonytalanra váló szénatermést. Helyenként a sertéstartást, máshol a ló- vagy a szarvasmarha-tenyésztést dicsérték. Korukban főként uradalmakhoz kötődött a gyapjúkonjunktúrával gyorsan fellendülő birkatenyésztés. Az állatállomány összetétele és nagysága a helyi adottságoktól függően mutat heterogén képet minden korszakban. Ennek a községenként váltakozó képnek az elemzésére itt nincsen mód.

Legfontosabb ágazatnak mindenütt a marhatartás tekinthető – még a lófogat-tal dolgozó és a sertés- vagy baromfitenyésztésben jeleskedő falvak esetében is. A fajtaváltás előtt századokon át a szürke magyar marhát tenyésztették a torkolattól, Boldva községtől fel egészen a nyelvhatárig. A völgy középső és felső harmadának falvai szívesen foglalkoztak marhakereskedelemmel is. Torna és Szepsi környékére Miskolc vidékéről, az 1920 utáni korszakban pedig az Ondava–Bodrog lapályáról hajtották fel az olcsó alföldi tinót és csikót.

Az állattartás az 1960-as évekig megőrizte külterjes, az év nagyobb felében legeltető jellegét. Ezen a helyzeten a szemestakarmányok és a pillangós növények vetésterületének az utóbbi száz évben végbement növekedése sem sokat változtatott. A legelők jelentőségére mutat, hogy a Bódva 1925. évi szabályozása alkalmával Edelény közbirtokossága nem járult hozzá a Nagylegelő és a folyó szigetén levő Gulyalegelő átvágásához, a legelők csonkításához, fogyatkozásához. Ezért a nyakasságért később nagy árvizekkel fizettek.¹⁵⁹ A legelők minőségi típusai a Bódva völgyében és a két oldalt övező dombságokon a következők voltak: a) erdőlegelő (főleg tölgy, bükk, akác), b) irtásföldekről, korábbi szántókból, szőlőkből visszamaradt parlagok, c) ugarlegelő (a tagosításokig általános,

¹⁵⁹ Török Katalin 1973. 178.

számos helyen az 1940–50-es évekig létezett), d) tarló az őszi szántásig, búza és rozs vetése a tél végén, e) hegyi száraz legelő, f) völgyfenéken fekvő nedves rétek (sarjútakarás után).¹⁶⁰

A legelők, rétek használatát mindenütt a Legeltetési Társulat szabályozta. Valójában azonban továbbra is „úrbéres közösségnek”, „gazdaközösségnek”, „köz-birtokosságnak” nevezték a legeltetésben, pásztorfogadásban érdekelt gazdák társulatait. Ugyanis mindenki hajdani telekhányada alapján részesedett a legeltetés lehetőségéből, kapott jogosultságot az osztatlan, közös legelő használatára. „A legelőjog el volt osztva a birtok után.” Egész telekre többnyire 12 jogot számoltak, azaz 12 számosállatot. Aki több jószágot kívánt a közös legelőre hajtani, mint amennyire telki hányada szerint jogosultsága volt, *fűbért* fizetett „az úrbéresség pénztárába.” Ennek azonban korlátot szabott a legelő eltartó képessége. Bizonyos létszám fölött *fűbér* megfizetése esetén sem fogadtak be jószágot a falu legelőire.

Fölös legelővel a Bódva felső szakaszán és a Csermosnya völgyében élő települések rendelkeztek. Lucska népe 1903-ban „megvette a hegyet”, a havasi jellegű hegyi legelőt a Keglevich gróftól. Attól kezdve fogadtak marhát a falu legelőjére a Torna vize mellől (Görgő, Szádalmás stb.), sőt Tornanádaskáról, Gyagról

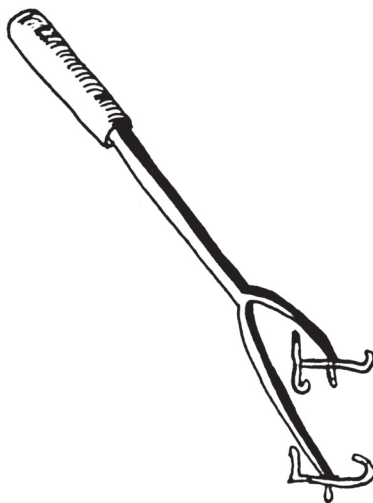

5. ábra. Billogsütő vas. Edelény. Bodgál F. 1973. nyomán

¹⁶⁰ Ezeket a legelőféléket írták le a szomszédos Cseréhátról és a keleti palócok földjéről is. Vö. Bene Zsuzsanna 1961. 563–564.; Paládi-Kovács Attila 1965. 46–47.

és környékéről. Tavasszal hajtották fel hozzájuk a tinókat a Bódva völgyéből és havonta egyszer látogatták meg a lucskai, barkai gulyában élő marháikat a távoli gazdák. A lucskai gulyában a tinók kb. 30%-a volt „vidéki”. Esetenként 30–40 km-ről érkeztek a tinók a nyaraltatásra, hegyi legelőre.¹⁶¹

A közös nyájgazdaság gondjait (pásztorok fogadása, felügyelete, bérezése, pásztorházak építése, karbantartása, apaállatok vásárlása, a legelők, rétek gondozása, a községi apaállatok istállózása, takarmányozása) a közbirtokosság vezetősege viselte. Mindenekelőtt az úrbéresség elnöke, és pénztárosa, egykori kuriális falvakban pedig a nemesi közbirtokosság vezetői. Sok helyen nemesi közösségek és úrbéresek éltek együtt, akik a határt bizonyos művelési ágakban (erdő, rét, legelő) elkülönítve használták. Helyenként az egykori nemesség az úrbéres parasztság rovására terjeszkedett a falu határában (pl. Szalonna, Méhész).¹⁶²

Minden településen élt néhány pásztor a családjával. Számukra a község, az úrbéres gazdaközösség vagy a nemesi közbirtokosság biztosította a lakást és a *kommenció*val megalapozott megélhetést, Tornaújfalun a pásztorházak a Páston álltak, a többi zsellérház szomszédságában. A Pást és a Kisvég nevű falurész az egykori *zsellértelken* épült. A csordás és a gulyás családja közös *pitáron* át járt be, egy fedél alatt élt, a *kondásház* viszont külön állt. (Ott lakott később a *kisbíró*.) Minden pásztor természetben fizettek. Cséplés után, az őszi behajtás tájkán kapták meg a *kommenciós* terményt, a számosállatok szerint kivetett mennyiségű búzát, rozstot, árpát. Hetente másik gazdától kapták a kenyeret.

Jelentős méretű pásztorszervezet nem alakult ki a Bódva vidékén, legfeljebb a régi uradalmakban. Pásztordinasztiák főként a hajdani majorsági juhászathoz kötődtek a Csereháton is. Családneveik magyar eredetre mutatnak (Bozó, Farkas, Gábor, Kecskés, Konyha, Nagy, Soltész), de keveredtek köztük szláv családnevet viselő juhászok is (Baleda, Faricsalszky, Valanczky). Észak-déli irányú migrációja e rétegnek több évszázada tart.¹⁶³

A pásztorok közül a falu társadalmához a juhásznál szorosabban kötődött a kondás, a csordás és a gulyás. E kapcsolat jellegét megmutatja a pásztorok jeles napi ajándékozása, koledálása. Tornaújfalun évente három alkalommal jártak a pásztorok adományt gyűjteni az 1950-es évek elejéig. Farsang idején a kondás járt házról-házra az alábbi köszöntővel:

Hipp farsang, hopp farsang,
Túringi, fúringi,
A gazdának a padján,

¹⁶¹ Saját gyűjtés 1980-ban. Adatközlő: Bendzsuch József, szül. 1897. Lucska.

¹⁶² Orosz István 1962. 123.

¹⁶³ Bene Zsuzsanna 1961. 570.; Szuhay Péter 1982. 113.

Macska ül a szalonnán,
Menjenek, hajtsák el a macskát,
Nekem hozzanak egy darab szalonnát.

Mindenütt kapott egy-egy szeletet (12–15 dkg), s ezt vasnyársra tűzve vitte magával. Voltaképp a disznók téli legeltetéséért járt neki a szalonna, amit a disznóölések után gyűjtött össze.

Húsvétkor – egész pontosan nagypéntek reggelén – a csordás, a gulyás és a kondás együtt járta végig a gazdákat, s mondta el jókívánságait, verses köszöntőjét. A gazdaktól főként lisztet és 2–2 tojást kaptak érte. Pünkösdkor a csordás és a gulyás egy-egy nagy, kerek kalácsot kapott minden marhatartó gazdaságtól. Kőtt tésztából fonott, ún. *hajtika kalácsot*, amit a marhapásztorok asszonyai *korcosba* (hátilepedőbe) kötve, batyuban vittek haza. (A kondás nem kapott kalácsot.) Edelényben György napján (április 24.) és zöld csütörtökön a gulyás, a csordás és a kondás trombitálva járta be a községet, s nagy kosarakba gyűjtötte a jókívánságokat követő adományokat (szalonna, tojás, liszt). Húsvétkor Edelényben kalácsot kaptak a pásztorok.¹⁶⁴

Szarvasmarhatartás

A 19. század derekán a Bódva-völgy alsó szakaszán sokan foglalkoztak a szürke magyar fajta tenyésztésével, hizlalásával és adásvételével. Boldva községről feljegyezték, hogy a „közönséges földmivelő nép Várad tájékáról vásárol marhákat, s azok felhizlalásával üz kereskedést.”¹⁶⁵ Borsodszirák lakosai 1851-ben „ökreiket maguk nevelik, s azok nemesítésére a legszebb bikákat vásárolják.” Ugyanott az ökrös gazdák „szépen nevelt ökreiket jó pénzen adogatják el.”¹⁶⁶ Nyilvánvaló, hogy a folyó alsó vidékén a marhatartásból származott a parasztság fő jövedelme ebben az időben.

A fajtaváltás menetében valószínűleg adódtak ütembeni, időbeni eltérések a vidék települései között. Ezek azonban aligha érdemelnek alaposabb elemzést. Edelényben a fajtaváltás 1895 és 1935 között lényegében lezajlott, s a szürke magyar fajtát felváltotta a szimmentálira alapozott, a szürkével keresztezett pirostarka fajta.¹⁶⁷

¹⁶⁴ Saját gyűjtéds 1994-ben. Adatközlő: Bodnár Bertalan és felesége, szül. 1926. Tornaújfalu. Lásd még: Bodgál Ferenc 1973. 406–407.

¹⁶⁵ Fényes Elek 1851. I. 143.

¹⁶⁶ Fényes Elek 1851. IV. 138.

¹⁶⁷ Török Katalin 1973. 180.

	1895	1911	1935
magyar fajta	80,5%	71,5%	15,6%
pirostarka fajták	15,7%	25,3%	81,6%

Tornaújfalun és a szomszédos falvakban a magyar szürke volt túlsúlyban egészen az 1920–30-as évekig. Az „első republika” alatt jött a *cimentális* (Somodiban *cimentál* a fajta neve), majd 1938–44 között a magyar tarka, a *zsemlye tarka*. Somodiban emlékeznek a *pizga* fajta (Pitzgau-i) nagy testű szarvasmarhára is, mely végül nem honosodott meg. Az 1938–44 közötti években nagy szarvú magyar szürke marha már kevés volt. Szántáshoz, erdöléshez jó hasznát vették az ájiak, debrődiek. Lucska, Barka magyarjai szintén nagy, villás szarvú teheneket és ökröket tartottak az 1940-es évekig. „Szennyes nyakú”, fehér fajta volt a magyar marha. Falucska szlovák gazdái akkoriban Szikszóra jártak magyar ökröt venni. Szerették, mert a magyar ökor erős és gyors járású volt, a nehéz erdei szállítás, rönkvontatást is jól bírta. Ezért maradt meg sokáig a magyar ökor az Alacsony-Tátrában és a Bükk hegység szlovák falvaiban is.¹⁶⁸ Falucska népe mindig csak ökrökkel dolgozott. Tornaújfalun szintén ökrös gazdák éltek, akik más okból ragaszkodtak az ökörigához. Távolsági fuvarozással nem foglalkoztak, saját határukban pedig jól elboldogultak az ökrös szállítással.¹⁶⁹

A viszonylag kései fajtaváltás lehet az oka, hogy sem a Bódva, sem a Hernád völgyében nem alakult ki jellegzetes tájfajta, nem alakultak tejszövetkezetek. Abaúj-Torna területén az 1930-as években a szimentáli és a pirostarka keverékek voltak túlsúlyban. A magyar marha és a lengyel hegyi marha kereszteződése, az igénytelen, kis testű fajták az 1930-as évekig visszaszorultak a Kassa – Jászó vonalától északra elterülő hegyekbe.¹⁷⁰

Legtöbb faluban legalább egy csordát és egy gulyát szerveztek. Előbbi a tehenek naponta kijáró, 100–200 tagú csapata, utóbbi a növendék marhák hetekig távol maradó csoportja volt. Somodiról 1942-ben két csorda járt ki naponta, kisebb falvakból csak egy. A gulyák a falutól távoli erdők, hegyek legelőin *nyaraltak*. Karámjuk nem volt, az éjszakát a delelőn, az itatóhelyen töltötték. A gulyások ágasfás szelemenek kunyhót (*kolyiba*) építettek maguknak, ahol tüzelni és főzni is tudtak. Északon, a magas hegyi legelőn az 1900-as évek elején a medve időnként berontott a gulya közé, s leütött egy-két tinót. A magyar gulya ökrei azon-

¹⁶⁸ Markus, Michal 1964. Saját gyűjtés 1980-ban. Adatközlő: Tisza Sándor szül. 1904. Lucska

¹⁶⁹ Saját gyűjtés 1994-ben. Adatközlők: Bodnár Bertalan szül. 1926. Tornaújfalu; Gyula István szül. 1922. Somodi.

¹⁷⁰ Molnár Endre szerk. 1935. 109.

ban megkergették a medvét, a *vezérökör* nekiszorította a fának. Amikor nem volt munkájuk az ökröknek, azokat is kihajtották a gulyára. Egyes falvakban hetente egyszer hazahajtották a gulyát *sózni* (rendesen szombaton este), többnyire azonban a gazdák látogatták a gulyát vasárnaponként *sózás* végett.

Tenyészbikát a legtöbb falu gazdaközössége tartott. Tornaújfalu – noha nem érte el a száz házszámot, csak a nyolcvanat – két bikát szokott tartani a harmincas években. Már az első világháború előtt is „tenyészetből hozatták”. A bikavételt az úrbérességi elnök intézte egy-két gazda kíséretében.

A bikatartást szolgálta a község tulajdonában levő Bikarét vagy Falurét, amit a gazdák közösen használtak. Kidobolta a kisbíró, hogy mikor, melyik utca vagy házsor lakosai menjenek falu dolgára; álljanak ki a rétre kaszálni, *takarni* vagy a szénát hordani. Legtöbb falu szélén ott állt a községi tulajdonban levő bikais-tálló is. Az apaállat gondozását rendszerint a csordás vagy a gulyás látta el. Kisebbségi községekben egy-egy gazda vállalta magára a bika gondozását (pl. Méhész). Tornaújfalun és környékén ősszel zabot gyűjtöttek a bika számára, tehenenként kivetett mennyiséget.

Régebben a bika is kijárt a csordával a legelőre, ott történt a tehenek *üzödése*, *üzetése*. Péderen a bojtár nemrégiben is 5 koronát kapott a gazdától, amikor megvitte neki a hírt.¹⁷¹ Az üsző első *folyatása* 15 hónapos korában történt. A marhapásztorok megfigyelték, amikor valamelyik tehen ugrálni kezdett, s azt is jelentették a gazdának (*zsinórozik*, *folyhatna*). Ilyenkor a gulyáról átsapták a csordára vagy elhajtották a bikaistállóhoz.

A vemhes üszőt és tehenet a pásztorok nagyobb kímélettel kezelték, mint a többi, botjokkal, rögökkel kevésbé dobálták. Utolsó napokban már nem hajtották ki a legelőre, mert a gazdák többsége szerette, ha otthon történt az ellés. A borjas üsző vagy tehen tejét az első három napban a malacoknak adták. Ez volt a *feccszej*, ami forralásra „összemegy”. (A gurásza, gulásza szót nem ismerik.) A tehenet *fazsojtárba*, később zománcos *zsojtárba* fejték. Fejőszéken ülve, két kézzel történt a tehenek fejése. Mindenütt nők végezték ezt a munkát a Bódva vidékén. A magyar fajta tehen csak 4-5 liter tejet adott. Tejét jobbnak tartották, mint a svájci tehenét. Vastagabb volt a tejfel és több vaj lett belőle. A régi *zsojtárok* fenyőfából készült dongás faedények voltak, űrtartalmuk csupán 5–6 liter lehetett. A folyó alsó és középső szakaszán az első világháború után váltották fel hasonló formájú, de nagyobb űrtartalmú zománcos *zsojtárral*. Északon a váltás 20–30 évvel később történt. Naponta háromszor szokták fejni, s a *cimentáli* tehenek java a borjúnevelés mellett is adott 30–40 liter tejet naponta.

A *bikabornyút* fél éves korában kihérelük, akkor lesz belőle *ökörtinó*. Péderre és környékére az „első republika” idején (1920–1938) Morvaországból jártak a

¹⁷¹ Saját gyűjtés 1994-ben. Adatközlő: Szepesi István szül. 1929. Péder.

herélők. Hárman dolgoztak együtt. Hoztak magukkal kötelet is, nem kértek segítséget a borjú ledöntéséhez. Érkezésükről a kisbíró értesítette a gazdákat.¹⁷² A Bódva-völgy magyarországi szakaszán szintén népi specialisták, gulyások, csordások végezték akkoriban a borjúherélést. Mindenütt csak a késsel végzett műtét járta, egyéb módozatoknak (elkötés, kitörés) nincs emléke.

Az ökörтинót 2 éves korában törték be a járomba, s az üszöböl is akkortájt lett tehén.

Az istálló mérete a gazdaság erejétől, szarvasmarháinak számától függött. Közepes gazdaságok Tornaújfalun 7–10 marhát, kisbirtokosok pedig 4–7 marhát tudtak tartani az 1930-as években. Az állomány a földbirtok nagyságához igazodott. Akinek 13-14 hektáros birtoka volt, az tarthatott 12-13 marhát is. Szalonnán 1945-ben Herman János gazdaságához 16 szarvasmarha tartozott: 2 ökör, 5 tehén, 4 ökörтинó (kétévesek) és 5 borjú. 20 holdnyi földjüket 2 lóval és 2 ökörral művelték. A *cúggal* (lófogattal) járt az öreg gazda, az ökörigával dolgozott a fia.¹⁷³

Végig a Bódva völgyén a *hidlással*, *jászollal* ellátott istállónak is *ól*, *tehenól*, *marhaól* a neve (26. kép). Az 'istálló' urasan van mondva, jegyezték meg Méhészen.¹⁷⁴

A *marhaól* legfőbb tartozéka a *jászol*, ami régebben deszkából, újabban betontból készült. Kizárólag *jászol* néven ismeretes a Bódva-völgy alsó harmadában (Bódva, Edelény, Borsod, Szendrőlád), s köznyelvi szóként mindenütt megértik. A folyó felső vízvidékén azonban *váló*, *ökörváló* a jászol neve. Ezen a néven említették Péder, Méhész, Komjáti és Szalonna idősebb gazdái 1994-ben. Ezek a települések jól kiegészítik a 'jászol' jelentésben használt *váló* szó elterjedéséről korábban szerkesztett térképünket, s csatlakoznak a gömöri, abaúji izoglosszákhöz. Eddig Debréte és Krasznokvajda (Cserehát), illetve Szádelő és Barka jelezték a szóföldrajzi térkép közeli pontjait (3. térkép).¹⁷⁵

A régi jászlak a fal mellé, rendszerint az *ól* két végébe helyezett, deszkából ácsolt vagy fatörzsből kivájt etetők voltak. *Arcaljászol* csupán uradalmakban fordult elő, a parasztgazdaságok fal melletti *végjászolt* használtak. A deszkajászol felső peremén fekvő rúd neve: *rigely*, *válórigely* (Méhész, Péder, Komjáti). Ennek vaskarikáihoz tudták a jószágot megkötni. A szó német eredetű, etimológiája azonos a *rigli* és a *régly* szóval. Bódva-völgyi jelentése az ország más részein ismeretlen. Csupán Magyarbődön fordul elő *riglifá* alakban.¹⁷⁶

¹⁷² Saját gyűjtés 1994-ben. Adatközlő: Eperjesi János szül. 1909. Péder.

¹⁷³ Saját gyűjtés 1994-ben. Adatközlők: Bodnár Bertalan szül. 1926. Tornaújfalu, Herman János szül. 1918. Szalonna.

¹⁷⁴ Saját gyűjtés 1994-ben. Adatközlő: Molnár Bálint szül. 1920. Méhész.

¹⁷⁵ Paládi-Kovács Attila 1980. 179, 189–190.

¹⁷⁶ TESz III. 414, MTSz II. 265, 290.; Paládi-Kovács Attila 1980. 171–172.

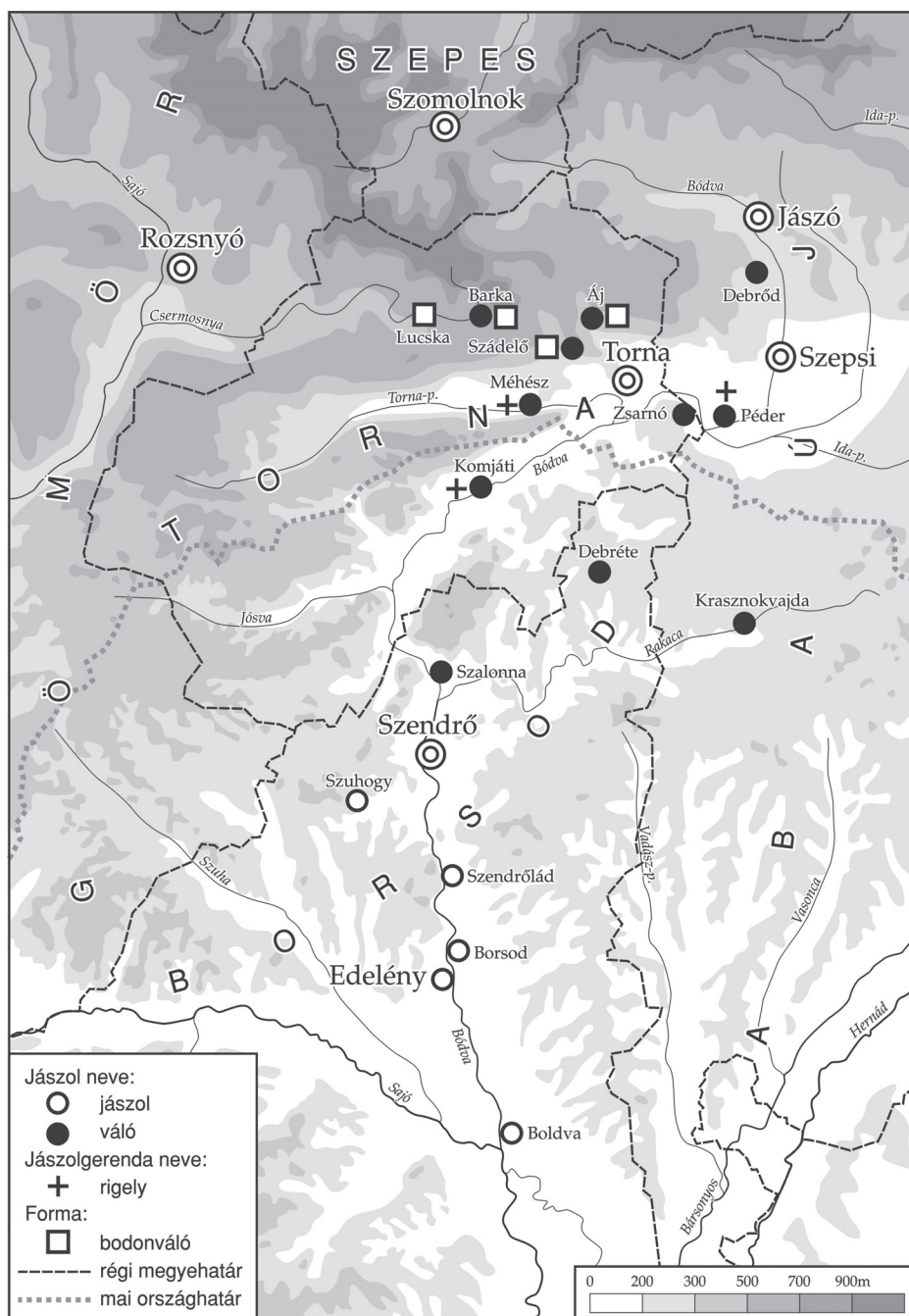

3. térkép. A marha- és lójaszól formája és neve

A Bódva felső vidékén vannak emlékei az ún. *bodonjászol*nak. Barka, Lucska, Szádelő, Áj gazdái olyan fenyőtörzseket kerestek erre a célra, amelynek a közepe odvas volt. Kettéhasították, kitisztogatták és a kívánt méretre szabták. Tartós volt, mert „az ilyen fa a szélein erős, olyan kemény, mint a csont.” Vastag rönköket fektettek a *váló* alá; lábat nem csináltak hozzá. *Rígely* se kellett, mert elég volt, ha kifúrták a bodon falát, s a lyukakhoz kötötték a marhát. A Kanyapta vidékén a bodonjászol is inkább tölgyfából vagy topolyából készült, mint fenyőből. Mindkettő elég tartósnak bizonyult.

A marhatartás fő hasznát az ökörhizlalás adta. Szalonnán és környékén a két-éves ökörтинókat szokták hizlalni. Előre leszerződtek a háztáji gazdaságok az 1970–80-as években. Átvételkor a színi vagy a szendrői vasútállomáson gyűjtötték össze a vágásra szánt jószágot. Főként tinó- és ökörhizlalásból láttak pénzt a gazdálkodók a Bódva-völgy Szlovákiához csatolt részein is. Somodiban az ökörhizlalás abrakkal történt, árpadarát, kukoricadarát etettek a hízóba fogott jószággal. Szénát, kukoricaszárból aprított szecskát, bükkönnyt, lucernát, lóherét is felhasználtak a takarmányozáshoz. Marharépat reszeltek rá a szecskára, úgy etették fel. Az 1920–30-as években a folyó több vidékén szokásban volt a takarmány silózása. Borsodban *csalamádét* (kukorica zöld hajtása) és répát szoktak „besilózni”. A silógödör ritkán kapott téglafalat, legfeljebb szalmát.¹⁷⁷

A napi takarmányt legtöbb faluban (pl. Szalonna, Szádelő, Komjáti, Szögliget, Meszes, Damak, Szendrő, Borsod) az ól sarkában deszkából épített rekeszben, a *szénatartó*ban tárolták, készítették elő. A csürből, *szérőről korcosban* hordták bele a szénát, lóherét. Szecska, pelyva, répa behordásához nagy, kerek, félgömbhöz hasonló *pévás kosár* szolgált. Hídvégardón, Bódvaszilason, Perkupán inkább kint, az eresz alatt volt a *szénatartó* és közvetlenül a padlásról, a *padlukon* át szórták tele takarmánnyal.¹⁷⁸ Az istálló mindenütt padlásolva volt és a *pad*, *ólpad* szénatárolásra szolgált. Feltöltésére szolgált a tető síkjából kiugró, rendszerint ajtóval is ellátott *szénahányó* (29. kép). A szekérről közvetlenül a padlásra *hányták fel* a szénát. Padlyuk az istállóban kialakított, deszkázott szénatartó felett is szokott lenni. Mérete a rekeszével egyezően 1×1 m körül mozgott.

Az itatás részben folyókon, részben kutak mellé helyezett válúkon történt. Gunda Béla az 1930-as években kevés udvarban talált kutat. A vizet közös utcai kutakból hordták. Elterjedtebbnek látta a kerek kutat, a folyó alsó vidékén gémes kutakat is talált.¹⁷⁹ Szögligeten 1961-ben mindössze két gémes kút volt, a többihez csak egy-egy fahorog tartozott. Meszesen inkább kerek kutakat

¹⁷⁷ Saját gyűjtés 1994-ben. Adatközlő: Vadászi Dezső szül. 1921. Borsod.

¹⁷⁸ Saját gyűjtés 1994-ben. Adatközlő: Somodi János szül. 1910. Komjáti; Giba Géza szül. 1931. Hídvégardó. Lásd még az MNA II. kérdésfüzetének 76. témalapját Szádelő, Komjáti, Szögliget, Meszes és Damak kutatópontról.

¹⁷⁹ Gunda Béla 1937. 47.

használtak. Télen a marhaitatás megnehezült. Sok faluban a távoli kútról dézsában hordták a vizet az istállóba.

A Bódva-völgy sok településén éltek marhavásárokra járó, kupeckedő parasztok. Szalonnáról 1920 előtt Szepsibe, Tornára, Kassára hajtottak sok marhát a vásárba. Résztint saját nevelésű ökrötinókat, résztint Sajószentpéteren, Miskolcon, Szikszón vett jószágot. Amikor az államhatár elvágta ezt a láncolatot, próbálkoztak a marhacsempészettel is, s átrendeződött a kistájak, települések korábbi kapcsolatrendszere. Péder, Jánok, Tornaújfalu és környékének parasztsága 1920 után nem Borsodból, Miskolc vidékéről, hanem az Ung és az Ondava vidékéről szerzett be magyar ökröket. A Kanyapta mellékén 1920–50 között egyes nagygazdák még 4 magyar ökrrel jártak. Igázásra, szántásra nagyon szerették. Szépnek tartották, kedvelték nagy szarvait, *szennyes fehér* színét. Erejét, szívósságát, gyors járását máig emlegetik. Szarvhegyére réz- vagy vasgombot tettek a kovácsnál, ünnepek, lakodalmak alkalmával pedig nagy piros, zöld bojtokkal díszítették fel. Szalonnáról még az 1950-es években is többen járták Észak-Borsod és Abaúj vásárait. Edelény, Szendrő, északon pedig Bódvaszilas és Bódvaszentandrás tartott jó vásárokat. Eljutottak Putnokra, Sajókazára, Szentpéterre, Szikszóra is. A vásározásnak a kollektivizálás vetett végett 1960–61-ben.¹⁸⁰

Lótartás

A 19. század derekán Fényes Elek több Bódva menti faluról megemlíti a lótenyésztést, mint jellemző gazdasági tevékenységet. Borsodszirákról például elmondja, hogy a lakosság egyik része lovakat, másik része szarvasmarhákat tenyészt. „A lovas gazdák fuvarozással és előfogatokkal sokat keresnek...” teszi hozzá.¹⁸¹ Borsod községről megjegyzi, hogy „...a lótenyésztést meglehetősen sikerrel űzik.” Magyarázatul hozzáfűzi, hogy a község „Mezei gazdasága általában jó lábbon áll, mert ezen helységet nagyobb részben nemesi családok elágazva bírván kevés örökségüket nagy szorgalommal művelik...”¹⁸² 1768-ban ez edelényi uradalom jobbágjai közül 13-nak 35 igás lova volt együttesen. Ugyanakkor az uradalmi major is számottevő ménessel rendelkezett.¹⁸³ Paraszti ménesek a 19. század derekán szerveződtek a lóállomány növekedésének köszönhetően.¹⁸⁴ Főként a lótenyésztésről nevezetes déli községben. A folyó középső és felső szakaszán csak

¹⁸⁰ Saját gyűjtés 1994-ben. Adatközlők: Herman János szül. 1918. Szalonna; Eperjesi János szül. 1909. Péder.

¹⁸¹ Fényes Elek 1851. IV. 138.

¹⁸² Fényes Elek 1851. I. 158.

¹⁸³ Faragó Tamás 1973. 97.

¹⁸⁴ Szuhay Péter 1982. 114.

ott, ahol a fuvarozáshoz és az alföldi nyomtatóvállalkozásokhoz kapcsolódóan inkább dolgoztak lófogatokkal, mint ökrrel a 19. század második felében.

Az 1930–40-es években még igen sok lovas gazda élt egyes Bódva menti településeken. Somodiban, Debrődön túlnyomóan lovat tartottak a gazdák, szemben a közeli Tornaújfaluval vagy Péderrel, ahol a parasztnak is inkább ökrökkel dolgoztak. Magyarázatul szolgál, hogy az előbbieket sokat fuvarozták, távolsági szállításokat is végeztek (pl. mésszel), az utóbbiak viszont ritkán mozdultak ki a falujukból. Somodiban mintegy 50 gazdának volt lófogata, némelyiknek 2 pár lova is. Az 1920–30-as években már a lipicai fajtát tartották. A Bódva völgyében mindenütt kizárólag melegvérű fajtákat neveltek. Legtöbbször a magyar parlagi lófajta „javított” változatát, kevesebben lipicait (északon) vagy nóniust (délen). (Újabbban a szlovák oldalon látni hidegvérű, nagy testű lovakat is.) Lovakkal gyorsabban végezték a szántást, a hordás teendőit, s mellette vállalhattak mészfuvarozást, ölfá- és rönkszállítást, piaci, vásári fuvarokat. Hagyományos munkamegosztás volt, hogy a falu zsellérjei vágták, fűrészelték az ölfát, a lovas gazdák végezték a szállítást. Megbízói között voltak bányák, fakereskedők, terménykereskedők, iparosok, szatócsok. A zsellérek által kiegészített meszet is a lovas gazdák hozták eladni a Szepességbe és a Hernád völgyébe. Régebben a Felső-Bódva vidékéről a lovas gazdák lejártak az Alföldre búzát, árpát nyomtatni. Vállalkozásaikkal több terményt kerestek, mint amennyit a saját földjükről betakaríthattak. Személyükben olyan parasztnak vállalkoztak béryomtatásra, akik a saját gazdaságukban kézi csépléssel dolgoztak. Nyomtató vállalkozásaiknak az első világháború és az új államhatár megvonása vetett véget.¹⁸⁵

Az 1930-as években fedező mént a kisebb községek nem tartottak. Debrődről és a szomszédos falvakból például Szepsibe hajtották be a sárló kancákat fedezetés végett. Ott 5–6 csődört is tartottak egyidejűleg. A kiscsikót a gazdák nagy szeretettel nevelték. Csengőt akasztottak a nyakába (6. ábra), s vitték magukkal a mezőre. Országúton járva néha megkötötték, de többnyire szabadon futkározhatott a csikó a szekér mellett. A csikót kis korától fogva kezükhöz szoktatták. Szakajtóból adtak neki abrakot és *csina ne*, *csinuka ne* szavakkal hívogatták. Elhajtása a *co*, *co-ki*, *co-be* szóval történt.

Szögligeten, Komjátiban, Szádelőn „morvák jártak” a lovakat herélni. Tavaszszal megjelentek a tornai vásárban, s onnan hívták őket faluról-falura. A mütétet metszéssel végezték, a csikó neve attól kezdve *herélt*. A paripa szót nem ismerték ebben a jelentésben. Damakon a ló két hátsó lábát *rudalló kötéllel*, összekötik, első lábaira is hurkot vetnek. Szalmára döntik le, s lábait megkötözik a mütét idejére. A sebet kettéhasított mogyorópálcából készült *cserepecsikkal* szorítják le a mütét után.

¹⁸⁵ Hoffmann Tamás 1963. 337.

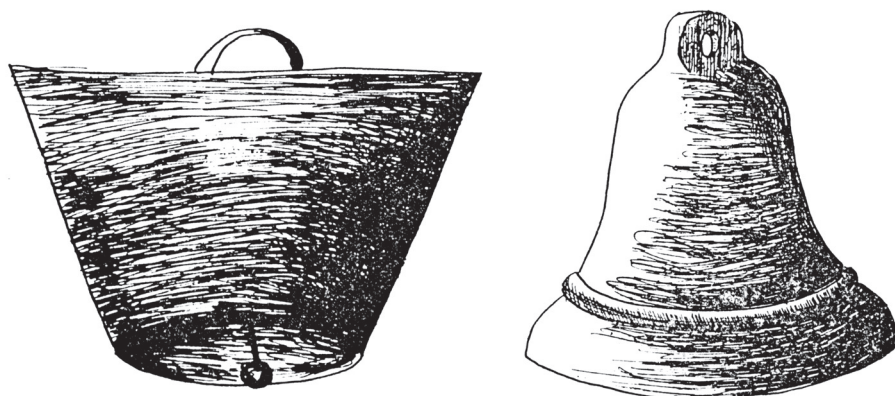

6. ábra. Kolomp és csengő. Edelény. Bodgál F. 1973. nyomán

Debrődről az 1920–30-as években, sőt még később is eljártak csikót venni a Bodrogközbe, Zemplén és Ung híres lóvásáraitra. Gálszécsen, Nagymihályon olcsón lehetett lovat és csikót venni. A deprődi, somodi gazdák fiatal, 5-6 hónapos csikókat kerestek és a vásárból lábön hajtották őket haza. 4-5 gazda utazott együtt. Menetben vonaton utaztak, haza pedig gyalogosan tértek meg. Ilyenformán több napig maradtak távol.

A csikókat 3 éves korukig nevelték. A javát akkor behajtották Kassára és jó áron eladták *remondának*, katonalónak. Akkor újabb csikókat vettek a vásárban – némelyik gazda kettőt-hármat is – és azokat a saját kancáiktól való csikókkal együtt nevelték pár évig. Jól kerestek a csikóneveléssel, mert egy részét be is tanították *cúgos lónak*. Az már tudott szántani, szekeret vontatni, erdőben rönköt vontatni, amikor eladták.¹⁸⁶

A lóistálló Felső-Borsodban többnyire egy fedél alá épült a lakóházzal. Régebben a *komora*, a gabonás külön állt, viszont a lóistálló közvetlenül a ház pitvara után következett. Meszesen, Szőlősardón az 1930-as években még emlékeztek arra, hogy a *lóól*nak nem volt közvetlen kijárata az udvarra. A lovak is a pitaron keresztül jártak be az ólba. Akkoriban azonban az istállók többsége már külön épült, s egy részük szemközt állt a házzal.¹⁸⁷A *lóól* kelléke a jászol fölött a falra függesztett *rács* és a lovakat egymástól elválasztó *strajfa*. E tárgyak elterjedésé-

¹⁸⁶ Saját gyűjtés. Adatközlő: Meleg János szül. 1922. Debrőd.

¹⁸⁷ Gunda Béla 1934. 16.

nek idejét ma már nehéz megállapítani, de a Bódva völgyi parasztok a 19. század végén már biztosan használták mind a kettőt (31. kép).¹⁸⁸

A ló takarmányozása azonban nem csupán a szénarács használatában tér el a szarvasmarháétól. Fontosabb az abrak, különösen a zab biztosítása. „A csikónak a kanca az anyja, de a zab a nevelője” – mondogatják az öreg parasztok. A 19. században a tavaszi vetésű földeket főként a zabvetés foglalta el, s az árpa vetésterülete csupán a zabénak 1/3-át tette ki. Ez az arány csupán az 1910-es években fordult meg az árpa javára.¹⁸⁹ Főként a lovas gazdáknak kellett zabosbükkönyt vetniök, s a lónak kellett sok répát teremszteni (32. kép). Természetesen a pillangós takarmányok javát is a lóállomány kapta.

Sok faluban használták a lovat málhás szállításra a régi Torna megye területén (vö. *lőhátú kosár*). Hátalásra, nyergelésre csaknem mindenütt emlékeznek (35. kép). Ünnepléses alkalmakra (pl. szüreti felvonulás, lakodalom, püspöklátogatás) a kismemesi hagyományú falvak bandériumot állítottak, az úrbéres hagyományú községekben pedig *lovaslegények* futkároztak, s emelték az ünnep fényét. So-modin az 1950-es években is felöltözött 5-6 legény püspöklátogatás alkalmával. Árvalányhajás, pántlikás kalapjukkal tértek el az ünnepi (csizmás, csizmanadrágos) férfiviselettől. A hátsólovak sörényébe raffiát, kukoricacsuhét és színes szalagokat fontak.

Lótartó falvak a 19. század második felében már lóval szántottak. Négy lovat fogtak az eke elé, s az első kettőt nyeregből hajtották. A bal hátsó volt a *nyergős ló*, azon ült a *hídó*. Így nevezték Meszesen és Szögligeten a nyeregben ülő ostoros gyereket, a 10–14 éves fiút. A *hídó* szót a 19. században feljegyezték a csereháti Beret községben (Abaúj m.), Tokaj-Hegyalján és Kováron (Hont m.). Halvány nyomok utalnak a szó göcseji és őrségi elterjedtségére.¹⁹⁰ Ez a szó – sok másikkal egyetemben – a Bódva-vidék néphagyományainak archaikus jellegét bizonyítja.

Sertéstartás

Az évszázadok óta hagyományos tartásmód a Bódva-völgyi parasztságnál igen lassan változott, s a disznótartás lényegében az 1960-as évekig meglehetősen külterjes maradt. Ugyanis az év nagyobb részében legeltetésre hagyatkozott. Az

¹⁸⁸ Paládi-Kovács Attila 1980. 168.

¹⁸⁹ Szuhay Péter 1982. 65.

¹⁹⁰ MTSz. I. 860–61. MNA I. füzet 41. kérdés, Szacsavay Éva (Meszes) és Paládi-Kovács Attila (Szögliget) gyűjtése. A szó etimológiája nem ismeretes. Balassa Iván nagy eke-könyve a hídóról nem tesz említést. Az ÚMTSz II. 949. ’ökröt őrző, legeltető gyermek’ jelentésben közli a hídó szót Szihalomról, (Borsod m.) ’mezőőr, csász’ jelentésben szerepel a hídós uo. Gencsapátiról (Vas m.).

1930-as években a disznófajták között már a mangalica volt túlsúlyban, de a folyó felső vidékén, s a völgyét övező hegyek között többnyire a magyar és a lengyel sertés kereszteződéséből származó *hegyi sertést* tartották.¹⁹¹ Az 1920–30-as években már a barkai, lucskai magyarok is mangalica disznót tartottak. Szendrő vidékén a sertések egész évben kijártak az erdőre, a legelőre és az ugarföldekre. A *disznónyáj* naponta hazajárt a faluba, csak a belőle ősz elején kivált konda hált kinn az erdőn a szeptember és december közötti makkoltatás idején. A Bódva-völgy felső és középső vidékén az 1900-as évekig – helyenként az első világháború végéig – a makkoltatás volt a disznóhizlalás legfőbb formája.¹⁹²

Legeltető tartásmód esetén az anyakoca naponta kijárt a nyájjal, s olykor az is előfordult, hogy kint *fialt* (fiadzott) meg a legelőn. Szaporulata a mangalicának sem volt több 5-6 malacnál egy-egy *fialás* alkalmával, s a legelőre járó malacok lassabban növekedtek, mint az istállózó tartásmódban részesülő társaik.¹⁹³

Torna környékén, így Méhészen is, az 1950-es évek derekán jelent meg az angol disznó (hússertés fajták), azelőtt csak mangalicát tartottak. Községi tenyészkant már a két világháború közötti években is idegenből hoztak. Az úrbéresség tulajdonában volt, az elnök vette meg két tag kíséretében. Vásárlás előtt hosszan érdeklődtek, s több tenyészvásárt, tenyészgazdaságot felkerestek. Előfordult, hogy Gömör megyében vagy Kassa környékén találtak alkalmas jószágot. Rendszerint másfél éves korában állították be a tenyésztésbe és két évenként cserélték újjal. Méhészen, s a hozzá hasonló apró falvakban valamelyik gazda vállalta a kantartás munkáját. A többiek az ő házához vitték a kocák száma szerint meghatározott terményt, főként árpát és kukoricát.¹⁹⁴ Tornaújfalun 88 házsám volt az 1930-as években és kb. 80 anyakoca járt ki a nyájjal, azaz minden parasztgazdaságból egy. Ritka gazdaságban tartottak egyszerre két *fias disznót*. Az úrbérességnek egyetlen *községi kanja* volt. Az is kijárt a nyájjal a legelőre. Szállást hagyományosan a malomban kapott, s a molnár gondoskodott a téli etetéséről. A molnár terményt kapott az úrbéres gazdáktól a *kantartásért*.

Tenyészkocát és malacot a gazdák nem szoktak vásárolni, mert „mindenki nevelt magának”. A másfél-két éves kocát tartották megfelelőnek a tenyésztésre. Pár évig *fialtatták*, aztán meghizlalták és levágták. 5-6 éves anyadisznót nem tartottak. A koca a legelőn *felbúgott* és 6–8 malacot *fialt*. Szopós malacait legkésőbb 8 hetes korukban elválasztották tőle (Somodiban 6-7 hetes korban) és a *választott malacokat* szekérre tehető ládákban, ketrecekben vitték a vásárookra. A szopós malac *farkasfogát* harapófogóval elcsípték, hogy ne sértse vele anyja emlőjét. Amelyik malac a vásáron nem kelt el, kijárt a kondával a legelőre és *süldőként*

¹⁹¹ Molnár Endre szerk. 1935. 110.

¹⁹² Szuhay Péter 1982. 120.

¹⁹³ Szuhay Péter 1982. 122.

¹⁹⁴ Saját gyűjtés 1994-ben. Adatközlő: Molnár Bálint 1920. Méhész.

ismét a vásárra került. A malacok kéthetes koruktól jártak ki a nyájjal a határba. Nem szokták őket megjelölni festékekkel vagy egyéb módon. A nyájak kis létszáma, napi hazajárása folytán nem volt szükség a tulajdon jelzésére.¹⁹⁵

A Bódva-völgy településein a kondások nagypéntek reggelén szokták a malacokat kiherélni. Jártak udvarról udvarra, s éles bicskával gyorsan elvégezték a dolgot egy kis áldomás reményében.¹⁹⁶ A jószág neve attól fogva *ártány* (*ártány-malac*, *ártány-süldő*). Nagyobb esemény volt az öreg tenyészkán hizlalás előtti kiherélése. 5-6 erős férfi szorította le létrával, amíg a kondás kivágta. Általában a kant gondozó molnár vagy parasztgazda vállalta a hizlalását, de az is előfordult, hogy eladták még hizlalás előtt.

A sertések legelője mindenütt el volt különítve a szarvasmarháétól és a többi jószágétól. Disznónyájnak, kondának megfelelt a vízmosásos hegyoldal, a vizenyős rétszél is. Összel ráengedték a nyájat a marhalegelőre, mert a csorda *sarnyútakarás* után már a réteket legelte. A disznónyáj őrzését a községi úrbéreség által felfogadott kondás látta el. Bojtárja a gyerekei közül került ki. Lucskán a kondás mellé naponta váltva küldtek a gazdák egy-egy inasgyereket (10–12 éves fiút). Puli kutyája volt még segítségére a disznónyáj őrzésében, terelgetésében. Pergőt, kolompot a disznókra nem tettek. A kondásnak marhaszarvból készült kürtje volt, amit reggelente, kihajtáskor erősen fűjt, amíg kiért a faluból, s mindenki kiengedte a disznait. Kezében *bunkós botot* hordott, somfából vagy galagonyából vágott és karikás ostort a vállán. A malacok őrzéséért Tornaújfalun *szoktató pénzt* kapott a bérén felül. Ott a malacot 3 hetes korában szokták kihajtani a legelőre. Egy-két hétig a gazda vagy valamelyik családtagja hajtotta és ment érte naponta. Féltették a malacot nehogy összetapossa a nyáj.

A kondás legtöbb Bódva menti községben a többi pásztor szomszédságában élt a település szélén a közbirtokosság által épített *kondásházban*. Az 1930-as években még a régi pásztorrendhez tartozó családok voltak köztük többségben, s kivételnek számított a cigány eredetű pásztor (pl. Méhészen a Lackó család). E réteg vegyes összetételére lehet következtetni a családnevekből. Például Tornaújfalun emberemlékezet óta minden pásztor a Spisák, a Majzik és a Karaffa családból került ki.

A Bódva-völgy északi és középső harmadában a makkoltatás emlékei még igen közeliak. Tornaújfalun, Péderen, Somodin az 1930-as évekig gyakorolták, s helyenként még az 1960–70-es években is gyűjtötték a disznóhizlalásra szánt tölgymakkot. Szegényebb emberek zsákokban, kerékpáron vagy kézzel húzott kiskocsin hordták haza. Tornaújfalun október elejétől december végéig a Vastag erdőn élt a konda, ahonnan nem járt haza naponta. Az úrbéres gazdaközösség két

¹⁹⁵ Saját gyűjtés 1994-ben. Adatközlő: Bodnár Bertalan szül. 1926. Tornaújfalu.

¹⁹⁶ Bodgál Ferenc 1973. 407.

legényt fogadott fel a hízó disznók őrzésére. A gazdák karámot építettek a konda éjszakai egyben tartására, a legényeknek pedig ágasfás, szelemenes földkunyhót. A kunyhóban *masina* (csikósparhelt) adott némi meleget és főztek is rajta. Bádogcsőből készült kéménye vezette el a füstöt. A disznókarám oszlopokra szögezett hosszú rudakból készült. A kondában hízó disznaikat a gazdák időnként meglátogatták. Olyankor szalonnát, pálinkát vittek a két legénynek, darabos sót és kenyeret a disznóknak. A sót kenyérre tették vagy vízbe oldották, hogy jobb étvágya legyen a disznaiknak. Előfordult, hogy a makkról hazahajtott hízót nem ismerte meg a család. Közepes gazdaságokban is évente 2-3 hízott disznót öltek le (Somodi).

A falusi portákon *ólkában*, *disznóólkában* helyezték el a sertéseket. Hagyományosan fából építették, főleg tölgyfából. Az *ólka* zsilipelt szerkezettel, hasított, bárdolt deszkából (*rovásfából*) készült. Padlásán *tyúkólkát* alakítottak ki vagy szerszámokat (tilót, gerebent, kosarakat) tároltak rajta. Kifutót, karámot nem építettek a disznóólhoz. Leppentős és kitámaszthatós ajtaja révén a *váluba* beönthető volt a moslék közvetlenül az udvarról. A *rajcsúr* szót disznókarám értelemben nem ismerik.

A Bódván és a nagyobb patakvizeken épült malmokban a disznóhizlalás sok évszázados múltra tekint vissza. Erdővel nem rendelkező falvakban szintén előbb tértek át a makkoltatásról a válón hízalásra. Például Bodollónak nem volt makkos erdeje, ezért idegen határban kellett volna bérelnie. Így hát már a 19. század derekán is inkább otthon, árpadarán és kukoricán hízalták a disznót.

Mindenütt szívesebben hízaltak meg *ártányt*, mint kocát. A hízóba fogott kocát nem szokták miskárolni. Egyedül Komjátiban tudnak róla, hogy a morva miskárolók kocát is kivágtak (*herélt koca*). A miskárolás szó jelentését a herélés szóéval azonosítják. Előfordult, hogy nagyon túrt a *hízó*, ezért drótkarikát fűztek az orrába. A disznó szemének kiszúrása a hízalás érdekében a Bódva vidékén nem volt szokásban.

Tornaújfalun *géplés* után, azaz augusztus – szeptember fordulóján kezdték a disznók hízalását. *Maglót* vagy előző évi *nyári ártányt* fogtak be hízónak. (A *fialás* ideje szerint megkülönböztették a *tavaszi*, *nyári* és *őszi malacot*. Utóbbit bajos volt nevelni, – nem szerették.) Eleinte főleg *moslékon* élt, s minden nap főztek neki *gruját* (burgonyát). Szeptemberben kiásták a *gruját* mindenütt és a *marhatököt* is kezdték begyűjteni a kertekből, meg a kukoricaföldekről. Mindkettő bőven termett a Bódva-völgyi települések határában. A burgonya apraját, a vágott, hibás gumókat mind a disznóknak adták. Tököt, burgonyát a gazdaság egész sertésállománya kapott, de a hízó még korpát is kapott rá, legalább ½ litert naponta. Őrletéskor a malomban bőven kaptak búza- és *gabonakorpát* (rozs), amit főként a sertés hízalásban hasznosítottak. Répát a sertések nem kaptak, mert „az kellett a marháknak”. A hízalás utolsó heteiben már csöves és morzsolt ku-

koricát is kezdtek adagolni. Előfordult, hogy a *hízó* nem evett. Olyankor savót adtak neki, hogy visszatérjen az étvágya.¹⁹⁷ Az ólban tartott disznó hívószava a Bódva völgyében mindenütt a *kucuka ne*, elhajtására a *hujj ne, hujj be*, illetve *huss ne, huss be* szó használatos.

Szendró vidékén az 1930-as évekig nem adtak a sertéseknek darával készült moslékot. Egyedül a korpát hasznosították főtt krumplival elkeverve, vízzel hígítva.¹⁹⁸

Disznót nevelni, hizlalni szegényebb kétkezi emberek, az iparosok, bányászok, gyárban dolgozók és vasutasok is törekedtek. Ők a vásáron vettek évente egy-két *választási malacot* és konyhai hulladékon, részes földön termelt burgonyán, kukoricán nevelték fel. A tyúk mellett a sertés volt az a haszonállat, amely az 1960–70-es évekig a parasztgazdaságokon kívül is szétszóródott, s hozzájárult a szegényebb néposztályok önellátó élelmézéséhez.

Juhászat

A juhászat a Bódva völgyében is a 19. század első felében, a gyapjúkonjunktúra hatására lendült fel, olyannyira, hogy helyenként a marhatartást is elnyomta. Torna megyében az 1830-as években a marhaállományból „valami kevés kereskedésre is jut. Nagyobb fontosságú ennél a’ juhtenyésztés, mely igen elterjedt, s a’ herceg Eszterházy, gr. András György, gr. Keglevich, gr. Gyulay, s némely kisebb birtoknak jószágaiban szép nemesített fókákat láthatni.”¹⁹⁹ Megkezdődött a juhtartás fellendülése már az 1810-es években, mint arról Magda Pál tudósít: „A’ juh tenyésztés divatjában van; birka aklokat minden részeiben találhatsz [Torna vármegyének], nevezetesen Szilitzén, Almáson, Görgön, Szilason, a’ Kovátsi, s más pusztákon.”²⁰⁰ Igazodva a merinótartás igényeihez, az uradalmi majorokban nagy hodályok épültek, s számos juhászt alkalmaztak. Juhászatukról nevezetes helységek, uradalmi központok voltak a 19. század derekán Bódvaszilás, Szögliget, Bódvavendégi, Tornaújfalú, Szádudvarnok.²⁰¹

A folyó déli szakaszának településein szintén a nagyobb birtokosok jártak élen a merinótartásban. Boldván a legelő „juhtenyésztésre igen alkalmas levén, ezt a földes urak nagy haszonnal űzik...” Borsod községben az állattenyésztés minden ága virágzó, s a földbirtokosok „kivált a juhtartást szép sikerrel űzik.”²⁰²

¹⁹⁷ Saját gyűjtés 1994-ben. Adatközlő: Bodnár Bertalan szül. 1926. Tornaújfalú; Dohányos János szül. 1922. Bodolló.

¹⁹⁸ Szuhay Péter 1982. 122.

¹⁹⁹ Fényes Elek 1837. III. 338.

²⁰⁰ Magda Pál 1819. 390–91.

²⁰¹ Fényes Elek 1851. IV. 133, 154, 229, 232, 290.

²⁰² Fényes Elek 1851. I. 143, 158.

A paraszti juhtartás a közös nyájszervezésen, pásztorfogadáson nyugodott, s a gazdaságok kisebb hányadára terjedt ki. Edelényben a 18. század derekán 8–15 között váltakozott a juhos gazdák száma. Közülük csupán 4-5 jobbágnak volt 30–40 juha, a többinek csak 8–10 állata csatlakozott a közös nyájhoz.²⁰³ Szendrőn és vidékén a juhos gazdák a tehetősebb parasztok közül kerültek ki. A 20. század elején a juhtartó gazdaközösség bacsót fogadott a nyájhoz, aki a tavaszi kihajtástól a téli beszorulásig egyedül látta el a juhokat. Legeltetett, fejt, feldolgozta a tejet, gyógyította a jószágot, ősszel kosarat állított, s télen is látogatta a gazdáknál szétosztva telelő jószágot. A juhnyáj nem a községi legelőn, hanem a juhosgazdák földjein, tarlóin, erdején, esetleg bérelt legelőn élt.²⁰⁴ Somodi háztáji gazdaságai az 1980-as években is tartottak egy nyájra való juhot. Egy-egy gazdának átlagosan 8–10 merinóbirkája volt, meg annak a szaporulata. Főként a gyapjáért tartották. *Bacsót* fogadtak a nyáj mellé, aki fejte is a juhokat, s minden *anyajuh* után 7-8 kg friss sajtot kaptak a gazdák. A gyapjút is a *bacso* nyírta, 1980-ig ollóval, azóta *nyírógéppel*. Somodiba idegenből – Jánokról, Görgőről, Debrődről – szegődtek a juhászok (36. kép). Mind magyar ember volt, az utolsót, Tamás Pista bácsit Tornagörgőről hozták.²⁰⁵

Távoli legelőkön, erdőkön akolt vagy hodályt építettek a juhnyáj számára. A *bacso* helyben dolgozta fel a tejet a *kolibának*, vagy *kisháznak* nevezett, egyetlen helyiségből álló, többnyire tűzhellyel is ellátott fedeles építményben. Annak eresze alá, vagy padlására szerelt polcon szikkasztotta a friss sajtot, a gomolyát. Debrődön, Lucskán, Görgön a juhászatnak régi hagyománya van. Az 1920-as évek elejéig az ugaron állt a *kosár*. Olyan parti földeket trágyáztak vele, ahová nehéz lett volna trágyát szállítani. A kosár kerítésdarabjának neve *dranka*. A kosarat naponta vitték tovább. A pásztor a kosár mellett fekvő, hordozható *kalibá*-ban aludt. Május 15-én ment ki a nyáj a kosárra és szeptemberig kint maradt.²⁰⁶ Kaszálás után a gulyás a rétet *állította*, azaz trágyáztatta a gulyával. Augusztusban, szeptemberben folyt ez, mindig csak kosár nélkül. A gazdák külön fizettek érte a gulyásnak. (Rendesen egy-egy darab szalonnát kapott mindegyiktől.)

Az 1880–1970. közötti évtizedekben a Bódva vidékén is léteztek kizárólag nyájukból élő, ún. *magatarti juhászok*. Ládbesenyőn az 1960-as években két birkanyáját tartottak számon, mindkettő kb. 200 juhból állt. Az egyik egy *magánnyáj* volt, a másikban 4-5 gazdának és a juhásznak a birkái jártak. Állandó legelőjük nem volt, jártak az országút szegélyét, a gázos, akácós erdőszeleket. Estéknént hazatértek a faluba.²⁰⁷ A kisparaszti juhászatok a falusi udvarokban sem rendelkeztek hodályok-

²⁰³ Faragó Tamás 1973. 97.

²⁰⁴ Szuhay Péter 1982. 124.

²⁰⁵ Saját gyűjtés 1994-ben. Adatközlő: Gyula István szül. 1922. Somodi.

²⁰⁶ Saját gyűjtés 1980-ban. Adatközlő: Bendzsuch József szül. 1897. Lucska.

²⁰⁷ Saját gyűjtés Ládbesenyőn 1969-ben.

kal, juhállalokkal. A Jósva- és az Éger-völgyi településeken megelégedtek a csűr-
höz toldott, féleresztes *juhólakkal* (Jósvafő, Kánó, Égerszög).²⁰⁸ Somodi juhtartó
gazdái a csűrben *drankával* rekesztettek el helyet a juhaiknak.

A fejés a *kosár esztringa* nevű fejőnyílásánál, széken ülve történt. Sok eset-
ben az *akol*, (*akoj*) vagy a *hodály* ajtajában ült a juhász, s ott végezte el a fejést.
Esztrengahajtónak a *puli* is alkalmas volt, megspórolták vele a gyerek bérét. Na-
gyobb gazdaságokban két-három juhász fejt egyszerre. Ott esztrengahajtó gyerek
hajtotta a juhokat egyenként a fejőjuhász elé (Komjáti, Péder, Debrőd). A juhot
dongás faedénybe fejték, amely felfelé szűkült, s egyik oldala 12–15 cm-rel ma-
gasabb volt, mint a másik. Neve Péderen *gejta* (7. ábra), Lucskán, Görgön, Szín-
ben *gilita*, a Cserehát falvaiban *gelyeta*. A beoltott tejből *gomolyát* készítettek, a
savót pedig felforralták *zsendicének* vagy a malacoknak adták. Az érett gomolyát
sóval „legyúrták” túrónak és *vannának* nevezett faedényben tárolták.²⁰⁹

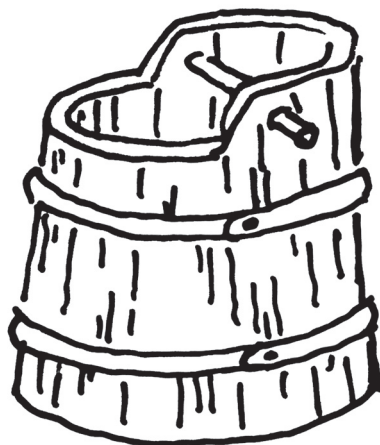

7. ábra. Gejta (gelyeta). Faedény juhfejéshez. Péder 1994. Paládi-Kovács A. rajza elbeszélés nyomán

²⁰⁸ Selmeczi Kovács Attila 1976. 104.

²⁰⁹ A Bódva-völgyi juhtartás, tejgazdálkodás tárgykészlete és terminológiája a cserehátival csaknem mindenben megegyezett. Vö. Bene Zsuzsanna 1957. 188.; 1961. 574–579. A Cserehát-ról közölt domika szóra 1994-ben a Bódva-völgyi adatközlők nem emlékeztek, s a putina szót is csupán egy-két idősebb pásztor ismerte.

A juhtartás az utóbbi évtizedekben visszaszorult, sokat csökevényesedett. Tejoltásra már 40–50 éve csak gyári oltót használnak, a *putinát* felváltotta a zománcozott *vájling*, kosarazni nem szoktak. Ma már kevés juhász ismeri a beteg juh gyógyításának régi eljárásait. Egykor a kosbárányokat a bacsók herélték, foggal húzva ki a herét. *Örüt, ürüt* régen többet tartottak, s a fejősnyjáj, a báránynyjáj mellett ürünyájukat is szerveztek. A kosok nyáron át az ürükkel vagy a báránnyokkal jártak, csak szeptember 8-án engedték őket a két éves *jerketoklyókkal* kiegészített fejősnyjájuk közé. A *toklyók* (második éves juhok) között több volt a *jerke*, mint az *örü*.

A *büdös sántaságot* a régi bacsók *görbe kacorr*al gyógyították, azaz levagdoszták a köröm beteg részeit. *Körmölés* után formalinnal kenték be a sebes felületet. A *rihes juh*ot fakampóval vagy Edelényben készült *réz*kampóval fogták ki a nyájból (8. ábra). Az 1960-as évek óta vaskádban fűrésztötték, de rühkenőcsöt hagyományos módon már nem csináltak.²¹⁰

Kecskét a Galyaságban és a tornai, aggteleki karsztvidéken tartottak nagyobb számban. Somodin például a zsellérek birtokában mindig volt egy kisebb nyájra való. Pásztort fogadtak a nyáj mellé, s a *kecskés* naponta kihajtotta a 30–40 jó-

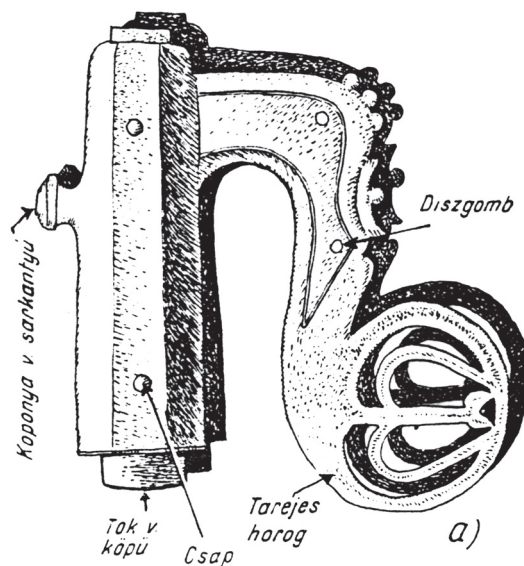

8. ábra. Rézből öntött juhász kampó. Edelény. Bodgál F. 1959. nyomán

²¹⁰ Saját gyűjtés 1994-ben. Adatközlő Eperjesi János, szül. 1909. Péder.

szágból álló kecskenyáját a Bokros oldal nevű legelőre. A pásztornak magának is mindig volt 3-4 kecskéje, s egyedül ő tartott *bakot*. A bak tartásához némi takarmánnyal hozzájárultak a többiek is, s az *űzetésért* pénzt fizettek neki a kecsketartók. Amikor a kecske megellik, a *gidó* szoptatása mellett olykor még 5-6 liter tejet fejnek tőle naponta. A kecsketej sűrű, „erős”, igen tápláló. Ahol kicsi gyermek van a családban, még ma is előfordul, hogy kecskét vesznek. Szeretik kecsketejjel táplálni az apró gyermekeket, ezért Somodiban, 1994-ben még mindig volt 10–12 kecske.²¹¹

A Galyaság és a karsztvidék falvaiban a kecsketartás mindenütt jelen volt; tejét sokoldalúan hasznosították (túró, sajt, erős túró, vaj, zsendice). Kishatárú és lélekszámú falvakban is – mint Teresztenyén – tartottak egy kisebb nyájra való kecskét (1976-ban 17 gazdaságban 36 állatot). A fölös számú állatot gyakorta a Bódva-völgy vásárain, Szendrőn, Bódvaszilason adták el, s ugyanott venni is szoktak jó fejős kecskéket. Teresztenyén áprilistól novemberig a tehéncsordával legelt a kecskenyáj, decembertől március végéig csak a kecskék jártak ki a legelőre. A pásztor a téli legeltetésért külön bért kapott.²¹² A kecskék télen főként a veresgyűrű (*Cornus Sanguinea*) gallyait rágta, galagonya és somfabokrokra élt, tavasz felé rügyet és barkát legelt. Mindez hozzájárult a kecsketartás költségkímélő igénytelenségéhez. Önálló kecskenyáj Bódvaszilason, Perkupán, Jósavfőn is létezett, nemcsak a karsztvidéken. Kevesebb helyen járt juhokkal, mint disznónyájjal, ami elég általánosnak mondható.²¹³ A kecsketartás a Bódva völgyének középső szakaszán – kapcsolódva a tőle nyugatra fekvő dombsághoz és karszthoz – a népi állattartás egyik fontos, szignifikáns ágazata volt.

Baromfitartás

A házi szárnyasok összefoglaló neve a Bódva-völgy teljes hosszában: *aprólék* (Borsod, Szendrő, Szalonna, Komjáti, Hídvégardó, Somodi, Bodolló). Tyúk- és lúdtartás a 20. század első felében minden parasztgazdaságban létezett, de kacsát, pulykát, gyöngytyúkot vagy galambot csak kevesek tartottak. A tyúk hímje kakas, a libáé gunár, s a kacsáét is gunárnak nevezik; a gácsér szót nem ismerik. Fajnévként sem a lúd, sem a réce, ruca szót nem használják. A liba, kacska, s az újabban megjelent pulyka, gyöngytyúk nőtényét tojóknak nevezik. A tyúk kicsinye csirke, kiscsirke, a libáé kisliba. Télre meghagyott *aprólék* neve *magliba*, *magkacska*. A tyúk fiatal nőténye jérce, az ivartalanított kakasból pedig *kappan* lett (Borsod, Bodolló).

²¹¹ Saját gyűjtés 1994-ben. Adatközlő Gyula István szül. 1922. Somodi.

²¹² Kunt Ernő–Viga Gyula 1978. 579–581.

²¹³ Viga Gyula 1977. 319, 330–331.

Szendrőn és környékén minden gazdaságban – tehát a zsellérek, s az iparosok udvarán is – tartottak tyúkokat. Közepes, kb. 10 „kataszteri holdas” családi gazdaság évente 3-4 kotlóst ültetett, s mintegy 60–80 csirkét nevelt fel.²¹⁴ Libából, kacsából a kisebb gazdaságok csak egy-egy tojót teleltettek ki, „hagytak meg maguknak”. Gúnárt mindenütt csak a nagyobb gazdaságok tartottak, a náluk telelő 2-3 maglibához. Azok gondoskodtak róla, hogy „szemes legyen a tojás” a kisebb gazdaságokban is. A libák, kacsák tojását ritkán használták fel, rendszerint az összeset kikeltették. Az *anyalibák* fészekaljához 10–12 kisliba – szerencsés esetben ennél több (13–16) tartozott. A kacska kevesebbet tojt és 8–10 kiskacsát költött ki. Mivel a kacska gyakran hagyta el a fészket, s megbízhatatlan a költésben, tojásait kotlós-tyúkkal költették ki. Minden fészekalja külön *csapatban* (Szalonnán *csatában*) járt az anyaliba vagy a kotlós után. Bodollón a közepes gazdaságok két maglibát és egy gúnárt hagytak meg télre, s a következő évben 20–25 kislibát neveltek. A *kamara* (magtár) szabályozta a létszámot, mert az *aprólék* téli tartásához terményt kellett.

Libalegelőt a Bódva-völgy legtöbb falujában elkülönítettek. Bodollón a Libalagelő, a Libaúsztató, a Kacsató határrészekén éltek a libák és a kacsák. Aratás után a tarlóra hajtották a sok libacsapatot. Szendrőn a Felső Pást s a Temető alja, Borsodban a földvár alatt húzódó pocsolyás részen volt a Libalegelő. Szalonnán a Pást vagy Libalagelő a Bódva mellett terült el. Komjátiban is naponta lehajtották a libákat a Bódva vizére. Sok faluban emlegetik, hogy a libák még ősszel is a folyón háltak.

Libapásztort legtöbb faluban csak aratás után fogadtak fel, amikor a tarlóra hajtották a sok libát legelni. Szalonnán augusztus vége felé „féhérlett a tarló” a libák ezreitől, mert sok családnak volt 20–30 libája. Cigányasszonyt fogadtak fel pásztornak, aki gyermekeivel együtt vigyázott, hogy a libák ne tegyenek kárt a határban. Minden család természetben fizetett: némi zsírt, szalonnát, babot, burgonyát, kukoricát adtak neki. Komjátiban szintén egy cigányasszony őrizte a falu libáit. Bodollón viszont nem volt községi pásztor. Mindenki maga törődött a legeltetéssel, azaz gyermekeire bízta a libanyáj őrzését.

Libáit minden család megjelölte. Többnyire a liba fejebűbjára tett egy kis olajfestéket; kék, zöld, piros, fekete foltot. Szokták a libák úszóhártyáját is kicsipkedni ollóval. Minden családnak hagyományos, öröklődő tulajdonjegye volt (Bodolló).

Csaknem minden faluban elmondták, hogy az 1930-as években a tyúkok éjjel az udvar fái alatt aludtak. Főként eperfa állt az udvarokon. Előfordult, hogy a róka addig „keringett a fa alatt”, míg valamelyik tyúk leesett, és a ravaszdi elvitte (Szalonna). Gunda Béla 1937-ben közölte a magas rúdra szerelt kocsikeréken épített tyúktól fényképét Zilizről. Párhuzamokat említ hozzá Nógrádból, Szatmár-

²¹⁴ Szuhay Péter 1982. 125.

ból. Nyilvánvalóan nem egyedi ötletéről, lokális jelenségről, hanem egy archaikus formáról van szó, amely régebben a Bódva völgyében is elterjedtebb lehetett. Varbócról, Meszesről sövényből font, kerek alaprajzú tyúkólat mutat be, melynek párhuzamait szintén Szatmárból és Erdély különböző tájairól ismerjük (pl. Kis-Küküllő völgye).²¹⁵ Mindkét tyúktartó építmény a Bódva-völgy jellegzetes vonásai között tartható számon az 1930-as évekig.

Szögligeten a 20. század elején a tyúkok télen a *falal* (a házfal mellett az eresz alatt húzódó töltés) üregeiben töltötték az éjszakát. Hasonlók létezésére utal a Jánokon, Nagyidán feljegyzett *kurnik* szó is. Párhuzamát és e szláv jövevényszót az abaúj Hegyközből ismerjük.²¹⁶

Az utóbbi 60–70 évben a tyúkok télen a sertésól vagy a libaól fölé épített *ólkában* töltik az éjszakát (37. kép), amit legtöbb faluban *ülőnek*, *tyúkülőnek* neveznek (Borsod, Szalonna, Tornaújfalú, Jánok). Helyenként – különösen a tehetősebb gazdáknál – télen az istállóban adtak helyet a tyúkoknak. A marhaól melegében éjszakázó tyúkok ugyanis jobban tojtak, mint az *ülőn* hidegben alvó társaik (Szalonna). Ládát, kosarat tettek be az istállóba, hogy fészket, tojóhelyet csináljanak benne maguknak.²¹⁷ A gúnárnak külön rekesztéke volt a libaólon belül, mert nagyon izgága volt. Szepsi, Torna vidékén a libáknak a disznóól mellett deszkából építenek fedett ketrecet, ennek neve: *ólka*, *libaólka*.

A tyúkültetés április elejétől június közepéig volt szokásban. Később már nem érdemes ültetni, mert „amikor a csipkerózsa virít, már hiába keltetnek. A nyári csirke nem marad meg, nem érdemes vele bajoskodni.” Szendrő vidékén 21–23, Tornaújfalun 19 vagy 21 tojást tettek a kotlós alá. (Mindig páratlan számút!) Függett a tojásszám a kotlós és a tojások nagyságától is. A tojásokat előzetesen kiválogatták, s a nagyokat, szabálytalan formájúakat nem tették a tyúk alá. Azt tartották, hogy a nagy tojásból kakas fog kikelni. Jánokon szentelt *birkével* (barkával) és *szőrdisznó* (sündisznó) bőrével füstölték meg a keltetésre szánt tojásokat, hogy minél több kikeljen belőlük.²¹⁸ Egy hét után a tojásokat ismét megvizsgálták gyertyaláng elé tartva. Akkor már látni lehetett, hogy a tojás „szemes-e, be van-e kötődve”. (A csirkék kiköltésének ideje rendszeresen három hét.) Azt a tojást, amelyikben nem volt szem, kivették a kotlós alól és elhasználták tésztagyúráshoz. Nem hagyhatták, hogy *polyhos tojás* (záptojás) váljék belőle.

²¹⁵ Gunda Béla 1937. 46.

²¹⁶ Saját gyűjtés Szögligeten 1961-ben (MNA). Jánokhoz: Szanyi Mária 1976. 62. Nagyidához MNA I. 49. kérdőlap Kósa László gyűjtése. A hegyközi párhuzamot lásd Petercsák Tivadar 1976. 233.

²¹⁷ Szuhay Péter 1982. 125.

²¹⁸ Saját gyűjtés 1994-ben. Adatközlő: Bodnár Bertalanné szül. 1928, Tornaújfalú. Lásd még: Szanyi Mária 1976. 58.

A tyúk- és libaültető kosarat legtöbb gazda maga fonta meg fűz vesszőből. Lapos fenekű, lefelé szűkülő kosárféle volt mindkettő; a libáé kicsit nagyobb átmérőjű. A kikelt csirkék és táplálékuk, ivóvizük védelmére szolgált a *csirkeetető*-nek nevezett, csonkakúp formájú, vesszőből font borító (39. kép). Itt-ott *tyúkkas* a neve. Újabban lécekből összeütött borítókkal pótolják (Szádelő, Damak). A tyúkok a *szénkében*, istállóban, kazal tövében is szoktak tojni. Ennek elkerülésére szolgáltak a vesszőből font, fedeles *tyúktojató kosarak* (pl. Szögliget) (38. kép). Ebben olykor egy-egy tojást is elhelyeztek a szalmafészekbe csalinak, hogy a tyúk odaszokjon. (Más neve nem volt, a *palozsna* szót nem ismerik.)

Amikor a tyúkok alatt elszaporodik a tyúktetű, vagy a csirkéket bolha bántja, a vidék asszonyai kakukkfüvet raknak az ólkába, a fészekbe (Jánok, Lucska).²¹⁹ Ez a növény, – különösen a virága – elűzi az élősködő férgeket.

A baromfitartás hívószavai a Bódva völgyében egységes képet mutatnak. Tyúkjait a gazdaszszony mindenütt a *tyu-tyu-tyu*, kacsáit a *tass-tass-tass* szavakkal hívogatta. A kiscsirkét az egész tájon a *cip-cip*, a kislibát a *papi-papi*, a kiskacsát a *tasuka* szóval biztatták evésre. Változatosabb a libát hívó- és üzöszavak elterjedése. Hívni a *pati-pati* (Szögliget, Meszes, Szendrő, Borsod, Damak), a *bazsi-bazsi* (Szádelő), a *bali-bali* (Komjáti), a *zsuzsu-zsuzsu* (Nagyida), a *lib-lib-lib* (Tornaújfalú), illetve az *ők-ők-ők* (Szalonna) szóval szokták. Elűzésük, behajtásuk a *sut-ki*, *sut-be* vagy a *huccs te* (Szádelő, Nagyida) szóval történik.²²⁰

A libatartás különösen a lányos házaknál volt elengedhetetlen. Borsod, Szalonna, Komjáti menyasszonyai az 1950-es évek végéig 14 párnát és 4 dunnát vittek a házasságba. Szendrőn a kisebb gazdák és az iparosok is 8 tollpárnát, 2 nagy pehelydunnát adtak leányaiknak hozományba. A lányos anyák éveken át (sokszor 3-4 évig) gyűjtötték a pelyhet, tollat leányuk kelengyéjéhez (Bódva-völgyi szóval *stafírunghához*). A vízen élő libákon gyorsabban nőtt a *tajú* (toll) és jobb volt a minősége is, mint a többié. A Bódva vize jó adottságot nyújtott a vidék libatartásához és tolltermeléséhez.

Tajútépés, a libák *mejjesztése* öreg libák esetében évente kétszer volt lehetséges; az „idei libák” esetében csak egyszer. Augusztus hónapban, tarlószabaduláskor tépték meg őket először. Külön gyűjtötték a pelyhet és külön a tollat. Őszi estékre hagyták a *tajúfosztást*, a tollak feldolgozását. Kézzel tépdesték, vagy ollóval vágták le róluk az ágyneműben használható puhább anyagot. (A Csermosnya-völgy falvaiban a lúdtoll megfosztott szárát a *kosztonka*, *kosztroly* szóval nevezik meg.)²²¹ A tarka libát a Bódva-völgy gazdasszonyai nem szerették

²¹⁹ A kakukkfüvet a Csermosnya völgyében lebetke, maruska néven ismerik és szintén használják tyúktetű, bolha ellen. Szanyi Mária 1976. 58.; Zsúpos Zoltán 1987. 94.

²²⁰ Saját gyűjtés 1961-ben és 1994-ben, illetve MNA I. 38. témalap adatai.

²²¹ Magyarai Márta 1994. 209.

mejjeszteni, s a párnába sem szívesen tették a tollát. Ezért a tarka libát ősszel mindig meghizlalták, s nem hagyták meg magnak. Ezzel a szelekcióval érték el, hogy a libaállomány csaknem teljes egészében fehér tollazatú volt.

A Bódva-völgy felső szakaszának falvai főként Szepsire, Tornára hordták eladni a sovány és a hizott libákat is. Komjátiból, meg a környékéről 1920 után egy ideig átcsempeszték a hizott libát az új államhatáron (akárcsak a zsírt, búzát, bort, malacot) mert ott jó áron tudták eladni. Libatöméssel, hizlalással inkább a kisebb gazdaságok foglalkoztak. Asszonyaik nyáron át *sállóval*, lepedőbe, zsákba gyűjtötték a *csanalat*, s otthon felaprítva, kevés darával meghintve etették fel libáikkal. Nagyobb gazdák asszonyai a család számára hizlaltak meg évente két-három libát, s azokat november végén vágták le. Ők inkább adták el libáikat soványan.

A libatömés mindenütt szemes kukoricával történt. Napjában háromszor: reggel 6, déli 12 és este 6 óra tájban kellett ezt a munkát elvégezni. A kukoricát beáztatták előtte, s egy kevés sót is tettek a vízbe. Bodollón a libatömés ideje október–november hónapra esett és három hétig tartott. Szendrőn a libát négy hétig, a kacsát két hétig szokták *duggatni*. A hizott liba súlya – fajtától függően – elérte a 8–10 kg-ot. A libatömés földre, zsákra ülve, a szárnyast lábukkal leszorítva történt. Újabban zsákba teszik a libát és asztalra helyezik etetés előtt. A liba nyakát *könyé*vel tartják lenyomva, s még mindig kézzel, ujjaik között eregetik csőrébe a kukoricát. Tömőgépet nem használnak.

Szendrő, Edelény és a közeli falvak libahizlalói a városkák hetipiacán adta el a libát élőben vagy megtisztítva, feldarabolva. Árultak külön libamaját és libazsírt is. Vásárlóik 1945 előtt főként a helyi zsidóságból kerültek ki. Sok róffős, szatócs, korcsmáros, terménykereskedő, fakereskedő volt közöttük, aki jó pénzt fizetett a hizott libáért. Vallási okokból disznózsírral nem főzhettek, ezért „nekik a liba- és kacsaszír volt a zsírójuk”. Torna, Szepsi környékén szintén a hetipiac és a mezővárosok zsidósága révén kelt el a hizott szárnyas. Itt-ott falvakban is élt néhány zsidó család, amelyik *tyúkászkodással*, baromfitermékek felvásárlásával foglalkozott (pl. Bodollón). Megvették a falvakban a tojást, tollat, rántani való csírkét, sovány és hizott libát, pulykát, s vitték Kassára.²²²

*Kappanozás*nak nincs hagyománya, de a kakast sok helyen befogták, hizlalták szemes kukoricán kb. két hétig, és úgy vágták le. Tornaújfalun június 24-én, Szent János napján van a búcsú, arra vágják le a hizlalt kakasokat.

A 20. században vált kedvelt *aprólékká* a kacsá. Borsod községben adatközlőink jobban kedvelték a kacsaszírt és a kacsapecsenyét, mint a libaszírt. Ezért a kisebb gazdaságok is neveltek 8–10 kacsát évente. A kiskacsát, kislibát apróra

²²² Saját gyűjtés 1994-ben. Adatközlő: id. Horváth Pál szül. 1918. Szendrő; Dohányos János szül. 1922. Bodolló. Lásd még: Szuhay Péter 1982. 124.

vágott csalánnal etették, amit előzőleg korpával vagy kukoricadarával meghintettek és összekeverték.²²³ Ugyanott élt olyan asszony (pl. Gajdos Erzsébet), aki értett a *kappanozás*hoz, a kakas ivartalanításához. Edelénytől északra nincs nyoma a kappanozásnak.

Gyöngytyúkot, pulykát csak újabban tartottak egyes parasztgazdaságok. Bodollón, az 1930-as években igen sok gyöngytyúkot neveltek. Akkoriban sok répát termesztettek és ez a szárnyas leszedte a *répabarkót* a növény leveleiről. Főként a közepes és kisebb gazdaságokban tartották; 10–14 egyedből álló csapatok éltek egy-egy háznál. Pulykát szintén a kisebb gazdák tartottak, helyenként 25–30-at. Pulykával, gyöngytyúkkal pótolták a disznóhúst, egészítették ki a nagygazdákénál jóval szerényebb mennyiségű disznóhúst. A pulykát az őszi hónapokban vágják; kitarított egészen karácsonyig. Saját részre vágott pulykát nem hizlaltak, de eladásra szánt egyedeket igen. Bodollón dióval tömték a hízóba fogott pulykát. Három hétig tartott a dióetetés, és 12 kg-os súlyban adhatták el a pulykát Kassán vagy a közeli Tornán, Szepsin. Vevőik az 1920–30-as években főként zsidó polgárok voltak. Bodollón igen sok diófa van és minden évben bőséges a termés. A kisgazdának inkább volt diója a pulykahizlaláshoz, mint kukoricája vagy árpája.²²⁴

Galambot minden Bódva-völgyi faluban tartottak valamennyit. Régi fajta az ún. *parasztgalamb*, újabb a strasszer és a king. Galambászok adják-veszik őket egymás között. Betegeknek, gyermekágyas asszonynak ma is galamblevest szoktak vinni. Leveshez *galambfió*kat vágnak, amelyik még sohasem repült ki. Aki galambot akar tartani, előbb dúcot állít az udvarán, s az üres dúcba hamar beköltöznek a lakók. „A galamb jön magától”, sokszor a házpadlásra is beköltözik és ott fészkel. A *galambszoktatás* abból áll, hogy bezárják a röpnylását, amíg „letojik és költ”.

Bodollón minden tizedik udvarban élnek galambok, s a faluban ezer galamb is felreppen, ha jön a *kaba*. A galambok jól megélnék a tyúkok között darát, búzát szedegetve. Apró kavicsokat is kevernek az eledelhez, mert az szükséges az emésztésükhöz.

A lábakra állított galambdúccok deszkából készülnek, párkányuk és a lábuk vaslemezzel borítása egy-egy szakaszon védelmet nyújt a felmászó macska ellen. A dúcok lehetnek kisebbek, nagyobbak. Van közöttük „emeletes” is, két sor *fiók*kal, rekesszel egymás fölött.

²²³ Szanyi Mária 1976. 69; Magyar Márta 1994. 207.

²²⁴ Saját gyűjtés 1994-ben. Adatközlő: Dohányos János szül. 1922. Bodolló

Házinyúltartás

A házinyulak az 1920–30-as években a *marhaól*ban szabadon éltek a *váló* (jászol) alatt. Ott almoztak maguknak fészket és nevelték a kicsinyeiket. Kisebb gazdaságokban 20–30 nyulat tartottak egyidejűleg. Nyáron zöldtakarmányt, lucernát, lóherét vetettek nekik, télen szénát és aprított répát kaptak. Nyáron a nagyjóság kijárt a legelőre, s napközben csak a kisborjak és a nyulak tartózkodtak az istállóban. Nagygazdák nem tartottak házinyulat se az istállóban, se másutt.

Az 1950-es évek óta fellendült a nyúltenyésztés: sokan tartották szerződéses alapon eladásra is. Bodollón, Somodin manapság *sztrakács* (nagy testű, fekete pettyes, fehér szőrű fajta) és *csincsilla* nyulat tartanak a régi *parasztnyulakon* kívül. Jó áron veszik meg tőlük, s nagy teherautókon szállítják el. (1994-ben 38 korona volt a nyúl kilónkénti felvásárlási ára. Az első osztályba tartozó, 3 kg-os nyúlért 120 koronát kapott a gazda Somodiban.) A nyúltenyésztők asztalán rendszeresen megjelenő étel a nyúlleves, a nyúlpaprikás és a fokhagymásan szárazra sült nyúlhús. Kevesebben szokták vadasan elkészíteni.

IPAR

Jászótól számított felső szakaszát kivéven a Bódva völgye döntően agrárvidék. Jászó, a két Mecenzéf és Stósz a középkorban bányásztelepülés volt, s a bányászkodás, de különösen a vasipar (hámoripar, késgyártás) mindvégig meghatározó maradt e települések életében. A hámoriparhoz szorosan kapcsolódott a szénégetés. Főként az északi zónában játszott fontos szerepet a szénégetéstől függetlenül is folyó erdei fakitermelés, illetve a fafaragó háziipar. A mészkővonulatok sávjában régi hagyománya élt a népi mészégetésnek. A folyó teljes hosszában a középkor óta megtalálhatók a vízimalmok, melyekhez több helyen kanderkallók, olajütők is csatlakoztak. Főként az északi erdős övezetben építettek a bővizű patakokra és magára Bódvára is fűrészmalomokat. Az említett ipari tevékenységek kivétel nélkül a természeti adottságokhoz kötődtek.

Kevesbé kötődött a helyi adottságokhoz a kézműves mesterségek többsége, a falusi szolgáltatóiparok zöme (patkoló kovács, kerékgyártó stb.) és a paraszti kenderfeldolgozás, lenmegmunkálás. Az ipari tevékenységek hozzájárultak a lakosság megélhetéséhez, szorosan hozzátartoztak a táj képéhez és a lakosság mindennapjaihoz, s nem kevesebb helyi sajátosságot, a Bódva völgyéhez kapcsolódó kulturális jelenséget hordoztak, mint a vidék paraszti gazdálkodása, földművelő vagy állattartó kultúrája.

Kender- és lenfeldolgozás

Az önellátásra törekvő paraszti gazdaságokban az 1970-es évekig élő háziipar volt a szövés-fonás. Forrásvidékétől eltekintve a Bódva völgyének fő rosnövénye mindenkor a kender volt. Felső szakaszán – Stósztól Jászóig – lent is termesztettek. Jászótól délnek haladva minden falu határában található egy-egy dűlő, melynek máig Kenderföld a neve, s ott a legtöbb családnak jutott egy kisebb vagy nagyobb parcella. Szendrő vidékén az 1910–40-es években egy-egy gazdaság átlagosan 300–400 négyszögöles területen vetett kendert. Az úrbéresek

mellett a zsellérek, sőt az urasági cselédek is ragaszkodtak hozzá.²²⁵ Mindenkinnek kellett a kender, hogy a háztartás (abroszok, lepedők, törülközők) és a gazdaság (szekérponyvák, batyuzó lepedők) számára szükséges vászonneműt maguk megszövhessék, s a házivászonnal a családot is öltöztethessék.

Egyes falvak határában (pl. Szín és Tornaújfalu) a 19. században különösen sok kendert termesztettek.²²⁶

Kendertermesztésre minden falu határában kövér réti földet jelöltek ki. A gazdák nem feledkeztek meg a föld trágyázásáról sem. Aki nem tartott nagyjóságot, kitakarította a kecskeólat, a nyúlketrecet és a *tyúkólkát*, de mindenképpen gondoskodott a kenderföld talajjavításáról. Kendert vetni rendszerint a tavaszi vetés elvégzése után szoktak. A Bódva völgyében az apró kendermagot is elvetik, keverik a nagyobbval, mert „abból lesz a vőlegénynek patyolatgatya”. Azt tartották, hogy az apró, kemény magból lesz sok virágos kender. Vetés után a kender megmunkálást nem kívánt. Arra azért gondoltak, hogy *fekete vasárnap* (húsvét előtt a második) tilos a házat pókhálózni, „mert beleáll a *folyóka* (gyomnövény) a kenderbe”. Borsodszirákon azt tartották, hogy nagybőjtben nem szabad táncolni, mert nem nő meg a kender. A tánccal letaposnák!²²⁷ Hasonló tilalmakat még sorolhatnánk. A kender vetéséhez, megóvásához inkább mágikus hiedelmek, prevenciót szolgáló tilalmak társulnak, mint tényleges cselekedetek.

Nyár végén, amikor a férfiak hozzáláttak a tarlószántáshoz, az asszonyok a kenderföldre mentek, hogy a virágos kendert betakarítsák. Kis csomókat megmarkolva száraztól, gyökerestől tépték ki a földből. Ősz elején ugyanúgy *nyőtték* a magvas kendert is. *Kendert nyőni* a család asszonyai, nagylányai szoktak, segítséget ritkán hívtak. Először áztatni vitték a kendert a Bódvára, vagy a közeli patakra, illetve a kenderáztató gödörbe, *mocsolyába*. Folyó vízben 2-3 hétig hagyták ázni, de az állóvízes áztatóban 7–10 napnál tovább nem maradt a kender. Folyóban 20–25 kévét *cserepcsíkba*, azaz páros rudak közé kötve, nagyobb kötegekben áztatták. *Mocsolyában* erre nem volt szükség. Ott a kévénként elhelyezett kendert elég volt kövekkel, gyephantokkal leszorítani a víz alá. A folyótól távolabbi falvak határában legtöbb családnak külön-külön áztatógödre volt a helyi patak és a kenderföld közelében.²²⁸

Áztatás után a kenderkévéket tövüknél széthúzva, *kisátorítva*, *kibaksálva* szárították a napon, majd a ház fala mellé állítva, az eresz alatt szárították tovább. A magvas kendert ősszel már nehezebb volt megszáritani, hiszen októberben történt az áztatása, s az is hosszabb időt kívánt, mint a nyári áztatás.

²²⁵ Faragó Tamás 1973. 95.; Szuhay Péter 1982. 67.; Kisida Erzsébet 1989. 54.

²²⁶ Fényes Elek 1837. III. 344, 346.

²²⁷ Lajos Árpád 1965. 15.

²²⁸ Lajos Árpád 1965. 21.

Torna, Borsod és Abaúj északi részén mesterséges úton, tüzelésre kialakított gödör fölé rakott boglyában, kenderszáritó *milében* szárították a magvas kendert. Parázló, nem lángoló és nem szikrázó tűzre volt szükségük, ezért főként tuskóval tüzeltek benne. Aki vigyázatlan volt, annak könnyen meggyulladt és elégett a kendere. A Bódva völgyében és a Csereháton kenderszáritó *miléket* nem készítettek, de a közeli Galyaságban (Égerszög, Telekes, Kánó, Imola), a szilicei fennsíkon és a Csermosnya völgyében (Barka, Lucska, Kovácsi) az 1940–50-es évekig használatban voltak.²²⁹ Edelény, Borsod, Zilíz háztartásaiban olykor a kemencében szárították a magvas kendert. Kenyérsütés után rakták be, s a régi lapos kemencéknek a tetején is volt hely a száradó kender számára.²³⁰

A virágos kendert augusztus végén, szeptember elején már *tilolták*, majd *csapták*, *simították* (Szalonna). Ezen rostmegmunkáló műveletekkel a *pazdernya* (fás törmelék) zömétől megszabadultak, s vihették a kendert a malomba. Ott a *törőben* a rostokat alaposan megpuhították. A vízmeghajtású kenderkallókban lezuhanó fatönkök alatt puhult a kender (40. kép). Szádelő, Nagyida, Szín, Mészies, Damak az 1920–30-as években főként ezt használta. A fatönkök neve *bakó*, akárcsak a Barkóságban, a borsodi Bükk északi előterében.²³¹ (A *bakó* szónak Gömörben, kenderkalló és kalapács jelentése ismert, a régi Tornához tartozó Csermosnya völgyben szintén. Mindkét jelentés német eredetű *bak* szavunkra vezethető vissza.) Az újabb típusú kendertörőben csonkakúp alakú vashenger egy körpályán futott körben. Elindítása előtt a batyuból kirakott rostanyagot gondosan elrendezték a morzsoló henger, a *törő* útjában. Szendrőn 18 *fej* kender fért a *törő* alá. A körben futó és rendszerint bordázott vashenger neve a közeli Csereháton: *gömbörgő*. Komjátiból Debrétére, Szögligetről Jósvalfőre jártak a vashengeres *malomtörőbe*. A kendertörőnek mindkét változata valószínűleg a Szepesség felől, az ottani németiség révén terjedt el a Bódva völgyében s tovább, a Palócföld irányában.²³² A *töretés* által lágyabb, finomabb lett a rost és a vászon.

A *törőből* hazavitt kendert először a rostminőség szerint osztályozták, rostfésűk segítségével szétválasztották három minőségi csoportba. Az osztályozás elsődleges eszköze a szegrózsás rostfésű volt. Ezt a munkaeszközt két néven ismerik a Bódva völgyében. Északon *ecset* a neve (Varbóc, Szín, Teresztenye, Szögliget, Hídvégardó, Szádelő, Viszló), délen inkább *vonó* néven ismerik (Boldva, Edelény, Szendrő, Szalonna).²³³ A művelet elnevezése az eszköz nevéhez

²²⁹ Herkely Károly 1941b. 274–75.; Dobrossy István–Fügedi Márta 1979. 312.

²³⁰ Sajat gyűjtés 1994-ben. Adatközlő Vadászi Dezső, szül. 1921. Borsod.

²³¹ Paládi-Kovács Attila 1982. 60.

²³² Szolnok Lajos 1972. 173, 178. Lásd még: MNA V. 284. térkép.

²³³ Szolnok Lajos 1972. 199.; Dobrossy István–Fügedi Márta 1977. a 274–275.; Kisida Erzsébet 1989. 50.; Sajat gyűjtés 1961-ben Szögligeten, 1994-ben Hídvégardón, Szalonnán, Szendrőn.

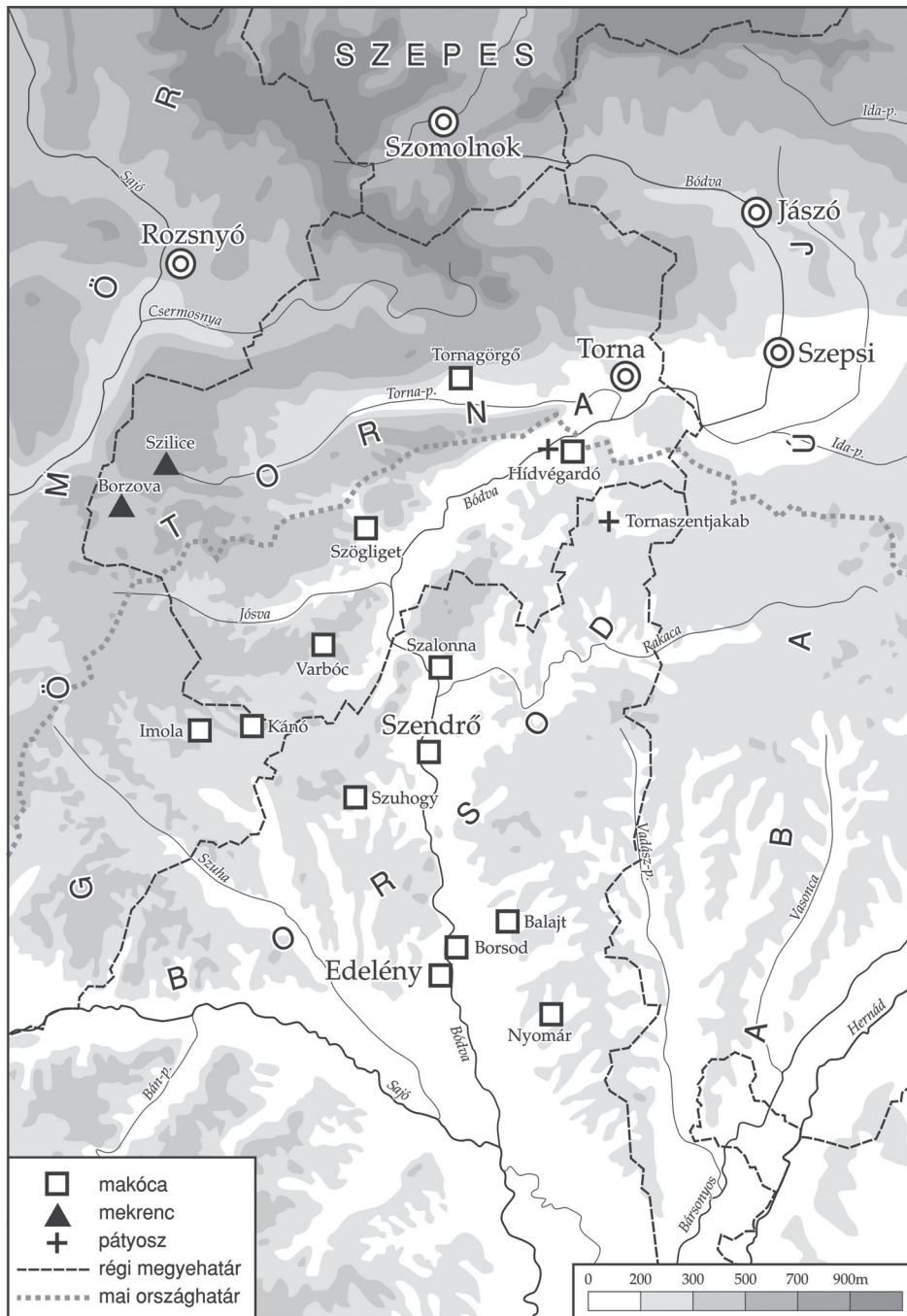

4. térkép. A közepes minőségű kenderrost elnevezései a Bódva vidékén. Dobrossy I. 1977a térkép-vázlata nyomán, kiegészítésekkel

igazodik (*ecselni, ecsetelni, vonni, megvonni*). A három rostminőség közül legjobb a hosszú szálú *szösz* (Szalonna, Szendrő) vagy *szála* (Borsod, Hídvégardó). Minden *marok* többszöri áthúzása után négy marok szöszből *kontyot* csavartak, tíz marokból pedig *koszorút* fontak. Szalonnán, Szendrőn szokás volt a lányos házak utcai ablakába kitenni a sok szép *bábút, koszorút*, hadd lássák az arra járók, milyen jól el vannak látva kenderrel.²³⁴

A rövid szálú, töredezett kender benn maradt a *vonó* vagy *ecset* fogai között. Ezt is megfonták, s erősebb volt a vászon, ha a *szálfonalba* keresztben ezt verték. A közepes rostminőség neve *makóca* (Szögliget, Szalonna, Varbóc, Szendrő, Borsod), *mekrenc* (Borzova) vagy *pátyos* (Hídvégardó, Tornaszentjakab). Úgy tartják, hogy a magvas kenderből több *makóca* lett, mint a virágos kenderből (4. térkép).

A harmadik minőségi fokozat a rövid szálú, durva *csepű*, melynek elnevezése meglehetősen egységes végig a Bódva völgyén.²³⁵ A csepűt a 20. században kereskes rokkán fonták meg és zsáknak, ponyvának használták a csepűből szőtt vásznat. Fonás előtt a csepűt *gongyolába* csavarták és a kémény mellett, a padláson tárolták.

Érdemes megemlíteni, hogy a *pátyos* keleti szláv jövevényszó a magyarban. Valószínűleg a sörtés ecsettel együtt került hozzánk. Ahol a *pátyos* szó megtalálható, ott korábban a rostfésülés eszköze is a *sörtés ecset* volt.²³⁶ Ez az eszköznév a Felső-Bódva vidékén később átment a szegrózsás gereben megnevezésére. Végződéséből láthatóan a *makóca* szó is szláv eredetű. Sok helyen használatos a Galyaságtól Tokaj-Hegyaljáig, déli irányban pedig a Tiszáig, de a magyar nyelvterület más részein ismeretlen. Elterjedése alapján ruszin–szlovák újkori kölcsönszónak látszik.²³⁷

A Bódva-völgyi kendermunkák jellemző eszköze volt a párosával használt *gracka*. Voltaképpen nyeles deszkalap, szélén szegsorral. Főként a székes guzalyra felkötött csepű fésülgetésére használták. A csepűt az egyik *gracka* fogai közé helyezték. Szálait onnan húzogatta ki a fonó nő, miközben a másik *grackával* hozzá fésülgette, pótolgatta a kimaradt csepűkócot. Használták ezt az eszközt Borsodon, Szendrőn, Szalonnán, Szögligeten, de Hídvégardón már mit sem tudnak róla.²³⁸ A *gracka* szót Szinnyei tájszótára egyedül Miskolcra közli.²³⁹ Ezek az adalékok azért is lényegesek, mert az MNA csupán 3 kutatópon-
ton regisztrálta a szegsoros rostfésű használatát az északi magyar népterületen

²³⁴ Lajos Árpád 1965. 31.; Kisida Erzsébet 1989. 50.

²³⁵ Lajos Árpád 1965. 27.; Dobrossy István–Fügedi Márta 1977a 284. és saját gyűjtés 1994-ben Borsod, Szendrő, Szalonna, Hídvégardó és 1961-ben Szögliget kutatópon-
ton.

²³⁶ Szolnoky Lajos 1972. 216, 218.

²³⁷ Dobrossy István–Fügedi Márta 1977a 284. 7. térkép.

²³⁸ Saját gyűjtés 1994-ben; az adatközlők neve a falvak szerinti felsorolásban. Lásd még: Lajos Árpád 1965. 59–60.

²³⁹ MTSz I. 722.

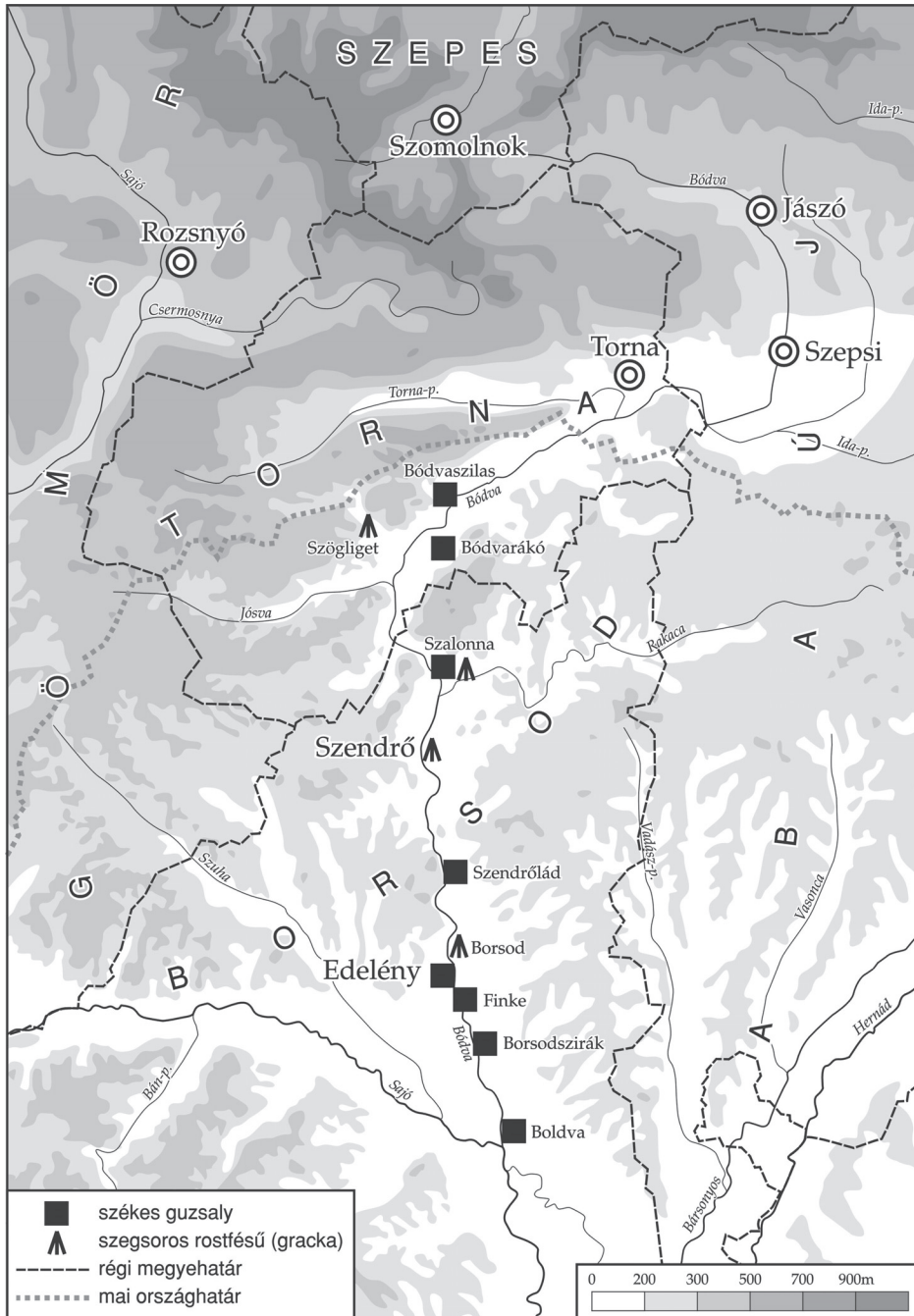

5. térkép. A székes guzsaly és a szegsoros rostfésű (gracka) elterjedtsége a Bódva mentén. Részben Dobrossy I. 1977b térképvázlata nyomán

(5. térkép). Mindhárom falu (Bolyk, Nagybalog, Cakó) a nyelvhatáron, illetve annak közelében található.²⁴⁰ Földrajzi elterjedése nincs kellően feltárva. A szegsoros rostfésű a Kárpát-medence keleti részén – ott is különösen Csíkban – maradt használatban. Megnevezésére ott főként a *gereben* szó használatos.²⁴¹

Novemberben kezdődött az előkészített kenderrost feldolgozása, fonása. A fonás a leányok számára hetekig tartó társasmunka volt. Váltogatva, sorban jártak a lányos házakhoz vagy fonóházat béreltek. Borsodszirákon 0,5 liter zsír, fél véka búza, 1 marék szösz és disznóölés utáni *kóstoló* járt a fonóház gazdájának minden leánytól. Szalonnán 0,5 liter zsír, fél véka búza és 2 marék szösz volt a járandósága.²⁴²

A fonás hagyományos eszköze a talpas guzsaly (*guzsoly*) és a kézi orsó volt, de a Bódva-völgy sok falujában használtak székes guzsalyt is (Bódvaszilás, Bódvarákó, Szalonna, Szendrőlád, Edelény, Borsodszirák, Finke, Boldva). A Néprajzi Atlasz kutatópontjain (Szádelő, Komjáti, Szögliget, Meszes, Damak) viszont nincs rá adat. Az MNA térképe a Galgától keletre nem jelzi az északi magyar népterületen. Pedig szórványosan feltűnik a székes guzsaly a Csereháton és a Taktaközben is, de Borsod megyében ritkaság. Sehol sem volt olyan tipikus jelenség, mint a Bódva mentén (5. térkép).²⁴³

Guzsalyt, orsót Szalonnán és a régi Torna megye több falujában (Áj, Szögliget, Barka, Falucska) eladásra is esztergáltak. Ólomberakással díszített talpas guzsalyok készítésével Dédes specialistái foglalkoztak. Az ő termékeik is eljutottak kelet felé egészen a Bódva völgyéig.

A kerekes guzsaly vagy *ropka* csupán a 19–20. század fordulóján jelent meg ezen a tájon (41. kép). Kezdetben nevezték *tót guzsalynak* is, de nem északról, hanem alföldi szlovák és magyar mesterektől származott. Megrendelésre készítették Hídvégardó, Martonyi, Debréte és más falvak asszonyai számára Szarvas szlovák specialistái. Nagyidára és Szögligetre endrődi magyarok rokkái kerültek az 1910-es években.²⁴⁴ Léteztek felföldi szlovák rokkakészítők és szállítók is, de róluk nincsenek közelebbi adatok. A rokkatípusok közül a Bódva vízvidékén kettő terjedt el. Egyik az „álló”, amelyen az orsó a lendítő kerék fölött helyezkedik el. Ezt *kerekes guzsaly* (Nagyida, Meszes, Damak), *gólya* (Szögliget), *óra* (Bódvaszilás) néven ismerik, s a helyi kerékgyártók is előállították itt-ott (pl. Miglécen). A másik a „fekvő”, azaz a ferde síkban elhelyezkedő, amit Nagyidán

²⁴⁰ MNA V. 286. térkép.

²⁴¹ Szolnoky Lajos 1973. 203.

²⁴² Lajos Árpád 1965. 47.

²⁴³ Lajos Árpád 1965. 59.; Dobrossy István–Fügedi Márta 1977b 94, 101. Lásd még: MNA V. 289. térkép.

²⁴⁴ Dobrossy István 1973. 417.; MNA gyűjtőfüzetei Szögliget, Komjáti, Meszes, Nagyida kutatópontról.

kecskeropka, többnyire pedig *kutya* vagy *kutyaguzsaly* névvel illetnek (Szádelő, Komjáti, Szögliget, Szászfá, Meszes). Ezekkel az állatnevet kölcsönző rokka-nevekkel a Bódva vidék kiválik az északi népterületből, mert nyugati és keleti szomszédságában is a *kerekes guzsaly* név terjedt el csupán.²⁴⁵

A fonál mérése, gombolyítása hagyományosan egy kb. 100–125 cm (azaz 4–5 fertály) hosszú rúd segítségével történt. Ezt az eszközt a magyar nyelvterület túlnyomó részén a szláv eredetű *motolla* szóval nevezik meg. Ezt találjuk az északi nyelvterületen és a Bódva-völgy falvainak többségében. Több helyen felbukkan azonban az *áspa* név is (Szádelő, Komjáti, Szögliget). Ezt a tárgynevet használták Szilice és Berzété lakosai. Az MTSz *ásfa* alakban közli Krasznahorka-Váraljáról (Gömör m.). Az *áspa* egyébként Dél-Dunántúl és Veszprém megye tájszava. Feltehetően ennek a szóföldrajzi képletnek az alapján írja a TESz, hogy a magyar szó forrásaként „főleg az olasz és a német jöhet számításba”.²⁴⁶ Az *áspa* szó gömői és tornai elterjedtsége ellentmond az olasz származtatásnak és a német szó kölcsönzését valószínűsíti. A főnévből Szilicén, Szögligeten – s nyilván még sok helyen – igét is képeztek: *áspálni*, azaz fonalat gombolyítani.

A fonalgombolyító egyszerű gépezetek három fő típusa legtöbb faluban egyidejűleg is megtalálható volt a Bódva vidékén az 1900–1950 közötti időben. A horizontálisan forgó, kereszt alakú gombolyító neve *bak*, fő részeinek neve *bakláb*, *baklevél*. Ugyanezen szerszám neve Gömörben és a barkó-palóc tájakon *vertőke-level*. Újabb eszköznek látszik a vertikálisan forgó gombolyító, melyet a Bódva völgyében *halálnak* neveznek. Újítás a szélmalom-kerékhez hasonlóan forgó szerkezet is, amit az MNA kutatópontokon *áspa*, *hajtós áspa* néven ismernek (Szádelő, Komjáti, Szögliget). Erre az eszközre szállt át az egyetlen rúdból álló *áspa* (*motolla*) neve.²⁴⁷

A *gomolyítással* lemért fonál *pásmáit*, *motringjait* a húsvéti nagyböjt első napjaiban kiszapulták, száradás után pedig *csőrölték* (csévélték) *fejfokra*, azaz a vetélőbe, vetőcsónakba illeszkedő, fából készült apró csövecskékre tekerték fel.

Egy keskeny északi sáv kivételével (Berzété, Szádelő, Nagyida, Komjáti) *egész szátyvának* nevezett szövőszéket nem használtak. A Bódva középső és alsó folyása mentén csupán az északon *fél szátyva* néven ismert, kisebb méretű paraszti szövőszéket találunk. Ezeket fafaragó falvak specialistái készítették és árusították. A fonál felvetésének, a szövőszék működésének, a szövés műveleteinek leírására nincs itt elég tér, de Viszló község gyakorlata valószínűleg érvényesnek tekinthető a gyakran emlegetett északi zónára.²⁴⁸

²⁴⁵ MNA V. 293–294. térkép.

²⁴⁶ Saját gyűjtés Szilicén 1979-ben. MNA V. 295. térkép; MTSz I. 570.; TESz I. 185.

²⁴⁷ MNA V. 296. térkép és a gyűjtőfüzetek Szögliget, Komjáti, Szádelő kutatópontról.

²⁴⁸ MNA V. 297–298. Viszlóról, a Cserehát északi pereméről alapos és megbízható leírás készült: Kisida Erzsébet 1989. 50–54.

A terület északi sávjában a parasztok helyenként lentermesztéssel és -feldolgozással is foglalkoztak. Szaporátlanabb volt, mint a kender, ezért csak a lányos házaknál bajlódtak vele, s főként abroszt szóttak belőle. Eszközkészlete, munkamenete több ponton eltér a kenderfeldolgozásétól (9. ábra). Borzován, Színpetrin és Lucskán a lenmagot *refel*, *refelő*vel csépelelték. Így nevezték a hosszú lóca közepére vert két szögsort. A lóca két végére egy-egy asszony ült, akik felváltva csapkodták a kézbe vett lencsomó magvas végét a *ref*be, s fésülgették benne a lencsomót. Ezt követően *tekenő*be szedték fel a lóca alá terített ponyvára hullott magvakat, s a *lenmagdörzsölő*vel (Borzova) a „bogyójából is kidörzsölték a magot”. Lucskán a *ref* a lóca közepébe álló helyzetben csapolt deszkadarab, melynek éléből álltak ki a vasszögek. Két sorban sűrűn helyezték el a kb. 10 cm-re kiálló vasszögeket.

A lent nyüvés után nem vitték áztatóba, mint a kendert. Csupán a fűre, rétre terítették ki, s 4–6 héten át hagyták, hogy a harmat és az eső áztassa. (Éjszakára sem szokták felszedni.) Ezt követően a lent előbb *megebüfölték*, azaz egy tuskón *sulyokkal* (mosófával) megveregették. Utána tilolták, elcsapták, mint a kendert. Különség, hogy a kendert nem szokták *büfölni* (Borzova).

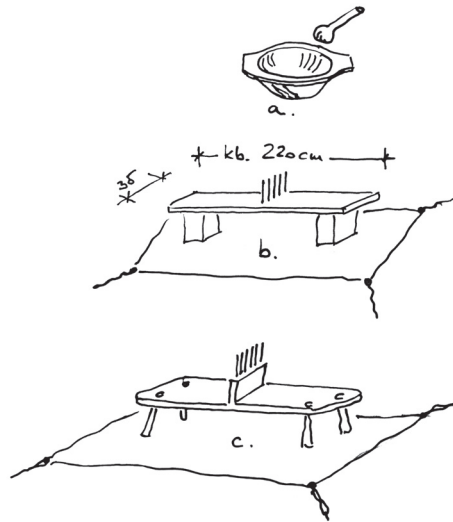

9. ábra. Ref és dörzsölő lenmagnyeréshez. a) lenmagdörzsölő. Szádvárborsa/Borzova, b) refelő, Szádvárborsa/Borzova, c) ref, Lucska. Paládi-Kovács A. rajza elbeszélés nyomán

A lent tilolás után nem kellett a *bakó* alá, *töretőbe* vinni, mint a kendent. További munkája a két rostonövénynek megegyezett. Fonása rendszeresen együtt, a szálat is keverve történt. Színpetrin, Lucskán élő asszonyok egy *bábut* (szösz-csomót) „ágyasztak” lenből és egyet kenderből, s a kettőt együtt „tekerték fel” a guzsalyra. Ugyanis a len szála rövid, magában nehezebb fonni, mint kenderrel keverten.²⁴⁹

Erdölés, fafaragás, kosárfonás

A Bódva völgyének két olyan szakasza ismeretes, ahol a falvaknak saját erdeje és fája nem volt, vagy csak igen szűkösön. Bodolló, Makranc, Tornaújfalú, azaz a Kanyapta vidéke a 18. században is saját erdőbirtok nélkül élt,²⁵⁰ s épületfát, szerszámfát, sőt tűzifát is más falvak határából kellett beszerezni. A másik fában szűkölködő körzet a Bódva torkolatvidéke (Edelény, Finke, Ziliz, Boldva). E két körzet kivételével a Bódva-völgy falvainak többsége saját határában talált tűzifát és épületfát. Ez az önellátást megengedő ellátottság jellemezte a települések zömét. Vályi András, Magda Pál és Fényes Elek szavaival e falvaknak „fája tűzre és épületre elég”, illetve „fája mind a’ kétféle”, azaz tüzelés és építés céljára alkalmas.

Erdőben különösen a Bódva forrásvidéke bővelkedik, ahol a 800–1200 m magas hegyvonulatokon őshonos fenyvesek élnek (Jászótól északra), s egy szűk kelet-nyugati irányú sávban változatos fajokból álló, kevert lombú erdőségek találhatóak. Ebben az északi övezetben Szádelő, Áj, Somodi, Debrőd és a Csermosnya-völgy magyar népe jórészt az erdei haszonvételekből, azaz favágásból, erdei iparokból, famunkákból élt. Debrődön az 1910–20-as években a határ 53%-át borította erdő, a Csermosnya-völgy átlagában 58%-ot, Barka határában 71%-ot tett ki az erdő.²⁵¹ Somodiból a „zsellérek” ősszel és télen erdőmunkára jártak még az 1940–50-es években is. Ölfavágás, rönkfűrészelés, slipperfaragás, bányafa-kitermelés volt a dolguk. Debrődön a kétkezi emberek nyáron kőműves munkával, télen pedig favágással keresték a kenyerüket. Októ-

²⁴⁹ Saját gyűjtés 1979-ben és 1980-ban. Adatközlők: Rákay László és felesége szül. 1908. Borzova (Szádvárborsa) illetve Színpetri; Tisza Sándor szül. 1904. Lucska; Máthé Lajosné szül. 1911. Páskaháza.

²⁵⁰ Vályi András 1796. I. 227.; II. 567.

²⁵¹ Görös Mihály 1979. 103.; Zsüpos Zoltán 1987. 31.; Saját gyűjtés 1994-ben. Adatközlő: Gyula István szül. 1922. Somodi, Meleg János szül. 1922. Debrőd. A Csermosnya völgyében „A lakosok messze földön híres favágók, a legjobbak a kiskovácsvágásiak, a barkai és lucskai favágókat Kárpátalja felé szeretik.”; Herkely Károly 1941. 261.; Erről a munkamigrációról, a favágók életmódjáról, munkaműveleteiről és szerszámkészletéről, szakszavairól bővebben: Paládi-Kovács Attila 1988. 104–126.

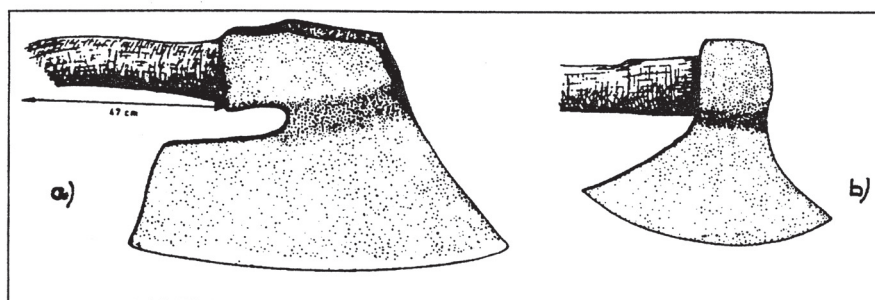

10. ábra. a) Bárd, b) faragó (kisszekerce). Szilice. Paládi-Kovács A. 1988. nyomán

ber végén már az erdőre jártak és fát döntöttek, fűrészeltek. Ájról többen megírták, hogy lakosai „fa vágásból is kereshetnek pénzt”. Barkáról pedig a faedények készítését emelték ki: „esztergályozásból élnek tányérokot, tálakat, s másféle faedényeket készítenek”.²⁵² Faedények esztergályozása, háztartási eszközök és gazdasági szerszámok faragása a régi Torna megye déli részén több faluban említést érdemlő háziipar volt (42. kép). Tornanádaska és Varbóc lakosai a 18. század végén szintén faedényeket készítenek, s azzal kereskednek.²⁵³

Szadéló, Áj, Debrőd, Szögliget, Derenk lakóinak fontos háziipara volt a szerszámfaragás. Nagy tömegben készítettek kapa-, lapát-, ásó- és kaszanyelet; fagebelyét és hasított kétágú favillát a szénamunkákhoz; szórólapátot a gabona szeletéséhez, nagygebelyét (*brügót*) a tarlok takarításához; jármot, löcsöt, szekérrudat, *szekérlétrát* és egyéb szekéralkatrészeket. Dongát, kisebb nagyobb dongás faedényeket, fejőedényeket (*zsojtár, gejta*) csebet, puttont sem csupán a bodnárok csinálták. Szánt, szánalkatrészt, a szövés-fonás eszközeit szintén háziipari keretekben állították elő. Tornaújfalú, Bódvavendégi, Torna, Bodolló, Makranc, Szepesi gazdálkodóit az áji magyar faragók látták el járommal, s mindenféle egyéb faeszközzel (favilla, gereblye, kaszanyél, kapanyél stb.). Az ún. *faragó emberek* Torna, Szepesi, Jászó vásárain árulták termékeiket. 1920 előtt a Bódva völgyén leszekeriztek Szendrőn át Edelényig, Sajószentpéterig, Miskolcig. A középső szakasz falvai részben a helyi kerégyártók, uradalmi bodnárok, részben az ottani specialisták faeszközeit vásárolták. Villa- és gereblyefaragással Szögligeten, Szalonnán, Szőlőszárdon is foglalkoztak néhányan. Derenk lakói főként jármot és *szekérlétrát* (szekéroldalt) készítettek eladásra. Szerszámnyelet és fadongát szintén nagy mennyiségben szállították a vidék parasztsága számára. Mosósulyok, guzsaly, szövőszék, motolla, gabonataroló láda (*ferslóg*), liszt-, só- és fűszertartó edények tartoztak még

²⁵² Vályi András 1796. I. 21–22, 127.; Fényes Elek 1851. I. 92.

²⁵³ Vályi András 1799. II. 646, III. 597.

a piacos termékeik közé. Vágódeszkát, fakanalat, habarófát, sütőlapátot, piszkafát és egyéb konyhaeszközöket is készítettek eladásra.²⁵⁴

A Bódva-völgy felső szakaszán és körzetében a 18–19. században is működtek vizierőre épített fűrészüzemek, régi megnevezéssel *fűrészmalomok*. Szádelőn, Bodóka-pusztán jelentősebb telepek alakultak ki. A bodókai fűrésztelep sodronypálya-összeköttetésben állt Falucskával az 1890-es években, s 60 LE teljesítményű gőzgéppel működött. Évenként közel 800 kocsirakomány, kb. 50 000 köbláb fűrészelt árut termelt. A mecenzéfi és falucskai lakosok közül sokan foglalkoztak a 19. század végén fazsindely-faragással is.²⁵⁵

Épületfát a Bódva-völgy középső szakaszán élő falvak többnyire a saját erdejükben találtak. Teresztenyén, Szőlősardón a gazdák erdőilletékük, jogosultságuk alapján vágták a szükséges faanyagot a közbirtokosság erdejében. Az épületfa ki-termelése és kifaragása rokonok, szomszédok segítségével történt. Legtöbb férfi értett a bárd, a szekerce, a *faragó* (faragó fejsze) munkálataihoz (10. ábra). Északról főként fenyődeszkát, lécet, szarufát szállítottak. A közeli Galyaságon és a tornai karszton több olyan falu található, ahol a képesített ácsmesterek száma feltűnően magas, s ahol majdnem minden férfi értett az ácsmunkához. Szőlősardó és Jósفافó a 19. században, s a 20. század elején fontos építőközpont, azaz ácsközpont volt, ahonnan a tornai, észak-borsodi térségbe, így a Bódva völgyébe is minden évben kirajzottak az ácsok, hogy ott háztetőket, csűröket, ólakat építsenek. Szinben is jósvafői mesterek állították fel 1923-ban a gerendákból ácsolt kenderterő malmot. Égerszög, Kánó, Teresztenye csűrjeit főként szőlősardói ácsok építették.²⁵⁶

A folyó középső szakaszán az erdősültség mértéke az 1930-as években is átlag 30% körül mozgott. Szalonna 3081 kat. holdas határából akkoriban 1061-et borított erdőség, Szendrőlád 3178 kat. holdjából pedig 949 holdat.²⁵⁷ Szalonnán mezőgazdasági szerszámok mellett nagy mennyiségben készítettek kenderfeldolgozáshoz szükséges munkaeszközöket is.²⁵⁸ Disznó- és *tyúkólkát*, az állattartáshoz szükséges favályukat, jászlakat, szán- és szekéralkatrészeket a szalonnai fafaragók is készítettek. Többségük még a kerékküllöt és talpat is kifaragta, csupán a kerékagy kifurása végett fordult a kerékgyártóhoz.

Vannak speciális erdei termékek és háziipari foglalkozások is. A Bódva – Torna – Kanyapta vidék falvaiban az 1930-as években sokan foglalkoztak gubacsgyűjtéssel és cserfahántással. Jánokon és környékén a kivágott fiatal cserfát két napig az erdőn szikkasztották, majd egy háromszög alakú, rövid fanyéllal

²⁵⁴ Saját gyűjtés 1961-ben Szögligeten, 1994-ben Debrődön. Adatközlő Meleg János szül. 1922. Debröd. Lásd még Szuhay Péter 1982. 128.; Krasinska, Ewa–Kantor, Ryszard 1988. 64–66.

²⁵⁵ Sziklay János–Borovszky Samu 1896. 312, 329.

²⁵⁶ Selmeczi Kovács Attila 1976. 31, 46–47.

²⁵⁷ Csikvári Antal szerk. 1939. 146.

²⁵⁸ Dobrossy István–Fügedi Márta 1977b 105.

ellátott, *spaknihoz* hasonló eszközzel (*tolólapátka*) lehúzták a *haját*. A II. világháború idején még élt ez a tevékenység. Nyírfavesszőből pedig napjainkig kötik a seprüket, s kb. 1940-ig gúzst is készítettek belőle.²⁵⁹ Különféle célokra használták a hársfaháncsot, s a belőle készült kötelet az északi zónában. Csináltak belőle *licsoknak* nevezett fazékhordó *kantárt* a Csermosnya völgyében, Tornagörgő kertészkedő lakosai pedig a piacra vitt sárgarépát kötözték hársfaháncsba.

Igen változatos formájú és rendeltetésű tárgyakat készítettek a vidéken fűz- és gyűrűvesszőből. Mindenütt főként önellátásra törekedtek, e tárgyak piaci forgalma sohasem volt jelentős. Említést érdemelnek a ritkafonású, szellős *csirkeetető*, *csirkeborító* ernyők és a tyúkültetésre, libaültetésre használatos (többnyire fedett), speciális kosarak.

A paraszti udvarban és a mezőn főként kétfülű, félgömbölyű kosarakat használtak. Ezek mérete ahhoz a rendeltetéshez igazodott, amit az elnevezésük is mutat: kisebb méretű a *grujaásó kosár*, közepes méretű a *secskás kosár*, legnagyobb a cséplésnél használatos *pejvahordó-* vagy *pejvás kosár*. *Grujás kosár* minden udvarban volt legalább 5-6 darab, de a nagyobbakból csak 1-2 darab kellett. Gyümölcsaszaló *lászkat*, *lészát*; illetve a *susinkát* (aszalványt) tároló ovális alakú, s az előbbieknél kevésbé mély kosarat szintén maguknak szoktak fenni fűz- vagy gyűrűvesszőből.

Szekérekast a Bódva vidéki falvakban a gazdák többsége tudott magának fenni. Nélkülözhetetlen tartozéka volt az utazásnak, mert kásos szekérral jártak malomba, vásárba, a szepesi, abaúji, borsodi városok piacára, s a saját határukban is több dolgot (pl. csöves kukorica, répa) szállítottak vele. Fűzvesszőből fonták, s szépen *kicifrították a faros kas végét*.²⁶⁰

Lóhát kosarat fiatal tölgy- vagy mogyoróháncsból fontak a Bódva-völgy északi szakaszán és a gyümölcstermő tornai karsztvidéken. Több méretben készítették, a *negyedestől* a *vékás kosárig* (50. kép). Szalonától délre ez a putonyhoz hasonló kosártípus ismeretlen. Piacoláshoz használt, vászonlepedővel az asszonyok hátára köthető, téglalakú *hátas kosarat* szintén háncsból kötöttek. Fűzvesszőből, gyűrűvesszőből font félgömb alakú kosarakat a folyó mentén mindenütt használtak és készítettek is. Speciális változatuk a karra akasztható, kávas füllel készült *gombázó kosár*. Háziipari szintre a kosárkötés kevés helyen jutott, piaca az ilyen kosárfélének alig volt. Hídvégardóról írják a 19. század végén, hogy „A lakosok kosárfonással is foglalkoznak, mint háziiparral, készítményeiket a tornai piacon értékesítik.”²⁶¹ A 20. század folyamán néhány településen (pl. Szín, Jánok) a cigányság foglalkozott különböző kosárfélék készítésével és árusításával.

²⁵⁹ Szanyi Mária 1976. 60.

²⁶⁰ Saját gyűjtés 1994-ben. Adatközlő Meleg János szül. 1922. Debrőd.

²⁶¹ Sziklay János–Borovszky Samu 1896. 307.

Mészégetés, szénégetés

A 18–19. században a Bódva-völgy számos falujában éltek mészégetők. Vályi András említi, hogy Dobódél, Égerszög, Perkupa, Bódvarákó lakosai szenet és meszet égetnek.²⁶² Fényes Elek Torna megye leírásában általánosságban szól arról, hogy „mások ismét szenet, meszet égetnek,” majd Tornaszentandrás, Égerszög, Bódvarákó nevével külön kiemeli ezt a tevékenységet. Ennek a három falunak a mészégetéséről tesz említést „Geographiai szótár” című munkájában is.²⁶³ A mészégetés e vidéken minden bizonnyal még a középkorban gyökeresedett meg. Meszes község neve – első említése 1317-ből való – a meszes melléknévből származik, s a mészkefejtéssel, mészégetéssel kapcsolatos.²⁶⁴ A Rakaca-völgyben, Rakacaszenden máig élő hagyományai vannak a népi mészégetésnek, Rakacáról pedig Fényes Elek is említette. Hosszú időn keresztül mészégető falu volt, s ez a háziipar a mészfuvarozással és árusítással együtt a falu férfilakosságának közel 90%-át foglalkoztatta a gazdasági és egyes szakaszaiban. Mészégetéssel a zsellérek, a földnélküliek foglalkoztak, a gazdák az árusításban, szállításban voltak érdekelve.²⁶⁵ Szendrőlád határában 1939-ben még két mészkeőbánya és két mészégető üzem dolgozott.²⁶⁶ A 20. század folyamán a paraszti mészégetés fokozatosan visszaszorult. Sok helyen már a műveletei, a szakszavai is feledésbe mentek. Helyenként (pl. Szalonmán) az 1950–70-es évek között felújították ezt a mesterséget, s a mészkeemencék helye még mindig látható. Ekkor azonban nem helybeliekkel, hanem Répáshutárról, a Bükkből hozott és időszakosan alkalmazott férfiakkal végezték a munkát.²⁶⁷ A népi mészégetés helyi hagyományai Somodiban és Debrődön az 1950-es évekig él, noha a régebbi irodalom e falvak mészégetéséről nem szól. Somodiban Takács bácsi volt az utolsó, aki az 1950-es években még meszet égetett. Mindkét faluban a hajdani zsellérek, az iparkodó kétkezi emberek közül kerültek ki a mészégetők. Októbertől kezdve favágást slipperfaragást vállaltak az erdőben, nyáron át pedig kőműves munkával is többen foglalkoztak közülük. Az alábbiakban főként Debrőd mészégető és fuvarozó hagyományait foglaljuk össze.

A debrődi gazdák zömének lófogata volt – közel 50 *cúgot* tudtak kiállítani – s a határban kiégetett mész fuvarozásával foglalkozott. Nélkülük ez a háziipar nem létezhetett volna. Legtöbb meszet a Szepességre vitték. Mecenzéf, Stósz,

²⁶² Vályi András 1796. I. 494, 566.; III. 53, 173.

²⁶³ Fényes Elek 1837. III. 339, 344–346.; 1851. I. 298.; III. 277.; IV. 92.

²⁶⁴ Kiss Lajos 1980. 419.

²⁶⁵ Kratkóczy Ferenc 1970. 223.; Fényes Elek 1851. III. 277.

²⁶⁶ Csíkvári Antal szerk. 1939. 146.

²⁶⁷ Sajtógyűjtés 1994-ben. Adatközlő Hermán János, szül. 1918. Szalonna.

Szomolnok, Svedlér építkezési vállalkozói az 1920–30-as években egy-egy kemence meszet (100–120 q-t) rendeltek meg náluk alkalmanként. Ilyenkor 10 szekér kellett a szállításhoz, mert 10–12 q rakományt számítottak egy-egy szekérre. A mészkemencékben 48 órán át égett a tűz (pénteken és szombaton), vasárnap lehült és hétfő hajnalban a kemencénél sorakozott a tíz lovasszekér. Rakodás után elindultak a megadott címre, s amint lerakodtak, fordulhattak is vissza. Az ilyen célfuvart jobban szerették, mint a *faluzást*.

Faluzni több útvonalon szoktak. Jártak fel a szepesi városokba: Stószra, Szomolnokra, Svedlérre, Merénybe, Gölnicre. Német helyen a *Kajli ka/u/fent*, szlovák helységben a *Vapno kupece!* (Meszet vegyenek!) szavakat kiáltották. Amikor kis adagokban adták el a meszet megálltak egy üzlet előtt. A magukkal vitt *félvékát* és a *negyedtet* (mindkettő dongás faedény) használták a méréshez. Az adásvétel magyarul folyt. Akkor még az idősebb németek és szlovákok értették magyarul. Ezt az északi útvonalat 1938–44 között – amikor a Szepességtől el voltak zárva – a déli útvonallal cserélték fel. A háború alatt elvitték a faluból a lovakat, ezért teheneket fogtak járomba, s azokkal fuvarozták a meszet. Gönc, Ruzska, Vizsoly, Vilmány felé, a Hernád völgyébe vitték a meszet. Faluzásuk során Abaújszántóig, Szikszóig is eljutottak. Általában 2-3 napig voltak oda, de

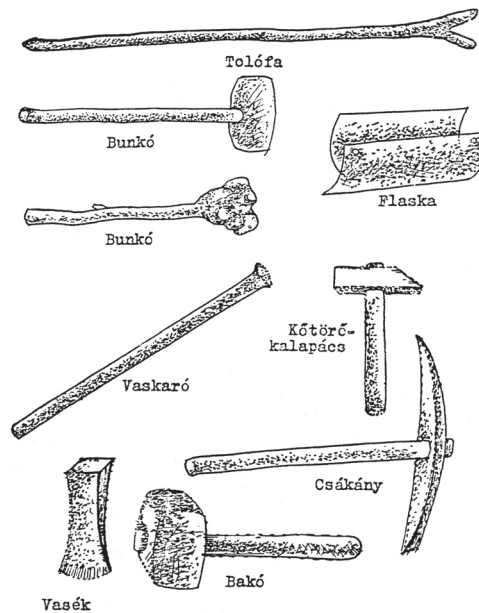

11. ábra. A kőfejtés szerszámai. Rakacaszend. Kratkóczy F. 1970. nyomán

néha tovább is. Búcsúra mindenütt kimeszelték a házakat, ezért főleg a búcsúra készülő falvakat keresték fel. Fél vékánként mérték ki a meszet (15 liter, kb. 12 kg méz). Meszeléshez olykor csak *negyedessel* vettek tőlük a falusi asszonyok. Szívesebben adták a meszet terményért, mint pénzért. Egy negyed mézért egy negyed búzát vagy kukoricát kaptak, s azt jobb áron tudták eladni a mecenzéfi piacon. Nehéz időkben, háborúk után batyus asszonyok a hátukon is vittek meszet eladni a közeli településekre, Szepsire, Jászóra.

A meszet szállító fuvarosok mogyoróból, somvesszöből készült, félkörívben meghajlított kávákra *gyékényponyvát* vagy enyves ponyvát húztak a szerkér fölé. Nagyobb településeken *állás* is volt a kocsmá mellett. Oda álltak be a meszes fogatok. A lovaknak otthonról vittek abrakot, valamennyi szénát, de útközben is szoktak szénát venni vagy kapni. Debrődön, Somodiban a mészégetés és a mészfuvarozás az 1950-es évek elején szűnt meg. Ugyanis az erdőket 1948-ban államosították, a földeket 1951–52-ben bevitték „a közösbe” (JRD), s a mészégetéshez nem kaptak fát.²⁶⁸ Rakacaszendrőn az 1960-as években Hidasnémeti, Gönc, Encs, Abaújszántó, Szikszó vidékére, a Hernád völgyébe és a Cseréhat falvaiba hordták a meszet. *Szakajtóval* mérték, cserébe terményt kértek.²⁶⁹

Mészkemencét a nyersanyag közelében építettek. A szükséges mészkövet a debrődiek felszíni fejtéssel – csákány, *kőtörő*, *bunkó* és vasrúd (*stangli*) segítségével – termelték ki. Az 1920-as évek után dinamittal is robbantottak, de kevesen értettek hozzá. Rakacaszenden a kőfejtés kézi erővel történt. A mészégetés szerkezetei voltak: *csákány*, *vaskaró*, *vasék*, párosával használt *flaska* (ekevas), *bakó* (nagykalapács), *kőtörő kalapács*, *bunkó* (fabunkó), ágas *tolófa* (11. ábra).²⁷⁰ A mészégetők családtagjaikkal és fizetett segédmunkásokkal dolgoztak. Utóbbiak végezték a gödör kiásását, a kő szállítását és segítettek a kemence építésében is. Családtagok a kemence *aprókövelését* és tapasztását végezték.

A debrődiek a kemence helyét szélvédett lábában (völgyben), sík területen jelölték ki. Átmérője 400–480 cm lehetett, de akadtak kisebb kemencék is 200–300 cm átmérővel. Gödörásáshoz az ásó, kapa, lapát mellett szükség volt csákányra és krampácsra is. A kiásott föld egy részéből *murikot* (földfalat) építettek, másik részét a kupola tapasztásához, ún. *sárlángos* készítéséhez használták fel. A kemencét belülről építették, néha négy ember is rakta a köveket egyidejűleg. Alap-

²⁶⁸ Saját gyűjtés 1994-ben. Adatközlő Meleg János, szül. 1922. Debrőd. Apját kísérte el több mészfuvarozó útján. Közeli falvakba tehénfogattal is szállítottak meszet, s háton, gyalogosan. A kemencénél a meszet hordókba rakva mérték le. Egy szekérre általában 10 hordó meszet rakodtak. Vö. Görös Mihály 1979. 106.

²⁶⁹ Kratkóczy Ferenc 1970. 230. A tornai, észak-borsodi mészégető központok piackörzetei nem fedték át a gömöri mészégetők (Aggtelek, Kecső, Lucska) körzeteit. Vö. Paládi-Kovács Attila 1988. 63–67.

²⁷⁰ Kratkóczy Ferenc 1970. 224. és képmelléklet.

jába nagy lapos kövek kerültek. Előzetesen a tüzelőtérbe nagy tuskókat hordtak, mert azok nem fértek volna be a kemence szájnnyílásán. A szájnnyílást bolthajtással építették. A kemence *bótozatát* felfelé haladva egyre szűkítették. Végül már csak egy *rakó* (személy) maradt bent, aki akkora nyílást hagyott meg, amelyen még ki tudott bújni. A boltozat építését kívülről fejezték be. Azt már a *murikra* állva rakták. Amikor a kemence boltozata készen volt, hézagait apró kővel kitöltötték, majd lapos sárlepenyekkel légmentesen megtapasztották. Az egész kemencekúpólára összefüggő sárburok került a külső oldalán.²⁷¹ Rakacaszenden régebben lapos tetejű mészkemencét építettek, amelynek kiegészítése *méteres fával* (2 méter hosszú rönkökkel) történt (12. ábra). Barkóczi János hutai lakos révén terjedt el a *boglyás* (kupolás tetejű) kemence, amit *tövises fűtésűnek* neveztek, mert kökény, galagonya és egyéb cserjékkel fűtötték.²⁷²

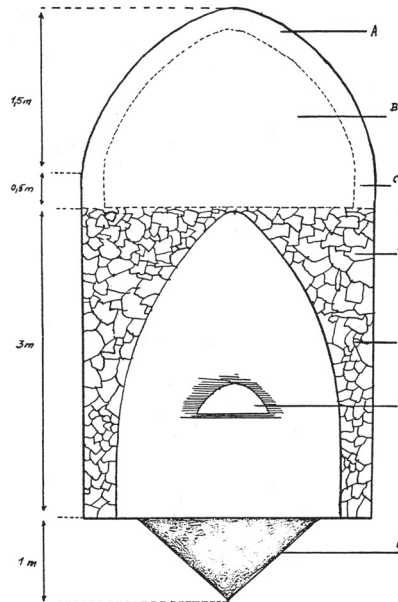

12. ábra. A mészégető kemence keresztmetszete (előlnézet). Rakacaszend. Kratkóczy F. 1970. nyomán

²⁷¹ Görcsös Mihály 1979. 105. és saját gyűjtés 1994-ben. A kemenceépítés technikája a Csermosnya völgyében és a gömör-tornai karszton ugyanez volt. Vö. Paládi-Kovács Attila 1988. 57–60.

²⁷² A váltás állítólag 1820 körül történt, de akkor aligha emlékeznének Barkóczi János hutai lakos nevére. Valószínűleg elírás történt, s 1920-ban honosodott meg az újabb kemenceforma. Lásd Kratkóczy Ferenc 1970. 226.

Egy-egy nagyobb (kb. 4 m átmérőjű) mészkemence megrakásához 10 nagy szekér köre volt szükség (kb. 150–200 q). Minthogy a mészke égetés közben elveszíti eredeti súlyának kb. 30–40%-át, végül 90–120 q égetett mész lett belőle, amit tíz fuvaros szekér szállított el. A kisebb kemencék hasznos terméke 60–70 q mész volt. Nagyobb kemencék kiégetéséhez Debrődön kb. 30 úrméter fát használtak fel, a kisebb kemencékhez 18–20 úrméter. Rendszerint ölfát (tölgyet, bükköt, gyertyánt) égettek, de tuskóval és gallyfával is tudtak dolgozni. A mészkemence kiégetéséhez egyenletes, erős tüzeléssel 72 órára volt szükség. A kemence előkészítése, megépítése hétfőtől csütörtök estig megtörtént, akkor begyújtották, s égetését péntek-szombat-vasárnapra időzítették. Vasárnap éjjel kihűlt, s hétfőn hajnalban már lehetett szállítani a meszet.

Debrődön egy-egy mészégető gazda kb. 20 kemence meszet égetett ki egy esztendőben. Télen és a sürgős tavaszi, nyári munkák idején (szénakaszálás, aratás) nem foglalkoztak mészégetéssel.²⁷³ Somodiban, Rakacaszenden is fakitermeléssel, kőfejtéssel töltötték a mészégetők a telet, nyáron pedig *kepésnek* álltak, hogy az aratórésszel biztosítsák az évi kenyérnekvalót. Önálló vállalkozó, *mészégető gazda* csak úgy válhatott az emberből, ha évekig dolgozott napszámosként vagy az apja segítőtársaként és közben elleste a mestesség csinját-binját.

Rakacszenden a szakszókincs a szerszámneveken túlmenően is eltér némileg a deprőditől. Ugyanis az aprókőből rakott palást neve Rakacaszenden *viluska*, a falbélés neve pedig *futra*. Mindkét szó ismeretes Répáshután, Cserépfalun a Hór völgyében és Aggteleken is. Ezeket a szavakat Debrődön nem ismerik, ellenben használják a *fiár* szót a kupola alját övező köréteg megnevezésére és a *murik* nevezetű földfalat, amit a bükkiek, gömöriek és a rakacaszendiek nem említenek.²⁷⁴ A Bódva-völgyi mészégetés szakszókincse tehát nem egységes. A Magyarországhoz tartozó részekben megmutatkozik a máig élő bükki mészégetés hatása.

A 18–19. században a Bódva-völgy felső és középső szakaszán még sok település lakosai foglalkoztak szénégetéssel. Dobódél, Égerszög, Bódvarákó, Torna-szentandrás lakói szenet és meszet egyaránt égettek. Kovácsi (Kiskovácsvágás) és Derenk mészégetéséről nem tudnak a régi könyvek, de a férfiak jelentékeny hányada foglalkozott szénégetéssel. A mecenzéfi hámoriparhoz a faszenet főként a jászói prépostság, Felső-Mecenzéf és Stósz város, illetve a gróf Zichy család környékbeli erdősegeiben égették az 1890-es években.²⁷⁵

Sok falu szénégető háziiparát a régi források nem említik, de a helyi néphagyomány megőrizte az emléket. Barka, Lucska, Falucska, Debröd, Somodi férfilakosságának egy csoportja még a 20. század első felében is üzte ezt az erdei

²⁷³ Görcsös Mihály 1979. 104–106.

²⁷⁴ Kratkóczy Ferenc 1970. 22.; Görcsös Mihály 1979. 104.; Paládi-Kovács Attila 1988. 60.

²⁷⁵ Vályi András 1799. I. 494, 566.; III. 173, 355.; Fényes Elek 1837. III. 342, 346.; 1851. I. 255, 298.; III. 277.; IV. 92.; Sziklay János–Browszky Samu 1896. 326.

ipart. Barkáról az 1930-as években lovasszekereken hordták a szenet Szepsibe, a malomba és a tornai vasútállomásra. A Csermosnya-völgyi magyarok szénégetéséről, annak műveleteiről, munkaeszközeiről és szakszókincséről részletező leírások olvashatók.²⁷⁶ Ott a német eredetű mesterségszavak csoportja (pl. *mile*, *stét*, *stukk*, *kvander*, *strumpál*) különösen szembetűnő. Ennek az a magyarázata, hogy a faszén fő megrendelője a *mánta* kohászat és hámoripar volt, s a mecenzéfi, stószai vasiparosok ősei nagy hatást gyakoroltak a Torna megyei szénégetés történeti alakulására. 1865–70 tájkán még a Bódva-völgy középső szakaszáról – így Szalonnáról is – Mecenzéfre hordták eladni a helyi erdőségeken égetett faszenet.²⁷⁷

A szorosan vett Bódva-völgy szénégető hagyományai kevésbé vannak feltárva, néprajzi módszerrel dokumentálva, mivel a 20. század elején már erősen visszaszorult ez a mesterség, s csak elvétve járt a vidéken egy-egy néprajzkutató. Legtovább talán Derenken élt ez az erdei ipar; későbbi visszaemlékezések szerint egészen a falu 1941. évi felszámolásáig, a lakosság kitelepítésének időpontjáig. A derenkiek akkoriban a szénégetés specialistáinak számítottak a vidéken. Ott is a falu legszegényebb lakói közül kerültek ki az *uhlarok* (szénégetők), akiknek szakismerete apáról-fiúra szállt. 4-5 egymással közeli rokonságban álló férfi szokott együtt dolgozni. Ők az év legnagyobb részét az erdőben, a füstölgő boksák, helyi elnevezéssel *milék* közelében töltötték. Hetenként, két hetenként jártak haza a faluba, munkahelyük távolságától függően. Főként uradalmi, állami erdőségekben folytatták mesterségüket. Munkájukért a megbízótól, erdőbirtokostól vagy erdőbérlő vállalkozótól pénzt kaptak, de az is előfordult, hogy szénben kapták meg a járandóságukat. Ilyen esetben, s amikor saját vállalkozásban, vásárolt fából égettek szenet, maguknak kellett a termék eladásáról gondoskodniuk.²⁷⁸ A jósvafői kis kaphámmal mellett az 1920-as években a falusi kovácműhelyek, malmok, s a távolabbi vasgyárak (Diósgyőr) voltak a faszén fontosabb vásárlói.

Bányászat és hámoripar

A Bódva forrásvidékén a középkorban nemesfémeket és rezet tartalmazó érceket bányásztak. Jászó eredetileg az ottani ércbányászatnak köszönhetné városi rangját.²⁷⁹ Jászó, Aranyidka, Mecenzéf nemesérc bányáinál azonban a középkor végétől kezdve fontosabbá vált a vaskő bányászata. Az is maradt a 18–19. századig, sőt a 20. század első feléig. Vályi András írja, hogy Stósz határát „bányái

²⁷⁶ Herkely Károly 1941.; Paládi-Kovács Attila 1988. 71–103.

²⁷⁷ Saját gyűjtés 1994-ben. Adatközlő Hermán János, szül. 1918. Szalonna.

²⁷⁸ Krasinska, Ewa–Kantor, Ryszard 1988. 62.

²⁷⁹ Vályi András 1799. III. 289.

nevezetesítik”²⁸⁰ A két Mecenzéfről Magda is megerősíti, hogy német lakosai „a’ vas bányákban és hámorokban dolgoznak”, Stószról pedig azt írja, hogy „sok vas bányái és hámorai vagynak.” Úgy tudja, hogy Mecenzéf, Jászó és Bella határában „ezüstre és rézre több bányákban dolgoznak”. Vasérc Mecenzéf és az Ida folyó forrásvidéke között igen sok található.²⁸¹ A régi Torna megye bányászatáról Fényes Elek megjegyzi: „A’ dernői völgyben sok vas és réz ásatik. *Porcellán föld*, s fekete *márvány* van Zsarnónál. Épületköveket több helyt ásnak; de a’ görögöi legnevezetesebb.” Torna megye népe főként mezőgazdaságból él; „Néme-lyek azonban bányászok... mások ismét szenet, meszet égetnek.”²⁸²

Vas-, réz- és nemesfémek ércei mellett egyéb ritka ásványokat bányásztak a Bódva felső szakaszán. Jászómindzent határában a 19. század végén vas-, antimon- és cinóberbányák működtek, s a Rimamurányi Rt birtokába került Luciabányán szintén élénk bányászkodás folyt. A Felső-Mecenzéf határában, az ún. Borzó-völgyben létesült Lucia-bányatelep főként a hatalmas tömegben feltárt pátvaskőnek köszönhette bányáiparát. A Rimamurányi Rt vasutat épített a bányához, ahol a vaskő helyenként 20 m vastagságú rétegeinek kitermelését megkezdte már az 1880–90-es években.²⁸³

Bányászat a Bódva-völgy középső szakaszán is folyt. 1877-ben és 1901-ben említik Bódvarákó barna vasércet szolgáltató bányáját. Tornaszentandrás határában terült el a királyi kincstár „Flórián” nevet viselő vasérctelepe. Ott működött az 1930-as évek egyetlen abaúj-tornai bányavállalata.²⁸⁴

A folyó alsó szakaszán, Edelény határában az 1840-es évek elején kezdődött el a szénbányászat. Voltaképpen a cukorgyár létesítéséhez kapcsolódott a bányanyitás is; mindkettő a Cobourg hercegi család uradalmának tartozéka volt. Fényes Elek írja, hogy „az uradalom kebelében barnaköszén találtatván, mintegy 30 egyén által több bányákat műveltet, s így tüzelővel is egyenesen az uradalom kebeléből látja el magát...”²⁸⁵ Más forrás szerint kezdetben 15 bányászt és 30 napszámot foglalkoztattak a cukorgyárhoz kapcsolódó szénbányászatban. Az Edelénybe telepített vájárok többnyire német nyelven beszéltek, s magukkal vitték régi szokásait, szakmai kifejezéseiket is, melyeket hamar átvettek a helyi lakosságból kikerült napszámosok, bányadolgozók is. Sajnos ezen német bányászok eredeti lakóhelyét nem ismerjük. A szénbányászat a folyó alsó szakaszán, s a szomszédos Sajó és Szuha menti településeken a 20. században lendült fel igazán. Edelényben 1920-ban épült az első bányászkolónia 15 család számára, s csak 1956 után kezdték el a

²⁸⁰ Vályi András 1799. III. 289.

²⁸¹ Magda Pál 1819. 360, 395, 397–398.

²⁸² Fényes Elek 1837. III. 338–339.

²⁸³ Sziklay János–Borovszky Samu 1896. 312, 329.

²⁸⁴ Molnár Endre szerk. 1935. 65, 135, 222.

²⁸⁵ Fényes Elek 1851. I. 292.

modern bányásznegyed megépítését.²⁸⁶ A német bányászcsaládok hamar elmagyarosodtak, s a 20. században már csupán néhány családnév őrizte emlékezetüket.

Somodi határában a 19. század végén többször is kutattak kőszén után, s a „Kassa–somodi kőszénbánya részvénytársulat” aknatornyát, barakkjait fénykép is megörökítette.²⁸⁷ Somodiban, Szepsi környékén azonban szénbányászat nem alakult ki tartósabban. Nem bizonyult tartósnak a szendrői szénbányászkodás sem.

Az edelényi szénbányászat és a tornaszentandrás vasércbányászat a két világháború között a férfiak kicsiny töredékének tudott munkát adni. Bányaipari munkahelyként említhető még a bódvaszilasi márványbánya, ahol szép vörös-szürke márványt termeltek ki az 1930-as években.²⁸⁸ Márványt a folyó középső vidékén, a mészkő övezetében többfelét bányásztak. Jászó márványbányáját már Magda Pál is megemlítette.²⁸⁹ Ott és a vidék más márványbányáiban talált anyagot használtak a vidék templomainak, kastélyainak díszítésére a 18–19. században. A Rozsnyó, Kassa, Miskolc háromszögben a barokk és klasszicista építészeti főként a Bódva menti bányák termékeit használta fel.

Az 1896. évi megyemonográfia négy Bódva menti település márványbányászatát említi. Akkoriban működő bánya létezett Zsarnó, Bódvavendégi, Tornahorvati és Bódvaszilasi határában. Zsarnóról szólva a kötet kiemeli, hogy homokbányája is van, melynek homokját a dernői és a mecenzéfi vasöntők használják munkájukhoz. Hídvégárdón a Gedeon család 1870-ben épített sírboltjáról pedig megjegyzik, hogy zsarnói szürkemárványból készült.²⁹⁰

Jelentősebb agyagbányát csak egy helyen említenek forrásaink. Rudnok határában fehéragyag-bánya dolgozott a 19. század végén. Ennek agyagából jó minőségű, tűzálló téglát gyártottak, amit főként a kohászatban és vasiparban használtak fel.²⁹¹ Agyaglelőhelyek másutt is lennének, de azokat még a népi agyagipar is csak időnként hasznosította (pl. Szalonnán).

A II. világháború után megnövekedett a bányászat szerepe a lakosság foglalkoztatásában. Az 1950–60-as években a rudabányai vasércbánya, az edelényi, a Szuha- és Sajó-völgyi szénbányák, a borsodi és a kelet-szlovákiai vaskohászatnak mészkövet termelő tornanádaskai nagyüzem akkoriban sok fizikai dolgozót igényelt. A Bódva-völgyi falvak lakosságának egy része előbb napi ingázó lett, majd elköltözött a falujából, s munkahelye közelében települt meg.

A vaskohászat a Bódva felső vidékén már a német városok létrejötte előtt meghonosodott. Erre utal Rudnok (Rudnik) falu neve Jászó szomszédságában,

²⁸⁶ Bodgál Ferenc 1973. 409–410.

²⁸⁷ Sziklay János–Borovszky Samu 1896. 311.

²⁸⁸ Molnár Endre szerk. 1935. 136.

²⁸⁹ Magda Pál 1819. 398.

²⁹⁰ Sziklay János–Borovszky Samu 1896. 306–307.

²⁹¹ Sziklay János–Borovszky Samu 1896. 312.

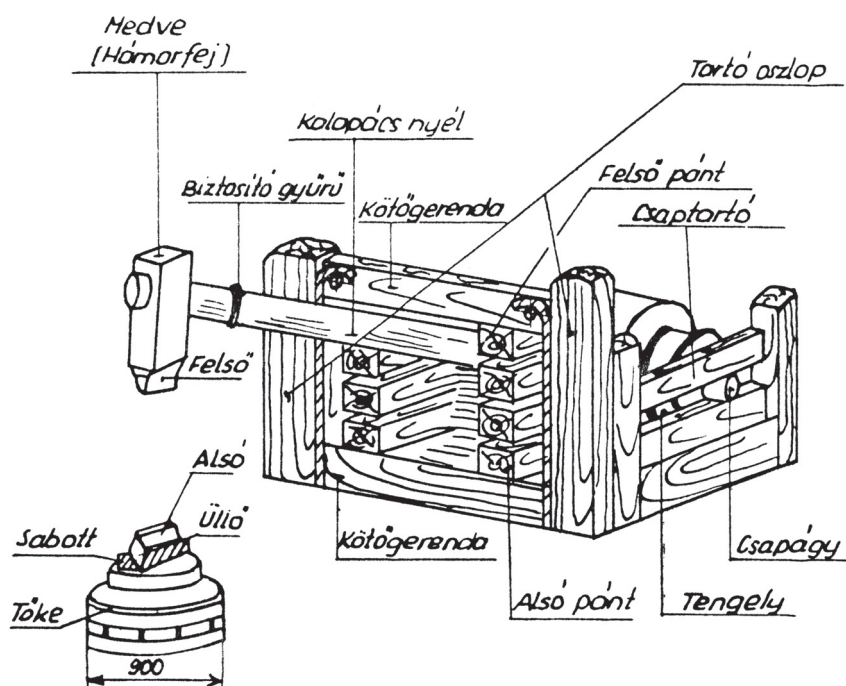

13. ábra. Hámorkalapács. Jósavfő és Mecenzéf. Kiszely Gy. 1968. nyomán

s legalább két Kovácsi helynév. Az egyik Égerszög mellett, Borsod és Torna megye hajdani határán, a másik Tornaszentandrás közelében. Ma mindkét Kovácsi puszta. Utóbbi biztosan a tornai erdőispánság kovácsainak, vasműveseinek települése volt.²⁹² A régi Torna megye harmadik Kovácsi helyneve a Csermosnya völgyében található, ma is létező falu, melynek Kovácsvágás, Kiskovácsvágása elnevezése inkább csak a hivatalos névhasználatban élt.

A 18. században a magyarországi vashámorok tulajdonviszonyai meglehetősen változatosak. Kincstári és földesúri hámorok mellett városi és mezővárosi polgárok, armalista nemesek, sőt jobbágyok is gyakran szerepeltek a hámortulajdonosok között. Vidékünkön az uradalmi és a városi, polgári hámorok voltak túlsúlyban. Ismeretes, hogy a mecenzéfi hámorkovácsok céhe az egyik legelső az országban. Az 1600-as évek elején szerveződött, mint arról az 1639-ből fennmaradt céhlevél is tanúskodik.²⁹³ Több hámor volt a 18–19. században a nagy

²⁹² Heckenast Gusztáv 1970. 15.

²⁹³ Heckenast Gusztáv 1960. 14–15.; Sziklay János–Borovszky Samu 1896. 322.; Kiszely Gyula 1968. 25–30.

uradalmak, különösen a Keglevich család birtokában. Azonban a vashámorok többsége a Bódva forrásvidékén működött és Mecenzéf, meg Stósz német polgárainak kezén volt. A folyó felső szakaszán a sok vashámor 1819-ben „egy a’ mást éri”, azaz 8–10 nagy vasverő üzem dolgozott egymás közelében.²⁹⁴ Ugyanakkor a szomszédos Csermosnya-völgyben 4 hámor dolgozott egyidejűleg. Vályi említést tett a Bodókán működő jelentős vashámorról is.²⁹⁵ Fényes Elek a dernői völgy hámorainak igen jó minőségű vasát dicsérte, s hozzátette: „Vashámor van még Jósvafőnél is.” Összesítő statisztikájában azt írja, hogy Abaujban a’ jászói vas leginkább dicsértetik; ‘s a’ mecenzéfi németek többnyire vasmívesek, kik kapát, kaszát, kazányokat, patkókat, szegeket csinálnak.”²⁹⁶ A régi Torna megye említett hámorai magyar környezetben, magyar munkások közreműködésével, de a mecenzéfi mánták, a szepességi gründlerék szakmai hagyományait követve dolgoztak. Ezeket az üzemeket kivétel nélkül vízierőre építették.

Jósvafőre is a bővizű karsztforrás vonzotta a hámor Kovácsokat. A községben az 1930-as években egy ásó-, kapa- és lapátgyár működött.²⁹⁷ Ezt a kétalapácsos ún. *szerhámort* (szeráru készített) 1920 körül állították fel. Mecenzéfi vállalkozók tervezték és építették fel. A benne dolgozó mesterek szintén mecenzéfi illetőségű hámor Kovácsok voltak, de a segítők között akadtak jósvafői lakosok is. A mánta hámosok nem települtek át Jósvafőre, hanem útlevelel jártak át Magyarországra és időnként váltották egymást. Két hámorépületben két hámor alapács (vízi kerékkel és bütykös fatengellyel működtetett farkkalapács, 14. ábra), két Kovács tüz és egy köszörű tartozott az üzemhez. Később a berendezést kiegészítették egy rúgós kalapáccsal, s hozzá tartozó Kovács tüzrel, köszörűvel és présel. A jósvafői kaphámort 1938-ban megvásárolta a Rimamurányi-Salgótarjáni Vasmű Rt. és azonnali hatállyal leszerelte, mert gyártmányával a kis hámor nemkívánatos vetélytársa volt az Rt.-hez tartozó Salgótarjáni Szeráru gyárnak.²⁹⁸ Mecenzéfen a hámoripar tovább megmaradt, de az 1950–60-as években már csak vegetált. Az utolsó mecenzéfi hámort 1962-ben állították le.²⁹⁹

Az alsó-mecenzéfi hámorok termékei közül kétségtelenül a kapaféléket kell első helyen említeni. Ugyanis az 1860–1960 közötti száz év folyamán az ott gyártott kapaformák száma megközelítette a 200-at (14. ábra). Piacterületük volt a Kárpát-medence legnagyobb része (a stájer hámorok piacának számító Nyugat-Dunántúlt kivéve), sőt külföldre is nagy tömegű árut szállítottak. A vasutak kiépülése előtt fuvaros vállalkozók hordták szét lovas szekereiken a nagyobb városok vas-

²⁹⁴ Magda Pál 1819. 395.

²⁹⁵ Magda Pál 1819. 391; Vályi András 1796. I. 227.

²⁹⁶ Fényes Elek 1837. III. 338.; 1851. II. 159.; 1842. II. 225–26.

²⁹⁷ Molnár Endre szerk. 1935. 184.

²⁹⁸ Kiszely Gyula 1968. 19.

²⁹⁹ Kiszely Gyula 1968. 103.

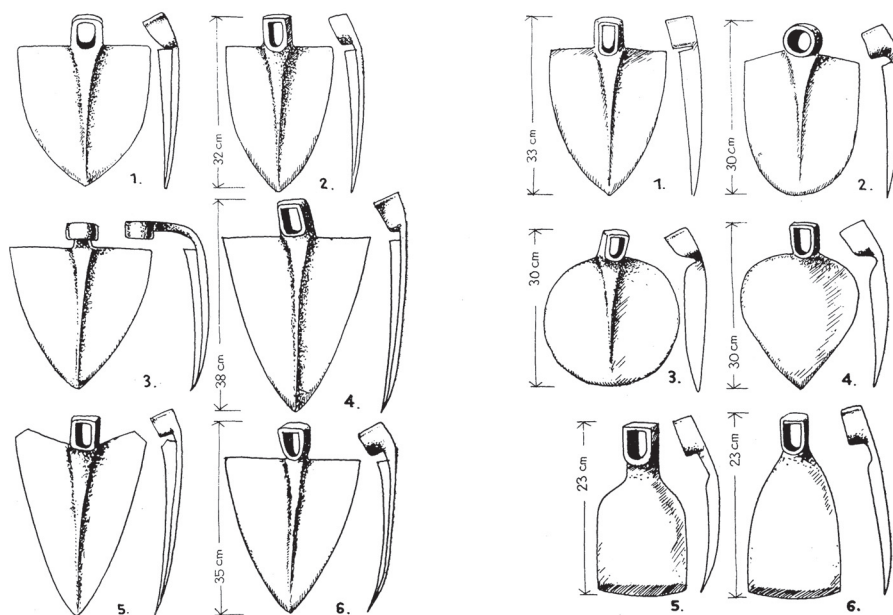

14. ábra. Felső-magyarországi kapaformák a vidék hámoráiból. Markuš, M. 1964. nyomán

kereskedőihez, lerakataihoz a fenyőfa-hordókba csomagolt kapaszállítmányokat. Lovas szekerekkel karavánokba szerveződtek, úgy indultak el Debrecen, Nagyvárad, Jászberény, Eger, Miskolc, Esztergom, Győr, Sopron, Pest-Buda, Pécs-Fehérvár, Baja, Szeged, Kecskemét vaskereskedőihez. Rendszeresen jártak Erdély, Havasalföld, Moldva, Bukovina, Galícia és Kis-Lengyelország városaiba is.³⁰⁰ Egy pénzügy-igazgatósági kimutatás szerint 1933-ban Alsó-Mecenzéfen még 95 hámor üzemelt. Számuk a II. világháború után csappant meg alaposan, kb. 30–32-re.³⁰¹

1896-ban Mecenzéfen 109 hámor dolgozott 198 tűzhellyel. Egy-egy tűznél hajnali 3 órától délután 4 óráig 35–40 kapa készült el. 1895-ben mintegy másfél millió kapa készült Alsó-Mecenzéfen, kb. 0,5 millió forint értékben. A hámorok 108 hámortulajdonos birtokában voltak, azaz tulajdonosonként egy-egy hámor számítható. A legtehetősebb tulajdonos üzemében 17 tűz mellett dolgoztak a kovácsok. Az 1890-es években már vasúton szállították a kapákat külföldre (Románia, Szerbia, Bulgária, Galícia, Szilézia, Morvaország). Kassa volt a távoli piacokra szánt áru elosztó helye.

³⁰⁰ Markus, Michal 1964. 36.

³⁰¹ Markus, Michal 1964. 36.

A milleneumi megyemonográfia azt írja hogy a mecenzéfi hámorok a völgyekben szerteszt állnak. Ahol a térszín és a víz esése nagyobb, ott közel vannak egymáshoz, de ahol nem elég lejtős a völgy, ott árkot, zsilippel felszerelt csatornát vezetnek el a Bódvától néha 600 méter távolságra, sőt messzebb is, míg legalább 2 méternyi esést találnak. Ott aztán tározó tavat építenek, amelyből a víz a hámor legalább két méter átmérőjű vízikerekére eresztethető. A hámor belső berendezésének lelke a vízikerekkel egy gerendely által (bütykös fatengellyel) összekötött, legalább 100 kg súlyú kalapács. Általában két tűzhely van a hámor épületében bőrből készült fűjtatókkal, és üllőkkel, melyeken a kapa fülét forrasztják. Kiegészíti a berendezést két nagy (kb. 2 m átmérőjű) köszörűkő. Ezeket szintén a vízikerek hajtja meg. A *mesternek* munka közben segít a *hámorkovács-legény*, aki a kezével hajtja a levegőfűjtatót, izzítja a vasat, s egy rúd rángatásával ereszti a nagy kerékre zuhanó vizet. A kapák és ásók köszörülését szintén a segédek végzik egy keskeny deszkán ülve. Egészségtelen, nehéz és veszélyes munka volt ez. A hámorkovácsok munkájuk következtében „korán vénülnek s hamar halnak el” – olvashatjuk Borovszkyék monográfiájában.³⁰²

Felső-Mecenzéf jellegzetes ipara a szögkovácsolás volt a 18–19. században. Néhány műhelyben még az 1890-es években is üzték, de akkor már hanyatlóban volt ez az iparág, s a mecenzéfi szögkovácsok tömegesen vándoroltak ki Amerikába.

Stósz város réz- és ezüstbányászata mellett korán kifejlesztette rézolvasztó iparát. Rézműves céhe egyetlen volt az országban, ezért hozzátartoztak az ország összes rézműves mesterei. A városka környékét óriási mennyiségben fedi a rézsalak. Szomszédságában Szomolnok szintén sok rézbányájáról, rézolvasztó kemenciéről, hámorairól és rézpénz-veréséről volt nevezetes. Kicsit távolabb Gölnicbánya, Svedlér, Remete a 19. század elején ugyancsak rézbányászatáról és -feldolgozásáról híres.³⁰³ Stósz jelentős üzeme volt a 19. század folyamán az 1827-ben létesített késgyár, amely 1896-ban még 85 munkást foglalkoztatott. Termékeit a hazai piac mellett sok közeli és távoli országba szállította (Németország, Amerika, Törökország, Románia, Szerbia, Bulgária).³⁰⁴

A Bódva felső szakaszának bányászata és hámoripara közvetlen hatást gyakorolt a szomszédos magyarlakta vidék gazdasági életére. Ugyanis a hámorok sok beszállítást kívántak. Környezetükben legalább három munkáscsoport különíthető el. Az első a közvetlen közelben élő kézműves hámortulajdonos polgároké, akik saját hámorukban dolgoztak. Népesebb csoport a vasolvasztó és hámorkovács szakmunkásoké, a legények és inasok alkalmazotti rétegéé. A legnagyobb számban voltak a hámor körül a bányász-, favágó-, szénégető- és fuvaros munkát

³⁰² Sziklay János–Borovszky Samu 1896. 325–26.

³⁰³ Magda Pál 1819. 360–61.; Sziklay János–Borovszky Samu 1896. 329, 356.

³⁰⁴ Sziklay János–Borovszky Samu 1896. 356.

végző kíséretük. Ez utóbbiak olykor egészen távoli bányákban, erdőkben tették a dolgukat, s az 1880–90-es években még megérte a Szalonna környékén égetett faszenet lovas szekéren Mecenzéfre szállítani és ott eladni. A Bódva felső vidékén a kohászat és a hámoripar elsorvadása az 1870–1950 közötti időben és az ezt követő kivándorlás az északi zónából érzékenyen érintett az egész Bódva völgy gazdasági életét, s visszavetette a tőle délre fekvő területek fejlődését is.

Manufaktúrák és falusi kézművesek

Céhes iparosokkal – a Bódva forrásvidékének hámosaitól eltekintve – meglehetősen ellátatlan volt ez a térség. Torna megyéről az 1830-as években jegyezték le: „Mesterember kevés van, ‘s a’ megyének egyetlenegy mezővárosában, Tornán sincs elegendő.”³⁰⁵ Ott a közeli Szepsi (Abaúj vm.) enyhített a hiányon. Hajdani lakosai „királyi kerékgyártók” voltak. 1255-ben Zekeres, 1275-ben Scepsy dictum Scekeres néven említik. Első feltűnése idején a települést a tornai királyi uradalomhoz tartozó szekeresek (curriferi) lakták.³⁰⁶ Szepsi lakosai a 19. század derekán többnyire mesteremberek, főleg csizmadiák és tímárok voltak. Jászó népről pedig 1896-ban írják: „Foglalkozása földművelés, de még inkább a kisipar. A bányászatot régen átengedték a környék németjeinek.” Tegyük hozzá a „régén” időhatározóhoz, hogy 1842-ben még híres volt a „jászói vas” is. Tornától délre Fényes Elek egyedül Szalonnán említ kézműves mestereket.³⁰⁷

A manufaktúra-ipart Tornán egy „posztó fabrika” képviselte. Ezt azonban 1799-ben és 1819-ben említik csupán,³⁰⁸ további sorsáról nem tudunk, mert az 1830–40-es években már nincs róla szó. Kőedénygyár a közelben Rozsnyón és Kassán is dolgozott az 1840-es években.³⁰⁹ Ezek termékeit később a Telkibányán és Hollóházán (mindkettő Abaúj m.) létesült manufaktúrák majolika edényei szórították ki. Tűzálló edényeket, vászonfazekat és más olcsó, parasztedényeket a gömöri fazekasfalvak szállítottak a vidékre (Lice, Gice, Sűvete, Melléte).

A folyó alsó vidékén a Coburgok edelényi uradalma fejlesztette az iparüzést. Az 1840-es években két sör- és pálinkafőzde működött Edelényben, s ott dolgozott a vidék legnagyobb nevezetessége, a híres cukorgyár. Fényes ismeretei szerint akkoriban ez a gyár volt a „legnagyobb egész Magyarországon”. Termelése elérte évenként a 3–4000 (bécsi) mázsa tisztított cukrot. Ezenkívül 90–100 ezer liter szeszt is előállított egy-egy szezonban. Az igazgató és a négy tiszt mellett 30

³⁰⁵ Fényes Elek 1837. III. 339.

³⁰⁶ Heckenast Gusztáv 1970. 122.

³⁰⁷ Fényes Elek 1851. IV. 61, 124.; Sziklay János–Borovszky Samu 1896. 233.

³⁰⁸ Vályi András 1799. III. 515.; Magda Pál 1819. 392.

³⁰⁹ Fényes Elek 1842. I. 228.

állandó munkást foglalkoztatott, s a gyártási igényben további 50 munkást vett fel.³¹⁰ A cukorgyár – túl a közvetlen ipari munkaalkalmakon – a vidék falvaiban meghonosodó répatermesztéssel is hozzájárult a gazdaság fejlesztéséhez.

Alsó-Mecenzéf régi, céhes hagyományokra visszatekintő iparága volt a sörfőzés. Egykor a serfőző céh tagjai saját házaiknál állították elő a malátát és főzték a sört. 1872 után a város vette bérbe a sörfőzés jogát, s az 1890-es években 50 forintot fizetett érte a jogutód iparegyesületnek.³¹¹

A Bódva és mellékvizei – a már említett vashámorokon túlmenően – számos malmot, fűrészüzemet és kendertörőt működtettek. Jósvafőn a patak vize a 18. században is 3 malmot hajtott. A három vízimalom s a kendertörő üzemeltetésére a Jósva patakából több malomárkot vezettek, amelyek részben még az 1950-es években is megvoltak. Az egyik malomhoz kapcsolódva üzemelt egy köleshántoló a 18–19. században. Szepsin szintén „alkalmas” malom dolgo-



15. ábra. Barkai malom és fűrészmalom a szadelői völgyben. Nagy Miklós: Magyarország képekben I. Pest, 1867. 369. nyomán

³¹⁰ Fényes Elek 1851. I. 292. Serfőzők a 18. század elején megjelentek Miskolcon is. A berendezést Rozsnyóról, a komlót és malátát Kassáról szállították. Edénybe is nyilván a Felföldről vitték a serfőzés kellékeit. Vö. Dobrossy István 1991. 74–75.

³¹¹ Sziklay János–Borovszky Samu 1896. 326–327.

zott.³¹² A vízi molnárok a Bódva mentén a középkor óta üzték mesterségüket, s a lisztörlésen túl ács munkát, gát- és zsilipépítést, disznóhizlalást stb. folytattak. Nemcsak a kisebb patakok, de a Bódva vizét is tavakba gyűjtötték és azokból deszka-zsilipeken vezették el a malmok „felülcsapó” kerekeire. Tornán a malomtó egyben halastónak is szolgált a 19. század derekán. A Jósva patak vize a már említett Jósvafő alatt, Színben is malmokat hajtott. Néhány helység határában a „lisztmalmok” mellett fűrészmalom, azaz vízikérekkel működtetett fűrészüzem is dolgozott (pl. Barka, Szádelő, Tornanádaska).³¹³ Fűrészmalomokat az erdőségek, a fakitermelés közelében építettek, hogy a rönkszállítás költségeit ezzel is csökkentse (15. ábra).

A lisztmalmok száma és mérete főként az őrlési igényekhez igazodott. Szepesin 1851-ben három malom dolgozott a Bódván; Szendrőn két malmot hajtott a folyó, s a közelben Szalonnának és Szendrőládának is volt vízimalma. Edelény szélén ugyanakkor egy „öt kerekű malom” állt.³¹⁴ A 19. század végén még a kisebb falvakban is dolgoztak vízimalmok. Példa rá Bódvarákó, melyről feljegyezték: „...a Bódva *malomága* mellett találjuk az egy sor utca Rákó falut 73 házzal és 331 magyar lakossal.”³¹⁵ A Bódvára épített vízimalmok zöme az 1930-40-es években még dolgozott, s csak az 1950-es években állt le. Borsodon 1939-ben a közbirtokosság vízimalmát említik. Szalonnán ugyanakkor két vízimalomról és két molnárról tud a statisztika.³¹⁶ A Bódva malomágai helyenként máig emlékeztetnek erre az ipari tevékenységre.

A Bódva-völgy malmjai kiszolgálták a vízben szegény csereháti, szárazvölgyi falvak lakosait is. A tornai karsztvidék bővizű patakjaira (Torna vize, Szárpaták, Jósva) érdemes volt malmokat állítani, de a Galyáság és a Cserehát vízfolyásainak alacsony őszi és téli vízhozama miatt nem lett volna kifizetődő. Ezért a Bódva völgyét keletről és nyugatról határoló dombvidék falvaiból sokan látogatták a Bódván épült malmokat és kendertöröket. Alaposabb utánjárással valószínűleg meg lehetne még rajzolni az egyes vízimalmok vonzáskörzetét is. Mindenesetre a Bódva-vidék ahhoz az északkelet-magyarországi térséghez tartozott, ahol az 1863. évi országos malomösszeírás a legtöbb patakmalom, vízimalmot regisztrálta, s ahol a gőzmalomok csak viszonylag későn váltották fel a vízi erővel hajtott őrlőköveket.³¹⁷ Ezzel együtt a vidék elzárt falvaiban a *malmocskának* nevezett kézimalmok is a gabonás kamrák tartozékai maradtak az 1960–70-es évekig.

³¹² Vályi András 1799. II. 256.; III. 254.; Vargha László 1985. 85–86.

³¹³ Fényes Elek 1851. III. 126; IV. 136, 211.

³¹⁴ Fényes Elek 1851. I. 292.; III. 4.; IV. 88, 124, 229.

³¹⁵ Sziklay János–Borovszky Samu 1896. 308.

³¹⁶ Csíkvári Antal szerk. 1939. 22, 143.

³¹⁷ Rémiás Tibor 1991. 80–81.; Szendrőn 1939-ben két „gőzmalom” dolgozott. Vö. Csíkvári Antal szerk. 1939. 48.

A tanult kézműves mesterek zöme a forgalmas, piacos helyeken, a mezővároskákban települt meg. Ilyen volt északon Jászó, Szepsi, kisebb mértékben Torna, a középső szakaszon pedig a szintén mezővárosi jogállású Szendrő. Szomszédságában Szalonnáról írják 1851-ben: „A nép jámbor, vagyonos, s köztük sok kézműves találtatik.”³¹⁸ Ugyanott 1939-ben mindössze 12 önálló iparos élt (2 kovács, 2 molnár, 2 ács, 2 szabó és 4 cipész).³¹⁹ Ez a szám a vidék akkori falusi átlagának felelt meg az iparúzők tekintetében, s egyáltalán nem volt kiugró szám. Furcsa, hogy nem jeleznek Szalonnán sem kerékgyártót, sem bodnárt, sem kőművest vagy asztalost. A jóval kisebb és teljesen elzárt Derenken az 1920–30-as években a kovácson és a kerékgyártón kívül bodnár, csizmadia, suszter (cipész) és néhány évig egy asztalos képviselte a kisipart. Kései visszaemlékezések szerint „a kisiparral foglalkozó embereket nem sokra tartották” a derenki gazdák.³²⁰

A falusi iparosok mesterségük legszegényebb művelői közé tartoztak. Derenken – mint a vidék legtöbb településén – *kommenciós kovácsot* fogadott az úrbéres gazdaközösség. A kovácsnak évente egyszer terményt fizettek az ekés gazdák. Kommenciójáért tartozott a kovács az ekevasakat élesíteni, a lovakat, ökröket patkolni, a szekerek, eketaligák kerekeit ráfozni. Kommenciós kovácsnak az 1920–30-as években olykor már a cigányt is elfogadták, ha nem akadt más jelentkező. Legtöbb faluban a gazdaközösség épített kovácsműhelyt és lakást, ahová éves szerződéssel fogadott fel kovácsot, aki a községi pásztorokkal csaknem egy szinten élt, s velük együtt a „falu cselédje” volt (44. kép).

A Színpetrin 1880-ban emelt községi kovácsműhely és kovácslakás kőből épült és kb. 1910-ig fazsindely fedte. Akkoriban került rá cserépszindely. Oromfalan egyedülálló vakolatdísz volt látható: egy *csípőfogó*, *körömkés*, *lópatkó* és két *lóvasaló kalapács*, azaz a kovácsmunka néhány jellegzetes szerszáma. Ott minden eke után egy véka búza volt a kovács járandósága, kapott egy magyar holdat saját művelésre, kapta a lakást és munkájához a faszenet. Bérét csaknem teljes egészében természetben kapta az 1920–30-as években is; pénzt a szerződése szerint keveset kapott. Kereshetett hozzá, ha szerződésében nem szereplő munkát végzett (pl. új szekér vasalása).³²¹

A nagyobb falvakban 1939-ben átlagosan 8–10 iparost tartottak nyilván. Abodon mindössze 6 iparos volt (2 asztalos, 3 cipész, 1 kovács), Szendrőládon 9, Borsod községben 10 iparost számláltak. Számuk a helyi kiskereskedőkével

³¹⁸ Fényes Elek 1851. IV. 61.

³¹⁹ Csíkvári Antal szerk. 1939. 143.

³²⁰ Krasinska, Ewa–Kantor, Ryszard 1988. 64–76.

³²¹ Bodgál Ferenc 1972. 114–116.

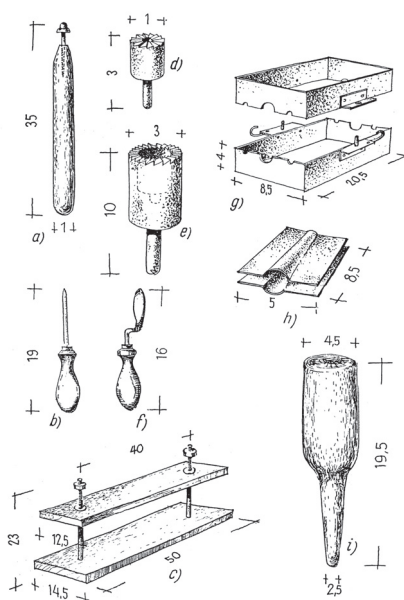

16. ábra. Rézöntő műhely munkaeszközei. a) „fa”, b) tűske, c) mintaszekrény összefogó, d) maró, e) simítókanál, f) simítókanál g) szekrény, öntőszekrény, mintaszekrény, h) mag minta, i) fabunkó.

Bodgál F. 1959. nyomán

csaknem megegyezett, sőt helyenként a kereskedők, italmérők száma meghaladta az iparosokét. Abodon a „Hangya” szövetkezet mellett 1939-ben 4 (szatócs) kereskedés és 3 italmérés létezett, szemben a már említett 6 iparossal.³²²

Szendrő városi rangjának elvesztése után is viszonylag sok iparos lakóhelye maradt. 1939-ben 40 önálló iparos dolgozott a településen, ugyanakkor a gyorsabban növekvő Edelényben 27 iparost tartottak nyilván. Edelényben akkor már ipartestület és iparos kör létezett. Iparosai között több olyan iparág képviselőit találjuk (pl. 1 szobafestő, 3 szikvízgyártó, 3 borbély, 1 női fodrász), amelyeket Szendrőn nem találunk. Szendrőn is működött már 3 villanyszerelő, 4 bádogos és 1 kéményseprő, de még többségben voltak a hagyományos mesterségek képviselői (2 kádár vagy bodnár, 5 kerékgyártó, 8 cipész, 6 asztalos).³²³ Edelényhez hasonlítva is feltűnő a hagyományos iparágak túlsúlya, s egyáltalán létezése. Ezt az „iparszerkezeti” eltérést minden bizonnyal a két nagyközség piackörzetének eltérő fogyasztói igényei magyarázzák meg. Szendrőnek 1848 után fokozatosan

³²² Csíkvári Antal szerk. 1939. 2, 22, 146.

³²³ Csíkvári Antal szerk. 1939. 48, 145–146.

versenyháttárává vált Edelény. Régi pozíciójának őrzéséhez hozzájárult – sőt 1920 után iparosainak piacörzetét is növelte – az államhatárok átrajzolása. Olyan falvak fordultak felé északról, amelyek régebben Tornán, Szepsin, esetleg Rozsnyón és Kassán látták el magukat ipari termékekkel.

Szűkében vagyunk a Bódva menti iparosműhelyeket, mesterségeket bemutató leírásoknak. Így az ide tartozó publikációk annál becsesebbek. Ezek egyike azt dokumentálja, hogy 1890–1925 között egy tehetséges fazekasmester dolgozott Szalonna községben. Balázs István a mesterséget Miskolcon tanulta ki, majd hazatért szülőfalujába. Agyagot helyben talált, a festéket hozatta. Mázas tálakat, tányérokat, korsókat, *rátókat* (ételes fazék), tejes köcsögöket készített. Portékáit maga hordta eladni a vidék közeli és távoli vásáraitra. (A szélső pontok voltak: Putnok, Szikszó, Kassa.) Készített díszkerámiát is, például emberfej alakú dohánytartót, gyertyatartót, gyufatartót. Mesterségét fiai nem folytatták, s így halála után (1925) a műhely felszámolódott.³²⁴

Hasonlóan egyedi eset az *edelényi juhászok* története. Hódossy Lajos kovácmester, akinek apja szintén gazdasági kovács volt e vidéken, 1922-ben kezdte el a kampóöntést (16. ábra). Próbálkozott vaskampók készítésével is, de azt a juhászok nem szerették, nem vették. Rézből összesen vagy 2000 darabot öntött, s termékei elkerültek az ország minden részébe. Öntőformáit, mintáit maga faragta dió- vagy bükkfából. Egy Martonyiban élő csordástól tanulta meg a fafaragást. A „kígyófejes mintát” Géczy Gábor mucsonyi juhász faragta neki 1942-ben. Az 1950–60-as években már 8 öntőformája volt, de ezekből mindössze négyet használt rendszeresen, mert a juhászok azokat keresték és rendelték. Rezet, nyersanyagot is többnyire a megrendelő juhászok vitték a mesternek.³²⁵ Az edelényi juhászok különösen a Cserehát, a Galyaság, a karsztvidék juhászaiban terjedt el, s a 20. században hozzátartozott a térség anyagi műveltségéhez, tárgyalgató népművészetéhez.

A Bódva vidékét az 1950–60-as évekig rendszeresen felkeresték a különböző vándoriparosok. Már az első világháború tájékán is egyre kevesebb munkája akadt a *drótosnak* és az *ablakosnak*, de még mindig volt megrendelése az *üstfoltozó*, s a fazekat, tálakat, lavórt *cinező* vándoriparosnak. Ezek többsége a Zempléni-hegység szlovák falvaiból (Kishuta, Nagyhuta, Vágashuta) kerekedett fel, s a szegényebb, lassabban fejlődő tájakon talált magának munkát legtávolabbi.

Külön kategóriát képviseltek a fémműves cigányok, akik a vándoripar, a háziipar és a községi alkalmazásban álló kovácmesterek között helyezkedtek el. Cigánykovácsokat Szendrőn említettek legkorábban Magyarországon (1659).

³²⁴ Kelemen István 1974. 110–113.

³²⁵ Bodgál Ferenc 1959. 374–375.

Fegyverkovácsként teljesítettek szolgálatot az ottani várban.³²⁶ Borsod vármegye 1706-ban kiadott, majd 1739-ben megújított limitációjából kiderül, hogy nem csupán szögvácsolással, fűrókészítéssel foglalkoztak, hanem ekevasak, csoroszlyák, illetve szekérvasalások (sínvas, tengelyvégszeg, küllőkarika) munkálataival is. Az 1754–1765. évi összeírások szerint Borsod megye 60 falujában éltek már cigánykovácsok. A Bódva völgyében Szendrő, Szalonna, Martonyi, Ládbesenyő, Abod tartozott ezen települések közé.³²⁷ Az 1910–1920-as évektől kezdve egyre többen kaptak munkát a községi kovácsműhelyekben, de többségük továbbra is a cigánykovácsok ősi technológiájával, szegényes szerszámkészletével dolgozó vándoriparos maradt, aki speciális termékeket állított elő (patkó, szög, fűró, sarló stb.).

³²⁶ Vö. Bodgál Ferenc 1965. 522.

³²⁷ Bodgál Ferenc 1965. 523, 528.

VÁNDORMUNKA ÉS ÁRUCSERE

A Bódva völgy népét szoros gazdasági kapcsolatok fűzték szűkebb és tágabb környezetéhez. Sok faluból jártak el mezőgazdasági, erdei vagy ipari munkára napi és heti ingázóként, illetve szezonális vándormunkásként. Mások fuvarozással, állatkereskedelemmel, piacozással foglalkoztak. Abban a szerteágazó kapcsolathálóban, amely évszázadokon át összekötötte a Bódva vidékét a közeli és távoli tájakkal, városokkal, igencsak eltért egymástól az egyes társadalmi és foglalkozási csoportok, a különböző Bódva-vidéki települések, szűkebb körzetek aktivitása. Általánosságban csupán azt lehet előrebecsíteni, hogy az észak-déli mozgásirány sokkal inkább jellemezte a szóbanforgó kapcsolatrendszert, mint a kelet-nyugati irány.

A kistáji munkamegosztás rendszereiben bizonyos zonalitás figyelhető meg. Példa rá a kepek és a vándornyomtatók munkavállalása. Szendrő környékéről az 1890–1910 közötti periódusban „a Miskolc alatti községekbe mentek aratni”, Varbócról legtöbb háznál „legalább egy pár” arató járt el minden nyáron.³²⁸ Ugyanakkor Torna és Szepsi környékére a Csermosnya-völgyi magyarok és a Jászó fölött élő szlovákok jártak el kepeknek. Méhészre, Tornagörgőre, Szádelőre főként Bar-káról, Lucskáról jártak el az aratók, Tornaújfalura pedig Ájból.³²⁹

A vándornyomtatók nagyobb távolságra is eljártak. Egy bandába négy ember és négy ló tartozott, s mindig szekérrel indultak útnak. Elmentek a Tisza-mellékre (Tiszadob, Tiszalúc), sőt a Tiszántúlra is eljártak; különösen a Nyírségbe és a Hajdúságba. Már Gunda Béla felfigyelt arra a tényre, hogy miközben a Bódva völgyéből és a Galyaságból az Alföldre jártak nyomtatni, ugyanakkor saját falvaikba szlovák cséplőmunkások érkeztek északról. Imolán állítólag tizedén, tizenötödén vállalták a cséplést (kézicséppel), igaz, élelmezést és pálinkát is kaptak hozzá.³³⁰

³²⁸ Morvay Judit 1950. 150–51. Az árucserre és vándormunka észak-magyarországi áttekintéséhez: Viga Gyula 1990.

³²⁹ Saját gyűjtés 1994-ben. Adatközlő: Molnár Bálint szül. 1920, Méhész.

³³⁰ Gunda Béla 1937. 61, 68.

Rozsot csépelni a Bódva alsó vidékére is északról jártak le vándormunkások. A földműveléssel kapcsolatos szezonális vándorlásról a megfelelő fejezetben már volt szó. Léteztek azonban olyan speciális munkafajták is, melyekről eddig még nem szóltunk.

A mecenzéfi mántákat Tokaj-Hegyalján már a 18. század elején úgy ismerték, mint a szőlőtelepítést megelőző mély talajforgatás, a rigolózás mestereit. Köves hegyoldalak parlagszőlőit tették újra termővé a csákánnyal, ásóval végzett nehéz földmunka által. Munkaszerződéseikből kiderül, hogy május elejétől június végéig végezték ezt az idénymunkát. Mindig nagyobb csoportokban dolgoztak, s a munkavezetők többnyire magyarok voltak.³³¹ A Zempléni-hegység erdősegeiben a mecenzéfiak szénégetéssel foglalkoztak az 1910-es évek előtt. Mogyoróska, Fóny, Regéc lakosai is a mántáktól tanulták, látták a szénégetés munkaműleteit.³³²

Felső-Mecenzéf lakosai a 18–19. században az egész országot bejárták, s különféle földmunkákra vállalkoztak. Vályi említi, hogy a városka „lakosai az Országnak különféle részeiben keresik élalmeket árkok’ ásásával”.³³³ Fényes Elek leírása kubikosmunkákra utal: „Továbbá leghíresebb útcinálók egész hazánkban, sőt a’ posványok kiszáritásában is nagyon ügyesek, ‘s innen ritkán szoktak otthon lenni, hanem a földművelést asszonyaik űzik.”³³⁴ A milleneumi megyemongráfia a bányászat hanyatlása után kialakult mellékfoglalkozásként említi a zsendelyfaragó háziipart. A zsendelyfaragók nemcsak a közeli falvak erdeibe, mint Barka vagy Áj határába, de távoli vidékre is eljártak. Kiemeli, hogy Mecenzéfről „A földmunkások, mint *Ungagehák* (magyar földre járók) bejárták az egész országot, hol csatornákat, árkokat, vermeket ástak, hol folyókat szabályoztak, parkokban tavakat létesítettek, mocsarakat csapoltak, a Hegyalja magaslatait terrasozták.”³³⁵ Balassa Iván után Bencsik János újabb levéltári adatokkal árnyalta a mecenzéfiak munkavállalásait a Hegyalján, jelenlétét Tokaj életében (útépítés, zsendelyezés).³³⁶ A mecenzéfi nép a csatorna- és tóépítést otthon tanulta, hiszen a hámorokhoz tavakat épített, s a Bódva vizét saját határában is csatornákon vezette a hámorkalapácsot működtető nagy vízikerekre.

A Bódva-völgy népe háziipari, erdei, bányaiipari tevékenysége az esetek jelentős részében szintén vándormunkát vagy napi ingázást kívánt meg. 1908-ban Sa-

³³¹ Balassa Iván 1959. 291. Tállyán 1712-ben, Sátoraljaújhelyen 1713-ban dokumentálható a jelenlétük, s a 18. századból további három munkavállalásukról maradt fenn elszámolás.

³³² Saját gyűjtés Mogyorósán, Regécen, Fónyban 1960–61-ben.

³³³ Vályi András 1799. II. 589.

³³⁴ Fényes Elek 1837. III. 33.

³³⁵ Sziklay János–Borovszky Samu 1896. 329.

³³⁶ Bencsik János 1993. 322–323. Tokaj 19. századi irataiból adatokat említ mecenzéfi munkavállalókról. Egyeseknek már magyar nevet adtak a tokajiak, s van példa beházasodó mecenzéfi legényekre is.

jóecseg–Miskolc felé is kiépült a vasútvonal, javult a közlekedés. A Rudabánya környékén fellendült vasércbányászat, az edelényi, Szuha-völgyi szénbányászat, az ipari jellegű mészkőbányászat új munkaalkalmakat teremtett és a napi, heti ingázás életformáját nyújtotta a mezőgazdaságból a 20. században kiszorult családok (főként férfiak) számára. Ez a folyamat már túlvisz a hagyományos paraszti, falusi gazdálkodás tárgykerén.

A közlekedést és az árucserét az északi zónában igen megnehezítették a természeti akadályok, a nehéz útviszonyok. 1819-ben Gömörből „két főbb út” vitt Kassa felé: az egyik Tornaallyáról kiindulva Jósvafőn és a Jósva-patak völgyén át Tornára, a másik Rozsnyóról „a’ nevezetes Szoroskövön át a’ hol az út kősziklába van bevágva...” Ilyenformán a Pestről Kassára és a Szepességbe járó posta is elkerülte a régi Torna vármegyét, mert a Rozsnyó–Szomolnok–Stósz–Mecenzéf–Jászó–Kassa útvonalon járt.³³⁷

Rozsnyóról a 18. században még nem közlekedhettek szekérrel a Torna völgyén át Kassa felé. Az ott élő Körtvélyes lakóiról 1772-ben jegyezték fel: „Szekérrel való kereskedést a Szoroskő nevezetű, fölöttébb rossz út miatt nem folytathatnak, ami gyümölcsük terem, azt lóháton kell nékik az említett Rozsnyó és Szomolnok nevezetű helyekre áthordani.”³³⁸ Az 1820–30-as években végre megoldották az út szélesítését, majd a fuvarozásra alkalmas új szekérút kiépítését Rozsnyóról Torna irányába. Fényes Elek írja 1837-ben az új Rozsnyó - Kassa útvonalról: „Ez Almás és Hárskút közt ezelőtt igen terhes volt a’ szoroskői hegyszoros miatt; de nem régen e’ hegyszoros elmellőzésével egy más új út csináltatott, még pedig kimondhatatlan munkával. Ugyanis 4 öl szélességre vágatott ki a’ kősziklák közt...”³³⁹ (A szoroskői sziklák közt vezető régi út csupán 2 öl széles volt.)

A Bódva felső szakasza, az érchegység és a hozzá a hozzá délről simuló karsztvidék az országos forgalomba főként Rozsnyó és Kassa révén kapcsolódott be. Létezett szekérút a Bódva völgyén lefelé is, de annak nem volt postájára a 19. század elején. 1896-ig megépült a Kanyapta völgyi vasútvonal Tornáig, s ez megnövelte a forgalmat Kassa irányába.³⁴⁰ Az egykori Torna megye községei tehát továbbra is szorosabban kötődtek a felvevő piacot jelentő északi, szepesi, gömöri és abaúji városokhoz, mint Borsodhoz. Miskolc felé csak 1908-ban indultak el a vonatok Tornáról.

Torna és Abaúj megye, s különösen a Bódva-Kanyapta-medence valóságos élestára volt a Szepességnek, s a Felföld szomszédos, északi tájainak. Torna és Szepesi városa a 19. század első felében „jó vásárokat tart”, utóbbinak a hetivásárai

³³⁷ Magda Pál 1819. 392, 399.

³³⁸ Közli: Takács Péter–Udvari István 1989. 59.

³³⁹ Fényes Elek 1837. III. 339.

³⁴⁰ Sziklay János–Borovszky Samu 1896. 359. A Sajóecseg–Miskolc felé csatlakozó Bódva-völgyi vasútról: Morvay Judit 1950. 152.

főként „gabonára híresek”.³⁴¹ Gabonafeleslegét még a Szendrő-vidéki parasztság is az északi bányavidéken értékesítette, 1914 előtt Mecenzéfen, Stószon, Szomolnokon, Rozsnyón adta el gabonafölöslegét. Kassa az 1850-es években az ország legdrágább gabonapiacainak egyike volt. Edelény környékén már az 1850–60-as években, Szendrő vidékén az 1890-es években megtelepültek a terménykereskedők, akik felvásárolták a parasztoktól a gabonát, s gondoskodtak a termény elszállításáról. Martonyiból „tót furmányosok” szállították el a fölös gabonát Mecenzéfre. Tizenkét zsák búzát raktak egy-egy szekérre.³⁴² A szóban forgó fuvarosok minden bizonnyal a Mecenzéfen megtelepült kereskedőknek dolgoztak.

Tornán, Szepsin szintén éltek fa-, termény- és borkereskedők. Szepsin a régi házak pinceajtai nem az udvarra, hanem az utcára nyíltak. Ez az építési mód még abból az időből maradt fenn, amikor Szepsi borkereskedelme felvirágzott. „Nemcsak saját termésével kereskedett, hanem nagy tranzit-forgalmat közvetített hegyaljai borokkal is.”³⁴³ Ennek a 16–17. században fellendült borkereskedelemnek még fennmaradt építészeti emléke Szepsin az egyik hatalmas pincével épült lakóház.

Tranzitkereskedelmet és -fuvarozást a régi Torna megye lakosai közül sokan folytattak a 18–19. században. Köztes helyzete, a vidék földrajzi fekvése áruközvetítésre „ítélte” a régi Torna megye népét. Ezt a „jövő-menő” kereskedést, az Alföldet a Felfölddel összekötő árucserét tanúsítja Torna megye úrbéres lakóinak 1772–73-ban felvett „vallomása” is. Miskolc, Szikszó, Sajtószentpéter vásárain adták el háziipari termékeiket, hogy aztán búzával, árpával, kölessel, zabbal megrakodva induljanak vissza, s Szepsi, Jászó, Mecenzéf, Stósz, Szomolnok, Svedlér, Igló piacterein árulják a terményt.³⁴⁴ Gömör megye „Közönséges lakosai rész szerént földművelésből, rész szerént kereskedésből élnek, ugyan is némelyek Tokajból sót hordanak Rozsnyó vidékére, ‘s ott nyereséggel árulgattyák, mások ismét mézzel és viasszal kereskednek...” a 18. század végén.³⁴⁵ Ebbe a hosszú fuvar igénylet tranzitkereskedelemben főként a lófogattal, vasalt szekérrel rendelkező gazdák tudtak bekapcsolódni. Nyár végén ők tudtak lovaikkal az Alföldön gabonanyomtatást vállalni. A Bódva völgyén le- s följáró fuvarosok között 1772–73-ban Komjáti, Bódvalenke, Bódvarákó, Szentandrás, Tornanádaska, Becskeháza, Barakony lakói voltak legtöbben.³⁴⁶ A mészégetéssel, szénéégetéssel foglalkozó községekben szintén a helybeli fuvaros, lovat tartó gazdaréteg végezte az áruszállítást. „Hosszú fuvar”-t az uradalmak is gyakorta elrendeltek jobbagyaiknak a 18. században. Az edelényi

³⁴¹ Magda Pál 1819. 392, 398.; Fényes Elek 1851, IV. 124.

³⁴² Gunda Béla 1937. 67.; Szuhay Péter 1982. 129–132.

³⁴³ Sziklay János–Borovszky Samu 1896. 351.

³⁴⁴ Takács Péter–Udvari István 1989. 57.

³⁴⁵ Vályi András 1799. II. 56.

³⁴⁶ Takács Péter–Udvari István 1989. 57.

taksások 1770-ben panaszt emeltek a Miskolcra, Rozsnyóra, Rimajánosiba irányuló uradalmi fuvarok miatt.³⁴⁷

Nagy utakat tettek meg a lóval és szarvasmarhával kupeckedő parasztok is. A Szendrő–Torna–Szepsi közötti folyószakasz népe szintén eljárt az alföldi vásárookra lovat és marhát venni.³⁴⁸ Régebben Szikszó, Sajószentpéter, Ónod irányába, 1920 után pedig Felső-Bodroghközbe, Nagymihályra jártak a Csehszlovákiához csatolt községek állattartói. A Bódva-völgy felső és középső szakasza az északi bányavárosok piacörzete volt. 1772-ben felvett paraszti vallomások szerint a régi Torna megye három falujából (Jósvafő, Szilice, Borzova) egyedül Rozsnyóra jártak vásárba, hetipiacra. Rozsnyót Torna megye 24 falujából látogatták, s ezzel első helyen állt a Torna megyeiek által felkeresett vásárok rangsorában. Utána következett Mecenzéf 23 községgel és Szomolnok 22 községgel.³⁴⁹ Szepsi 19, Jászó pedig 18 Torna megyei falu vásárhelye volt. A megyeszékhely Torna mezővárost 11, Stósz 8, Svedlért 2, Iglót 1 faluban említették rendszeres piacként. A lakosok többsége nem egy, hanem 4–5 helyre jár vásárba több-kevesebb rendszerességgel.

A kis megye északi részének lakói (Torna, Méhész, Zsarnó, Áj, Szádelő, Száduvarnok, Tornaújfalu, Horváti, Bódvavendégi, Hídvégardó) szinte kizárólag az említett bányavárosok piacait látogatták a 20. század elején is. Bodolló, Péder, Jánok Debrőd – az abaúji városok mellett – szintén a Szepességbe járt vásárolni. A Bódva völgy középső szakaszáról többen jártak déli irányba, Szikszó, Miskolc, Szentpéter vásárait már az 1770-es években is.³⁵⁰ Nem hetipiacra, s nem eladóként, hanem inkább állat- és terményvásárlás céljából. 1920 után – az északi piacok elvesztése miatt – megjelentek Szendrő, Rudabánya, Edelény hetipiacain. Tojást, baromfit, tejterméket, zöldségfélét (káposzta, sárgarépa, petrezselyem, hagyma, bab, mák) hordtak az akkoriban erősödő hetipiacokra.³⁵¹ Azok azonban nem tudták pótolni az elveszett északi piacokat.

Az 1940–50-es évekig fennmaradt a batyuzó, piacozó kereskedelem a Szlovákiához tartozó völgyszakasz és a Szepesség között is. Lucskáról, Barkáról az asszonyok Szomolnokra hordták eladni a tojást, a vaját, a baromfit. A *vajacs-kát* káposztalevélbe, karalábélevélbe téve, „kicifrítva” árulták a piacon. Hosszú háncskosárba rakták és *korcossal* kötötték fel a hátukra. Az utat gyalogosan járták meg. Somodiból a batyuzó asszonyok Szepsire, Kassára hordták a vaját, túrót, tojást. A túrót *csomóra* adták. Otthon előre kimérték 25–50 dkg-os csomókba a

³⁴⁷ Faragó Tamás 1973. 99.

³⁴⁸ Szuhay Péter 1982. 132–133. Szendrő vidékéről főként a szikszói vásárra jártak ökröket venni.

³⁴⁹ Takács Péter–Udvari István 1989. 56–58.

³⁵⁰ Faragó Tamás 1973. 98.; Takács Péter–Udvari István 1989. 58.

³⁵¹ Szuhay Péter 1982. 134.

vajat és a túrót is.³⁵² Debrődről szombatonként batyuval hordták az asszonyok a lekvárt Mecenzéfre. Igen sok szilva termett a faluban, s egyik részét gyümölcsként adták el. Eljöttek érte Makrancról, Csécsből, Szesztáról szekerekkel, s a debrődiek is vitték szekereken eladni Mecenzéfre, Luciabányára, Poprócsra. A szilva másik részéből annyi lekvárt főztek, hogy abból bőven jutott eladásra is. Az 1930-as években még szekérral jártak Mecenzéf, Szomolnok, Svedlér, Remete piacaira. Felraktak rá egy-két mázsa kukoricát, néhány szilke lekvárt, egy-két zsák hagymát, 10–20 liter babot, s el is adtak mindent. Iglóra és Gölnicbányára nem jártak szakérral piacozni.³⁵³

A gyalogos és a fogatos útvonalak hossza igencsak eltért egymástól. Lucskáról például hetente kétszer jártak az asszonyok a szomolnoki piacra. Tojást, túrót, vajat vittek a hátukra kötött batyuban. Gyalogosan 3 óra alatt tették meg az utat a hegyeken át. Viszont amikor szekérral mentek Szomolnokra, s a fölős *gruját* vitték a piacra, egy nap alatt sem tudtak megtérülni. Ugyanis a Kovácsi – Dernő – Hárskút–Krasznahorka–Váralja–Uhorná útvonalon, nagy kerülővel lehetett szekérral a városba eljutni. Tornagörgőről a sárgarépát, petrezselymet, Körtvélyesről a gyümölcsöt, bort hordták szekérral Szomolnokra. Onnan a Szoroskő nevű hágón átjutva, ugyancsak a Hárskút–Váralja–Uhorná útvonalon értek el a szepességi városba. Este indultak otthonról, s egész éjszaka haladtak, hogy még délelőtt megérkezzenek. Másnap éjszaka vagy harmadnap érkeztek haza.³⁵⁴

Somodi asszonyainak egy csoportja (4-5 család) kb. 1990-ig foglalkozott perecsütéssel és a perccel való árusításával. Kassára, Rozsnyóra vonaton, Tornára, Szepsire kerékpáron szállították a perccel. Sima búzalisztból dagasztották, élesztővel, savanyú tejjel kelesztették. Sütöttek *sós perccel* és háromféle édeset, aminek a tészájába cukrot is tettek: *sovány perccel*, *félvajas-* és *egészvajas perccel*. Régebben egy-egy család alkalmanként 100–200 *csomó* perccel vitt a piacra. Egy csomóban 15 perccel volt zsinaggal *karikába kötve*. 1990-ben a sovány perccel egy *csomót* 10 koronáért adtak. Régebben a *sovány perccel csomója* 3 koronába, a vajas perccel 5 koronába került. Az 1970–80-as években azonban már nem saját maguk vitték az árut piacra. Viszonteladók jöttek érte, azoknak adták el. Falusi asszonyok perecsütő és árusító tevékenységét a Hegyaljáról, Erdőhorvátiból ismerjük.³⁵⁵

³⁵² Saját gyűjtés 1994-ben. Adatközlő: Gyula István szül. 1922. Somodi, és felesége. Lásd még: Zsúpos Zoltán 1987. 71.

³⁵³ Saját gyűjtés 1994-ben. Adatközlő: Meleg János szül. 1922. Debrőd, és felesége.

³⁵⁴ Saját gyűjtés 1980-ban. Adatközlő: Bendzsuch József szül. 1897. Lucska, és felesége.

³⁵⁵ Somodin az utolsó perecsütő asszonyok voltak: Magi Mária, Kocsis Rozália, Béres Anna, Rédvai Emma, Lukács Anna. Saját gyűjtés 1994-ben. Adatközlő: Gyula István szül. 1922. Erdőhorvát perecsütő asszonyokról: Bakó Ferenc 1952. 416–430.

Somodiban az 1920–60-as évek között többen foglalkoztak pattogatott kukorica árusításával az északi városokban. Maguk természetük a hozzávaló hegyesszemű kukoricafajtát. Eljártak Iglóra, Eperjesre és a Magas-Tátra üdülőhelyeire is. Fél- és egyliteres alumínium bögrével mérték ki a csemegét zacskóba és igen jól kerestek vele. Sokszor előre elvégezték a pattogtatás munkáját otthon. Egyszerre 20–25 dg kukoricát szórtak rostára, amit dróthálóval letakartak. A kipattogott kukoricát házi-vászonból varrt zsákban szállították a vonat csomagtartóján.³⁵⁶

A Bódva-völgy egyes településein (Debrőd, Somodi) a batyuzó kereskedelem nagyban segítette a lakosok megélhetését. Főként az egykori zsellérek ragadták meg a perecsütés, a kukoricapattogatás lehetőségeit. Ezeket a rétegeket évszázadok óta kialakult életrealitás, kereskedőszellem jellemezte. Mészárosító, gyümölcsértékesítő tevékenységük gyakran igényelte a *faluzó* körutakat, a vándorke-reskedőkéhez hasonló vállalkozásokat is.

A Bódva felső és középső szakaszán élő nép alaptevékenységén kívül évszázadokon át vándormunkával és az árucsere változatos formáival kapcsolódott be a tájak közötti munkamegosztásba. Mozgékonyága az átlagos parasztiit meghaladta. Az alsó szakasz népe minderre kevésbé volt rászorulva, s a lehetőségek dolgában sem versenyezhetett a felvidéki folyószakaszok lakosaival.

³⁵⁶ Saját gyűjtés 1994-ben. Adatközlő: Gyula István, szül. 1922. Somodi.

KÖZLEKEDÉS ÉS SZÁLLÍTÁS

Fogatolás, igázás, málházás

A Bódva vidékén az ökör- és a lófogatot, a fuvarba állítható vonóállatok egy-égeit *cug*, *cúg* néven emlegetik. Ezt a német eredetű szót közlik a közeli Hangácsról és Krasznokvajdáról, *cugg* alakban pedig a Tiszántúl számos pontjáról.³⁵⁷ 1994-ben *cug*nak nevezték a fogatot és az igát Bodollón, Debrődön, Méhészen és Tornaújfalun.³⁵⁸ Nagygazdák lovat és ökröt is tartottak, azaz két *cuggal* dolgoztak. Rendszerint a gazda fia, vagy a *szolga* (cseléd) ment az ökörrrel, a gazda járt a lovakkal. Előfordult az is, hogy az öreg gazda dolgozott az ökrökkel, fiatal szolgálja pedig a lovakkal. *Négyökrös cugot* az 1930–40-es években már csak cséplőgép vontatására használtak.

Az ökörigázás és lófogatolás arányainak fokozatos változása a 18. század óta megfigyelhető. Délen, Edelény környékén a lófogatolás már a 19. században túlsúlyba került, de a lassú arányváltozás még a 20. század első felében is folytatódott. Edelényben 1895-ben a *cugok* 2/3 része lófogat, 1/3-a ököriga volt. Sok kiscgazda járt egy lóval, s ugyanakkor a nagygazdáknál még 8 *négyökrös cugot* írtak össze. 1935-ben az ekéhez tartozó vonóerő 87%-át a lovak tették ki, s csupán 13%-ot képviseltek az ökrök.³⁵⁹ Északon a fuvarozással hagyományosan foglalkozó falvakban (pl. a mészégető Debrődön, Somodiban) az 1920–30-as években is túlnyomórészt lófogatot tartottak, s csak mutatóban akadt 4-5 ököriga a faluban. Ezzel szemben a saját határukban megélő falvak (pl. Tornaújfalu, Méhész) inkább ökrökkel dolgoztak, s csak néhány gazda tartott lófogatot.

A folyóvölgy alsó szakaszának kivételével általános gyakorlat volt az ökörpatkolás. Szendrő vidékén magát a tényt jegyezték fel. Szalonnán, Hídvégardón télen-nyáron patkolták az igásökröket. Komjátin, Borsodon az urasági ökrök őszszel *megvasalva jártak* a köves országutakon. Borsodon csak azoknak az ökröknek vertek patkót a két első láb külső körmére, amelyeknek *parázs* (töredező)

³⁵⁷ Zupkó Béla 1957. 631.; ÚMTSz I. 724.

³⁵⁸ Saját gyűjtés 1994-ben. Adatközlők: Dohányos János szül. 1922; Meleg János szül. 1922; Molnár Bálint szül. 1920; Bodnár Bertalan szül. 1926.

³⁵⁹ Török Katalin 1973. 180–181.

volt a körme.³⁶⁰ Tornaújfalun nyáron *sima patkót* használtak. Hordás előtt mindig megpatkoltatták a „rossz lábú, rossz körmű” ökröket. Télen, fahordás vagy trágyahordás előtt téli patkóval vasaltatták meg ökreiket. Ezt sok faluban *éles patkónak* nevezték, mert „éles sarokkal” készült (pl. Szalonna, Hídvégardó). Főként az ökrök első lábára kellett patkó. A folyó közepső szakaszán a hátsó körmöket ritkábban patkolták.

Első lábát „könnyen feladja” az ökr. Hátsó lábait nehezebb vasalni, mert rúg az állat. Ezért erős gerendákból ácsolt *kalodába* állítják, nyakát leszorítják, hogy ne tudjon rúgni (45. kép). Az ökrpatkót előzetesen késsel megfaragott körömré verték fel és posztóból vágott „kalapot” tettek a patkó alá. A *nyári patkónak* nem volt menetes, hegyes végű szöge, mint a *téli patkónak*. Ökrpatkót vasboltban is lehetett kapni, s az ügyesebb gazdák maguk vasalták meg ökreiket. Az enyhén ívelt ökrpatkót 3-4 szöggel kellett felerősíteni.³⁶¹ Barkán a falu közepén állt az *ökrvasaló* vagy *ökriskola*. Mivel a falunak az 1950-es években már nem volt kovácsa, a gazdák maguk patkolták ökreiket. *Nyári-* és *téli patkót* is használtak, s mind a négy lábát vasalták az ökröknek. A köves terepen gyorsan kopott a patkó, gyakran kellett cserélni. Akkor is volt még legalább 40 pár ökr a faluban. Ugyanakkor lófogat legfeljebb 25–30 pár lehetett. Apáik még ökrökkel jártak Tornára, Rozsnyóra, Szomónokra (Szomolnokra).³⁶²

A szarvasmarha igazása hagyományosan kettős járommal történt (46. kép). Tornaújfalun egy-egy gazdaságban 2-3 jármot is tartottak. Egy könnyebbet, keskenyebbet a tinók számára, egy igazi nagy jármot az ökröknek, s az 1930-as évek közepétől fogva már volt *egyesjárom* is. Ezt két istránggal, hámfával csatlakoztatták az ekekapához. Fuvarozáshoz, szántáshoz nem használták. A Bódva völgyében az első világháború előtt nem ismerték az egyesjármot. A háború után kezdett terjedni az ekeka és az egyesjárom is.³⁶³

Északon főként az áji, szádelői fafaragóktól vettek jármokat (Méhész, Torna-görgő, Torna). Tornaújfalu, Bodolló, Péder, Hídvégardó, Komjáti ökrösgazdái gyakran a kerékgyártónál rendelték meg. Bódvaszilas–Perkupa térségét főként a derenki háziiparosok látták el. A szalonnai parasztnak, sőt eladásra is faragtak jármokat.

A Bódva-vidéki kettős járom a keretes szerkezetű „rámaiga” típusába tartozik. Főbb alkatrészei: *járomfej* (Méhész, Tornaújfalu, Hídvégardó) vagy *toló* (Borsod), ami északon többnyire nyírfából, esetleg juharfából készül. A két *bél-*

³⁶⁰ Szuhay Péter 1982. 120. Saját gyűjtés 1994-ben. Adatközlők: Vadászi Dezső szül. 1921. Borsod; Herman János, szül. 1918. Szalonna; Somodi János szül. 1910. Komjáti.

³⁶¹ Saját gyűjtés 1994-ben. Adatközlők: Bodnár Bertalan szül. 1926. Tornaújfalu; Meleg János szül. 1922. Debrőd.

³⁶² Saját gyűjtés 1978-ban. Adatközlő: Gallai János szül. 1921. Barka.

³⁶³ Az egyesiga hazai elterjedéséhez: Bodó Sándor 1990. 92–93.

deszka és az *aldeszka*, *ajdeszka* lehetőleg tölgyből, esetleg akácból van. Régebben somfából készült a két *járomszög* és a béldeszka lyukaiba szolgáló faszögek. Utóbbiak segítségével állították be a járom nyílását a megfelelő méretre, hogy ne törje fel az ökör nyakát. Annak a vaspálcának a neve, amellyel a járomfejet a rúdfejhez lehet kapcsolni északon (Méhész, Lucska, Barka) *tolószeg*, délen (Szendrő, Borsod) *nyakszeg*.³⁶⁴

Legtöbb gazda zsírozta, szalonnabőrrel kenegette a járomot és báránybőrt kötött rá, hogy ne marjuljon ki, ne törjön fel az ökör nyaka. Befogáskor a tanult ökör már dugta a fejét a járomba, ha szóltak neki, hogy *körbe* (Borsod). *Tézslát* csak ekéhez és a négyes ökörigák előfogatának befogásához használták.

A ló befogása általánosságban szügyhámval történik, a Bódva-völgyi magyar parasztság mindenütt azt használja. Északon ismeri a nyakhámot is, amit *homótnak* nevez (47. kép). Tudja, hogy a szomszédos németek, szlovákok nem szügyhámot, hanem nyakhámot használnak (pl. Poprócs, Rudnok, Mecenzéf, Stósz). Kassán, Szepsin dolgoztak olyan szíjgyártók, akik a magyaroknak szügyhámot, a németeknek, szlovákoknak pedig *homótot* készítettek. Jászón, Debrődön előfordul itt-ott a *homút* is. (Színben *komútnak* nevezi a fuvaros népség, de maga nem használja.) A Bódva középső és alsó szakaszán a nyakhámot *komút*, *komúthám* néven ismerik (Hídvégardó, Komjáti, Szögliget, Szalonna, Borsod). Ők maguk nem használták, de Miskolcon, a városi stráfszekerek lovain sokszor látták.³⁶⁵ Északon időnként erdei fuvarozáshoz használnak kumetet. Azt tartják, hogy az erdön biztonságosabb, mint a magyar hám. Ugyanis, ha a szekér eldől vagy felborul, a szügyhámot kiegészítő *nyakló* esetleg megfojtja a lovat, de a kumetnél ez nem fordulhat elő. „Csak a megszokás adja”, hogy a magyar parasztok az északi zónában is ragaszkodnak a szügyhámhoz. *Faroshámot*, *farmatringot* a folyó középső szakaszán (pl. Színben és környékén) is használnak, de csupán az egylovas szekerekhez.

A magyar lószerszám neve a Bódva mentén mindenütt hám. Ennek legfontosabb része a *szügyellő*. A ló fejére kerül a *zabolát* tartó *kantár*, s a hozzá csatlakozó *gyeplőszárok*. Fékezéshez, tolatáshoz szükséges a széles szíjból készült *nyakló*, ami *tartólánccal* csatlakozik a szekérrúd elejéhez. A lovak „a nyaklóval vezetik a rudat”. Zubogyon a könnyű kocsit, hintót a szügyellőre kapcsolt tartólánccal tartják vissza a lovak.³⁶⁶

A szügyhámhoz istraráng és hámfá tartozik. *Homóthoz* azonban nem kenderistarángot, hanem széles bőrpántokat, erős szíjakat használnak. Ezek rövid láncokkal kapcsolódnak a hámfához. A Bódva felső vidékén (Debrőd, Somodi, Jászó) és a

³⁶⁴ Saját gyűjtés 1969-ben, 1978-ban és 1994-ben.

³⁶⁵ Saját gyűjtés 1994-ben.

³⁶⁶ Saját gyűjtés 1969-ben.

Csermosnya völgyében a szekér két hámfája a *vóghoz* csatlakozott. Ez jóval rövidebb, mint a tengelyhosszúságú *ferhéc*. Erdei fuvarozáshoz a *vóg* jobban megfelel, különösen a kanyargós mélyutakon (49. kép). A Kanyapta vidékén és délebbre a *vógot* nem ismerték, ott *fürhécet* használtak. A Csermosnya-völgyi magyarok szintén rövid *vógot* használnak *ferhéc* helyett, de ők ezt a szekéralkatrészt *fontosfának* nevezik (Lucska, Barka).³⁶⁷ A szekérrúd tartását *ajartató* segíti (48. kép).

A szállítás málhás lovakkal mindennapos gyakorlat volt a vidék széles északi zónájában, a régi Torna vármegye Gömörrel, Szepessel és Abaúj megye Bódvamenti részével érintkező tájain. A sziklás, meredek hegyeken át nem vezettek kiépített szekérutak, ezért a Jósua-patak, a Torna vize vagy a Csermosnya völgyében élő emberek Rozsnyót és Szomolnokot hamarabb elérték gyalogösvényeken, mint szekéren. Piacra szánt termékük sem volt mindig annyi, hogy az megérte volna a szekerezést. Viszont két vékányi (kb. 50–60 liter) gyümölcsöt, gabonát, zöldséget egyetlen málhás ló hátán is elszállíthattak. Erre szolgált az ún. *lőháti kosár* (50. kép).³⁶⁸ A Csermosnya völgyében az 1930-as évek végén még az erdőkben gyűjtögetett gomba, málna, áfonya szállításához használtak lovakat. „Akinék lova van, az nem a faluhoz közeleső erdőkben szedeget, ez a falu szegényebbjei számára van fenntartva, hanem távolabb. A lőháton hazaszállított kosarak külön e célra készült formájuk miatt is figyelemreméltóak... A kosarakat átalvető formájára erősítik a ló hátára. Gyűjtögetés közben a ló mindig követi a gyűjtögetőket, akik így mindig a ló oldalára erősített nagyobb kosárba üríthetik ki megtelt kézikosarukat.”³⁶⁹ Márkus Mihály azt is megjegyzi, hogy „Ilyen kosarakban hordták régen Sáros és Szepes megyébe az itt termelt gyümölcsöt; legfőbb gyümölcs piac Szomolnok volt.” Sárosig ugyan nem jártak el, de a szövegösszefüggésből nyilvánvaló, hogy lőháton történt a szállítás.

A lómálházás sokszázados gyakorlat volt a fentebb említett vidéken. Jabloncán 1661-ben vallja az egyik legény egy tolvajlási ügyben, hogy ő segített feltenni a lóra az eltulajdonított méhköpuket.³⁷⁰ 1772-ben Körtvélyes lakói pedig azt panaszolták, hogy „ami gyümölcsük terem, azt lőháton kell nékik az említett Rozsnyó és Szomolnok nevezetű helyekre áthordani.”³⁷¹

³⁶⁷ Saját gyűjtés 1994-ben. Adatközlő Meleg János szül. 1922. Debrőd és saját gyűjtés 1978-ban, adatközlő Fehér József szül. 1894. Lucska. A *vóg* jelentése Jánokon ‘kútkölönc’, a *vógol* igéé Tornagörgön, ‘egyensúlyba hoz’! Szekéralkatrész nevéként bóg, bók alakban fordul elő Felsőőr, Rét, Somorja, Csütörtök, Izsap helységben. ÚMTSz I. 510. Ez a szóföldrajzi kép német eredetre utal. (Az ÚMTSz kéziratos adatait Hosszú Ferenc jóvoltából ismerem. Szívességét e helyen is megköszönöm.)

³⁶⁸ Paládi-Kovács Attila 1973. 551–553.

³⁶⁹ Márkus Mihály 1941. 176–177.

³⁷⁰ Kotics József 1988. 160.

³⁷¹ Takács Péter–Udvari István 1989. 59.

A karsztvidék déli részén a lómálházás az 1910-es évekig maradt fenn, amíg az országhatár nem gátolta átjárásukat Rozsnyóra, Mecenzéfre. Nyeret nem tettek a lóra, legfeljebb pokrócot. Két kosarat kötöttek össze a kávájánál fogva olyan távolságra, hogy a kosarak hátoldala a ló oldalának „feküdjön”. Gazdája kötőféken vezette a lovat. A kosarak összekötéséhez kötelet vagy két korcost használtak. A *korcos* (batyuzó lepedő) csaknem az egész kosarat betakarta, s a ló bőrét is óvta a horzsolásoktól. Komjátiból gyalogosan is „sokszor megjárták Rozsnyót”. A hegyeken át kb. 10 km lehetett az út, ugyanannyi vissza. Vasárnap reggel „megszedték a cseresznyét”, s még aznap eladták Rozsnyón. Délután már otthon voltak ismét. Lóval ugyanannyi idő alatt tették meg az utat, mintha saját hátukon vitték volna a cseresznyét. Égerszög, Szín, Tornakápolna, Szögliget, Bódvaszilas, Derenk, Bódvalenke, Komjáti, Tornanádaska, Hídvérgardó, Tornaújfalu kijelöli a *lóháti kosár* és a málházás elterjedésének déli, délkeleti határait. A Torna- és a Csermosnya-völgy falvai mind hozzátartoztak a lómálházást gyakorló vidékhez.³⁷²

Szekerek és szánok

A Bódva-völgy népe *kocsinak* csak a féderes személyszállító járművet nevezi. Minden ígás, paraszti jármű neve *szekér*, akár lovas, akár ökrös vonatkozású. Sok parasztgazdaságban volt egy kisebb, „vékonyabb” *könnyű szekér* (51. kép), *futosó szekér* is, amit főként utazásra, lagziba vagy búcsúba menet használtak. Mindenütt a módosabb gazdáktartottak ilyen szekeret. A szekér minden esetben négykerekű, s általában egy rúddal ellátott jármű. Ló- és ökörvontatás esetén is páros fogat tartozott hozzá. A *futosó szekér* készülhetett két rúddal, s akkor egy lovat fogtak elé. A „kettes rúd” a *fürhécre* volt csuklósan rákapcsolva. Farmatringos lószerszámot (hámot) használtak hozzá. Csupán a ló elejéig ért, rövidebb volt, mint az „egyes rúd”. Borsod és Szalonna környékén ez a ritka szekérforma az 1960-as évekig volt látható. Létezett kétkerekű, két rúddal ellátott jármű, *taliga* vagy *bricska* is egyes lófogattal. Ez 1945–1950 körül kopott ki a vidék járművei közül.

Kocsival főként az urak jártak (földbirtokosok, jegyzők). Falvanként kettő-háromnál nem volt több belőle. A kocsihoz löcs nem tartozott. Elején felhajtott *spiccbógli* (lábtartó) védte a párnázott ülésen elhelyezkedő utasokat a felverődő sártól. Az 1930–40-es években két-három nagygazdának is volt egy-egy településen (pl. Borsodon), de hintót csak a méltóságos urak, nagyobb földbirtoko-

³⁷² Paládi-Kovács Attila 1973. 552–553. Saját gyűjtés 1969-ben. Adatközlő: Somogyi János szül. 1887. Komjáti; Végh Ferenc szül. 1880. Szín; Saját gyűjtések 1994-ben. Adatközlők: Somodi János, szül. 1910. Komjáti; Bodnár Bertalan, szül. 1926. Tornaújfalu.

sok tartottak. Ennek magas első ülésén, a bakon valódi, díszruhás kocsis ült, az alacsonyabb hátsó ülésen pedig az úri utasok. Ők a hintó közepén szálltak fel a párnázott ülésre. A kocsiszekrényt a hajlított vonalak jellemezték.

A szekér két oldalát a Bódva-völgyi parasztság *deréknak*, *szekénderéknak* nevezi. Formája létrára emlékeztet, az *alsó cső* és a *felső cső* párhuzamos, s annyi *karfa* van köztük, ahány *sukk* hosszúságú a *derék*. Ez a terminológia a Bódva vidékén teljesen egységes.³⁷³ Borsod községben 4-5 *vaspálca* volt a karfák között elhelyezve, a derék közepén a vaspálcának a felső csőből kiálló végére rézgomb került dísznek. A vaspálcák a Bódva völgyében ma is elmaradhatatlanul tartozékaik a szekéroidalnak. Ott vannak a derék négy sarkán a *saroglyatartó vasak* is, s tartozik a szekérhez egy *derékkötő lánc*, s legalább két kerékkötő lánc. Utóbbi a szekér alvázán a *nyújtóra* van felhurkolva. A *derékkötő láncot* fahordás, répa- és szénahordás alkalmával csatolták át a szekér közepe táján.

A *derék* a folyó alsó vidékén (Borsod, Ládbesenyő, Homrogd) többnyire 7 sukk (kb. 220 cm) hosszú. A könnyű *futosó szekerek* kicsivel rövidebbek is lehetnek (200–210 cm). Szendrőn már 7,5–8 sukk, északabbra pedig szinte egységesen 8 sukk hosszú szekereket használtak (Szín, Tornakápolna, Bódvalenke, Krasznokvajda, Szászfá, Pamlény). A nyelvhatár közelében – így Tornaújfalun – 8–8,5 sukk (250–270 cm) volt a szekénderék hossza. Körtvélyesen a lovas szekér 300, az ökrös szekér 320 cm hosszú *derékkal* járt. Lucskán, Barkán szintén 10 *karfás*, azaz 300 cm hosszú derék tartozott a szekérhez.

A szekér első és hátsó kerekeinek nyomtávolsága a vidéken meglehetősen egységes volt. Szendrőn a közönséges szekér nyomtávolsága 123 cm a mérés szerint. Ugyanott az első kerekek átmérője 83 cm, a hátsó kerekeké 90 cm. Elöl-hátul 12 küllő és 6 keréktalp tartozott a szekérkerékhez.³⁷⁴ Egy Szalonnán mért szekér kerekeinek nyomtávolsága 120 cm volt. Az első kerekek átmérője 83, a hátsóké 95 cm. Elöl öt talpban 10 küllő, hátul öt talpban 12 küllő tartozik a kerekhez. Hátul ugyanis két szekértalpra 3–3 küllő van csapolva. Lucskán, Barkán kisebb átmérője van a szekérkeréknek (első kerék 33 coll, hátsó kerék 35 coll), s csupán 10 küllője van. Azt tartják, hogy a hegyi terepen, erdőkben járva alkalmasabb a kicsiny kerék, mert a nagy kerekű szekér könnyebben felborul.³⁷⁵

A *derekas*, *karfás* parasztszekér fontos tartozéka a *saroglya*. Amikor búcsúba vagy lagziba mennek, s személyszállításra használják a szekeret, a hátsó saroglyát lekapcsolják, s felteszik a faros kast. Nem tartozik saroglya az eleve személyszállításra rendelt *kocsi*, *hintó*, *bricska*, *taliga*, illetőleg a főleg földet, kavicsot, szemet fuvarozó *kolesz* elnevezésű járművekhez.

³⁷³ A vidék kerekcsap járműveinek rendszere és terminológiája a palócföldihez áll közel. Vö. Paládi-Kovács Attila 1989. 369–370.

³⁷⁴ Saját gyűjtés és mérés Szendrőn 1994. októberében.

³⁷⁵ Saját gyűjtés 1978-ban. Adatközlő: Fehér József szül. 1894. Lucska.

A hátsó saroglya a Bódva völgyében mindenütt egyenes (pl. Ládbesenyő, Borsod, Szendrő, Komjáti). Az első saroglya az alsó vidéken (Boldva, Borsod, Szendrő) enyhén ívelt, északon és a középső szakaszon (Szögliget, Komjáti) az első saroglya is egyenes. Ez egyébként rövidebb, mint a hátsó saroglya, s két vas-karikával kapcsolódik a vaspálcából hajlított saroglyatartóhoz, a *derékcső* végéhez. A hátsó saroglya enyhén trapézalakú, hossza 75 cm, szélessége alul 80, felül 85 cm és láncon függesztve vízszintes síkba is leereszthető. Négy *levélből* (erős lécből) áll, középen vaspálcával, alul-felül pedig keresztléccel van összefogatva (52. kép).³⁷⁶

Emlékezet óta mindig használtak a vidéken lócs nélküli, rakoncás szekeret is. Különösen trágyahordásra, homok, kő, szén szállítására vették igénybe. Zubogyon a csöves kukoricát, répát, burgonyát *kolesznak* nevezett rakoncás szekéren hordták haza a mezőről. Ládbesenyőn a *fergettyű* két végébe csapolt rakoncát is *koleszfának* nevezik. Az ilyen szekér fenyődeszkából készült oldalait négy darab, kb. 50 cm hosszú *raconca* tartja, s a kocsiszekerény két végét ugyancsak deszkából készült, trapézalakú *súber*, *súberdeszka* zárja le (53. és 55. kép). Szalonnán ennek magassága 50, szélessége alul 55, felül 80 cm. A deszkából készült *szekérderék* hossza 253 cm, magassága 55 cm. (A *kolesz* hosszúsága többnyire megegyezett a településen használatos „karfás derék” hosszával. Lucskán, Körtvélyesen a *deszkás szekér*nek nevezett *kolesz* is 300–320 cm hosszú.)³⁷⁷

A deszkaoldalú, rakoncás szekér terminológiája a vidéken nem egységes. *Kolesz* az ilyen szekér neve Ládbesenyő, Zubogy, Teresztenye, Viszló faluban, s főként ezen a néven ismerik Borsodon, Edelényben is. Ezzel szemben Színben, Szögligeten, Szalonnán *baksa* vagy *baksaszekér* a neve. Ezekben a településeken a fergettyűbe csapolt tartókarók neve is *baksa*. *Rakoncának* az ugyancsak a fergettyűbe csapolt rövid, kis szarvakat nevezik, amit a karfás szekéren is használnak. Ilyen értelme van a *raconca* szónak Hídvégardón, Komjáti és környékén. Ezt a rövid facsapot a karfás szekérderékhez rendszeresítették. Náluk a *deszkás szekér* (*kolesz*) oldalait a négy *fergettyűláb* tartja. Itt-ott Gömör határos részein (Borzéte, Szalóc, Szilice) és a Cserehát keleti oldalán (pl. Fancsal) a szóbanforgó szekértípus neve *ladik*, *ladikszekér*.

Derékkötő láncot a *kolesznak*, *ladiknak*, *baksának* nevezett deszkaoldalú szekereken is használtak. Kímélték vele a négy rakoncát (*koleszfa*, *baksa*, *fergettyűláb*), s a szekér is könnyebben fordult.

Fahordás, erdei fuvarozás alkalmával a karfás oldalt levették a szekérről. Szál-fát gyakran vittek „négy keréken”, meredek hegyoldalról pedig „két keréken” hú-

³⁷⁶ Saját gyűjtés 1969-ben Komjáti. Adatközlő: Somodi János, szül. 1887. Saját gyűjtés 1994-ben Borsodon. Adatközlő: Vadászi Dezső, szül. 1921.

³⁷⁷ Saját gyűjtés és mérés 1994. októberében Szalonnán. Adatközlő: Herman János, szül. 1918.

zatták le oly módon, hogy a fatörzs hátsó vége a földön csúszott. Debrődön *hévért* nem használtak, Körtvélyesen, Jabloncán is csak 1900 tájékán honosodott meg az az eszköz. Ezért a póre szekeret oldalára fordították, láncokkal rácsatolták a rönköket, majd befogták a lovakat és húzatni kezdték, miközben a szekér visszafordult a kerekeire. Lucskáról 10–12 m hosszú rönköket szállítottak Rozsnyóra „négy keréken”. Az első és a hátsó kerék kb. 8 m távolságra került egymástól. Éles kanyarban el kellett oldani a *nyújtót*. Ezért hosszabb rönkök szállítását nem szívesen vállalták.³⁷⁸

Ölfa, méterfa szállításához baksát, *baksás szekeret* használtak Viszlón, Szalonnán, Borsodon is. A négy *baksa* (baksa, rakonca, fergettyüláb) közé rakták az ölfát, aldeszkát, deszkaoldalt nem rakták fel. Sok faluban ezt a póre, csupán tartókarókkal ellátott szekérfélét nevezik *baksának*, *baksaszekérnek* (54. kép).

A szekér rúdja mindenütt szívós fafajtából készül, a középső és felső völgyszakaszon többnyire nyírfából. Hossza a fogatoktól függően alakul. Kétrúdú, egy lovas szekereken jóval rövidebb rúd volt, mint a tartólánccal fékező és tolató, páros lófogattal vontatott egyrúdú szekereken. Szalonnán az ökrös szekér rúdjának hossza az ágasig 280 cm, a hozzá csatlakozó *ágas* hossza a tengelyig 27 cm. Az ökrös szekér rúdja csuklósan „le-fel jár”, a lovas szekéré mereven, horizontálisan van rögzítve. Az *ökrös-* vagy *marharúd* rúdfejjel van ellátva, a lovas szekér rúdja sima, csak az elején van két szög, az ún. *ragasztó*, amihez a *tartóláncot* rögzítik. Lovas szekér rúdágasának két végét a nyújtó alatt egy pánt köti össze, ami rögzíti a rudat vízszintes helyzetében. Az ökrös szekér *rúdfeje* a járomhoz, a lovas szekéré pedig a tartólánchoz volt kialakítva.

Lovas szekér rúdjának elejét a Bódva-völgy felső szakaszán a lovak nyakába akasztott rúddal, az *ajartartóval* tartják a megfelelő szintben, s a szekér alatt nem rögzítik mereven a rúd végét. *Ajartartóra* főként a hegyekben erdőkben van szükség, ha szügyhámos lószerszámot használnak (48. kép). Nyakhámhoz (*homót*, *hamút*) nem kell *ajartartó*. Borulás esetén ugyanis a rögzített szekérrúd és a *nyakló* veszélyes, megfojthatja a lovat. Debrődön, Jászón, Szilicén, Jabloncán, Körtvélyesen, Almáson, Ájban és a Csermosnya-völgy falvaiban (Barka, Lucska, Kovácsi, Dernő) a szekérrúd neve *aja*, *ajarúd*. Ez a szó a szlovák *oje* ‘rúd’ átvételeként terjedt el a vidéken. Ismeretes a szomszédos gömöri Bányavidéken (Rudna, Kőrös, Rozsnyó, Sajóháza, Csucsom, Krasznahorka-Váralja) és itt-ott Abaújban is (Nagyszalánc, Tornagörgő).³⁷⁹ Más magyar tájakon ez a szó és az *ajartartónak* nevezett tárgy ismeretlen. Az említett helyeken használatos volt a kifogott szekér rúdjának eleje alá tett *ajatámasztó* is, amit két lécből állítottak össze

³⁷⁸ Saját gyűjtés 1994-ben. Adatközlő: Meleg János, szül. 1922. Debrőd.

³⁷⁹ Saját gyűjtés 1978, 1979, 1980-ban és 1994-ben. A gömöri párhuzamhoz: Boross Marietta 1976. 137; abaúji adatok: ÚMTSz I. 173.

X-alakban. Ökrös szekerek csuklós rúdja minden esetben *ajarúd*, lovas szekereken előfordul rögzített szekérrúd is.

Szekérkast a Bódva-völgyi magyar parasztok az 1950–60-as évekig használtak. Ökrös szekérhez csak egyfélét tettek fel, a csupán *kasnak* nevezett *ódalkast*. Ökrös gazdáknak nem is volt más szekérkasuk. A lovas szekérhez két kasfaját rendszeresítettek. A két *fonott ódal* helyett a *faros kast* tették fel, amikor városba, vásárba, búcsúba vagy lagziba mentek. Hosszúsága annak is megegyezett a *szekérderékkel*. A *faros kas* alját és hátoldalát egybefonták a két oldalával. Sokszor leeresztették a hátsó saroglyát vízszintbe és a *faros kast* rátolták, hogy több hely legyen a szekéren. Lagziba, búcsúba nem vitték a hátsó saroglyát, s hátul a *faros kassal* zárták le a szekeret (Ládbesenyő). Debrődön, s a Bódva-völgy sok más falujában ilyen ünnepi alkalommal *fonott ülést* tettek fel. Ezt rozsszalmából vagy *kukoricahajból* a legtöbb gazda maga fonta.³⁸⁰ Ülőkosarat nem használtak a vidéken. Borsod községben *karos ülést* használtak „luxusba”.

A szekérkast legtöbb gazda maga kötötte. Fűz vesszőből, rakottyából fonták, s a faros kas hátoldalát szépen kicifrították. Lyukakat hagytak rajta, s a lehajalt, főzött, fehér vesszővel csíkokat, sávokat fontak bele. A kasfonás mindenütt az öreg gazdák téli foglalatossága volt (Debrőd, Tornaújfalú, Hídvégardó, Komjádi, Szín, Szalonna, Borsod).

Ekhós szekeret a fálvak nagy többségében egyáltalán nem használtak, legfeljebb a vándorcigányokat látták ilyen szekéren közlekedni. Színben mindössze egy embernek, „egy meszes tótnak” volt kává, ponyvás szekérfedele az 1920–30-as években. A mézárusok (Debrőd, Somodi), s a hosszú útra induló parasztok – mint a Miskolcra, Sajószentpéterre szekerező szalonnai, perkupai emberek – szurkos ponyvát vittek magukkal. A Szepességbe szekerező parasztok szintén ponyvával takarták be áruikat, ha esőre fordult az idő. A Gömörből járó sonkolyosok, fazekások 1920 előtt ponyvás szekerekkel közlekedtek a vidéken.³⁸¹

A *hordást* a Bódva-völgy parasztsága lócsös kitámasztású, *karfás derékkel* ellátott szekerein végezte. Három különböző technikai hagyomány különíthető el a vidéken a kévés gabonát és szénát hordó szekerek felszerelésében. Ezeknek az eljárásoknak a történeti múltja is különböző. A 20. században már legáltalánosabb technikai megoldás az volt, hogy a 7-8 sukk hosszú szekérderékkel párhuzamosan mindkét oldalon kívül egy-egy kb. 4 m hosszú *vendégoldalt* kötöttek fel. Kévés gabona esetében elől és hátul *keresztfát* fektettek át a szekérderékon, s azok végeire helyezték a két vendégoldalt. Tovább növelték a rakfelületet a hátsó saroglya leengedésével. Ez az eljárás a folyó torkolatától észak felé Debrőig,

³⁸⁰ A fonott ülést lásd: Paládi-Kovács Attila 1989. 369.

³⁸¹ Saját gyűjtés 1969-ben és 1994-ben az említett helyeken. A sonkolyosokhoz: Fűvessy Anikó 1971. 32.

Jászóig mindenütt megtalálható volt az utóbbi 100–120 év folyamán. A vendégoldalas szekér rakományát két *rudalló kötél*lel átlósan lekötötték.³⁸² A kötél meghúzására piskóta alakú, két végén lyukas faeszköz (*csürök*, *csülök*) szolgált, melynek lyukain a rudalló kötél áthúzható volt (56. kép). Ritkábban fordult elő a forgó kerékkel ellátott *csiga*. Ez a kötélhúzó eszköz szintén fából készült, még a kereke is.

A másik technikai hagyomány Szín, Jósvafő, Szilice karsztvidékén élt az 1930-as évekig. Ott a széna, szalma és kévés élet hordása előtt *hosszú létrát*, *hosszú derekat* (kb. 4 m) tettek fel, az egyébként 8 sukk (kb. 2,5 m) hosszúságú *derék* helyére s a *nyújtó* segítségével megnyújtották a szekeret. A *hosszú létra* vagy *derék* kb. 10–15 cm-el magasabb volt a másíknál (elérte a 80 cm-t), s hosszabb, hegyes végű löcsök tartoztak hozzá (57. kép). Ehhez a *hosszú szekér*hez, *hosszú derék*hoz nem tettek fel *vendégoldalt*. A szekér megnyújtása, hosszú derék alkalmazása a 19. század második feléig a Bódva-völgy túlnyomó részén elterjedt szokás volt, de az Alföld felől terjedő vendégrudas megoldás fokozatosan kiszorította.³⁸³ Erre mutat az is, hogy a szekérrakomány lekötésének régi megoldása nagyobb területen élt a 20. század elején, mint a szekér megnyújtása. Jósvafő–Szín–Bódvalenke vonalában és attól északra az 1910–20-as évekig *nyomórúddal* szorították le a rakományt. Tornagörgő, Szádelő, Áj és a Torna-völgy többi faluja az 1930-as évekig ragaszkodott a nyomórúddalhoz. Ugyanakkori Szepsi környékén, Tornaujfalun már elhagyták a nyomórudat. Zsarnón csak a terményt, a kévés gabonát szorították le rúd nélkül, a szénához, szalmához *nyomórúd* kellett. Komjáti, Tornaszentandrás, Tornaszentjakab gazdálkodói az 1930-as években szintén használták a *nyomórudat*. Régebben még Szalonnán, Tornakápolnán, Szőlőárdón és környékén is *nyomórudat* vettek igénybe.³⁸⁴

A harmadik technikai megoldás a folyó forrásvidékén, s itt-ott a nemzetiségi szórványokon élt. Stószon, Mecenzéfen a németek, Rudnokon, Poprócsón a szlovákok speciális szénahordó szekereket használtak. Ezt nem a szekér átalakításával, megnyújtásával állították elő, a jármű egész év folyamán változatlan formában maradt. Mecenzéfen három szekértípus létezett: *Heubown* (szénahordó), *Mistbown* (trágyahordó) és a *Holzown* (fahordó). Ezeket nem szokták átalakítani. A *Heubown* karfás oldalakkal volt ellátva. A derék hossza 4 m, magassága 110 cm. Saroglya nem tartozott hozzá. Ehhez a szekérhez vendégol-

³⁸² Gunda Béla 1937. 58–59. Saját gyűjtés Borsod, Ládbesenyő, Homrogd, Szendrő, Szalonna, Szögliget, Komjáti, Hídvégardó, Debrőd helységben.

³⁸³ Az abaúji Hegyközben a vendégrúddal felszerelt jármű neve magyar szekér, a hosszú szekérlajtórjával átalakított szekér neve tót szekér. Utóbbi képviseli a táj régi hagyományát. Ballasa Iván 1964. 102, 152.

³⁸⁴ Gunda Béla 1937. 59. Saját gyűjtés 1969-ben. Adatközlő Végh Ferenc, szül. 1880. Szín. További helyszíni gyűjtések 1994-ben több faluban.

dal nem kellett. A derék középső részén nem karfákat, hanem tágra méretezett vasláncokat rendszeresítettek. Mindkét oldalán 4-5 lánc kötötte össze az alsó és a felső derékcsovet. Rakodás alkalmával ezek öblét jól kitömték szénával. Ezzel is védekeztek a szekér felborulása ellen a hegyi terepen. Nem rakodtak magosra, inkább szélesre, s a rakományt nyomórúddal szorították le. Hasonló szekeret használtak szénahordáshoz a derenkiek is. Színi, szögligeti parasztok emlékei szerint kb. 400 cm hosszú, 110 cm magas, hegyes végű löcsökkel kitámasztott *karfás derék* tartozott a derenkai szénásszekérhez. Debrődön, Jászón 2-3 nagygazda tartott ilyen szekeret. E szekértípus szélesebb elterjedtségét a Szepességben és a Sajó forrásvidékén (Dobsina, Rédova, Felső-Sajó) lehet megtalálni. Kassai szárnyasoltáron a középkor végén már feltűnik. Minden bizonnyal a szepes-gömöri németség hagyatékához tartozik.³⁸⁵

A nyomórúd szintén olyan eleme a Felső-Bódva-völgy anyagi műveltségének, amely a Felföldhöz kapcsolja a területet. Megnevezése a Csermosnya-völgyi magyaroknál (Barka, Lucska, Kovácsvágás, Dernő, Hárskút) a szlovák eredetű *zsert*, *zserd* jövevényszóval történik.³⁸⁶

Kétkerekű járműveket 1945 előtt főként úri birtokon használtak. Ládbesenyőn a kétkerekű taligát egy ló húzta két rúd közé fogva. Féderes rúgózása volt, s két személy ülhetett rajta. Borsodon és környékén *bricskának* nevezett könnyű, négykerekű járművel közlekedett az urasági ispán. Ennek a kocsinak nem volt löcse, s két rúdja közé egy lovat szoktak befogni. Párnázott ülésén két személy számára volt hely. A bricska rúgózását szintén féderekkel oldották meg. Szendrőn kétkerekű járműre már nem emlékeznek. Színben *lovass taligát* és ember vontatású taligát az 1960-as évek végén még használtak. Zubogyon a kétkerekű lovas jármű neve szintén *taliga*.³⁸⁷ Ökörvontatású kétkerekű járműnek, s egyéb elnevezéseknek (pl. *kóla*, *kordé*) nem sikerült nyomára bukkanni.

A szekerek fékezésének módjai, eszközei különösen az északi zónában változatosak. Sík határban a lovak *nyaklóval* és *tartólánccal* fékezik a szekeret. *Parádés* kocsiba, hintóba fogott lovakra nyaklót nem tettek, mert a tartóláncot a *szügyellőre* kapcsolták (Borsod). Hegyes-dombos terepen a szekerekről elmaradhatatlan a *kerékkötő lánc*. A hátsó kerekhez is legalább kettő kellett belőle. Meredek lejtőn a szekérnek mind a négy kerekét megkötötték. A Bódva felső és középső szakaszán, az érchegységi és a karsztos hegyvidéken főként erdei fuvarok alkalmával volt szükség „négy kötés”-re. A láncsal két kötésmód ismeretes: a „sima kötés” és az „éles kötés” vagy „aláeresztés”. Mindkettő rögzíti, csúszásra

³⁸⁵ Paládi-Kovács Attila 1979. 349–350.

³⁸⁶ MTSz II. 1071. Kniezsa István 1955. I. 1. 576. Saját gyűjtés Barkán 1972-ben. Adatközlő: Tamási István szül. 1898. Barka.

³⁸⁷ Saját gyűjtés 1969-ben és 1994-ben. A palócföldi párhuzamokhoz: Paládi-Kovács Attila 1989. 364.

fogja a kereket, de az elsónél csak a küllő tartja a láncot, a másíknál viszont egy-szer átvetik a kerék talpa, ráfja alatt, s a szekérkerék részint a láncon csúszik (Méhész, Szalonna). Így a ráf kevésbé kopik. Köves, vízmosásos terepen azonban a kerék minden részét rongálja ez a fékezés mód. Ezért szoktak inkább fából vagy vasból készült *csuszát* (Méhész), *csúszót* (Borsod), *papucsot* (Szalonna), *slabikot* (Lucska) kötni a talp alá a kerékkötő láncsal. Maguk kifaragták fából, csak egy 40–50 cm hosszú, 20 cm átmérőjű rönkdarab kellett hozzá. Lehetett nyír, bükk vagy gyertyán.³⁸⁸ A vascsúszónak két oldala és füle is volt, amibe a lánccampóját akasztották (58. kép). A vidék kovácsai készítették (Körtvélyes).

Az 1900-as évek elejétől fogva sok szekéren volt már tekerős fék, a két hátsó kerék előtt keresztbe helyezett *dörzsölőfa* (Zubogy, Borsod, Szendrő, Szalonna, Hídvérgárdó). Tornaújfalun *hamálónak* nevezik ezt a kocsi féket. Igei alakban is használatos: *hamálózzál* „tekerd be a féket”. Ez a dörzsölőfa a hátsó ágason keresztben fekvő párnafára van felfüggesztve, a bakon ülő kocsis egy kar forgatásával szorítja rá a két hátsó kerékre (59. kép).³⁸⁹ A *dörzsölő* (Lucskán *gömbörgő*) előtti időben, s az ökrös szekereken is szokott lenni a szekerek alatt egy rúd, amit leeresztettek, ha parlon felfelé haladva megálltak pihenni vagy rakodni. A kb. 160 cm hosszú, 5–6 cm átmérőjű rúd első vége a *nyújtóhoz* volt kötve, hátsó, villás vége pedig leeresztéskor befürödött a talajba, s megóvta a szekeret a hátracsúszástól.³⁹⁰

Az északi zónában a mezei szénaboglyákat gyakran lóval vontatták, hordták össze. Szilicén, Barkán a *nyári boglyát* az 1950-es évekig párba fogott lóval vagy ökörral húzták össze. A vontatáshoz egy 3 méter hosszú *nyársat* használtak, amelynek egyik vége kampós volt, a másikat pedig kihegyezték, hogy könnyebb legyen a boglya alá szúrni. Amikor a boglyát kötéllal átkötötték a nyárshoz, a kampós végéhez akasztották a *tézlát* és ökörral elhúzták.³⁹¹

A Bódva felső vidékén a szénát télen hordták haza a hegyekből. Addig földbe szúrt árbóc (*karó*) köré rakott boglyákban tárolták, s kb. 2–3 szekérrakományt tartottak egy-egy boglyában. Nem szekérral, hanem a szekér elejéhez láncsal kapcsolt *saraglyán* húzták le a köves útra vagy egészen be a faluba. A szekérelőn maradt a *fergettyű* a két *rókoncával*. Mögé kapcsolták két száraz fenyőrudat úgy, hogy vastagabb végük a talajon csúszott. Hosszúságuk 5–6 m, alsó átmérőjük 15–30 cm lehetett. Alsó végüktől 50–60 cm-re egy *keresztfát* tettek, az csapolta össze a *saraglyát*. Két végén rövid karó állt ki belőle, hogy a hátracsúszó szénát

³⁸⁸ Hasonló fékezési módok és talaborok ismertek a Zempléni-hegységben. Mogyoróskán csúszó vagy szánkó a vályus fadarab neve, amit a ráfra kötnek. Ikvai Nándor 1967. 136.

³⁸⁹ Ezt a fékező eszközt Regéc, Mogyoróska vidékén (Abaúj m.) angolféknek nevezik. A fék szerkezeti elemeihez: Ikvai Nándor 1967. 132.

³⁹⁰ Ez a szekértartozék a Palócföldön *macska* néven ismeretes. Paládi-Kovács Attila 1989. 374.

³⁹¹ Paládi-Kovács Attila 1979. 321.

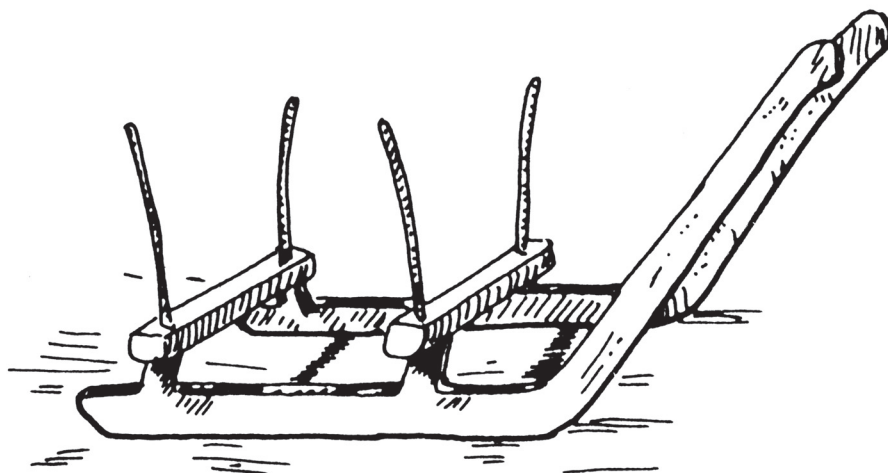

17. ábra. Nyári szánkó, gyalogszánkó ölfá szállításához. Csermosnya-völgy. Herkely K. 1941. nyomán

megtartsa. Ráraktak 5-6 q szénát, s két kötéllel szorították le a rakmányt. Lóval, ökörrrel vontatták haza. A *saraglyát* telente négy-öt alkalommal használta a legtöbb gazda. Így eltartott öt-hat évig is.³⁹²

Erdőn dolgozó fuvarosok a rönkfát vagy a kifaragott slippert (vasúti talpfát) gyakran lóval húzták le az út mellé. „Bekötötték láncba” (ráhurkolták a láncot), s ezen a módon egyetlen lóval négy darab 220 cm hosszú slippert, vasúti talpfát tudtak elvontatni.

Az északi zóna szénégetői (Barka, Lucska, Debrőd, Somodi, Áj) ölfá közelítésére kétrúdú gyalogszánkót használtak (17. ábra). Maguk a szénégetők faragták bükkfából. A Csermosnya völgyében a *szenes szánkóra* 3/4 méter fát rakott a szénégető és két rúdjánál megfogva húzta le a hegyoldalra. Ezt a szánkót nem havon, hanem nyáron használták. Szélessége 70–80 cm, teljes hossza (rúdjával együtt) 220–240 cm volt. Két rúdja és talpa egyetlen fából készült. Talpa részébe két-két *súlyok*, azaz rövid (kb. 10–14 cm-es) láb került csapolással. Ezeket keresztben szorosan összefogta egy-egy csapolással rájuk fektetett eplény. Az *eplények* végeibe állították a kb. 80 cm hosszú, hengeres karókat. A négy *karó* vagy *rókonca* tartotta a közé rakott *méterfát*.³⁹³

³⁹² Saját gyűjtés 1978-ban. Adatközlő: Gallai János, szül. 1921. Barka.

³⁹³ Herkely Károly 1941. 262.; Paládi-Kovács Attila 1988. 83–84.; 1990. 135–136.

Más Bódva-vidéki kistájakon havon csúszó *gyalogszánkót* főként a „zsellérek” használtak, akik tuskózást vállaltak, s egész télen azon hordták haza a tűzfának használt tuskót, mert fogatuk nem volt.

Lovas- és ökrös szánkót a gazdák többsége *ganajhordás* végett tartott. Tornaújfalun mindkét fogatos szánkó létezett. Eltérés főként a rúdfőn és a rúd fel erősítésének módjában volt köztük. Az ökrös szánkó rúdja csupán a szán orráig ért. A rúd a két talpat az orránál összekötő *orsóra* csatlakozott, s azon csuklósan mozgott le és fel. Körtvélyes, Jablonca, Szilice, *ökrös szánkóin* szintén az *arsóhoz* (orsó) kapcsolódott az *aja* (szekérrúd). Az *arsót* vaspálcából vagy erős somfából készítették. Lovas szánkón nem volt *orsó*, s a vonórúd vége az *eplény* alá ért, azzal volt kimerevítvé, hogy ne a lovak cipeljék a rúdfej súlyát. A jabloncai, szilicei lovas szánkó elején *firhéc* volt és ráakasztva két *hámfa*.

A Bódva-völgy magyar parasztsága egyedül az *egésztalpas* szénformát ismerte. Tornaújfalun – s a régi Torna megye településein másutt is – a szánkó részei: két *talp* azokon 2–2 *sulyok*, azaz rövid, tömör láb. A szánt a két *eplény* fogta össze. Az *eplények* csapolással feküdtek rá a két sulyokra, s az azon túlnyúló végeken fűrt lyukban egy-egy erős *karó* állt szilárdan. Azokhoz támasztották a deszkaoldalt, s az *eplényekre* fektették hosszában a szekér aldeszkáit, amikor trágyahordáshoz készültek. Ölfá vagy szálfá fuvarozása esetén a deszkákra nem volt szükség.

Kettős szánt, ún. *lacsuha szánt* a Felső-Bódva-vidéki magyarok régebben csak az északról szomszédos szlovákságnál láttak. A II. világháború után a bar-kai, lucskai, áji erdőkben is használták. A karszt egyes falvaiban (pl. Jablonca, Szilice, Debrőd) már előbb is szállítottak rönköket két egymástól távolabb hozzáláncolt szánkón. A hátsó szánrésznek nem volt rúdja, csak *nyújtója*.³⁹⁴

Legtöbb faluban tartottak néhány cifrára festett személyszállító szánkót is. Debrődön a papnak, a tanítónak és néhány jobb gazdának volt ilyen szánkója. Helybeli ácsok, asztalosok, farigcsáló emberek műve volt mind. Farsang idején felcsengőzött lovakat fogtak a szánok elé, s a legények „megszánkáztatták a lányokat” a falu környékén. 1943-ban felpántlikázott szánokkal mentek Rudnokra, hogy a cigánybandát átvigyék a farsangi bálra.³⁹⁵ Valódi urak itt-ott mivesebb, párnázott *kocsiszánkót* is tartottak (Borsod, Edelény).

³⁹⁴ Paládi-Kovács Attila 1990. 136. A bükki szlovákok lacsuha szánkójához: Paládi-Kovács Attila 1984b 152.

³⁹⁵ Sajat gyűjtés 1994-ben. Adatközlő: Meleg János, szül. 1922. Debrőd; Bodnár Bertalan, szül. 1926. Tornaújfalu.

Teherhordás emberi erővel

A Bódva-vidék asszonyainak szembetűnő cipekedési módja volt a batyuzás. Az 1950–60-as években a folyó torkolatától a forrásvidékig minden településen megfigyelhető a háton vitt batyu. A batyu neve az egész Bódva-völgyben *batu*, egyedül Barkán nevezik *zajdának* is. Mecenzéfi mánta nyelven *Püet*, a szomszédos szlovákságnál *zajda* vagy *batoh* néven ismeretes (9. térkép).³⁹⁶

Batyuzáshoz különféle méretezésű, anyagminőségű vászonlepedőket használtak. Durva csepűvászonból készült a parasztgazdaságban használatos teherhordó ponyva. Fűvet, répalevelet, zöld takarmányt hordtak vele haza a mezőről. A négyzet alakú ponyva 100 x100 cm nagyságú és mind a négy sarkára 1 m hosszú lapos kötelelet varrtak. Ezt a kötőleket a Bódva középső és felső vidékén *korcnak* nevezik (Szendrő, Szalonna, Szögliget, Komjáti, Hídvégardó, Tornanádaska, Tornaújfalu), kivéve az elmagyarosodott szláv eredetű lakosságot (Bódvarákó, Tornaszentandrás), ahol a *trak* szó maradt meg. A kötőmadzag nevéből képezték a ponyva nevéül szolgáló *korcos* szót. Ez használatos a régi Torna megye túlnyomó részén Szilicétől és Barkától Tornaújfaluig és Perkupáig. Ezen a néven ismerik néhány szomszédos borsodi településen is (Szalonna, Szendrő). A folyó alsó vidékén és a szomszédos Szuha-völgyben a *trak* ‘kötél’ szóból képzett *tracskos*, *tratykos* név használatos (Szendrőlád, Edelény, Borsodszirák, Ládbesenő, Ziliz, Boldva, Jákfalva, Felsőnyárád, Kurittyán, Szuhakálló). Mecenzéfi német dialektusban *Trógtuch* (Tragtuch) a *korcos* megfelelője (10. térkép).³⁹⁷

A durva batyuzó lepedőt sok gazdasági munkálathoz vették igénybe. Félvállra felkötött *korcosba* szoktak almát, körtét szüretelni, kukoricatörés alkalmával a csöves kukoricát gyűjteni. Derékra kötött *korcosba* szedték a babot, a mákot, s gyűjtöttek így csanalat, fűvet stb. A férfiak *korcosba* hordtak a szerűről szénát és szalmát az istállóba. Nem kötötték fel a hátukra, mint az asszonyok, csupán a *korcos* négy kötelét vetették át a félvállukon.³⁹⁸

Piacra, búcsúba menet finomabb vászonból készült *baturuhát* használtak az asszonyok, amit virágos kenderből, félpamutos szélvászonból készítettek (Borsod, Szalonna, Szendrő, Ládbesenő, Borsodszirák). Ezt két *szél* vászonból varrták össze, s a sarkaira általában nem varrtak kötőmadzagot. A *baturuha* átlagos mérete 120x130 cm. Egy kicsivel nagyobb a korcosnál, s nem pontosan négyzet alakú. A

³⁹⁶ Vö. MNA III. 216. térkép; Paládi-Kovács Attila 1973c. A mecenzéfi adat saját gyűjtés 1994-ben. Adatközlő: Schmiel Károlyné, szül. 1922.

³⁹⁷ Paládi-Kovács Attila 1973c 466. 2. térkép és újabb gyűjtések 1994-ben Borsod, Szendrő, Szalonna, Komjáti, Hídvégardó, Tornaújfalu, Mecenzéf kutatóponton.

³⁹⁸ Gunda Béla 1956. 132.; Paládi-Kovács Attila 1973d.

folyó középső és északi részén inkább *abrosz* vagy *lepedő* néven ismerték (Varbóc, Szín, Jósavfő, Szögliget, Tornanádaska). A Bódva alsó vidékén a *baturuha* két ellentétes sarkára kb. 20 cm hosszú kötőléket (lábat) varrnak kétrét hajtott vászondarabból (Zilíz, Nyomár, Boldva, Hangács). Ezzel könnyebben felköthették a batyu ellensúlyozására is szolgáló kisebb karkosarat előre, a mellük fölé. A batyuzás, a teherhordó ponyvák, lepedők kiterjedt használata a Bódva vidékét teljes egészében a Felföld kulturális régiójához kapcsolja.³⁹⁹ Tanulságos, hogy a térség gyümölcs- és szőlőtermelő tájain a puttonyt és a hátikosarat is többnyire korcosba, batyuzó lepedőbe kötötték, s úgy vették fel a hátukra (66. kép).

Végig a Bódva mentén még 1994-ben is élénken élt a *tácsi* és a *bellő* emléke. *Tácsinak* nevezik a vidéken azt az egy *szél* (kb. 55–60 cm) széles és mintegy 160–180 cm („két törülköző”) hosszúságú vászonkendőt, amivel az asszonyok a kisbabát magukhoz kötötték, amikor a határba indultak, s a háztól messzire mentek. A hosszú kendő fél vállukat és derekukat áterte, s a csecsemőt „körülcsavargatva” szorosan az anya testéhez, melléhez szorította.

Azt a kisgyereket (1–3 éves) is anyja cipelte, amelyik még hamar elfáradt a járásban. Többnyire félbe hajtott *batuló lepedő*vel kötötte a hátára oly módon, hogy a gyerek lábai kilógtak belőle, miközben ült benne. Mindkét esetben a „feltácsil” igével írták le a gyermekszállítás ezen módját.

A *tácsi* szót forrásaink először 1839-ben említik. Tájszó, melynek előfordulási helye az első feljegyzés szerint Torna vármegye.⁴⁰⁰ Ott, például Tornaújfalun az 1940-es években még használatban volt a *tácsi*. Bolti lenvászonból készült, kb. 50 cm széles és kb. 250 cm hosszú volt. Színben, Tornaszentandrásan szintén a második világháborúig maradt meg a „tácsilás” szokása. Emlékeznek a hosszú gyermekhordó lepedő használatára a vidék sok más településén (*tásli*: Égerszög, *tácsli*: Lucska, *tácsiruha*: Abaújlak, *tácsi*: Bódvaszilas, Perkupa, Szalonna, Szendrő, Szendrőlád, Lábbesenyő, Galvács).

A gyermekhordó lepedőt más neveken (*hajtka*, *lepüdző*) használták a Zempléni-hegység asszonyai, s *tacska* néven ismerték a Barkóságban, a Palócföld keleti részein.⁴⁰¹

Botokból és a batyuzáshoz használt vászonlepedőből készített mezei bölcsőjüket a Bódva-vidék asszonyai *bellőnek* nevezték (60. kép). Ezt a szót használták az elmagyarosodott szlovákok is (pl. Tornaszentandrás lakosai). A három *bellőfát* az asszonyok otthonról vitték magukkal a batyuban és a határban gúla alakban felállították. Seprőnyél vastagságú, 160–170 cm hosszúságú botokat használtak hozzá. A gúla csúcsát vaskarikával fogták össze (Tornaújfalun). A felső harmadnál egy-egy kis kampó volt a *bellőkarón*, amihez a lepedő korcait megköthették.

³⁹⁹ Paládi-Kovács Attila 1973d 516.

⁴⁰⁰ MTSz II. 630.; Kniezsa István 1955. II. 759.

⁴⁰¹ Gunda Béla 1956. 133.; Paládi-Kovács Attila 1989. 339–340.

Ebbe a függőbölcsőbe fektették a *tácsiból* kibontott csecsemőt, a *tácsiruhát* pedig fölé terítették a gúlára, hogy árnyékot adjon. Három bellőfából készült gúla formára főként északon emlékeznek (Lucska, Tornaújfalu, Hídvégardó, Bódvaszilas, Komjáti, Szín, Égerszög). A középső és déli részeken a *bellő*nek négy lába volt, s egy hosszabb tartórúdja (Szendrő, Szalonna, Borsod, Galvács, Boldva). Mezei bölcst még a két-három éves gyermek számára is állítottak. Szendrőn, Szalonnán a *bellő* csupán az 1950–60-as években maradt el. A bellő és a lepedőből készült mezei bölcso általában az északi népterület jellegzetes tárgya volt, s a Palócföldön még változatosabb formái léteztek.⁴⁰²

A levest, főzeléket az asszonyok *rátónak* nevezett cserépfazékban vitték a mezőre. Ez a szó főként a Bódvától nyugatra eső falvakban használatos, de itt-ott átlépi a Bódva vonalát (Zádorfalva, Galvács, Szín, Ládbesenyő). A Cseréhát falvainak többségében *szélkének* nevezték az ételhordó fazekat (Boldva, Homrogd). Mindkét fazékfélét *kantárnak* nevezett hálóbá tették, s kézbe fogva vitték. A kantárt lapos kötél darabjaiból állították és varrták össze. Lapos kötelet, gatyamazagot cigányasszonyok szőttek szalagszövő táblákon, az ún. *cigányszátyván*. A kantár minden kereszteződésére színes (piros, kék, zöld) rongyokból, posztóból kivágott kerek lapocskát, *csillagot* varrtak.

Ételhordó kantárt a fent említett kutatópontokon túl is sok faluban használtak az 1920–30-as évekig (Szögliget, Derenk, Égerszög, Damak). Északon, így Lucskán, Derenken kantár helyett egy kb. 30×30 cm-es vászondarabot használtak, melynek a négy sarkára 30–35 cm hosszú *korcokat* varrtak. Ezeket fogták és kötötték össze a fazék szája fölött.⁴⁰³

A Csermosnya völgyében hársfaháncsból kötelet és fazékhordó kantárt (*licsok*) is készítettek az 1920–30-as évekig.

Az 1910–30 közötti években a *rátót* és a *kantárt* fokozatosan felváltotta az egyrészes zománcos fazék, a fedővel és fogantyúval ellátott gyári ételhordó. A Bódva-völgyi falvakban általában *baket* a neve (Tornaújfalu, Tornanádaska, Tornagörgő, Szín, Szögliget, Lucska), nyugatabbra *ételhordó* (Égerszög, Zádorfalva), keleti irányban haladva pedig a *baket* mellett néhol a *diner*, *dinerka* (Ládbesenyő) és a *kandli* (Boldva) elnevezés is hallható.⁴⁰⁴

Vendégségbe, ünnepi alkalomra az ételneműt is csinosabb eszközökben vitték. A süteményt *szervétának* nevezett díszes kendőkbe kötötték, s kezükbe fogták. Négyzetalakú, végein rojtokkal díszített pamutvászon kendő volt a *szervéta*

⁴⁰² Herkely Károly 1937. 372–375.; Paládi-Kovács Attila 1982. 68.; MNA IV. 258–259. térkép.

⁴⁰³ Abaúji, zempléni párhuzamokhoz: Gunda Béla 1956. 129.; A fazékhordó kantár tágabb elterjedtségéhez: Paládi-Kovács Attila 1973d 518.

⁴⁰⁴ Az adatok zöme saját gyűjtés. Lásd még: ÚMTSz I. 316. A tárgyanevek szóföldrajzához: Paládi-Kovács Attila 1989. 349.

(Tornaújfalu, Szádelő, Barka) és a *komakendő* is (Borzova, Körtvélyes). Észak-Borsodban, s Gömör határos részein főként a *komakendő* név használatos. Az első világháború előtt piros pamutból szőtt csikokkal, később pedig hímzett virágokkal díszítették. Mérete 65×65 cm és 75×75 cm között ingadozott. Csigacsinalóba menet lisztet, tojást vittek benne, lagzira készülve pedig kalácsot, süteményt.

A gyermekágyas asszonynak a komaasszonyai madártejet, levest hordtak *komatálban*. Egyik kezükbe fogták a bokrosan megkötött *szervétát*, másikban vitték a díszes karkosarat, amit hántolt, főzött fűzvezzéből szoktak fenni (61. kép). Cigányok árulták a karkosarakat fedeles és fedél nélküli változatokban. A fedeles kosarat be is lakkozták, s vásárra menet az asszonyok retikülként használták. Fedetlen változata a *szentelő kosár*, amiben húsvéti ételeiket a templomba hordják, hogy ott a pappal megszenteltessék. Ezt rojtos *kosárkendővel* szokták letakarni.⁴⁰⁵

Fahordó kötelet egyes települések szegényei, főleg asszonyai használták. Lapos, 2-3 cm széles, 5-6 m hosszúságú kötéllel és egy hosszú *horoggal* mentek az erdőre. Tornahorvátiban horoggal húzták és törték le a száraz faágakat. Az 1950-es években még csapatostól jártak az erdőre rőzsét gyűjteni. Megszólták, lustának nevezték azt az asszonyt, aki nem tartott velük. Tornaújfaluról viszont senki sem járt rőzsét szedni. Ott nem volt erdő a falu közelében. Mecenzéfen szintén a szegények asszonyai hordták a rőzsét az erdőről. A kötelet kétrét hajtva, s kb. 40–50 cm közt hagyva leterítették a földre. Rárakták a 100–120 cm hosszú, 50–60 cm átmérőjű rőzsehalmot, s elé ültek a földre. A párba hajtott kötelet a rőzsén átvetve, mellük fölött hurkosan megkötve, álltak fel terhükkel. Északon (Áj, Barka, Lucska) a rőzsét gyakran *korcosba* kötötték, úgy vitték a hátukon.⁴⁰⁶

Lucska, Barka lakosai az 1930-as években még „hársfa hajából” is szoktak kötelet csinálni. Azzal kötötték a borjút a *válóhoz* (jászolhoz), kötözték fel a sonkát, szalonnát a füstölőbe, majd a kamrába. A frissen kivágott fiatal hársfa *haja* (kérge) „rostosan jött le”. Egy éjszakán át vízben áztatták, s utána lehetett szabadni, tekerni, fenni. Régebben fazékhordó kantárt is csináltak hársfaháncsból. Disznósajtot, hájat szintén hárskötélből készült kantárban, hálóban akasztottak a füstre. Tornagörgön pedig a piacra szánt sárgarépát, petrezselymet szokták „hársfa hajával” csomókba kötni.⁴⁰⁷

A férfinép főként tarisznyát használt. Fedeles szőrtarisznyát a Bódva-völgy magyarországi szakaszain az 1940-es évek közepéig hordtak a férfiak. A szlovákiai szakasz népe akkoriban már csak a Szendrő, Szín felől északra utazó férfiak

⁴⁰⁵ Saját gyűjtés Tornaújfalun 1994-ben. Adatközlő: Bodnár Bertalan, szül. 1926. és neje. Lásd még: Paládi-Kovács Attila 1989. 349–350.

⁴⁰⁶ Márkus Mihály 1941. 174. Saját gyűjtés 1994-ben. Adatközlő: Schmiedl Károlyné szül. 1922. Mecenzéf; Bodnár Bertalan szül. 1926. és neje, Tornaújfalu.

⁴⁰⁷ Saját gyűjtés 1978-ban. Adatközlő: Gallai János, szül. 1921. Barka; Bendzsuch József szül. 1897. Lucska. Beregi párhuzam: Oriskó István 1942. 154–155.

kon látta. Torna, Szepesi környékén az asszonyok házivászonból készült, s főként tárolásra szolgáló tarisznyákat használtak. Száraz tésztát, babot, mákot, szárított gombát, gyógyfüveket tároltak bennük. Oldaltarisznyát az 1920–30-as években pokrócból szoktak varrni. A gyerekek jártak ilyen tarisznyával az iskolába. Vászonból készült hátitarisznyát a Szepesi vidékén élő magyarok (pl. Bodolló, Tornaújfalu) csak az érchegységi szlovák férfiak hátán láttak. Rudnokon, Novocsányban élő emberek hordtak hátitarisznyát az 1940–50-es évekig. Szín, Jósvalfő, Barka, Lucska lakosságából az erdőmunkára járó férfiak használtak *hetes tarisznyának* nevezett, nyitott szájú hátitarisznyát. A fehér kendervásznat befestették zöldre, kékre, feketére. Pántokkal vették a hátukra, mint a hátizsákot.⁴⁰⁸

Bőrtarisznyát a Bódva vidékén csak a pásztorok használtak. Rézcsattokat, katonagombokat (rézgombokat) raktak a fedelére és bőrsallangokkal is díszítették. Általánosságban maguk a pásztorok „csinálták” használt csizmaszárból. Az idősebb, „zsiroskalapos” juhászok az 1950–60-as évekig fából faragott *csanakot* kapcsoltak a tarisznyájukra, s azzal merítették a mezei *kútkák* (források) vizéből.⁴⁰⁹

A teherhordó eszközök nagy családját alkotják a kosarak. Az egész vidéken használatosak a félgömb formájú, két kézben vagy ölben vihető kosarak. Anyaguk – különösen az északi zónában – többnyire szíjács (hasított tölgy, jávor, mogyoró), délebbre fekete- és veresgyűrű, az alsó vidéken fűz vessző. Kávája és bordázata többnyire mogyoróhusáng. A *káva* alatt két borda között az ellentétes oldalon befonatlanul hagyott nyílások szolgálnak a kosár füleként. Ez a kosárféle – a rendeltetésének megfelelően – számos méretben készül. Legnagyobb a *szénáskosár* és a *péváskosár*. Ennek átmérője 100–120 cm, magassága 50–60 cm, s két személy kell a cipeléséhez. Valamivel kisebb a *szecs-kás*, vagy *sets-kás kosár* (62. kép). Ezt erős férfiak vitték, két kézzel fogva maguk előtt. Kisebb méretű a *trágyahordó*- és a *szemetes kosár*. Legkisebb az apró tűzifához, szénhez szolgáló *fáskosár* és a *grujaszedő*- vagy *grujaásó kosár*. A gazdaságban szükséges félgömb (*filkas*) formájú kosarakat a „legtöbb paraszt megfonta magának.” Venni is lehetett, mert a színi, tornai cigányok főként kosárfonásból éltek (Ládbesenyő, Égerszög, Szögliget, Meszes, Komjáti, Tornaújfalu).⁴¹⁰

A Bódva-völgy északi részén itt-ott puttony formára készült kasfélét is használtak a gazdaságban. Ez jóval tágasabb, öblösebb volt a *hát*- vagy *lőhát* *kosárnál*; lehetett kb. 4 vékás. A csűrből hordták benne a pelyvát és a szecs-kát a *marhaólba*, a

⁴⁰⁸ Saját gyűjtés. Szín 1969. Adatközlő: Végh Ferenc, szül. 1880; Tornaújfalu 1994. Adatközlő: Bodnár Bertalan, szül. 1926. A hátitarisznya elterjedtségéről: Paládi-Kovács Attila 1989. 340–343.

⁴⁰⁹ A szőrtarisznya és a bőrtarisznya abaúji, zempléni használatáról: Gunda Béla 1956. 133–134.

⁴¹⁰ Saját gyűjtés 1969-ben és 1994-ben. A parasztgazdaságban használatos kosártípusokhoz: MNA III. 207. térkép.

pévásládába. Hátoldalán kiemelkedő kávájára egy istrángdarabot kötöttek, amivel – félvállukon átvetve – megtartották a hátukon vitt *péváskosarat* (Tornaújfalú).⁴¹¹

A Bódva vidékén *hátikosárnak* azt a hosszúkás, sarkain legömbölyített, téglatest formájú, középtájon széles, lapos kávával (füllel) ellátott karkosarat nevezik, amit az asszonyok vászonlepedővel a hátukra kötve cipelnek. Ennek űrtartalma fél véka körül volt (14-15 liter), s főként vaját, túrót, tejfölt, tojást hordtak benne a piacra. Faháncsból, hasított és pállított (gőzölt) tölgy- vagy mogyorószalagokból fonták. Valódi hátikosarat a terület déli részein nem is használtak (pl. Edelény, Galvács). A Gömörrel határos tájakon, a Galyaság és a Szuha-völgy falvaiban szintén ezt a tárgyat értik a hátikosár fogalmán, de ott ismerik a puttonyhoz hasonló, valódi hátikosarat is. Szuhafőn, Zádorfalván és környezetében ezt *puttonkosárnak* nevezik, s *csepűvászomból* készült *tratykossal* kötik a hátukra. (Nem a finomabb, piacoló hátilepedővel, s nem is gurnival.) Teresztenye, Varbóc, Aggtelek, Jósfafő vidékén ez a karkosár, azaz téglatest formájú *hátikosár* általában 1/2 vékás, a valódi hátikosár viszont 1 vékás méretben használatos. Mindkettőt batyuzó lepedővel szokták a hátukra venni.⁴¹²

A Szín–Színpetri–Szögliget vonaltól északra fekvő térségben egész a nyelvhatárig, keleti irányban pedig a Bódváig terjedt el a *lőhátí kosár*, s a hozzá hasonló formájú, de kisebb méretezésű *szedőkosár*. (Ez utóbbi főként gyümölcs- és szőlőszüretelésre alkalmas.) A *lőhátínak* nevezett kosár kevésbé öblös, mint a valódi *hátí-* vagy *puttonkosár*, s kicsit magasabb is annál. Eredetileg kizárólag háncsból, gőzölt tölgy- vagy mogyorószalagokból fonták. A lőhátí kosár 1 vékás, a szedőkosár 1/2, 1/4, 1/8 vékás méretezéssel készült.⁴¹³

Puttonyt a filoxéravész előtt még Szádelőn és a Torna-völgy más szőlőhegyein is használtak. Körtvélyesen például az 1900-as évek elején a 25–30 literes *puttont* kötötték a hátukra szüret idején. Mivel túl hamar megtelt, s szaporátlan volt a vele végzett munka, áttértek a *putyinára*. Ebben a kétfülű nagy dézsában 100 liter szőlőt tudott két férfi levinni a hegyről az úton álló szekérhez. Rudat dugtak át a dongás cseber két fülén, s a rúd két végét a vállura vették.⁴¹⁴ A tölgyfából készült *putton* Égerszög, Teresztenye, Szőlősárdó, Szögliget szőlőszüretein az 1960-as években még használatban volt. Hátoldalán négy donga 8–10 cm-el a puttony felső pereme fölé emelkedett. Gurnival, két széles pánntal vagy vászonponyvával szokták a hátukra venni. A puttonnyal mindig férfiak dolgoztak.⁴¹⁵

⁴¹¹ A hátaló takarmánykas elterjedését közli: Paládi-Kovács Attila 1979. 337–341.

⁴¹² Saját gyűjtés 1969-ben. Az északi népterület hátikosaraihoz: Gunda Béla 1956. 132.; Paládi-Kovács Attila 1989. 338–339.

⁴¹³ Paládi-Kovács Attila 1973b.

⁴¹⁴ Saját gyűjtés 1980-ban. Adatközlő: Páll Lajos, szül. 1892. Körtvélyes.

⁴¹⁵ Saját MNA gyűjtés 1961-ben Szögligeten. A puttonyforma elterjedtségéhez: MNA III. 220. térkép.

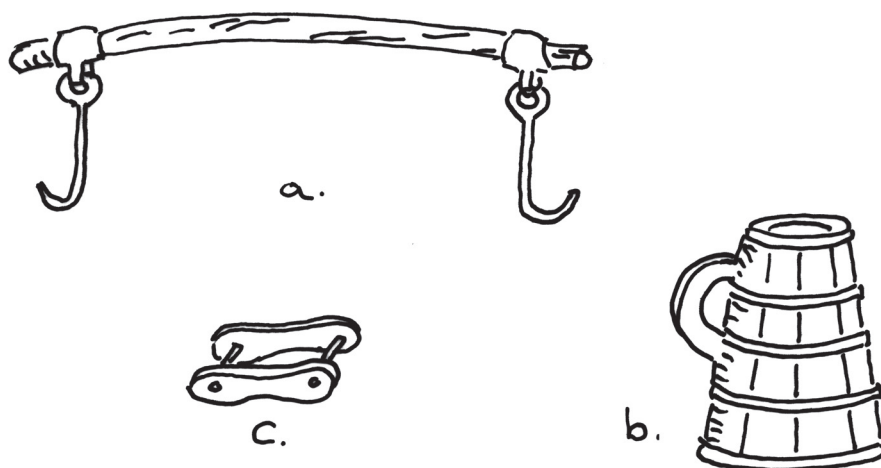

18. ábra. a) Vízhordó rúd két végén lógó vashoroggal. Zsarnó, b) Kupa, vizeskupa otthoni víztárolásra. Péder, c) Zsákhordó. Fakeret zsákoláshoz (főként malmokban). Szalonna. Gunda B. 1937.

nyomán

Északon az ivóvizet az 1920–30-as években még dongás edényben, oldalán füllel ellátott *kupában* (18. ábra) vagy *farocskában* tartották. Ezeket a régi vizesedényeket délről északra tartva fokozatosan kiszorította a bádogból, majd zománczott pléb-ből készült *veder*. A vizesedényeket a közeli kutakról kézben vitték. Vízhordó vállrudat a Bódva-menti települések többségén nem használtak. A Cserehát községeiben – s főként a juhásztanyákon – itt-ott azért előfordult. Formáját tekintve hengeres, egyenes rúd volt, kb. 110–120 cm hosszú, két végén egy-egy lelógó fa- vagy vaskampóval. Menetirányba fordulva vették a vállukra, s elől hátul egy-egy vödröt akasztottak a kampóira (18. ábra). Fancsalon, Abaúj-Szanticskán *garagulya*, Galvácson *horog* volt az eszköz neve.⁴¹⁶

Komjáti, Tornaújfalu és a környező falvak lakosai a mezőre kőkorszóban vagy *butykosban* vittek ivóvizet, s a határ forráskútjaiból is gyakran merítették. Nagyobb mezei, erdei munkáscsoportok (pl. képek) részére az ivóvizet nagy faedényben, *csobolyóban* szállították a munkahelyre (53. kép). A kisebb csobolyót *korcosba* kötve a hátán vitte valaki, a nagyobb csobolyókat a szekér oldalára

⁴¹⁶ Saját gyűjtés 1969-ben. A vízhordó rudak abaúji, zempléni neveihez: Gunda Béla 1956. 128.

akasztották. A férfiak kapanyélre vagy alkalmi, kampósan hajlító botra (káva) akasztották a butykost, a kisebb csobolyót és a vállukon vitték a mezőre (Szögliget, Szín, Tornaújfalu, Ládbesenyő).

Megellett tehénnek bevitték a vizet a *marhaó*lba. Dézsába töltötték a vizet, s rudat dugtak át a dézsa két fülén. Télen az asszonyok a Bódván mosták, sulykolták a ruhaneműt. Dézsát állítottak a sekély vízbe, s megtöltötték meleg vízzel. Abba álltak az asszonyok mezítláb, amíg a sulykolást, öblítést elvégezték. A dézsát ketten vitték a két fülén át dugott bot, vékony rúd segítségével (Tornaújfalu).

A dongás faedényeket a 20. század első felében fokozatosan hagyták el, s az 1950–60-as években már csak a legelők itatókútjain lehetett látni dongás *rocskák*at. Lucskán az 1930–40-es években még használtak 7-8 literes, fenyődongákból összeállított és rézabroncsokkal összefogott *kupák*at. Kézben hordták bennük a friss forrásvizet. Szombatonként meszes homokkal szokták kisúrolni az asszonyok.⁴¹⁷

Nagyobb terheket ketten emeltek és vittek el rövidebb távolságra. A gabonával megtöltött zsákokat két férfi összekulcsolt kézfejére, karjára döntve emelgette a szekérre. Helyenként, különösen a malmokban használták a *körömfának* vagy *zsákemelőnek* (Martonyi) nevezett négyszög alakú keretet (18. ábra). A fából készült eszköz két rövidebb keresztpálcáját egy-egy férfi megragadta, majd a zsákot ráfektették a keretre.⁴¹⁸

Jóval több faluban terjedt el a *szénahordó rudak* használata. Két könnyű és egyenes, kb. 280–300 cm hosszú rudat dugtak a mezei boglyácska alá, s ketten vitték ki a vizenyős rétről a szekérút mellé. A rudak többnyire nyírfából készültek, s egyik végüket kihegyezték, hogy könnyebben csúszathassák a szénaboglya alá. (Erre a célra könnyű és szívós fafajta kellett.) Férfiak, nők egyaránt cipekedtek vele. Neve *rúd*, *szénahordó rúd*, *rudashordó rúd* (Szádelő, Zsarnó, Komjáti, Szín, Színpetri, Szögliget). Évekig át eltartott, mert száraz helyen, csűrben vagy eresz alatt tartották. Az így szállított mezei szénarakások neve a Bódva vidékén mindenütt *rudas*, Színpetri, Jósvafő környékén *kompis*. A *rudas* súlya 50–60 kg körül mozgott, s 10–12 *rudas* szénát szoktak felrakni egy-egy szekérre (Tornaújfalu).⁴¹⁹ Hegyi kaszálókról lombos faágon (*gazon*) vagy két rúdon egyetlen ember is le tudott húzni egy-egy *rudas*, *kompis* szénát (Jósvafő, Barka).

Az 1940–50-es években már csak kevés faluban használtak *trágyahordó saroglyát*, mert két személy kellett hozzá (Ládbesenyő). Két rudat 5-6 keresztléccel

⁴¹⁷ A fadongás kupa az északi népterület keleti felében sok helyen használatban volt. Kecson (Gömör m.) szombatonként pállúggal szokták kimosni. Paládi-Kovács Attila 1989. 345–346.

⁴¹⁸ Gunda Béla 1937. 67.; Nagy Benjámin 1954. 144, 149.; Gunda Béla 1956. 131. A tárgyat a Bódva-vidék legtöbb falujában ismerték, s összesen 8–10 szóval nevezték meg. Az említetteknek kívül a marokfa, csűrök, csikló, körömfogó említhető.

⁴¹⁹ Sajat gyűjtés 1994-ben. Adatközlő: Bodnár Bertalan szül. 1926. Tornaújfalu. A petrencehordó rudak elterjedtségéhez: Paládi-Kovács Attila 1970. 22–24.; 1979. 325–326.

fogtak össze, s azokat esetleg vesszővel befonták. A 20. század elején már sok helyen felcserélték *saráglyás furikra*, mert azzal az istállót takarító férfi egyedül is dolgozhatott. Neve arra utal, hogy az is létrára, saroglyára emlékeztetett, amire elől egy kereket, hátul pedig két lábat tettek. A *furik*nak feneke, oldala nem volt, küllős kerekét a kerégyártó csinálta. Nemcsak trágyát hordtak ki vele, de a szalmát is azon hordták be a csúrból, a szérúról az istállóba. Kubikos, ládás talicskát a vidék parasztgazdaságai nem használtak.

IRODALOM

BAKÓ Ferenc

1952 Az erdőhorvátai perecsütő asszonyok. *Ethnographia*, LXIII. 416–432.

BALASSA Iván

1957 A vadméh befogása Abaújban. *Néprajzi Közlemények*, II. 1–2. 148.

1959 Mecenzéfi földmunkások Tokaj-Hegyalján. *Néprajzi Közlemények*, IV. 287–291.

1964 *Földművelés a Hegyközben*. Budapest.

1973 *Az eke és a szántás története Magyarországon*. Budapest.

BENCSIK János

1993 *Paraszti és mezővárosi kultúra a XVIII–XX. században*. Miskolc–Tokaj.

BENE Zsuzsanna

1957 A tejjel kapcsolatos hiedelmek és szokások a Csereháton. *Néprajzi Közlemények*, II. 1–2. 188–203.

1961 Die Schafzucht und Verarbeitung der Schafmilch auf dem Gebiet des Cserehát (Nordost-Ungarn). In: Belényesy, Márta–Földes, László–Gunda, Béla (Red.): *Viehzucht und Hirtenleben in Ostmitteleuropa*. 559–579. Budapest.

BODGÁL Ferenc

1959 A rézöntés technikájához. Az edelényi juhászcampó. *Ethnographia*, LXX. 369–391.

1965 A Borsod-Abaúj-Zemplén megyei cigányok fémművessége. *Ethnographia*, LXXVI. 521–546.

1969 Nyomatatók „contractusa” Boldván (1819). *Néprajzi Közlemények*, XIV. 3–4. 141–142.

1972 A színpetri kovácsműhely. *Herman Ottó Múzeum Közleményei*, 10. 112–117.

1973 A község népeletéből. In: Sági Vilmos (szerk.): *Edelény múltjából*. 385–425. Edelény.

BODNÁR Mónika

1988 Adatok Tornaújfalu népi táplálkozásához. *Herman Ottó Múzeum Évkönyve* XXV–XXVI. 735–746. Miskolc.

BODÓ Sándor

1990 *A magyar paraszti termelés igaerejének története*. Debrecen.

BOROSS Marietta

- 1976 Vyvin hospodárskeho systému v obci Rudná (1866–1951). Gemer.
Národopisné štúdie 2. 103–144. Rimavská Sobota.

CSÍKVÁRI Antal szerk.

- 1939 Borsod vármegye. *Vármegyei Szociográfiák*. Budapest.

DOBROSSY István

- 1970 *A fonóeszközök típusai Borsod-Abaúj-Zemplén megyében. [Népi hagyományok Borsodban* 3. 11–41. Miskolc.
- 1973 A parasztagazdaságok szerkezete és a rostnövénytermesztés kapcsolata Borsod-Abaúj-Zemplén megyében. *Herman Ottó Múzeum Évkönyve* XII. 407–430.
- 1991 Serfőzőházak Északkelet-Magyarországon. In: Németh Györgyi (szerk.): *Manufaktúrák Magyarországon*. I. Kiegészítő kötet. 73–75. Miskolc.

DOBROSSY István–FÜGEDI Márta

- 1977a Etnikai határok és nemzetiségi hatások Borsod-Abaúj-Zemplén megyében a kenderfeldolgozás rostelőkészítő munkafolyamatában. *Herman Ottó Múzeum Évkönyve* XVI. 269–293.
- 1977b A paraszti fonalkészítés és eszközei Borsod-Abaúj-Zemplén megyében *Herman Ottó Múzeum Közleményei*, 16. 93–110.
- 1979 A paraszti kenderfeldolgozás előkészítő munkafázisai Borsod-Abaúj-Zemplén megyében. *Herman Ottó Múzeum Évkönyve* XVII–XVIII. 299–315.

FARAGÓ Tamás

- 1973 A jobbgátság gazdálkodása a XVIII. század derekán. In: Sági Vilmos (szerk.): *Edelény múltjából*. 87–120. Edelény.

FÉNYES Elek

- 1837 *Magyar Országnek ,s a' hozzá kapcsolt tartományoknak mostani állapotja statistikai és geographiai tekintetben*. III. Pest.
- 1842 *Magyarország statistikája*. I. Pesten.
- 1851 *Magyarország geographiai szótára*. I–IV. Pesten.

FÜVESSY Anikó

- 1971 A méhészettel kapcsolatos vándorkereskedelem Észak-Borsodban. *Ethnographia*, LXXXII. 28–43.

GÖRCSÖS Mihály

- 1979 A népi méhészetés Debrődön. *Honismeret*, VII. 5–6. 103–107.

GUNDA Béla

- 1934 Tárgyi néprajzi adatok Felső-Borsodból. *Néprajzi Értesítő*, XXVI. 1–16.
- 1937 Népi mezőgazdálkodás a Boldva völgyében. *Néprajzi Értesítő*, XXIX. 45–70.
- 1937a Ősi arató és cséplő eljárások Borsod megye északi részén. *Búvár*, III. 8. sz.

- 1956 *Néprajzi gyűjtőúton*. Debrecen.
- HECKENAST Gusztáv
- 1960 Adatok a vaskohászat történetéhez Magyarországon a XVIII. század elején. *Kohászati Történeti Bizottság Közleményei*, 3.
- 1970 *Fejedelmi (királyi) szolgálónépek a korai Árpád-korban*. Budapest.
- HERKELY Károly
- 1937 Bölcsőtípusok hazánkban. *Néprajzi Értesítő*, XXIX. 366–376.
- 1941a Adatok Gömör megye népi erdőgazdálkodásához. *Néprajzi Értesítő*, XXXIII. 259–263.
- 1941b Mesterséges kenderszárítás Gömör megyében. *Néprajzi Értesítő*, XXXIII. 274–275.
- HOFFMANN Tamás
- 1963 *A gabonaneműek nyomtatása magyar parasztek gazdálkodásában*. Budapest
- IKVAI Nándor
- 1967 *Földművelés a Zempléni-hegység középső részén*. Debrecen.
- 1981 A tövisborona Észak-Magyarországon és szlovákiai párhuzamai. *Ethnographia*, XCII. 278–297.
- KELEMEN István
- 1974 Felső-borsodi fazekasmester Szalonnán. *Herman Ottó Múzeum Közleményei*, 13. 110–113.
- KISIDA Erzsébet
- 1989 A kender feldolgozása a Bódva völgyében. *Honismeret*, 17. 5. 50–54.
- KISS Lajos
- 1980 *Földrajzi nevek etimológiai szótára*. Budapest.
- KISZELY Gyula
- 1968 Adatok a hámoripar történetéhez, különös tekintettel a borsodi vashámorokra. *Borsodi Történelmi Évkönyv* II. 13–108. Miskolc.
- KNIEZSA István
- 1955 *A magyar nyelv szláv jövevényszavai*. I. 1–2. Budapest.
- KÓSA László
- 1980 *A burgonya Magyarországon*. Budapest.
- KOTICS József
- 1988 *Népi méhészkedés Gömörben*. Debrecen.
- KRASINSKA, Ewa–KANTOR, Ryszard
- 1988 *Derenk és Istvánmajor. A lengyel telepések utódainak története és kultúrája*. Miskolc.
- KRATKÓCZI Ferenc
- 1970 Mészégetés Rakacaszenden. In: Zupkó Béla (szerk.): *Népünk életéből*. 223–233. Mezőkövesd.

- KUNT Ernő–VIGA Gyula
1978 Kecsketartás Teresztenyén. *Ethnographia*, LXXXIX. 578–585.
- LAJOS Árpád
1965 *Borsodi fonó*. Miskolc.
- LÉDERER Emma
1952 *Az ipari kapitalizmus kezdetei Magyarországon*. Budapest.
- MAGDA Pál
1819 *Magyarország és a határőrző katonaság vidékeinek legújabb statistikai és geographiai leírása*. Pest.
- MAGYARI Márta
1994 A baromfinevelés hagyományai a Csermosnya-völgyi falvakban. In: Ujváry Zoltán (szerk.): *In memoriam Sztrinkó István*. 203–209. Debrecen.
- MÁRKUS Mihály
1941 Gyűjtögetés a Csermosnya völgyében. *Néprajzi Értesítő*, XXXIII. 173–177.
1964 Felsőmagyarországi kapaformák. *Herman Ottó Múzeum Közleményei*, 6. 35–41.
- MNA
1987–1989 Magyar Néprajzi Atlasz I–VI. Szerk. Barabás Jenő. Budapest.
- MOLNÁR Endre szerk.
1935 Abaúj-Torna vármegye. *Magyar városok és vármegyék monográfiája* XVII. Budapest.
- MORVAY Judit
1950 Az ünnepi táplálkozás a Boldva völgyében. *Ethnographia*, LXI. 148–171.
- MTSz
1893–1901 Magyar Tájszótár I–II. Szerk. Szinnyei József. Budapest.
- NAGY Benjámin
1954 Adatok a magyar teherhordó eszközök használatához és elterjedéséhez. *Ethnographia*, LXV. 142–152.
- ORISKÓ István
1942 Kötélkészítés hársfaháncsból. *Ethnographia*, LIII. 154–155.
- OROSZ István
1962 Egy borsodi falu birtokviszonyai a jobbágyfelszabadítás után. *KLTE Történelmi Intézetének Évkönyve* I. 109–128.
- PALÁDI-KOVÁCS Attila
1965 *A keleti palócok pásztorkodása*. Debrecen.
1970 A széna takarása a magyar parasztságnál. *Népi Kultúra – Népi Társadalom* IV. 7–39.
1973a Ukrán szórványok a 18–19. században a mai Magyarország északkeleti részén. *Népi Kultúra – Népi Társadalom* VII. 327–369.

- 1973b Szállítás máhás lovakkal a Gömör-Tornai karsztvidéken. *Ethnographia*, LXXXIV. 549–558.
- 1973c Batyuzó lepedők és elnevezésük Borsod-Abaúj-Zemplén megyében. *Herman Ottó Múzeum Évkönyve* XII. 431–462.
- 1973d Néhány megjegyzés a magyar parasztság teherhordó eszközeiről. *Ethnographia*, LXXXIV. 511–526.
- 1979 *A magyar parasztság rétgazdálkodása*. Budapest.
- 1980a A jászol kezdeti formái a magyar állattartásban. *Ethnographia*, XCI. 153–191.
- 1980b Gazdasági épületek Észak-Borsodban és Gömörben. A rakodó. *Herman Ottó Múzeum Évkönyve* XIX. 209–225.
- 1982 *A Barkóság és népe*. Miskolc.
- 1984a Kulturális határok és kontaktzónák Észak-Magyarországon. *Herman Ottó Múzeum Kiadványai* XV. 61–73.
- 1984b Hagyományos közlekedés és szállítás. In: Szabadfalvi József–Viga Gyula (szerk.): *Répáshuta. Egy szlovák falu a Bükkben*. 141–169. Miskolc.
- 1987 Népi mézésgetés a Gömör-Tornai karsztvidéken. *Agria* XXIII. 187–200.
- 1988 Favágók és más erdőjárók Dél-Gömörben. *Herman Ottó Múzeum Évkönyve* XXV–XXVI. 573–594.
- 1988 *Életmód, foglalkozás, nemzetiség. Bányászat és erdei iparűzés a régi Gömörben*. Debrecen.
- 1989 A szállítás és közlekedés hagyományos eszközei a Palócföldön. In: Bakó Ferenc (szerk.): *Palócok* III. 333–377. Eger.
- 1990 Gömöri szénégetők. *Népi Kultúra – Népi Társadalom* XV. 127–153.
- PEJA Győző
1941 *A csermosnya-völgyi táj geomorfológiája*. Budapest.
- PETERCSÁK Tivadar
1976 Baromfitartás Filkeházán. *Herman Ottó Múzeum Évkönyve* XV. 231–247.
1978 *Hegyköz*. Miskolc.
1992 *Az erdő az Északi-középhegység paraszti gazdálkodásában (XVIII–XX. század)*. Debrecen.
- RÉMIÁS Tibor
1989 Malmok Északkelet-Magyarországon a 19. század második felében. In: Németh Györgyi–Veres László (szerk.): *Manufaktúrák Magyarországon* I. 131–156. Miskolc.
- SÁPI Vilmos szerk.
1973 *Edelény múltjából*. Edelény.
- SELMECZI KOVÁCS Attila
1976 *Csűrös építkezés és gazdálkodás Észak-Magyarországon*. Debrecen.

STRÖMPL Gábor

1922 A gömör-tornai karszt emberi telepei. *Föld és Ember* II. 1–7.

SZANYI Mária

1976 A gyűjtögető gazdálkodás emlékei Jánokon. *Néprajzi Közlések* II. 38–86.
Bratislava.

SZIKLAY János–BOROVSKY Samu szerk.

1896 Abaúj-Torna vármegye és Kassa. *Magyarország vármegyéi és városai*. I.
Budapest.

SZOLNOKY Lajos

1972 *Alakuló munkaeszközök. A magyar népi kenderrost-megmunkálás.*
Budapest.

SZUHAY Péter

1982 *A Szendrő környéki falvak paraszti gazdálkodása a kapitalizmus időszaká-*
ban. Miskolc.

TAKÁCS Lajos

1962 Hanttörő. *Néprajzi Értesítő*, XLIV. 315–321.

TAKÁCS Péter–UDVARI István

1989 Adalékok Torna vármegye vásárai és a vásározó Torna megyeiek 18.
századi történetéhez. *Herman Ottó Múzeum Közleményei* 26. 54–59.

TESz

1967–1976. *A Magyar Nyelv Történeti-Etimológiai Szótára I–III.* Főszerk.:
Benkő Loránd. Budapest.

TÖRÖK Katalin

1973 A mezőgazdaság a kapitalizmus korában. In: Sági Vilmos (szerk.):
Edelény múltjából. 175–189. Edelény.

ÚMTSz

1979 *Új Magyar Tájszótár I.* Főszerk. Lőrinczy Éva. Budapest.

VARGA János

1968 Vadfogási módok Abod községben. *Népi hagyományok Borsodban* I. 5–13.
Miskolc.

VARGHA László

1985 Jósvafő község települése, műemléki együttese és műemléki védelme.
Ház és Ember 3. 83–98.

VÁLYI András

1796–1799 *Magyar Országának Leírása.* I–III. Budán.

VAS Tibor

1979 Gabonátárolók Tornaszentandráson. *Herman Ottó Múzeum Közleményei*
17. 137–147.

VIGA Gyula

1977 Kecsketartás az Aggteleki karszton. *Herman Ottó Múzeum Évkönyve*
XVI. 311–343.

1990 *Árucseré és migráció Észak-Magyarországon*. Debrecen–Miskolc.

ZUPKÓ Béla

1957 Termékenységvarázslás Abaújban az első szántáskor. *Ethnographia*,
LXVIII. 631–632.

ZSÚPOS Zoltán

1987 *Dél-Gömör gyűjtőgetű gazdálkodása*. Debrecen.

ZONALITÁS A BÓDVA-VIDÉK ANYAGI KULTÚRÁJÁBAN (2002)

A népi kultúra földrajzi tagozódásának vizsgálata megköveteli a fogalomrendszer minél pontosabban meghatározott és minél egységesebben követett alkalmazását. Olyan fogalmak esetében, amelyek a nemzetközi tudományosságban és több diszciplínában használatosak, a hazai néprajztudomány és művelői sem térhetnek el tartósan a konvencionális szóhasználattól.

A ZÓNA ÉS A ZONALITÁS FOGALMA

Először 1787-ben feljegyzett *zóna* szavunk ’öv(ezet), sáv’ a latinból származik, s széles nemzetközi elterjedtséget mutat. Francia, német megfelelőinek jelentése szintén ’öv, sáv, övezet.’¹ A *zóna* szó és fogalom a régi görögökig követhető. Parmenidestől származik az éghajlati zónákról szóló tanítás, amit a hellénizmus korában a növényföldrajz alapvetése követett.² A *zonalitás* tanának megalapozója, „a zónaszerűség földrajzi törvényének” hirdetője volt az orosz Dokucsajev, aki a klíma és a természetes növénytakaró zonalitásának tulajdonította a talajtípusok zonális elrendeződését a kelet-európai síkságon. Követői kanonizálták tanait és a zonalitást egyetemes törvényszerűségnek állították be. Egyetemességének ellentmond például Nyugat-Európa, ahol a térszín aprólékosan tagolt, ahol hegységek, medencék, síkságok váltakoznak. Velük változik a klíma, a növényzet, a talaj stb. Francia és német tudósok dolgozták ki az „azonális tájismeret” irányzatát, amihez a köztes helyzetben levő Közép-Európa, a Kárpát-medence is inkább kötődik, mint a „zonális Kelet”-hez.³ A hazai néprajzi irodalomban Gunda Béla használta

¹ TESZ 3. 1976. 1196.

² Bulla Béla 1953. I. 12.

³ Bulla Béla 1953. I. 38, 59, 62.; 1954. II. 424.

először (1958) az *etnológiai kontaktzóna* kifejezést.⁴ Barabás Jenő hozzátette, hogy szomszédjához képest minden terület „egy kicsit kontaktzóna”.⁵ Ugyanő a népi kultúra zonális struktúrájáról szóló és különféle zónákat megnevező dolgozatában a *kontaktzóna* fogalmát erősen leszűkítette. Elfogadta W. E. Peuckert 1954. évi értelmezését, aki szerint kontaktzónának a „karakterisztikus zónák közötti átmeneti terület” tekintendő.⁶ Barabás Jenő tíz kategóriát javasolt a zonális struktúra vizsgálatában alkalmazandó területmegjelölésekre: 1. elterjedésterület, 2. neutrozóna, 3. mikrozoná, 4. domináns mikrozoná, 5. mezozóna, 6. domináns mezozóna, 7. makrozóna, 8. kontaktzóna, 9. reliktumterület, 10. integrált zóna.⁷ Példáiból kitűnik, hogy a *makrozóna* megjelölést alkalmazná például Erdélyre, s hogy a „zenei dialektus”, „táncdialektus” kifejezést is felváltaná a zóna terminussal. A „zonális struktúra” pedig lefedné az egész magyar nyelvterületet, s a jellegtelen térségek kapnák a „neutrozóna” megjelölést.

Kósa László véleménye szerint a táji tagoltság leíró terminológiájára tett javaslat a „magyar néprajzi anyagra túlságosan részletező és erőteljesen tapad a térképező módszerhez”. Úgy találta, hogy Barabás kategóriáit főként ezért nem fogadta el a magyar néprajztudomány. Áttekintésében maga is csupán a már korábban elfogadott *kontaktzóna* és *reliktumterület* kifejezéssel él. Kósa értekezésében⁸ a *táj*, a *kistáj*, a *vidék*, a *régió*, a *tájegység*, a *területegység*, a *zóna*, a *sáv* általában szinonimaként szerepel. Helyenként a *sáv* utal a területegység elnyúló alakjára vagy átmeneti voltára. Foglalkozik a román etnográfia *zona* és *țara* (vidék) terminusával is, s rámutat, hogy mindkettő földrajzi alapú megnevezés.⁹ A román néprajzban a *zona* jelentését ugyancsak tágan értelmezik, s az angol nyelvű kivonatokban hol az *area*, hol a *region* szóval fordítják (pl. zona Maramureș, zona Meseș, zona Rădăuți, zona Cîmpia Boianului).¹⁰ A lengyel néprajzi irodalom a *zóna* szó eredeti jelentését őrizte meg, s nem kezeli azt a *régió*, a *tartomány* szinonimájaként. Moszyński az ún. „északkeleti frontiere”-t vizsgálva a kultúráramlatok terjedését, dinamikáját jelölte a frontiere és a zóna terminussal.¹¹ Josef Gajek a Lengyel Néprajzi Atlasz (PAE) térképeit kiértékelve 1976-ban 6 övezetet és 11 kulturális zónát állapított meg Lengyelország mai területén. Ezek az övezetek és zónák meghatározott jelenségcsoportok elterjedtségét tükrözik.

⁴ Gunda Béla 1958. 573.

⁵ Barabás Jenő 1963. 111.

⁶ Barabás Jenő 1980. 35.

⁷ Barabás Jenő 1980. 34–35.

⁸ Kósa László 1998. 26–27.

⁹ Kósa László 1998. 22, 31.

¹⁰ Cioară, Maria 1979.; Goia, Ioan A. 1982.; Stoica, Georgeta–Ilie, Rada 1990.

¹¹ Klodnicki, Zigmunt 1981. 98–105.

Gyakran keresztezik és átfedik egymást. Összességükben nem alkotnak olyan összefüggő rendszert, mint például a közigazgatás területi rendszerei. Az övezetek többsége meridiálisan fut északról délre, illetve északnyugatról délkeletre a Bug forrásvidéke felé, s osztja ketté az országot. Az ötödik számú övezet a földrajzi szélességi körökkel párhuzamosan fut, felölelve a kárpáti és a szubkárpáti területet. Ezen belül két zónát különít el: a 9. számú kárpáti zónát, amelynek van a) keleti és b) nyugati része, illetve a 10. számú zónát, mely a síksági előterét öleli fel. A lengyel szemlélettel és módszerrel a jelenséghatárok történeti változása, a kulturális folyamat dinamikusa írható le, válik szemléletessé.¹² Gajek az övezetek és zónák bemutatását követően felsorol, ismerteti 9 régiót is: 1. Nagy-Lengyelország, 2. Pomeránia, 3. Szilézia, 4. Kis-Lengyelország, 5. Sieradz, 6. Mazuria, 7. Kárpátok, 8. Délnyugati régió, 9. Északnyugati régió.

A kulturális övezet, zóna, illetve a kulturális régió fogalmát magam is hasonló módon értelmeztem, mint Gajek,¹³ s mellettük számos további terminus használatát is szükségesnek ítélem. Felfogásom szerint „a kontaktzóna két egymással határos nyelvetterület, népterület vagy kulturális terület érintkező övezete, ahol a nyelvi, népi, kulturális kölcsönhatások különösen erősek. A jelenséghatárok száma megnövekszik, a terminológiai térképeken az izoglosszák egymásra torlódnak, s az átfedések is gyakoriak. A kontaktzóna jellegéhez hozzátartozik öv, sáv alakú kiterjedtsége, bár a zóna szélessége (ha tetszik, mélysége) egyetlen adott zóna esetében is szakaszonként változékony lehet.” Kontaktzónának tekintem a Kárpát-medence kulturális régió között húzódó határterületeket, így az Alföld és Erdély vagy az Alföld és a Felföld között húzódó széles átmeneti területeket. Madártávlatból nézve átmeneti zónának fogható fel az Északi-középhegység széles övezete. Közelebbről tekintve előtűnik belső tagozódása, s a déli peremeken kirajzolódó első, meg az északi medencesoron, a nyelvhatár közelében húzódó második kontaktzóna.¹⁴ Az országrészek, nagytérségek közötti kontaktzónákon túlmenően kistájakon, sőt településeken belül is jogosult érintkező zónákról beszélni. Előfordulhat, hogy a településrészek között etnikai *ütközőzónát* említ a kutató, ha gyakorivá válnak az ütközések.¹⁵ Ez inkább a hadtudomány, a politikai antropológia, az újságzsargon kifejezése lehet, mint az etnográfiaé.

¹² Gajek, Josef 1976. 146–171. Ismertetésüket lásd: Paládi-Kovács Attila 1980. 64.; 1984. 62.

¹³ Paládi-Kovács Attila 1980. 67–68.; 1984. 63.

¹⁴ Paládi-Kovács Attila 1984. 63–64., 67–68. A reflexiókhoz lásd Keményfi Róbert 1998. 36–37.

¹⁵ Keményfi Róbert 1993. 135–136.

ZONALITÁS A BÓDVA-VIDÉK FÖLDRAJZI ÉS GAZDASÁGI VISZONYAIBAN

A 110 km hosszúságú Bódva fő forrása a Gömör-Szepesi Érchegység (a továbbiakban Érchegység) déli oldaláról, az 1187 m magas Nagy Csükerész (Osadník) aljából indul. Felveszi a Stósz-patakat, s Jászóig kelet felé tart a Gölnic vízgyűjtője felé határt képező 1000 m feletti vízválasztó gerincek alatti keskeny és mély érchegységi völgyszakaszon. Geomorfológiai szempontból ez a szakasz nevezhető Felső-Bódva-völgynek.¹⁶ Következő szakaszán a Kanyapta-medencében felveszi az Érchegységről érkező vizeket és a Torna-patakat. Előbbiek a havasi jellegű magas hegyekben erednek: Kloptana 1156 m, Kojšovská holá (Kojsoi-havasok) 1246 m. Nyugatabbra a Pipitke 1225 m.

Az Érchegység és a Gömör-Tornai karsztvidék határán futó Csermosnya-völgy népe és a Felső-Bódva-völgy magyarsága „vashegyek” és „mészhegyek” néven ismeri és különbözteti meg a földtörténeti, geológiai, morfológiai szempontból igen csak eltérő hegyvonulatokat. (Dernőn a község déli fele a karsztvizet issza – *meszes víz* –, északi fele pedig az Érchegységből csörgedező források bőséges vastartalmú vizét.)¹⁷ A magasabban fekvő (350–440 m), s ezért hűvös éghajlatú Csermosnya- és Felső-Bódva-völgyet a népnyelv „hideg völgy”-nek, az alacsonyabban fekvő, széltől is védett Torna-patak völgyét „meleg völgy”-nek nevezi.¹⁸

A karsztvidék délről észak felé haladva egyre magasodik. A Torna-patak völgyét délről övező Alsó-hegy kiemelkedő pontja 612 m, a völgyet északról közrefogó Felső-hegy karsztplatója 600–800 m magas, s már Áj község határában is van 707 m magas orma. A Szádelői- és a Jászói-planina tájképileg is lenyűgöző markáns „peremmel határolja a széles medencesíkot”, a Kanyapta síkját és a széles Torna-völgyet.¹⁹

A régi Torna megye két közigazgatási körzete, szolgabírói járása a nevében is tükrözi a népi tájszemléletet, s a megye magassági viszonyait. A Felső-járáshoz tartozott a Csermosnya-patak és a Torna-patak völgye, s Torna, a hajdani megyeszékhely Bódva-völgyi szűk körzete, az Alsó-járáshoz pedig a szilicei, jósvafői karsztvidék, a Jolsva-patak, s a Bódva széles völgye Perkupa felett, illetve a déli lankás dombvidék (Égerszög, Teresztenye, Varbóc). E Borsoddal határos kistáj népi neve: *Galyaság*.²⁰

¹⁶ Szabó József 1999. 21, 23.

¹⁷ Peja Győző 1941. 32–33.

¹⁸ Paládi-Kovács Attila 1996b 196.

¹⁹ Szabó József 1999. 23.; Paládi-Kovács Attila 1996b 196.

²⁰ Fényes Elek 1837. III. 340–347.; Paládi-Kovács Attila 1996b 196.; Dénes György 1998. 273.

Alsó-Bódva-völgy néven ismeri a geomorfológia Perkupa – Bódvaszilas körzetének széles völgyszakaszát, s a Szalonnai-szoros, Szendrői-medence, Szendrőládi-szurdok néven elkülönített részleteit. Ezen belül a Szalonnai karszt alig ismert, turisztikailag feltáratlan terület.²¹ Edelényben és környékén úgy tartják, hogy „Szendrőládnál kezdődik a Felvidék”. A Bódva Sajó-völgyi kijárata tölcseyszerűen kiszélesedő széles völgytorkolat, amit a folyó felső szakaszairól érkező utas már-már Alföldnek vél. Az Edelényi-völgykapu, a Szendrői-medence és a Kanyapta-medence széles alluviális síkjain, terjedelmes alacsony teraszain a mezőgazdálkodás, a földművelés sikerrel folytatható.

Az észak-dél irányú, 110 km hosszú Bódva-völgy a „szélességi zonalitás” (a szélességi körökkel párhuzamos zónásodás) mellett a „vertikális zonalitás” (a tengerszint fölötti magassághoz kapcsolódó tagozódás) jegyeit is magán viseli.²² Gömört és Abaúj-Tornát a Szepességtől elválasztó Érchegység 1000 métert meghaladó láncolata igen markáns természeti földrajzi (éghajlati, növényzeti) határvidék is egyben. A déli oldalán futó Felső-Bódva-völgy, a Csermosnya-völgy, s a karsztfennsík magasabban fekvő falvai hűvösebb, csapadékosabb klímához alkalmazkodtak, mint a Kanyapta-medence és a tornai Alsó-járás falvai. Már Fényes megállapította a régi Tornáról, hogy az éghajlat „az északra eső Dernői völgyben (Csermosnya-völgy) és Borzova, Szilicze helységek’ hegyes vidékein zordonabb, minélfogva itt a’ szőlő meg nem érik, ’s az aratás is későbbben kezdődik, mint a’ megye’ többi tájékain.” Megjegyzi azt is, hogy a megye lakosai kukoricát eleget vetnek, kivéve a dernői hidegebb völgyet és Borzova, Szilice hegyes határait.²³ Az északi zóna hűvös éghajlata a gyümölcsstermesztésnek, a fagyra érzékeny fanemeknek sem kedvez (cseresznye, dió, barack). Ott az erdők uralkodó faneme a bükk, s az Érchegység oldalain megjelennek az őshonos fenyvesek is. A Csermosnya völgyében a bükk részaránya 80% körül mozog. Barka határában a fenyőké 21%-ot tett ki az 1880-as években. Falucska határában, a Bodókai-pusztán, s a Bódva felső völgyszakaszán az 1830-as években is derék fenyvesek díszlettek.²⁴ A domborzati és a talajviszonyok folytán a Csermosnya-völgyben a szántóföldek aránya 1897-ben mindössze 16%-os volt (Barkán 10, Kovácsin 8, Lucskán 15%). A faluhatárok nagyobb részét erdők, rétek, legelők tették ki. Csermosnya-völgyi összesítésben ezen ágazatok arányai a 19. század végén: erdő 58%, legelő 13%, rét 9%.²⁵ A Felső-Bódva-völgy német-magyar és

²¹ Szabó József 1999. 23, 38, 44.

²² A vertikális zonalitáshoz lásd: Bulla Béla 1953. 63.

²³ Fényes Elek 1837. III. 335–337.

²⁴ Fényes Elek 1837. III. 337.; Zsúpos Zoltán 1987. 30–33.; Paládi-Kovács Attila 1996b 197; Szabó József 1999. 43.

²⁵ A Magyar Statisztikai Közlemények nyomán táblázatosan közli: Zsúpos Zoltán 1987. 30–33.

a Csermosnya-völgy magyar lakossága havasalji környezetben élt. (Erre utal a különböző áfonyafajták jelenléte is.) Ebben a térségben a magyar nyelvhatár ki- csível északabbra húzódik, mint az éghajlati és növényföldrajzi adatok alapján kijelölhető, s a Felföldön a 13-14. század óta igazolható természeti határhoz kap- csolódó nyelvhatár.²⁶

A régi Torna megye és a Bódva-menti abaúji tájék növényföldrajzának zoná- lis tagozódása egészen szembetűnő. A táj sajátossága, hogy a Felső-hegy és az Alsó-hegy, a „Felsőjárás” és az „Alsójárás”, a „hideg völgy” és a „meleg völgy”, a „vashegyek” és a „mészhegyek” zónája helyenként 5–10 km szélességű csu- pán.²⁷ A Gömör-Szepesi Érc-hegység, s a vele délről határos Gömör-Tornai karsztvidéken a folyó- és patak-völgyek – miként a hegyláncolatok – kelet-nyu- gati irányúak. A völgyeket nehezen átjárható, meredek hegyláncok választják el egymástól, megnehezítve az észak-déli irányú közlekedést. A szakadék jel- legű hegyoldalak szekérrel nem járhatók, sziklás hasadékok (szádelői hasadék, áji völgy) vezettek a Csermosnya-völgy és a Felső Bódva-völgy, s azokon túl a Szepesség irányába. A Torna-vizétől Rozsnyóra is keskeny, veszélyes szekérút vezetett a vízvázalstó hegyen át. „Ez Almás és Hárskút között ezelőtt [1837] igen terhes volt, a’ szoroskői hegyszoros miatt, de nem régen e’ hegyszoros elmellő- zésével egy más új út csináltatott, még pedig kimondhatatlan munkával. Ugyanis 4 öl szélességre vágatott ki a’ kősziklák közt...”²⁸

A karsztvidék gazdasági haszonvételét, a domboldalok művelését megnehe- zítik a lepusztult termőtalaj alól helyenként kibukkanó sziklahátak. Mellesleg a mész- kő máladéka kitűnő termőföld. Szántani nehéz, kapálni könnyebb, kert- művelésre, gyümölcsstermesztésre inkább alkalmas, mint gabonaféléknek. A *karsztos mál*okon (délnek fekvő hegyoldalakon) szőlőt, gyümölcsöt műveltek. A Torna-völgyben húzódik a szőlőművelés északi határa. A *mál*ok telepítő hatását mutatja a közelükbe települt falvak nagy száma. A Galyaság mész- kőes *mál*ain a 13-14. századtól mutatható ki a szőlőművelés.²⁹

Zonális tagozódás figyelhető meg a Bódva-völgy és vidéke települési viszonya- it, agrárgazdaságát elemezve is. Ha a folyóvölgy szakaszait és az érintett térségeket megyék szerint különítjük el a felső szakaszhoz az *abaúji*, a középsőhöz a *tornai*, az alsó szakaszhoz a *borsodi alrégió* kapcsolható. A forrásadatok alrégiók szerinti csoportosítása tanulságos egybevetést tesz lehetővé. Kitűnik, hogy a folyó felső és alsó folyása mentén nagyobb, népesebb települések találhatók, míg a középső, Tor- na megyére eső szakasz igazi aprófalvas területe a Bódva vidéknek, ahol egyetlen centrumként működő nagyközség sem fejlődött ki. Abaújban a települések átlagos

²⁶ Vö. Paládi-Kovács Attila 1984. 64.; Paládi-Kovács Attila 1996a 60, 62, 64.

²⁷ Paládi-Kovács Attila 1996b 198.

²⁸ Fényes Elek 1837. III. 339.

²⁹ Strömpl Gábor 1922. 6–7.; Dénes György 1998. 283.

lélekszáma 1863-ban meghaladta az 1200 főt, Tornában viszont csupán az 506 főt érte el az átlag.³⁰ Míg a Felső-Bódva-vidék arculatát a kiterjedt erdőségek határozták meg, addig a borsodi alrégióban a 19–20. század fordulóján a szántóföldi növénytermesztés, az egyoldalú gabonatermesztés került túlsúlyba. A Bódva-völgy alsó szakaszán 1865–1895 között a szántóföldek bővülése, s ezzel együtt az erdők, rétek arányának csökkenése nemcsak a másik két alrégió adatait, de a megyei, sőt az országos átlagot is meghaladta.³¹ A búza és a kukorica termőterülete a borsodi szakaszon, a rozsé a tornai és az abaúji alrégióban, a zabé az abaúji szakaszon volt kiugróan nagy. Cukorrépát főként az Alsó-Bódva-vidéken vetettek.

ZONALITÁS AZ ANYAGI KULTÚRÁBAN

A Bódva-vidék hagyományos anyagi kultúrájának teljes anyagát nem ismerjük. (Annak átfogó értékelésére terjedelmi okok miatt sem vállalkozhatnánk.) Elemzésünk a paraszti gazdálkodás jelenségeire, tájspecifikus vonásainak kiemelésére szorítkozik. A tradicionális foglalkozások, gazdasági ágazatok, tárgykészletek és az öröklődő paraszti ismeretek nagymértékben igazodnak a helyi természeti adottságokhoz. Ezáltal az anyagi kultúra ezen részlegeiben is feltűnő zonális tagozódás alakult ki és ebben nagymérvű folytonosság figyelhető meg.

A népi gazdálkodás anyaga alapján a Bódva-vidéken az alábbi négy zóna különíthető el:

I. Északi zóna	Felső-Bódva-völgy Jászóig, Csermosnya-völgy
II. Karsztvidéki zóna és Kanyapta	Jászótól Perkupáig tartó völgyszakasz, Torna- és Jósva-patak, Galyaság
III. Felső-borsodi zóna	Perkupa és Szendrőlád közötti szakasz és környezete
IV. „Alföldi” zóna	Edelényi-völgykapu a torkolatig

³⁰ Csíki Tamás 1999a 171–172.

³¹ Csíki Tamás 1999b 193.

I. Északi zóna

Az Érchegység lábainál húzódó övezet települései a Felső-Bódva-völgyben egykor városi jogállású, népes és nagyhatárú helységek (Stósz, Alsó- és Felső-Mecenzéf, Jászó és tartozékai), a Csermosnya-völgyben tágas határú falvak (Barka, Lucska, Kovácsi, Dernő). A *mánta* (német) városok és a magyar falvak között az Áj-patak forrásvidékén él a vlach-ruszin alapítású Falucska. A „vashegyek” és a „mészhegyek” közötti „hideg völgy”-ek vidékének képét a kiterjedt erdőségek határozták meg. Ezekben a bükkösök, fenyvesek, nyíresek voltak túlsúlyban. Fent a *holákon* havasi jellegű rétek, az alsóbb szinteken tölgyesek díszlettek.

A szántók aránya alacsony, a földművelés lehetősége szűkös, a legeltető juh- és marhatartásé kedvezőbb. Hagyományos foglalkozásként a montániparok említhetők (ércbányászat, vasolvasztás, hámoripar, szénégetés, fűrészmalmok, zsindelyfaragás, fakitermelés stb.)³²

Az északi zóna mezőgazdasági termékekből behozatalra szorult, élelmezését a délről szomszédos II. zóna agrárgazdasága tette lehetővé. Népének étkezésében jelentős szerep jutott az erdei gyűjtögetésnek, a gombaféléknek és vadgyümölcsöknek. Tájspecifikus gombaféle a *rizike* (fenyőgomba), a *pencurák* (nyírfagomba), a *potypinka* (laskagomba), a *szarvasgomba*, a *bábas* vagy *bábaskagomba*. Jászó és Áj vonalától északra terem az áfonya két fajtája, a *brusnyica* néven ismert vörös áfonya és a kékesfekete színű *boronyica*. Utóbbi a „vashegyeken”, az Érchegységben terem. Szedése *refnek* nevezett áfonyafésűvel történik. Régebben a Jánok–Hídvégárdó vonalig terjedően eladásra hordták az áfonyát, s a délről szomszédos karsztvidék és Kanyapta körüli falvak lakói is eljártak áfonyát, gombát gyűjteni az északi erdőkbe. Említhető az Áj és Barka felett vadon növény *godolya* (köszméte) gyűjtögetése is. A Csermosnya-völgy lakói csoportosan, kossárral felmálházott lovakkal járták az erdőt, s a fölös gombát, vadgyümölcsöt piacra hordták.³³

Kedvelt ital e falvakban a nyírfa megcsapolt leve (*brezóka*) és az *almavíz* (enyhén szeszes almabor). Fakéregből készült edényük a *kuzup*, amit főként málnaszedéshez használnak.³⁴ Az Érchegységben van a sebgyógyító *szomolnoki fű* és a vérnyomáscsökkentő hatású *pfeffermenc* lelőhelye. Csellel fogták el és városokban árulták a fajdyúkot és a „fenyves madár”-nak nevezett rigófélélet.³⁵ Régi

³² Fényes Elek 1837. III. 336, 338–339, 341–343.; Csíki Tamás 1999.b 195.; Paládi-Kovács Attila 1999. 323–324, 331–339.

³³ Márkus Mihály 1941. 174–176.; Zsúpos Zoltán 1987. 38.; Paládi-Kovács Attila 1999. 236–238.

³⁴ Herkely Károly 1941. 259–260.

³⁵ Paládi-Kovács Attila 1999. 241.

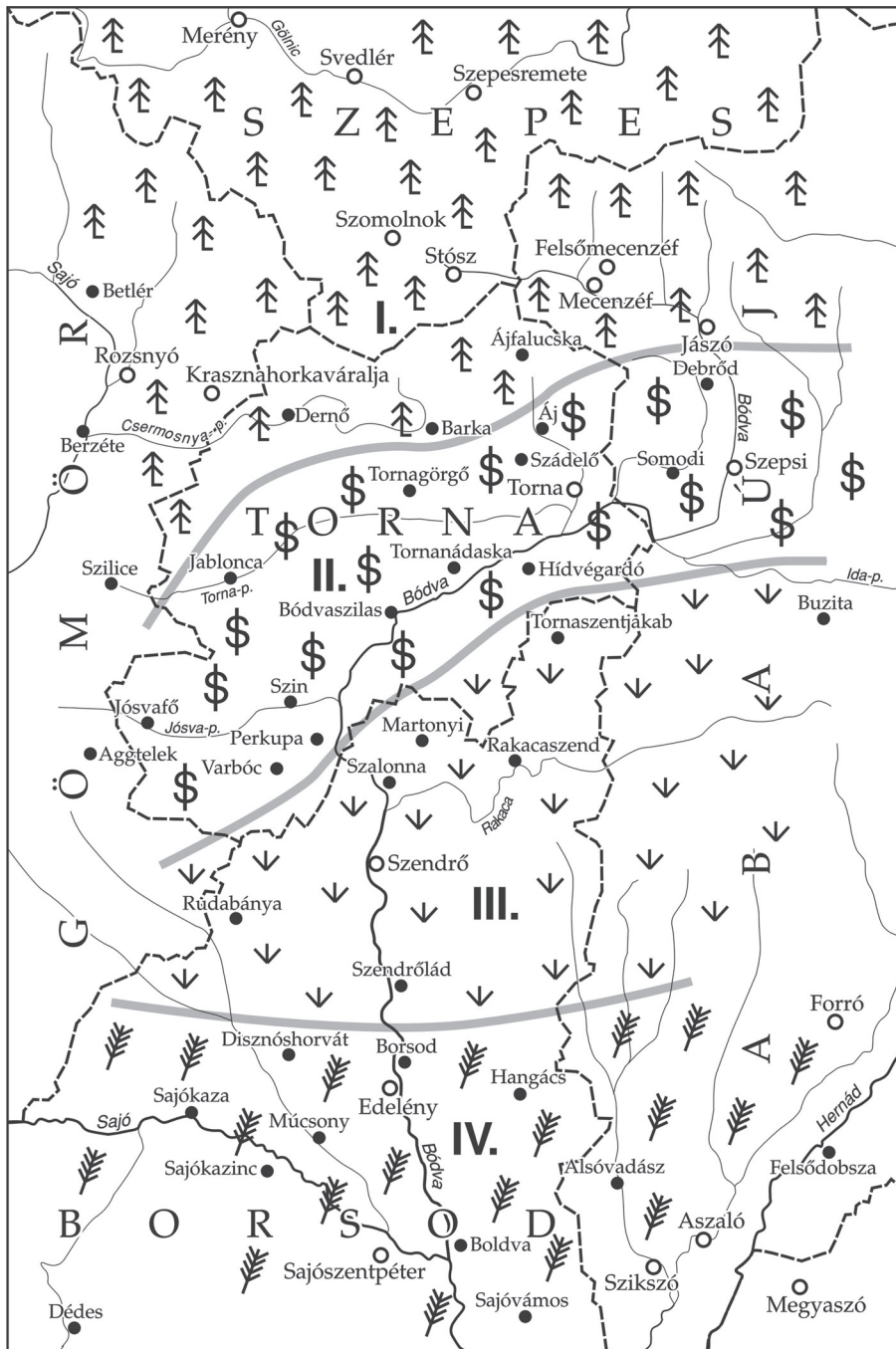

6. térkép. Gazdaságnéprajzi zónák a Bódva-vidéken. I. Északi zóna; II. Karsztvidéki zóna; III. Felső-borsodi zóna; IV. „Alföldi zóna”

hagyománya van az erdei méhészetnek, a méhcsaládok felkutatásának és a vadméhek befogásának.

A köves talaj szántása nehézkes, kapálása *kétágúnak* nevezett kapafélével történik. Tővisboronát nem használnak, legfeljebb a *fogasba* (fogasborona) fűzött gallyakat. Nem terem meg a szőlő, cseresznye, dió, barack, kukorica, bab, uborka, paradicsom, paprika. Ismeretlen a dohány, a napraforgó, a cukorrépa termesztése is. Az északi zóna népelelmezésén a *gruja* (burgonya) elterjedése sokat javított. Gabonái: a rozs, a zab és a tavaszi árpa. A rozs aratása az 1910–20-as évekig sarlóval, cséplése még később is kézicséppel történt. Részcséplőbandák e vidékről lejárta a Bódva-vidék szomszédos (II.) és délebbi (III–IV.) zónájába. A nyomtatás, mint a szemnyerés módozata, ismeretlen volt. Gabonafélék szeleléssel történő tisztításához rövid nyelvű, hosszú, félhengeres formájú szórólapátot használtak. (Ez jellemezte a II. és a III. zóna tárgykészletét is.)³⁶ Gabonakészletüket fabodonokban, *ferslónak* nevezett nagy ládáknak és zsákokban tárolták. A gabona veremlése ismeretlen.

Takarmánygazdálkodásukban meghatározó szerepe van a hegyi, sőt magashegyi kaszálóknak. Az 1970-es évekig megmaradtak a természetes ágvillák, az 5–6 m hosszú *tetejező villa* és a 3–4 m hosszú *felkalangyázó villa*. A *szülésnek* nevezett szénát földbe szúrt magas árboc (*karó*) köré rakták. Ez a „karós” boglyatípus a Bódva-vidék I. és II. zónáját jellemzi. Főként az északi zónában terjedt el az *ösztörö*, *ösztörö* elnevezésű szénaszárító ágásfák, a II. zónában a 3–4 lábú szénaszárító állványok használata.

Az északi zónában van legtöbb emléke az egyetlen fatörzsből készült ún. bodonjászolnak, s főként ott nevezik a ló- és marhajászat *válónak*.³⁷ Eladásra is készítették a szövés-fonás eszközeit: guzsalyt, orsót, szövőszéket. *Egész szátyvának* nevezett szövőszéket csak az északi sáv asszonyai használtak, a II–IV. zónában csupán a *fél szátyvának* nevezett tárgytypus fordult elő. Északon lentermesztéssel és –feldolgozással is foglalkoztak. A lenmagot *ref*, *refelő* néven ismert szög soros lócán nyerték, majd lenmagdörzsolóval tisztították.

Falucskán és Mecenzéfen sokan foglalkoztak zsindefaragással. A zóna magyar lakosai főként esztergályozással (Barka) és szerszámfaragással bajlódtak. Az ún. *faragóemberek* Torna, Szepsi, Jászó vásárain árulták termékeiket: 1920 előtt a Bódva völgyén leszekerestek Szendrő, Edelény, Sajószentpéter, Miskolc vásárait is. Legtöbb család szerszámkészletében megtalálható a *faragó* (kisszekerce), a *bárd* és a *kapocska* (szalu).³⁸

³⁶ Paládi-Kovács Attila 1999. 261–262.

³⁷ Paládi-Kovács Attila 1999. 297.

³⁸ Paládi-Kovács Attila 1999. 324–325.

A szekerezésben közös elem a láncos derékkal felszerelt szénahordó *hosszú szekér*, a rakományt leszorító *zsért* (nyomórúd), a lószekér rúdja alatt elhelyezett *ajatarató*, a hámfákhoz szolgáló *vóg*, a kerekek alá fékezéskor használt *slabik* (csuszka), a löcs nélküli *kolesz*, *bárkaszekér*, az ökrös szánkón alkalmazott *orsó*, a szénégetők és ölfavágók által használt nyári szánkó (*szenes szánkó*). Eltérés van a magyarok és a többi etnikum (mánta-német, szlovák, ruszin) között a lovak befogásában. Utóbbiak nyakhámot (*homót, homút*), a magyarok szügyhámot használnak.³⁹

II. Karsztvidék és Kanyapta

Eltérő geológiai, geomorfológiai jellege ellenére a zóna keleti és nyugati felét összeköti az a tény, hogy a Gömör-Szepesi Érchegység városainak táplálója, legfőbb élelemszállítója volt mindkettő (6. térkép). A mészköves *málokon* főként szőlő és mindenféle gyümölcs termelt fölös mennyiségben, a Torna-patak völgyében káposztát, sárgarépát, petrezselymet, babot, mákot termeltek eladásra is. Görgőtől Tornáig az 1830-as években a „Kerti vetemények közül fő szerepet játszik a káposzta, s ebből a köznép szép summácskát szokott bevenni.” Fényes írja Torna megyéről: „...gabonáját idegen vármegyékben, nevezetesen Rosnyón és Alsó-Metzenzéfén adja el. Sertéseit ugyan az említett helyeken és Jászón. A Szepességbe hord bort, gyümölcsöt, káposztát, szilva és som pálinkát, kendert és lent.”⁴⁰ Görgőről, Méhészről szekerek hosszú sora szállította a dél-szepesi és mánta városokba a káposztát, sárgarépát, hagymát, rádobva egy-két zsák kukoricát, árpát, egy-két véka babot, borsót. A Kanyapta-vidéki falvak főként gabonafélét, kukoricát szállítottak piacra.

A zóna két részét összefogta az északi zónánál kedvezőbb klíma, a csertölgyek, diófák jelenléte s az északi piacok közelsége. Korán kialakult a Bódva völgyén le- s feljáró fuvarosok rétege. Közöttük már 1772–73-ban Komjáti, Bódvalenke, Bódvarákó, Szentandrás, Tornanádaska, Becskeháza, Barakony lakói voltak legtöbben.⁴¹

A „jövő-menő” (tranzit) kereskedés lovasgazda fuvarosréteg kialakulását eredményezte. Ők szállították a bort Tokaj és Miskolc vidékéről, a búzát, árpát, kölest, zabot, szalonnát Miskolc, Szikszó, Sajószentpéter vásáraitól, hogy aztán Szepesi, Jászó, Mecenzéf, Stósz, Szomolnok, Svedlér, Igló piacterein adják tovább. Ez a lótarató réteg tudott az Alföldön gabonanyomtatást vállalni, s

³⁹ Paládi-Kovács Attila 1999. 350–351.

⁴⁰ Fényes Elek 1837. III. 337, 339.

⁴¹ Takács Péter–Udvari István 1989. 57.

az Alföldre vasat, épület- és tűzifát, meszet, gyümölcsöt, szerszámnyelet stb. szállítani.

A karsztvidék gazdái szintén lótarók voltak, s a lovat teherhordó, mállás állatként is hasznosították. *Lóháti kosár*ban szállították Rozsnyóra, Szomolnokra a cseresznyét, a diót, mákot, babot. A puttony formájú, 1 vékás kosarakat *korcos*nak nevezett vászonlepedőbe kötve párosával rakták fel a ló két oldalára.⁴² Egyes részein (pl. Galyaság és Körtvélyes) a 14. századtól a filoxéravészig a bor volt a legfontosabb termék.⁴³ A gyümölcskultúrához kapcsolódott a vidék kasos méhészete. Ebben főképp a zsellér eredetű lakosok jeleskedtek, akiket 1920-ig a Gömörből járó vándor sonkolyosok is segítettek. A karsztvidéken még az 1950-es években is sok *szalmaköpi* volt használatban.

A mészkőtábla szélein több faluban is éltek mészégetők (Debrőd, Somodi, Bódvarákó, Tornaszentandrás, Dobódél, Égerszög). Legtöbb meszet a Szepességben adtak el.⁴⁴ Kevésbé jelentős ebben a zónában (az északi zónával összehasonlítva) a szénégetés. Legtovább a derenkiek tartották meg. Korábban Debrőd, Somodi, Bódvarákó stb. is foglalkozott ezzel az erdei iparral.

Torna déli fele, a II. zóna, megőrzött az északi zónában már jelzett archaikus vonásokat (pl. árbocos boglya, a ló- és marhajászol neve *váló*), s vannak azzal közös terminusai (pl. a teherhordó ponyva neve: *korcos*, a böjtös étel – guba – neve *doboska*). Ezek a kis megye két fele közötti sűrű érintkezésnek, a kommunikációs körzet létezésének biztos jelei. A II. zóna népe – bár ismerte a nyomtatás technikáját – saját gazdaságában csépfával csépelte (sőt az északi zónából jött cséplőbandákat fogadott), s csűrjeiben „felső vidéki” szórólappal szelelte a gabonát. A karsztvidéken főként *kétágúval* kapált, s ismerte a Csereháton leírt *hanttörő* bunkót is.

III. Felső-borsodi zóna

Hegyvidéki jellegű táj, noha a Szalonnai-karszt tetőmagasságai a 350 m-t alig érik el, a Szendrőládi-szurdoknak nevezett kb. 5 km hosszú szakaszon pedig a Bódva-völgy fölötti tetők legfeljebb 300 m magasak.⁴⁵ A meredek lejtők, a völgy összeszűkülése, az erdősültség mégis hegyvidéknek láttatja a Szendrő-Rakacai rögvidéket és környezetét. Ezért mondja a vidék népe: „Szendrőládnál kezdődik a Felvidék.”

Felső-Borsod falvai délre, a Sajó-völgy, Miskolc és az Alföld felé tekintenek. E vidék agrárgazdasága az átmenetiség jegyeit viseli magán.

⁴² Paládi-Kovács Attila 1973. 551–53.

⁴³ Dénes György 1998. 283.; Paládi-Kovács Attila 1999. 269–277.

⁴⁴ Paládi-Kovács Attila 1999. 326–331.

⁴⁵ Szabó József 1999. 23.

A cséplő és nyomtató technika határa a 19–20. század fordulóján Szendrő környékén lehetett. Gunda Béla csupán a kézicséppel és a cséplés munkamódjával foglalkozott a Bódva-völgy népi gazdálkodását leíró dolgozatában.⁴⁶ Az aratásban a sarló–kasza eszközváltás jelentős fáziskéséssel érte el a vidéket. Szendrőn 1880, Martonyiban az 1880–90-es években, Varbócon 1900 körül cserélték fel a fogazott élű sarlót a csapófás kaszával.⁴⁷ Hasonló fáziskésés figyelhető meg a IV. zónához képest a cséplőgépek terjedésében is. Szendrő vidékén 10–20 éves késéssel jelent meg a lovas járgány, a *tüzes gép* és a traktormeghajtású cséplőgép is. Régi hagyománya van a gabonavermelésnek. Ennek északi határa Szalonna fölött, Borsod és Torna határán húzódott.⁴⁸ A burgonya neve Szendrőládtól délre *krumpli*, a felső-borsodi zónában *gruja*, akárcsak Tornában.

Az I–II. zónával ellentétben Felső-Borsodban használatos volt a tövisborona rámás típusa, miközben déli szomszédságában a keret nélküli, alföldi típusú tövisborona terjedt el. Az 1910–20-as években megjelent a fatörzsből készült henger (*höndörgő, höngörgő*). Szendrő vidékén és a közeli Galyaságban sok emléke van még a tönköly és a kétsoros *gabona* (rozs) termesztésének.

IV. „Alföldi” zóna

A IV. zóna az Alsó-Bódva-vidék széles lapálya, s az Edelényi-völgykapu környezetében elterülő alacsony dombság fátlan, erdőségeket nélkülöző vidék. Földművelő gazdaságait az 1860–70-es években túlsúlyra jutott, egyoldalú gabonatermesztés jellemzi. A gabonakonjunktúra idején a maradék erdők, legelők, rétek javát is feltörték, s csak a földművelésre alkalmatlan gyepterületek maradtak meg. Itt alakult ki Borsod megye egyik legjobb búzatermő körzete.⁴⁹ Az árutermelést a miskolci malmok közelsége, a kedvező szállítási lehetőségek is serkentették. Üzemszervezeti és birtokszerkezeti téren is különbözött az előbbi zónáktól: a nagybirtok részesedése itt volt a legnagyobb, s a parasztság polarizációja, az agrárproletárok tömege a legfeltűnőbb. Ebben a zónában indult meg a tagosítás a legkorábban (az 1850–60-as években), s a századfordulóra itt szorult vissza az ugar (13%) és a nyomásos gazdálkodás leginkább. A kukorica vetésterülete (s vele a sertéstartás jelentősége) lényegesen meghaladta a II. és a III. zónáét, s a vetett takarmányok részaránya is itt volt a legmagasabb. A Bódva-völgyben főként lóherét és bükkönyt vetettek, a lucerna részesedése csak az

⁴⁶ Gunda Béla 1934.; Gunda Béla 1937. 60–64.

⁴⁷ Szuhay Péter 1982. 83.; Paládi-Kovács Attila 1999. 256.

⁴⁸ Paládi-Kovács Attila 1999. 263.

⁴⁹ Csíki Tamás 1999b 194, 221.

Alsó-Bódva-vidéken közelítette meg az országos átlagot a 20. században.⁵⁰ Ipari növényeket (cukorrépa, dohány, repce, kender, mák) szántóföldön szintén itt vetettek nagyobb mennyiségben. Szőlő- és gyümölcsstermesztése a zónához tartozó dombságnak volt, főként a Cserehát déli szegélyén (Edelény, Damak, Aszaló, Szikszó).⁵¹ Juhtartása, szemben az északi zónával, a 19. század végén már teljesen jelentéktelen volt. Szarvasmarha-fajtaváltásban viszont az északi tájak megelőzték. 1911-ben az abaúji alrégióban a piros fajták aránya elérte a 86,3%-ot, a tornai alrégióban az 58,5%-ot. Ugyanakkor a borsodi alrégióban 46,2% jutott a pirostarka, s több mint 50% a szürke magyar fajtára.⁵²

Az Alsó-Bódva-vidéken az erdei gyűjtögető gazdálkodás, az erdei méhészkedés és a montánipar minden fajtája hiányzott. A kaptaras paraszti méhészet szerény méretű volt. Földművelő gazdaságát a 19. század utolsó harmadától fogva egyre több mezőgazdasági gép jellemezte. A vetőgép, a cséplőgépek különböző formái az 1880-as évektől kezdődően fokozatosan terjedtek északi irányba. Megszokott volt a tövisborona s annak is az alföldi típusa. A kaszás aratás (különösen az árpa és a zab esetében) már a 18. században megjelent, s az 1860–70-es években már a búzát is kaszával aratták. Boldván, Edelényben a 18–19. század fordulóján még lóval nyomtatták az uraság és a gazdák búzáját is. A csépfá a rozs cséplésére szolgált. Szeleléshez, szentisztításhoz az alföldi típusú hosszú nyelű szórólapátot használták. A búza, árpa tárolása körte formájú vermekben történt, s a gabonásvermet többnyire (például Balajton) a *csúrfiók*ban alakították ki.⁵³

Az Alsó-Bódva-vidék parasztsága rövidebb, könnyebb szekereket használt, mint felső-borsodi és tornai, abaúji társai. Hosszú szekéroldalt hordáshoz sem tett fel, megelégedett két *vendégoldal*nak nevezett rúddal. A rakomány leszorításához elegendő volt számára két *rudalló kötél*, nyomórudat nem használt.⁵⁴

* * *

Lehetne a zonális tagozódást elemezni az építőkultúra, a népi táplálkozás, a paraszti szövés-fonás és a hagyományos műveltség egyéb részlegeinek jelenségeit számba véve is. Az északi népterületen, s a Bódva vidékén különböző táplálkozá-

⁵⁰ Csíki Tamás 1999b 196, 201–202.

⁵¹ Dobány Zoltán 1998. 136.

⁵² Csíki Tamás 1999b 208.

⁵³ Paládi-Kovács Attila 1999. 254, 256, 259, 263.

⁵⁴ Paládi-Kovács Attila 1999. 360–361.

si tájak kontúrjai rajzolódnak ki.⁵⁵ Maga a Bódva-völgy hosszában is több kulturális jelenség elterjedési térképén mutatkozik határvidéknek, kontaktzónának (pl. a *tőkés* és *keretes kézimalom*, a puha fából vájt szakajtó).⁵⁶

Arra is van példa, hogy a Bódva-völgy hosszában terjedtek el bizonyos tárgyak, munkamódok és tájszavak. Említhető a székes guzsaly, a szegsoros rostfésű (*gracka*) és a közepes minőségű kenderrost elnevezésére szolgáló *makóca* szó elterjedtsége a folyó mentében.⁵⁷ A *zóna* alkalmas szakszó lehet ezeknek az utóbbi példákkal jelzett, földrajzi, történeti adatokkal kevésbé megokolható, s csupán egy-egy vagy néhány jelenségtérképen megjelenő, övezetes, sávós jellegű térségi alakzatoknak a megnevezésére is.

⁵⁵ Lásd Paládi-Kovács Attila 1997. 154–155.

⁵⁶ Lásd Paládi-Kovács Attila 1997. 142–143. és ott idézett szerzők, művek.

⁵⁷ Dobrossy István–Fügedi Márta 1977.; Paládi-Kovács Attila 1999. 317, 318.

IRODALOM

BARABÁS Jenő

1963 *Kartográfiai módszer a néprajzban*. Budapest.1980 A népi kultúra zonális struktúrája. In: Paládi-Kovács Attila (szerk.): *Néprajzi csoportok kutatása. Előmunkálatok a Magyar-ság Néprajzához* 7. 23–39. Budapest.

BULLA Béla

1953 *Bevezetés. Általános természeti földrajz*. I. kötet 9–66. Budapest.1954 *Általános természeti földrajz*. II. kötet. Budapest.

CIOARĂ, Maria

1979 *Zona etnografică Rădăuți*. Bucuresti.

CSÍKI Tamás

1999a A Bódva-völgy település- és infrastrukturális szerkezetének alakulása a kapitalizmus korában (1867–1944). In: Bodnár Mónika–Rémiás Tibor (szerk.): *Tanulmányok a Bódva völgye múltjából*. 167–189. Putnok.1999b A Bódva-völgyi települések mezőgazdasági termelésének néhány vonása a kapitalizmus korában (1867–1944). In: Bodnár Mónika–Rémiás Tibor (szerk.): *Tanulmányok a Bódva völgye múltjából*. 191–234. Putnok.

DÉNES György

1998 A Torna megyei Galyaság középkori történeti földrajza. In: Frisnyák Sándor (szerk.): *A Felvidék történeti földrajza*. 273–287. Nyíregyháza.

DOBÁNY Zoltán

1998 Adalékok a csereháti települések 18. század végi történeti földrajzához. In: Boros László (szerk.): *Észak- és Kelet-Magyarországi Földrajzi Évkönyv* 5. 122–142. Nyíregyháza.

DOBROSSY István–FÜGEDI Márta

1977 A paraszti fonalkészítés és eszközei Borsod-Abauj-Zemplén megyében. *Herman Ottó Múzeum Közleményei* 16. 93–110.

FÉNYES Elek

1837 *Magyarországnak 's a' hozzá csatolt tartományoknak mostani állapotja statistikai és geographiai tekintetben*. III. Pest.

GAJEK, Jozef

1976 *Etnograficzne zróżnicowanie obszar Polski. Etnografia Polski*, Tom. I. 143–147. Wrocław–Warszawa–Kraków–Gdańsk.

GOIA, Ioan Augustin

1982 *Zona etnografică Meseş*. Bucuresti.

GUNDA Béla

1934 Tárgyi néprajzi adatok Felső-Borsodból. *Néprajzi Értesítő*, XXVI. 1–16.

1937 Népi mezőgazdálkodás a Boldva völgyében. *Néprajzi Értesítő*, XXIX. 45–70.

1958 Műveltségi áramlatok és társadalmi tényezők. *Ethnographia*, LXIX. 567–577.

HERKELY Károly

1941 Adatok Gömör megye népi erdőgazdálkodásához. *Néprajzi Értesítő*, XXXIII. 259–263.

KEMÉNYFI Róbert

1993 Etnikai ütközőzóna Várasfenesen. *Néprajzi Látóhatár* II. 1–2. 125–142.

1998 *A történeti Gömör és Kis-Hont vármegye etnikai rajza. A vegyes etnicitás és az etnikai határ kérdése*. Debrecen.

KŁODNICKI, Zygmunt

1981 Die ethnographische Methode Kazimierz Moszyński. *Ethnologia Europaea* XII. 98–115.

KÓSA László

1998 *Paraszti polgárosulás és a népi kultúra táji megoszlása Magyarországon (1880–1920)*. Budapest.

MÁRKUS Mihály

1941 Gyűjtögetés a Csermosnya völgyében. *Néprajzi Értesítő*, XXXIII. 173–177.

PALÁDI-KOVÁCS Attila

1973 Szállítás málhás lovakkal a Gömör-Tornai karsztvidéken. *Ethnographia*, LXXXIV. 549–558.

1980 A kulturális régiók néprajzi vizsgálata. In: Paládi-Kovács Attila (szerk.): *Néprajzi csoportok kutatása. Előmunkálatok a Magyarország Néprajzához* 7. 57–76. Budapest.

1984 Kulturális határok és kontaktzónák Észak-Magyarországon.

In: Kunt Ernő–Szabadfalvi József–Viga Gyula (szerk.): *Interetnikus kapcsolatok Északkelet-Magyarországon*. 61–73. Miskolc.

1987 Népi mészégetés a Gömör-Tornai karsztvidéken. *Agria* XXIII. 187–200.

1996a Természeti tájak és nyelvhatárok a Felföldön. Abauj-Torna és Gömör-Kishont megye példája. In: Frisnyák Sándor (szerk.): *A Kárpát-medence történeti földrajza*. 56–68. Nyíregyháza.

1996b A régi Torna vármegye és néprajzi jellege. *Herman Ottó Múzeum Évkönyve* XXXIII–XXXIV. 193–209.

- 1997 Táplálkozási tájak az északi magyar népterületen. A régi Torna megye konyhájáról. In: Kuti Klára (szerk.): *Morzsák. Tanulmányok Kisbán Eszter tiszteletére*. 139–158. Budapest.
- 1999 Népi gazdálkodás a Bódva völgyében. In: Bodnár Mónika–Rémiás Tibor (szerk.): *Tanulmányok a Bódva völgye múltjából*. 235–372. Putnok.
- PEJA Győző
1941 *A Csermosnya-völgyi táj geomorfológiája*. Budapest.
- PEUCKERT, Will- Erich
1954 Die ostdeutsche Kontaktlandschaft. *Die Nachbarn* 2. 15–35.
- STOICA, Georgeta–ILIE, Rada
1990 *Zona etnografică Cîmpia Boianului*. Bucuresti.
- STRÖMPL Gábor
1922 A gömör-tornai karszt emberi telepei. *Föld és Ember* II. 1–7.
- SZABÓ József
1999 A Bódva-völgy (településeinek) geomorfológiai adottságai a tájfejlődés tükrében. In: Bodnár Mónika–Rémiás Tibor (szerk.): *Tanulmányok a Bódva völgye múltjából*. 19–44. Putnok.
- SZUHAY Péter
1982 *A Szendrő környéki falvak paraszti gazdálkodása a kapitalizmus időszakában*. Miskolc.
- TAKÁCS Péter–UDVARI István
1989 Adalékok Torna vármegye vásáraihoz és a vásározó Torna megyeiek 18. századi történetéhez. *Herman Ottó Múzeum Közleményei* 26. 54–59.
- TESZ 3.
1976 *A magyar nyelv történeti-etimológiai szótára*. Főszerk. Benkő Loránd. Budapest.
- ZSÚPOS Zoltán
1987 *Dél-Gömör gyűjtögető gazdálkodása*. Debrecen.

KÁRPÁTUKRÁN TELEPEK ÉSZAK-MAGYARORSZÁGON (1984)

1973-ban magyar és német nyelven megjelent dolgozatomban feldolgoztam az ukrán szórványok 18–19. századi említéseit a mai Magyarország északkeleti részén.¹ Ez a terület megjelölés a mai Borsod-Abaúj-Zemplén és Szabolcs-Szatmár megyét foglalja magában. Az eltelt évtizedben újabb kutatásokat e témában nem végeztem, s mások sem publikáltak újabb eredményeket. Ilyenformán nem tehetek mást, mint hogy említett tanulmányom Borsod-Abaúj-Zemplénre vonatkozó részleteinek összefoglalását végezzem el.

A kárpátukrán lakosság számbeli gyarapodása, területi terjeszkedése a Kárpát-medence északkeleti részein a 15–16. században felgyorsult. Magyarország mai határain belül azonban akkor még nem voltak állandó telepeik. Meggyökereztek viszont Gömör és Torna számos pontján a vlach migrációval összefüggésben. Ebben a korszakban Sumjác, Telgárt és Vernár a Garam felső völgyében, továbbá a Murány-vidék számos faluja, s olyan községek, mint Polomka, Pohorella vagy a Rozsnyó szomszédságában található Pacsa még zömében ukrán etnikumú, vlach pásztortelepülés volt. Ezek a falvak a 17–18. század fordulójára szlovákká váltak, de közülük többnek is görög katolikus vallása emlékeztet a ruszin ősökre.²

Torna megyében szintén még a 15. században létesült néhány vlach-rutén telep. Ilyen – a magyar Áj község mellett fekvő – Falucska és [Jászó]Mindszent, amelyek a 18. századra szlovákká váltak. Abaúj és Borsod megye lakossága a 15. században még egészében magyar volt.

Miközben a török hadjáratok már az Alföldet pusztították, a Kárpátok túlsó oldaláról a lengyel földesurak elől tömegesen települtek át ukrán parasztok és pásztorok a történeti Magyarország északkeleti megyéibe. A magyar földesurak kenézeik révén gondoskodtak betelepítésükről a 17. század közepéig. Ezzel párhuzamosan folytatódott spontán migrációjuk is. Az erdélyi fejedelmeket adó Rákóczi-család sárosi, zempléni birtokain különösen szívesen fogadták az ukrán jobbágyokat. A török háborúk miatt megfogyatkozott munkaerőt I. Rákóczi

¹ Paládi-Kovács Attila 1973a 1973b.

² Ila Bálint 1976.

György ónodi, szerencsi, sárospataki uradalmaiban már 1636-ban is a Makovica (Sáros megye) vidékéről 6–8 hetes robotra lehajtott ukrán jobbágyokkal pótolták. Később is rendszeresen robotoltatták őket a Tisza-menti majorságokban, sőt még a Tiszántúlon is arattak, kaszáltak.

A borsodi, abaúji tájak a 17. században sokfelé mutatták a pusztulás képét. Azok a borsodi falvak, amelyekben a 18–19. század folyamán már ukrán vagy szlovák lakosságot találunk, az 1548 és 1700 közötti adóösszeírások idején rendre lakatlan, puszta helyként szerepelnek.

	1548	1576	1605	1647	1673	1700
Abod	12	-	29	-	-	9
Debréte	-	-	-	-	-	4
Görömböly	-	-	-	-	-	4
H. Keresztúr	-	21	-	-	-	4
F. Zsolca	-	-	57	-	-	-
Irota	16	10	-	-	-	-
Sz. Kálló	-	18	6	-	-	-
Mucsony	-	18	7	-	16	-
Rakacza	-	22	17	5	-	8
S. Szöged	26	48	16	-	-	-
Viszló	-	9	4	-	-	-

A portyázó török katonaság esetenként végső romlásba taszított egy-egy vidéket. Abaúj megye 1640. július 9-én „könnyes sóhajokkal” írta Esterházy Miklós nádornak, hogy az egri törökök rácsaptak a gagyi-völgyre, s ott Alsó- és Felső-Gagyot, Kétyet és Baktát (ma együtt Baktakék) kegyetlenül elhamvasztották és néptelenné tették. Az elpusztított csereháti (Abaúj megye) falvak a későbbiekben zömmel Sáros megyéből kaptak új lakosokat, akik között ukránok és szlovákok egyaránt lehettek. A 17. század utolsó harmadában elnéptelenedés és elszegényedés jellemezte az abaúji Hegyközt is, s ez a folyamat a Rákóczi-szabadságharc leverését követő években érte el a mélypontját. A Hegyközben helyenként már a 17. században is feltűntek szlovák és kárpátukrán telepések. Filkeháza rutén jellegét már 1680-ban említik, a nagyobb arányú telepítés azonban csak a 18. század második felében indult meg a Zempléni-hegységben.

A Borsod és Abaúj megyében, illetve Zemplén déli felén a 18. században kialakult ukrán telepek betelepülésének történetét részleteiben nem ismerjük. Gömör és Torna már említett ukrán-vlach telepeit követően 1730 után Tornahorvátiba és [Torna-]Barakonyba érkezett ukrán jobbágyság. Ezek révén közvetlen kapcsolat létesült a Borsod megye északkeleti szélén frissen telepített, s ott szinte összefüggő tömböt alkotó kárpátukrán lakossággal. E tájon – Szendrő környékének kivételével – egészen a Sajó folyóig húzódtak az ukrán szórványok a megye keleti határa mentén. Településvidékük nyugati határát a Szuha patak torkolata közelében Múcsony és Szuhakálló község jelezte. Hermann Ignaz Bidermann említi, hogy a 19. század első felében jelentékeny számban éltek ruszinok a megye közepén, Miskolc környékén is. Adatai szerint az 1840-es években Miskolcon 800, Múcsonyban 1150, Görömbölyön 1000, Hejőcsabán, Mályin, Emődön, Felsőzsolcán egyenként több mint 100 ukrán nyelvű lakost számláltak. Magyarázatul megjegyzi, hogy a tapolcai uradalom, amelynek Görömböly volt a központja, 1777 óta a munkácsi püspökség birtokában volt. A rutén betelepülés azonban korábbi keletű. Borovszky Samu írta Borsod megye újratelepítéséről: „Nemcsak a szomszédos vármegyék szolgáltatták a beköltöző népanyagot, hanem messze országokból, idegen ajkú embereknek is nyitva állott a vármegye területe. 1697-ben értesülünk, hogy Viszló és Rakacza falvakba Lengyelországból bevándorolt lakosok telepednek: ezek voltak vármegyénk területén az első rutén lakosok. Földesuruk gr. Keglevich Ádám kérelmére kétévi adómentességben részesülnek. 1736-ban magyarokkal vegyest rutének laknak Felsőzsolcán, tótokkal vegyest Görömbölyön, tótokkal és magyarokkal [Sajó-]Szögeden és magukban [Sajó-]Pálfalván.”³

Abaújban, a már említett Filkeháza mellett a 17. században valószínűleg csak a regéci és a boldogkőváraljai uradalom területén éltek rutén jobbágyok. Bél Mátyás nyomán is felteszi, hogy Abaúj megye egyéb területeire csak a Rákóczi-szabadságharc elbukása után kerültek ukránok nagyobb számban.

Az első nagy betelepülési hullám 1730 körül zajlott le. Akkor ülték meg Miskóháza, Kelecsény, Kány, Percse, Gadna, Gagyapáti, Felsőgagy, Abaújszolnok és Kétyy (ma Baktakék) községeket teljes egészében, továbbá Fóny, Arka és [Füzér-]Radvány községeket részben. Ezeken kívül igen hosszú jegyzékben sorolja fel a Kassa vidéki telepeket, amelyekre nem térünk ki, mivel a mai országhatáron kívül esnek. A szórványok közül szükséges még kiemelni Füzér, Pálháza, Filkeháza, Abaújlak, Alsógagy, Gagybátor, Büttös, Garadna, Selyeb, Abaújszántó és Pere nevét, mivel ezek a későbbi forrásokban is feltűnnek. A 19. században már nem szerepelnek, de ma is számottevő görög katolikus lakosságuk van a következő falvaknak: Tornyosnémeti, Hernád-

³ Borovszky Samu 1909. 358.

vécse, Homrogd, Monaj, Szikszó, Abaújkér, Tállya. Az ott élt apró szórványokról Bidermann is megjegyezte, hogy a 19. század közepéig elmagyarosodtak.

A Zemplén megyei települési hullám 1714-ben kezdődött és 1774-ig tartott. A déli járásokba leköltöző ukránok főként a megye északi részéből, Varannó vidékéről származtak, ahol szlovákokkal vegyesen laktak. Egyik csoportjuk 1720-ban érkezett Végardóra, Sárospatak szomszédságába. Nagyobb települési foltjuk Sátoraljaújhely és Terebes között szorosan kapcsolódik az abaúji Hegyközhez, s feltétlenül ez a legrégebbi, 16–17. században települt csoportjuk. Innen kiindulva a 18. században sokan beszivárogtak a Bodrogek református magyar falvaiba, s ott igen hamar beolvadtak. Harmadik csoportjuk a Szerencs–Tokaj–Sárospatak vonal mentén fekvő hegyaljai magyar városokba, falvakba húzódott be. Az ot-tani görög katolikusok számából kiindulva Bidermann jelentékeny számú ukrán népességet tételezett fel Tokaj, Bodrokkeresztúr, Olaszliszka, Zsadány, Tarcál, Mád, Tállya, Erdőbénye, Tolcsva, Szerencs, Bekecs, Mezőzombor, Monok stb. helységekből. Az ott élő görög katolikusok azonban a 19. század első felében már magyar nyelven beszéltek.

Az 1773-ban összeállított *Lexicon Universorum Regni Hungariae Locorum anno 1773 officiose confectum* érdekes módon nem említi ruszinokat a vizsgált területen, viszont a nyírségi falucsoportot számon tartja. Mindössze Dámóc és Zemplénagárd ukrán lakosairól tesz említést a mai Borsod-Abaúj-Zemplén területén. Magda Pál szintén említés nélkül hagyta e terület kárpátukrán lakóit.

Fényes Elek nagy műve „Magyarországnak ,s a hozzá kapcsolt tartományoknak mostani állapotja statistikai és geographiai tekintetben” (Pesten, 1836–1840) alapján minden korábbinál árnyaltabb kép rajzolható a kárpátukrán szórványok lakóhelyeiről és lélekszámáról. A mai ország területén 54 település ruszin népességéről emlékezik meg. Ebből 46 a mai Borsod-Abaúj-Zemplén határain belül található. Az adatai alapján szerkesztett térkép azt mutatja, hogy a ruszin szórványoknak nyugaton a Bódva és a Sajó vonala szab határt. E vonalon túl csupán Szuhakálló és Múcsony, illetve Görömböly, Sajópetri, Hejőkeresztúr és Sajószöged tartozik a ruszin szórványok csoportjába. Erős koncentráció figyelhető meg a Csereháton, a Rakaca patak két oldalán. Fényes említett műve alapján a görög katolikusok és a ruszinok számára vonatkozólag az alábbi összesített számokat kapjuk:

	Abaúj	Borsod	Zemplén (dél)
Ukránok	14 772	8 000	kb. 3 000
Görög kat.	14 772	10 904	Kb. 10 000

A zempléni becslést a járási összesítésekre alapoztam. Ugyanis a tokaji járásban 1350, a bodrogközi járásban 1615 ukránt említ.

1847-ben jelent meg Fényes másik munkája, a Magyarország leírása. Ebben hangsúlyosan említi Múcsony és Kálló „szorgalmatos orosz lakóit”, a borsodi ukránok lélekszámát pedig 5668 főre teszi. Abaúj és Borsod összesített adatai 1847-ben:

	Abaúj	Borsod
Ukránok	15 128	5 668
Görög kat.	18 025	12 402

Borsod egyes helységeiben, az 1840-es években még a kétnyelvűség is csak elérendő állapot volt. Sajópálfalva „magyarul beszélni nem akaró orosz lakosi” a helyi birtokosok és a környezet rosszallását váltották ki.⁴

Összegezve az elmondottakat, megállapítható, hogy a 19. század derekára az észak-magyarországi ukrán szórványok többsége a kétnyelvűség állapotában volt. Mintegy 40-re tehető azon településeknek a száma, ahol jelentősebb csoportjaik éltek. Ennek a szórvány-ukránoknak a lélekszáma azonban már ekkor is stagnált, vagy inkább fogyott. Összességében mintegy 25–30 000 főt számlált, de ez is csupán csekély töredéke volt a terület összlakosságának. Így például Borsod megye közel 200 000 lakosából az 1836–40 tájékán becsült mintegy 3000 ukrán, az össznépességnek mindössze 4%-át tette ki.

1851-ben az osztrákok népszámlálást végeztek, ennek alapján közölte Bidermann az abaúji ukránok számát járások szerint összesítve. Eszerint a szalánci járásban 2917, a forróiban 3387, a szepti járásban 2355, a tornaiban 971, a nagyidaiban 217, s a megyében összesen 9847 ukrán élt. Ez a szám jóval alatta marad a Fényesnél található számadatoknak.

Az 1857. évi újabb osztrák népszámlálás anyagából megyénként összesített adatok említhetők. Eszerint Borsodban 9800, Abaúj-Tornában pedig 13 000 ukránt számoltak össze. Összevetve Fényes számadataival megállapíthatjuk, hogy nagyobb ellentmondás nincsen közöttük. Teljesen megbízhatónak az osztrák adminisztráció népszámlálásai sem tekinthetők. Hiszen például az abaúji ukránok aligha gyarapodtak 3153 fővel a két összeírás időpontja, 1851 és 1857 között.

A 19. század második felében felgyorsult a Borsod-Abaúj-Zemplén területén élő kárpátukrán népesség asszimilációja. Az 1867-ben felállított Magyar Statisztikai Hivatal két évvel később országos népszámlálást bonyolított le. Az adatfelvétel megtervezésénél azonban nem gondoltak a lakosság anyanyelvi és nemzetiségi hovatartozására. Keleti Károly a tanköteles gyermekek anyanyelvi

⁴ Magyar Gazda, 1845. 677.

megoszlását alapul véve utólag végzett ilyen számításokat. Ezek szerint 1869-ben Abaújban 4816, Borsodban 3335, Tornában 862 ukrán nyelvű lakos élt.

A következő, 1880. évi népszámlálás már kérdezte a lakosok anyanyelvét és a kapott eredményeket községsoros táblázatokban is közreadták. A vármegyei össze-sítések szerint 1880-ban Abaújban mindössze 547, Borsodban 455 ukrán anyanyel-vű lakost találtak. Mindössze 3 faluban mutattak ki jelentősebb ruszin csoportot e megyék területén:

helység	ukránok száma	összlakosság
Rakaca	413	684
Kány	182	285
Oroszgradna	261	382

Ez a népszámlálás szolgált néhány meglepetéssel. Legjellemzőbb Komlóska ese-te, ahol csupán 14 személyt írtak be ukrán anyanyelvűnek, a többi 461-et szlo-váknak vették. Az észak-borsodi és abaúji falvak szláv lakossága maga is bizony-talankodott nyelvi hovatartozását illetően, s korábban ukránnak jelzett csoportok 1880-ban szlováknak vallották magukat.

Az 1890. évi népszámlálás a korábban szlováknak vett ruszinok egy részét is-mét ukránnak vette. Abaújban Szolnokon kimutattak másfél száz ukránt, akik ott a népesség 43%-át tették ki.⁵ Az 1900. évi népszámlálás az egész vizsgált terü-leten mindössze 6-700 ukránt talált. Kisebb csoportokat mutatott ki Irotán, Visz-lón és Abaújszolnokon. Az 1910. évi népszámlálás nem hozott változást. Kisebb ruszin csoportokat jelzett például Kányon (33 fő), Perecsén (63 fő). Az 1920. évi népszámlálás viszont váratlanul több ruszint mutatott ki, mint az előzőek. A növekedés abból adódott, hogy Komlóska görög katolikus népét ekkor ismét ukrán anyanyelvűnek vették fel. A komlóskaiaiak 1880-ban szlováknak, 1890-ben ukránnak, majd 1900-ban és 1910-ben magyarnak vallották magukat. 1920-ban azonban a falu 715 lakosából 653 ismét ukrán anyanyelvűnek vétetett fel. Ugyan-ekkor Kányon a 211 lakosból 42 vallotta anyanyelvűnek az ukránt.

Hangsúlyozni kell, hogy az ukrán szórványok egy része, különösen a borsodiak és az abaújiak, nem a megmagyarosodás miatt hiányzott a 19. század utolsó har-madának népszámlálási rubrikáiból, hanem azért, mert szlováknak vették fel őket. Például az 1900. évi népszámlálás Abaúj csereháti járásában a lakosság 15,75%-át, a szikszói járásban 5,5%-át, Borsod megye szendrői járásában 5,1%-át, a miskolci járásban pedig 10,75%-át szlováknak mutatta. Balogh Pál az abaúji és borsodi görög katolikus lakosságot részben megmagyarosodott, részben elszlovákosodott

⁵ Borovszky Samu–Sziklay János (szerk.) 1896. 374.

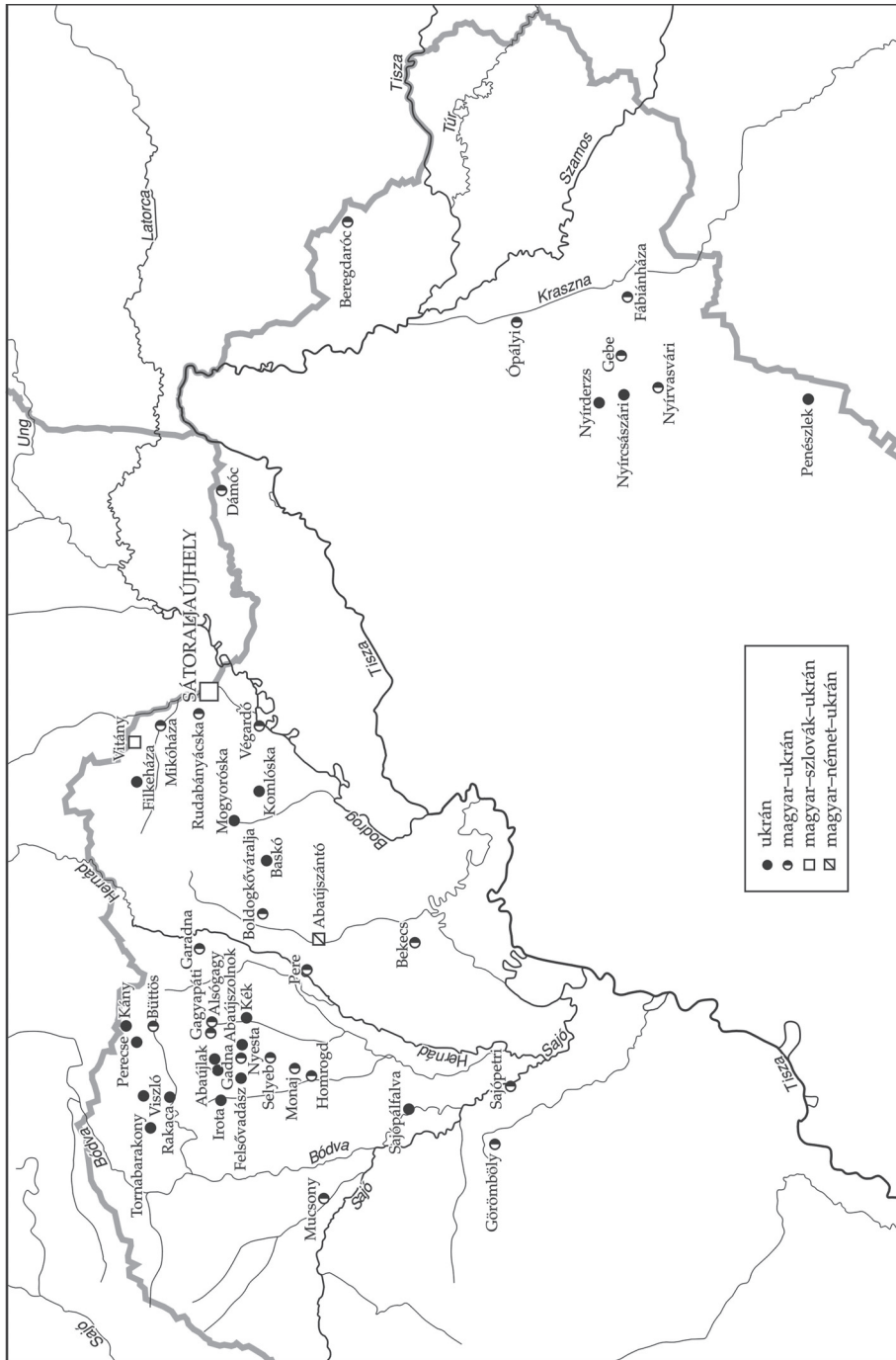

7. térkép. Kárpátukrán népességű települések FÉNYES 1851-ben kiadott műve nyomán

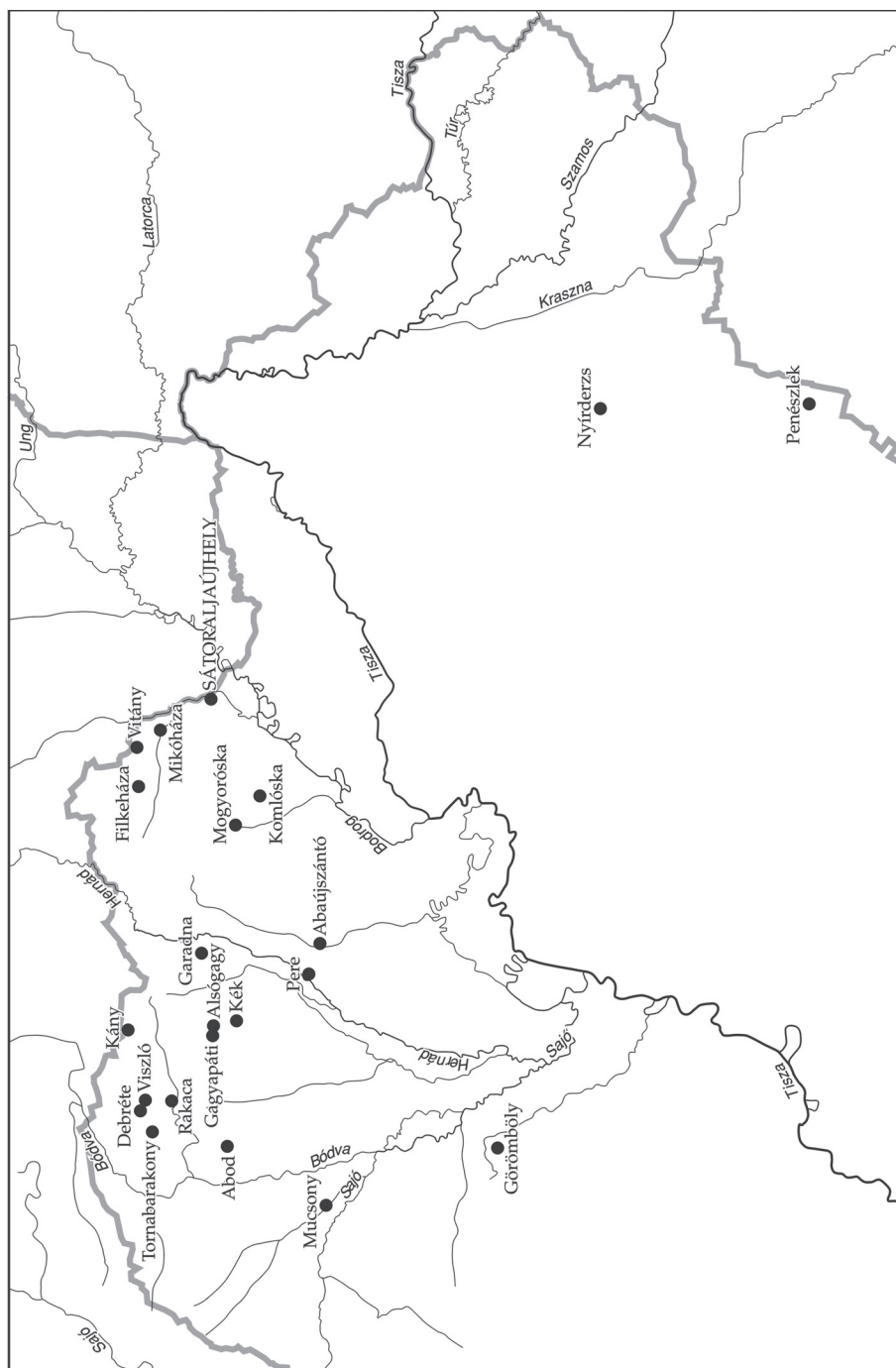

8. térkép. A kárpátukrán lakosság elhelyezkedése az 1878-as helységnévtár adatai nyomán (KOLLERFFY)

ruszinnak tekintette. E két megyében 1899-ben 18 000 magyar anyanyelvű és 8000 szlovák anyanyelvűnek felvett görög katolikust számoltak össze.⁶

A 20. század elején a görög katolikusok száma rohamosan emelkedett az ország mai területén. 1910-ben 165 000, 1920-ban 175 000, 1930-ban pedig már 201 000 fő volt. Szabolcsban a görög katolikusok 1930-ban az össznépesség 20%-át tették ki. 10%-nál nagyobb volt a részesedésük Abaúj, Zemplén és Szatmár megyében is. Figyelmet érdemel viszont, hogy a 20. század első harmadában Borsod és Abaúj területén a görög katolikusok száma fogyott, mert rovásukra a római katolikusság terjeszkedett.

Az ukrán szórványok története néhány általános tanulsággal is szolgál. Láttuk, hogy az etnikai beolvadás döntő mozzanata, a nyelvváltás a 19. század második felében megtörtént, de máig sem fejeződött be a teljes nyelvi és kulturális hasonulás. A nyelvcseréhez is mintegy 150–200 évre volt szükségük, ami figyelmeztetésül szolgálhat e kérdések perspektivikus történeti kezeléséhez. A nyelvváltás megtörténte nem azt jelenti, hogy a magyar köznyelvre áttérő ukrán csoportok nyelvében nem maradtak elődeik nyelvéből lexikai elemek, grammatikai sajátságok, fordulatok. Az emberi életnek, a cselekvéseknek és a tárgyi világnak vannak olyan rejtett zugai, ahol ezek fennmaradhattak és beépülhettek az utódok magyar nyelvébe. Ma ezek a reliktumok magyar tájnyelvi sajátosságként tűnnek elő. Általánosítható tanulság, hogy a feudalizmus századaiban még kompakt, egynyelvű etnikai-nyelvi közegbe ékelten is századokon át fennmaradhattak apró etnikai szórványok. A ruszin szórványok példája azt igazolja, hogy az etnikus folyamatok mozgása lassú volt, s érvényesült bennük a mennyiségi változások minőségi változásokba történő átcsapásának törvénye.

⁶ Balogh Pál 1902. 113.

IRODALOM

BALOGH Pál

1902 *A népfajok Magyarországon*. Budapest.

BIDERMANN, Hermann Ignaz

1862 1867 *Die ungarischen Ruthenen, ihr Wohngebiet, ihr Erwerb und ihre Geschichte*, I-II. Innsbruck.

BOROVSZKY Samu

1909 *Borsod vármegye története*. I. Budapest.

BOROVSZKY Samu–SZIKLAY János (szerk.)

1896 *Abauj-Torna vármegye és Kassa. Magyarország vármegyéi és városai*. Budapest.

FÉNYES Elek

1836–40 *Magyarországnak 's a' hozzá kapcsolt tartományoknak mostani állapotja statisztikai és geographiai tekintetben*. I–VI. Pesten.1847 *Magyarország leírása*. I–II. Pesten.1851 *Magyarország geographiai szótára*. I–IV. Pesten. *Lexicon locorum...*1920 *Lexicon universorum Regni Hungariae locorum populosorum anno 1773 officiose confectum. Magyarország helységeinek 1773-ban készült hivatalos összeírása*. Budapest.

Magyar Statisztikai Közlemények

1896 Új folyam I.

1902 Az 1900. évi népszámlálás adatai,

1912 42. kötet 22–23.

1923 69. kötet. 10. skkk.

1932 83. kötet. III.

MAKKAI László

1954 *I. Rákóczi György birtokainak gazdasági iratai (1631–1648)*. Budapest.

PALÁDI-KOVÁCS Attila

1973a Ukrán szórványok a 18–19. században a mai Magyarország északkeleti részén. *Népi Kultúra – Népi Társadalom* VII. 327–367.1973b *Ukrainische Streusiedlungen in Nordostungarn im 18–19. Jahrhundert. Acta Ethnographica Hungarica*, 22. 371–415.

SZABÓ István

1941 *A magyarság életrajza*. Budapest.

BATYUZÓ LEPEDŐK ÉS ELNEVEZÉSÜK BORSOD-ABAÚJ-ZEMPLÉN MEGYÉBEN (1973)

Diószegi Vilmos emlékének*

A borsodi, abauji és zempléni tájak képéhez – még a városokéhoz is – hozzá tartozik a batyu alatt görnyedő, cipekedő asszonyok alakja. Megszokott látvány a vidék szülőltének, régi lakosának, feltűnő jellegzetesség az idegen szemében. Néprajzi irodalmunkban elsőnek Gunda Béla emlékezett meg a zempléni táj zajdás, cipekedő asszonyairól, beleszöve írásaiba szépirodalmi adalékokat is.¹ Az emberi erővel végzett teherhordásnak népünkénél, a Kárpát-medencében számos módja és még számosabb eszköze ismeretes, s ezek közül a vászonlepedővel háton való cipekedés csak egy meghatározott területen szokásos. Igaz, hogy ott háttérbe szorít más teherhordó módokat, eszközöket, mint megyénkben is tapasztalható. Mint egy korábbi tanulmányomban rámutattam, a Kárpát-medencében a domináns szállítási módok (fejenhordás, vállonhordás átalvetővel, hátonhordás ponyvával) alapján négy nagy régiót különíthetünk el. Északon a szlovák-magyar nyelvhatártól a Duna vonaláig, keletebbre, néhol mélyen az Alföldre is benyúlva a Mátyusföldtől Kárpátaljáig a batyuzás a meghatározó módja az emberi erővel végzett teherhordásnak.² Egy másik dolgozatban a batyuzás és a hozzá szükséges ponyvák, lepedők elterjedtségét vizsgáltam a magyar nyelvterületen.³ Ebben a tárgyak formája, használati módja, a batyuzás történeti kérdései és interetnikus kapcsolatai mellett a batyuzás szakszókincséről csak általánosságban esett szó. Pedig nem kétséges, hogy a batyuzáshoz tapadó lexikai anyag térképezése szükséges az egész jelenségcsoport behatóbb elemzéséhez. Ugyanakkor módot nyújt kistáji eltérések, lokális sajátágok megállapítására. A szókészlet elemeinek tér-

* A tanulmány anyagának döntő részét a szerző 1969 őszén Diószegi Vilmostal együtt tett helyszíni terepbejáró útján gyűjtötte össze. A gyűjtőutat Diószegi Vilmos kezdeményezte a *nora* nevű hiedelemként elterjedésének felderítése végett.

¹ Gunda Béla 1956. 126–134. „Garagulya, zajda, kazup és egyebek” című fejezet.

² Paládi-Kovács Attila 1971. 409–426. 3. térkép. További régiók: a) Dunántúl – fejenhordó terület, b) Erdély – vállon vitt átalvető, kettős tarisznya, c) Alföld középső és déli részei – a fenti domináns teherhordó módok, eszközök hiányoznak.

³ Paládi-Kovács Attila 1973a 395–407.

képezése, történeti analizálása nagy lehetőségeket tartogat a ma még túlzottan hangtani irányultságú nyelvjáráskutatás és nyelvtörténet számára is.

A korábbi etnográfiai és dialektológiai irodalomból, valamint archivális forrásokból is látszott már, hogy a magyar nyelvterületen belül a Sajó–Tisza–Bodrog és a szlovák-magyar nyelvhatár által bezárt terület batyuzó lepedőinek formája és elnevezései különböznek a más vidékeken találhatóéktól. Ezen a viszonylag szűk területen belül is változatos, mozaikszerű a kép, feltűnően gazdag a batyuzáshoz kapcsolódó szóanyag. Minthogy a kiterjedt megyén belül számos földrajzi kistáj található, eltérő természeti és gazdasági adottságokkal, mely kistájoknak a település- és népiségtörténete is más utakon járt, érthető a megyén belüli anyag változatossága, táji tagolódása.

A Magyar Néprajzi Atlasz (továbbiakban MNA) 87. témájának feldolgozása két térképet eredményezett, amelyek megerősítik a batyuzás lexikai anyagának táji tagoltságát, de ritka kutatóponthálózata miatt, csak részben alkalmas a kistáji, lokális eltérések kimutatására. Mivel a kistájakat reprezentáló kutatópontok kiválasztása során – helyesen – a kevésbé bolygatott, régi magyar településeket részesítették előnyben, az MNA-pontok nem is mindig tükrözik hiven környezetük kulturális és nyelvi állapotát az adott időpontban. Állításunk a jelen dolgozat térképeinek, táblázatának az MNA térképeivel való összehasonlítása útján könnyen bizonyítható.

A dolgozat közel másfél száz Borsod-Abaúj-Zemplén megyei és húsz szomszédos, szlovákiai magyar falu anyagára épül. Az anyaggyűjtés tehát nem terjedt ki a megye összes községére, de arányait és szórtságát tekintve, megfelelőnek látszik ahhoz, hogy a megyén belül minden kistájat reprezentáljon. A kisebb fehér foltok ellenére is bizonyítékul szolgálhat a regionális etnográfiai és nyelvjárási atlaszok, tájszógyűjtések égető hiányára.

A közlés elsődleges célja az, hogy módszeresen – táblázatba, térképekre – rendszerezett anyagot nyújtson az érdekelt néprajzi és nyelvészeti kutatás számára, s közvetve más tudományterületek, illetve a honismeret számára is. Az „Adattár” négy kérdés válaszait tartalmazza falurendben: 1. A batyu neve, 2. A durva vászonból készült batyuzó lepedő neve, 3. A durva batyuzó lepedő sarkain levő kötőlék neve, 4. A finomabb vászonból készített batyuzó lepedő neve. A kérdésekre megfelelő sorrendben és címmel négy térkép mutatja az egyes kérdésekre kapott terminusok elterjedtségét. Kérdéseink sorrendjét követjük az anyag értelmezése során is.

A BATYU NEVE

Batyunak a borsodi, abaúji nép a hosszabb távon, háton szállított, vászonlepedőbe burkolt terhet nevezi. Beleérti magát a vászonponyvát is, amellyel a terhet a hátára veszi. A batyuzó személy a leterített ponyvára helyezi a szállítandó csomagot, kosarat, majd a ponyva két, átellenes sarkát összehajtja és csomókra köti, s a terhet leszorítja. Ezután a batyut a vászonponyva szabadon maradt két sarkát kézbe véve, hátára veszi, s a ponyva sarkait a vállán átvetve elől, a melle fölött megköti. Gyakori eset, hogy ellensúlyként karkosarat kötnek elől, a mellkas fölött, a ponyva két szabad sarkát felhasználva. Kisebb teher esetén szokásos a batyut oly módon is felkötni, hogy a háton átlósan fekszik. A batyuzó lepedő egyik végét a vállon, másikat a hónalj alatt, a derékon vezeti előre, hogy a mellkas fölött megkössék. A batyut általában hosszabb távon cipelik, s nem nevezik batyunak az udvarról, szérűskertből durva vászonlepedővel az istállóba vitt széna- vagy szalmacsomót. Ezt általában nem is kötik fel a hátukra a jószág ellátását végző férfiak, hanem egyik vállukon átvetve, a kezükkel megfogják a ponyva két szabad sarkát, esetleg kezükre csavarják a ponyva sarkain levő kötőleket. Batyunak nevezik azonban azt a rőzse-, fű-, szénaterhet, amit az asszonyok a mezőről szállítanak a hátukon a faluba. Ez esetben a batyuzó lepedővel akkurátusan, szilárdan erősítik hátukra a terhet, a lepedő sarkait elől jól megkötik, s a terhet úgy igazítják el, hogy ne húzzon félre.

A batyu megnevezésére Borsod-Abaúj-Zemplénben három szóalak használatos: a batyu, a zajda és az ajda (lásd 9. térkép). Az utóbbi kettő tulajdonképpen ugyanazon szó két alakja, különválasztásukat egyedül hangtani szempontok indokolják. A térképről leolvasható, hogy a batyu, a zajda és az ajda terminus elterjedtsége között nem húzható éles határ. Durván megvonva területeiket a Cserehát keleti peremét, a Hernád völgyét tekinthetjük átmeneti zónának. A zajda, ajda Zemplénben szinte kizárólagos, túlnyomó Abaúj keleti felében, s csak szórványosan fordul elő Borsodban (Ónod, Böcs, Irota). A Cserehát közepén, Abaúj és Borsod határán kis foltot képez, amelynek magyarázatára a későbbiekben még visszatérünk. A zajda szó helyenként a Tisza vonalát is átlépi dél felé (Tiszadob, Tiszaeszlár).

A batyu terminus a magyar nyelvterületen, a ponyvával cipekedő északi zónában uralkodó megjelölés. A Vág völgyétől nyugatra, a Mátyusföldön, Csallóközben a butyor szó a megfelelője, onnan keletre végig, egészen a zajda vonaláig, a Bodrogközig a batyu terminus használatos.

A lepedőbe kötött, kisebb méretű csomag, teher megnevezésére a magyar nyelvterületen egész sor terminus ismeretes: bugyor, pútyor, motyó, gönc,

köcölék, puzsér, turba, pintli, pucólék stb.⁴ Ezek a nyelvjárási szavak azonban általában nem a háton cipekedő, batyuzó vidéken, hanem elsősorban a Dunántúlon használatosak. A magyar népi teherhordás, szállítás vizsgálata során feltétlenül számolni kell velük, de a Borsod-Abaúj-Zemplén megyei batyuzás terminológiájának vizsgálatakor mellőzhetők.

A DURVA VÁSZONBÓL KÉSZÜLT BATYUZÓ LEPEDŐ NEVE

A batyuzó lepedőknek legalább két alaptípusát kell elválasztanunk egymástól. Ezek között nemcsak a vászon minőségében mutatkozik különbség, de méretben, formában és a használat módjában, alkalmait tekintve is különböznek. Bizonyítékul idézzük Gunda Béla közlését: „Boldogkőváralján szalma, fű, széna, rözse hordásához az ajdát durva lepedőből kötik fel, amelynek sarkain hosszú kötőszalag, trak van. Ezt a durva zsákvászon lepedőt ponyusnak hívják. Ajda csak akkor lesz belőle, ha már teherrel a háton fekszik. Ha vásárra, piacra, lakodalomba mennek, ha elhagyja az asszony a falu határát, akkor fehér abroszból köti az ajdát. Az abrosznak trakja nincs.”⁵ Ugyanott az idősebbek trakkos ponyussal vették hátukra a putot (puttonyt) is,⁶ az asszonyok pedig ponyusba kötve, a hátukon hordták fel a trágyát a meredek szőlőhegyekre.

A mezei munkához, az istálló körüli szállításhoz használt ponyva a magyar nyelvterületen mindenütt durvább anyagból készült, mint a piacra, városba, utazáshoz használt hátilepedő. Természetesen csak azokra a vidékekre gondolunk itt, ahol a batyuzás egyáltalán ismeretes. Figyelmeztetni kell arra, hogy a szénahordó lepedő nagyobb területen ismeretes népünknel, mint a batyuzás. Így például a Dunántúlon igen gazdag, változatos szóanyag fűződik a széna, fű, szalma hordására használatos lepedők elnevezésére: gazruha, lazsnak, kecele, párfödél, szénaruha stb.⁷ A dunántúli magyar nők a lepedőbe kötött szénát azonban nem a hátukon, hanem a fejükre téve szállítják, a férfiak pedig kézzel a lepedő sarkait fogva, egyik vállukon átvetve cipelik. Másfelől arra is kell figyelmeztetnünk, hogy a batyuzás olyan tájakon is elterjedt, mint az Alföld egyes részei, a Dunamellék, Kiskunság, ahol szénahordó ponyvákat, istálló körül hurcolt lepedőket nem használnak.⁸ Bor-

⁴ Szinnyei József 1893–1901. Lásd a megfelelő címszavaknál.

⁵ Gunda Béla 1956. 132.

⁶ Paládi-Kovács Attila 1967. 7.

⁷ Szinnyei József 1893–1901. Lásd a megfelelő címszavakat.

⁸ Paládi-Kovács Attila 1973a 395–407.

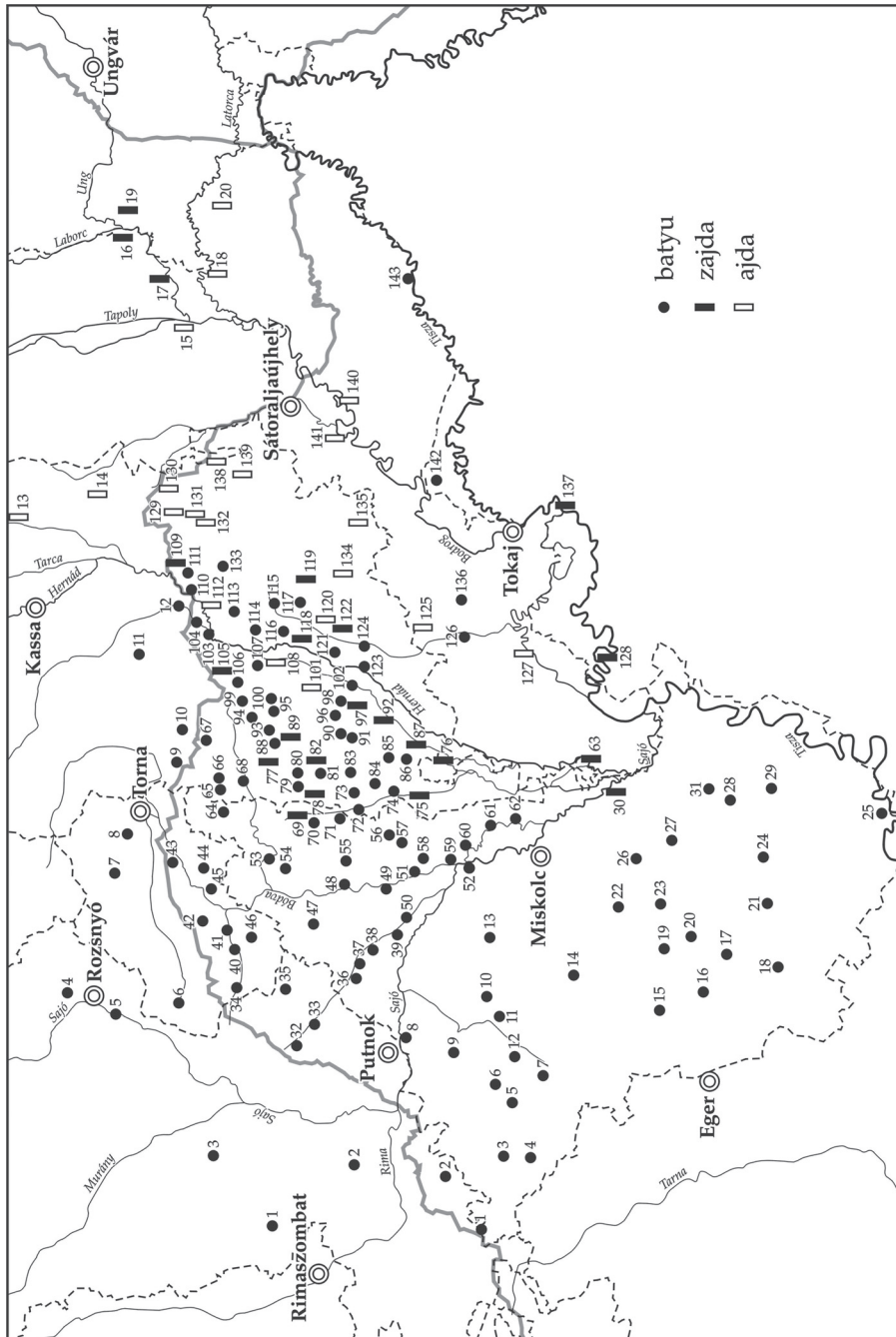

9. térkép. A batyu neve

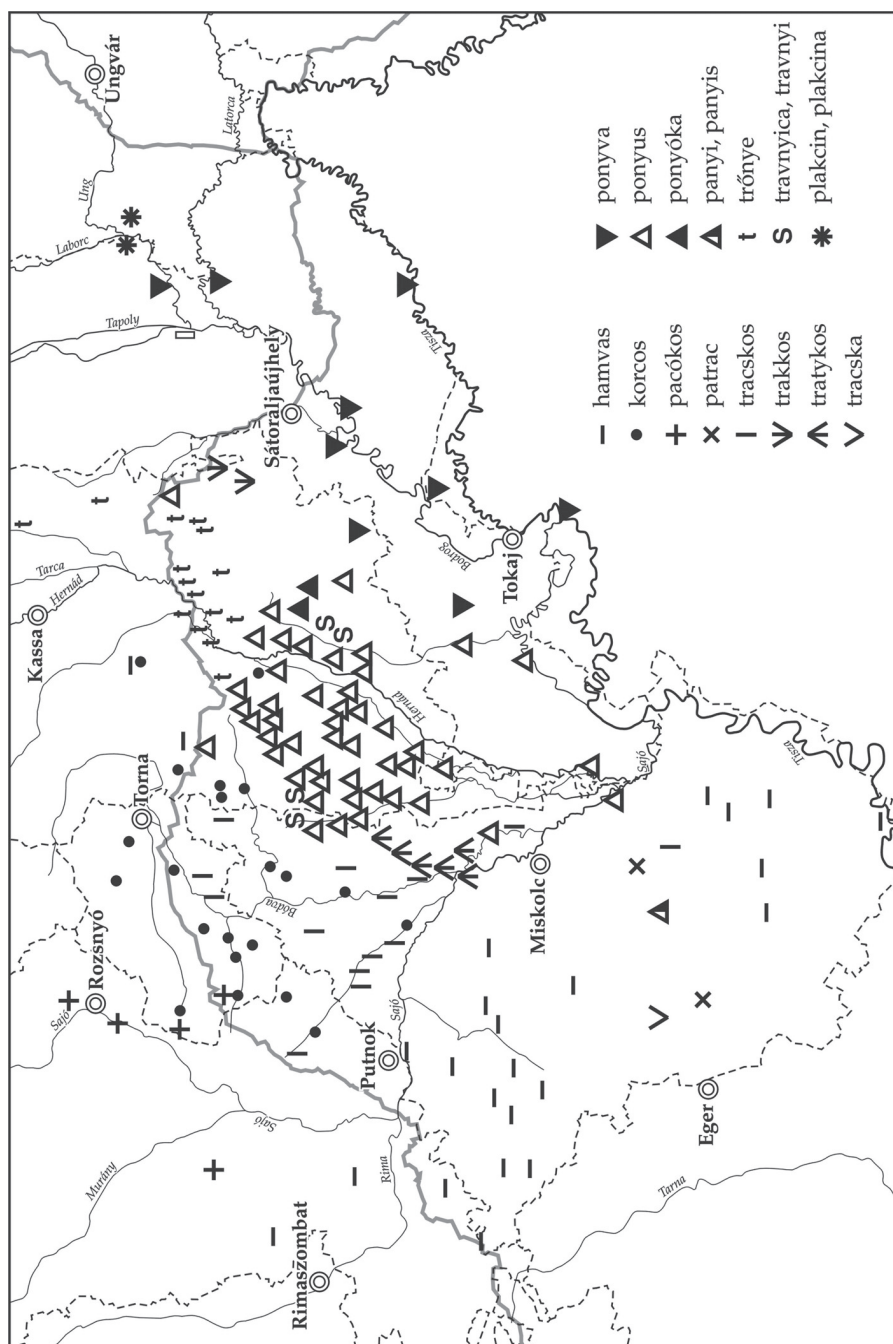

10. térkép. A durva vászomból készült batyuzó lepedő neve

sod-Abaúj-Zemplén túlnyomó részén, a Tisza menti síkság egyes falvait leszámítva, legalább kétfajta lepedőt használnak a cipekedéshez.

Némely vidéken a durvább anyagú ponyvák között is mutatkoznak eltérések. Így például a borsodi barkó asszonyok határban használt hurcolkodó hamvasa finomabb vászonból készült és kisebb méretű, mint a férfiak óli hamvasa (64–65. kép). Utóbbi durva csepűvászonból készül, s nemcsak nagyobb, de a négy sarkán rövid kötőlék (sallang, file) is található.⁹ A barkók harmadik háti lepedője az abrosz, amit az asszonyok tiszta ruhához, utazás, piac, búcsú alkalmával használnak a batyuzáshoz. Más vidékről nem ismerjük ilyen részletességgel a hátilepedő-féleket, ezért megelégedtünk két alapforma megkülönböztetésével.

A durva lepedő elnevezéseit 10. térképünk mutatja be elterjedtségük szerint. A térkép 15 jele is mutatja, hogy milyen változatos a durva lepedő nyelvi anyaga a megyében. A térképről leolvasható, hogy a hamvas szó keleti határát Borsodban a Sajó völgyében kereshetjük. Gömörben a két Balog-völgyi kutatópont (Nagybalog, Cakó) jelzi a határt. A hamvas szóterületen belül az egységet a Bükkalja bontja meg. Két ponton is felbukkan ott a patrac, egyen a panyi, sőt a tracska is megjelenik. A hamvas szó a batyuzásnak egyik kiemelkedő műszava, amely Borsodtól nyugatra nagy területen követhető. Alakváltozataival a nyelvterület egyéb részein is találkozunk (Partium, Szilágy).

A durva lepedő formájára, a sarkain található kötőlékre is utal az elnevezések jelentős hányada: korcos, pacókos, trakkos, tracskos, tratykos. Ezek a 'kötőmadzag' jelentésű korc, pacók, trak, tracska szavakból képzett megjelölései a batyuzó durva lepedőnek. A pacókos szemmel láthatólag a Felső-Sajó-völgyi, Rozsnyó-vidéki magyarok szókészletében ismeretes. Keletre tőlük, az egykori Torna megye területén és peremvidékén a korcos szó terjedt el, és szorított ki minden más elnevezést (66. kép). A 10. térképen a korcos szóterületet megbontják a tracskos szó pontjai (Bódvarákó, Tornaszentandrás, Viszló). E pontokon a tracskos egy régebbi nyelvi állapot emlékének mutatkozik, amely visszaszorulóban van, s a fiatal nemzedék tagjai már ma is a környéken használatos korcos szót használják. Különösen akkor, ha idegennel beszélnek. A korcos szót ugyanis magyarabbnak érzik, s ezzel magyarázható folytonos, ma is érzékelhető terjedése.

A Szárazvölgyön és a Bódva alsó szakasza mellett a tracskos, a Bódva torkolatvidékén a tratykos elnevezéssel találkozunk. A szóképzés a trak, tracska szavakból a magyar nyelv szabályai szerint történt, az -s képzővel. Az alapul szolgáló szavak származásának eldöntése annál nehezebb probléma. Az egykori Abaújban két terminus érdemel különös figyelmet. Északon, Kassa–Gönc térségében a trőnye, délen, a Csereháton és a Hernád-völgyben a ponyus. A hajdani Zemplénben, északon a nyelvhatár mentén a plakcin, plakcina, délebbre, a Bodroγκközben

⁹ Paládi-Kovács Attila 1961. 19–21.

és a Hegyalján a ponyva elnevezést találjuk. Utóbbi a Hegyközbe is benyomult trakkos ponyva összetétel alakban. Gyakrabban használják azonban az önállósult előtagot, a főnevesült trakkost, a durva batyuzó ponyva megnevezésére. A ponyva, ponyóka, panyi, panyó, ponyus szavak egybetartozását nehéz lenne bizonyítani. Kniezsa István a panyót például a panyókából való elvonásnak gondolta, s nem a ponyva szó származékának.¹⁰ Ennek ellenére úgy véljük, hogy ezeket a szavakat együtt kell vizsgálni, ezért jeleztük mindet háromszög alakú jellel.

Utoljára emlitem a travnyica, travnyi terminust. Szórványosan fordul elő (Mucsony, Irota, Gadna, Boldogkőváralja, Arka), ott is inkább csak az öregek emlékezetében, beszédében él, mint a falu mindennapi szóhasználatában. Mind az öt faluban a 19. századi nyelvi állapotok emlékének minősíthető a batyuzó ponyva travnyica neve. Boldogkőváralja esetében alátámasztja a mondottakat a 5. jegyzetszám előtti idézet is, amelyben ponyusról történik említés. Megjegyzendő, hogy Abaújban a ponyus szó terjeszkedik, más műszavak rovására (pl. trőnye).

A DURVA BATYUZÓ LEPEDŐ SARKAIN LEVŐ KÖTŐLÉK NEVE

A kötőlék, toldalék nem feltétlen tartozéka a batyuzó lepedőnek. A finom, ünnepi alkalmakkor, utazáskor használt batyuzó abroszon sohasem található. Egyes vidékeken a durva lepedő sarkaira sem varrnak kötőmadzagot. A 11. térképen azonnal feltűnik, hogy a Sajótól nyugatra milyen kevés ponton van jelezve a kötőlék neve. Ennek elsőrendű magyarázata az a tény, hogy a Sajó fontos választvonal a batyus lepedők között nemcsak az elnevezésben, hanem a formában, méretben is. A palóc területeken általában nem tesznek kötőléket a hamvas sarkaira, ha igen, akkor is rövidet. A Hangony és Hódos-patak mentén, Ózd vidékén egyáltalán nem varrnak toldaléket a hamvas sarkaira.

A Bán- és a Csernely-patak völgyében 25–30 cm hosszú toldaléket varrnak fel. A toldaléket egy vászondarabból készítik, amit négyrét összehajtanak. Előbb a két külső negyedrészt hajtják be, majd középen is összehajtják, végül összevarrják. A hamvas itt általában téglalap alakú, ritkábban négyzet. Csernelyben az asszonyok mezei hamvasa 140×120 cm-es, a sallangos hamvas 150×150 cm. Nagyvisnyón a szarvas hamvas 160×160 cm-es.

¹⁰ Kniezsa István 1955. 435.

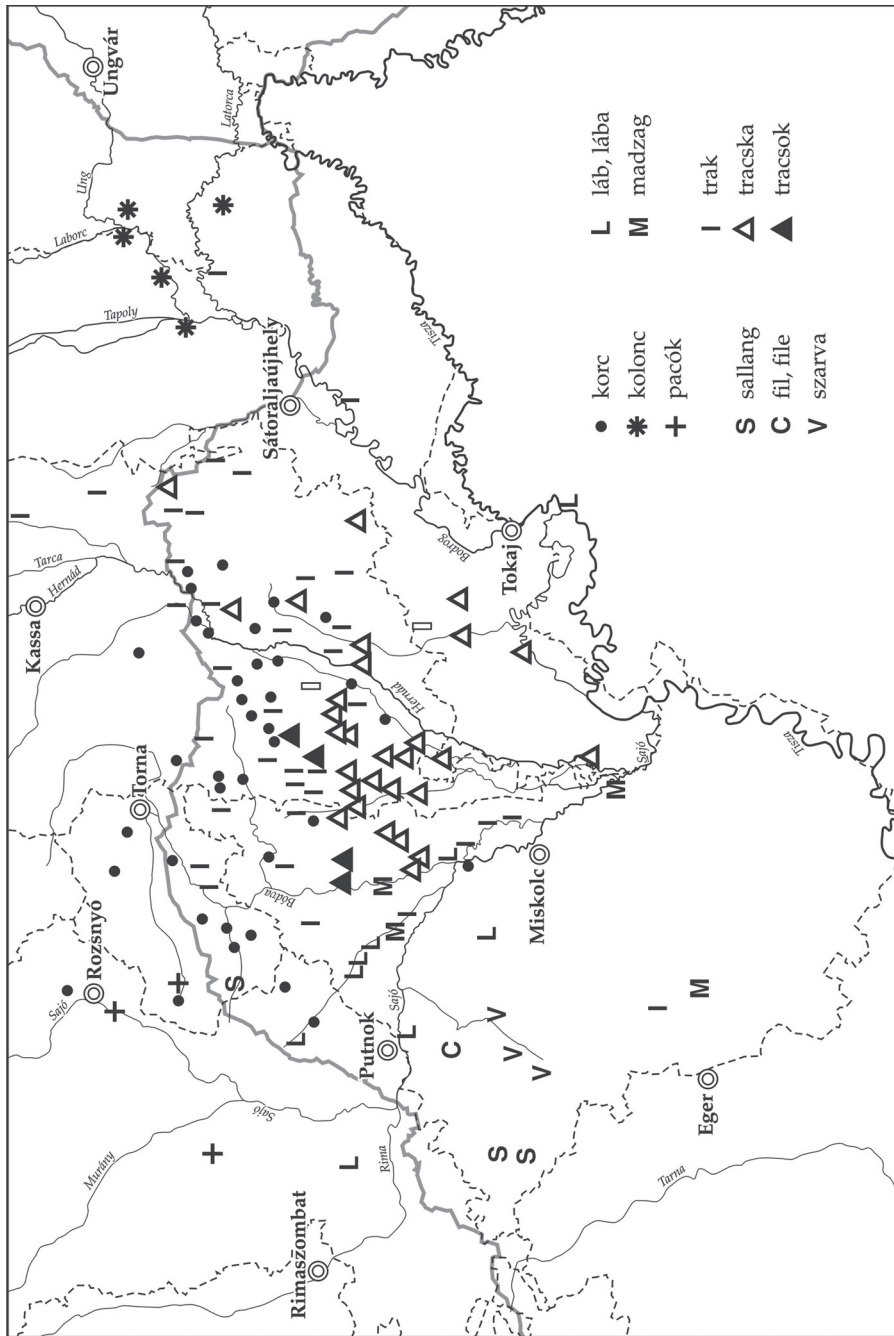

11. térkép. A durva vászon batyuzó lepedő sarkain levő kötőlék neve

A Sajótól keletre a durva batyuzó lepedők mérete általában kisebb, mint a pálócbarkó térségben. Gyakori méret a 100×100, a 115×115 cm. Viszont a ponyva négy sarkán elmaradhatatlan a kötélszerű toldalék, ami legalább 70–75 cm hosszú, de nem ritka a 100 cm-es toldalék sem. A kötőlék annyira jellegzetes, szembetűnő tartozéka itt a durva batyus lepedőnek, hogy sokfelé a nevé is róla kapta (korcos, trakkos, pacókos). A hosszú kötéllel vásznat takarítanak meg a ponyva összeállításánál. Lehetséges, hogy egykor takarékossági szempontok is alakítólag hatottak a későbbi normává lett formára, amelyet a megszokás konzervált.

A Sajótól nyugatra, a Bükk északi előterében a sallang, file szavak használata mutat némi esetlegességet, a szarva, lába kialakultabb, megszokott terminusnak látszik a Sajó, a Szuha- és a Bán-patak völgyében. A Bükkalján a ponyva méreteiben mutatkoznak lokális eltérések,¹¹ toldalék használatára nincsenek adataink.

A batyuzó lepedő kötőlékének 11 elnevezése közül négy emelkedik ki: a korc, a pacók, a kolonc, a trak (és származékai). Szembetűnő, hogy a korc nagyobb területen ismeretes, mint a korcos szó, hiszen mélyen benyúlik Abaújba, még a Hernád keleti oldalán is. Abaújban keveredik a trak szó pontjaival, amiből arra is lehetne gondolni, hogy annak a rovására terjeszkedett. A trak elszörtan ugyan, de a legnagyobb kiterjedést mutatja, a gömöri Csucsomtól a Miskolc melletti Arnótig, s onnan Kassáig, a Hegyközig mindenütt felbukkan. Látni fogjuk, hogy Szlovákiában is nagy térségben ismeretes. A pacók csupán Rozsnyó vidékén, a kolonc pedig csak Zemplénben, a nyelvhatár közelében mutatkozik. Mindkettő helyi nyelvjárást, kistáji szóhasználatot mutat.

A tracska és a tracsok a trak származékszavai. A tracska képzése a magyarban is történhetett, a tracsok esetében ez kevésbé valószínű. A térképre nem került fel, de a táblázatban szerepel a tratyka (Taktaszada), amit a tracskához vettünk, s a kotronc, amit elhagytunk, helyette a ponyva nevének képzéséhez szolgáló szótövet, a trakot vettük fel a térképre (Kovácsvágás).

A FINOMABB VÁSZONBÓL KÉSZÍTETT BATYUZÓ LEPEDŐ NEVE

A batyuzó lepedő második fő típusát, a finomabb anyagból készült abroszt ünnepi alkalmakra, ünnepi ruhához kötik fel. A búcsúba, lakodalomba, posztrikba (gyermekágyas asszony látogatása) használt lepedők rendszerint pamutos vászonból készülnek. A kenderfonalat a szövés során pamutos fonállal elegyítik,

¹¹ Bartha László 1971.

tehát házilag gyártják a pamutos vásznat is. A finomabb batyuzó lepedő szélein színes, szőtt sávok, csíkok találhatóak, sőt számos vidéken kivarrott virágminták díszítik. A borsodi barkó falvakban (pl. Csokvaomány és környéke) 20–24 nagy rózsát hímeztek az ünnepi abroszokra. A finomabb batyus lepedők között is vannak változatok, altípusok (12. térkép). A másik altípusnak tekintenénk a városba, vásárba menet (a húsoló öltözethez) használt, finomabb kendervászonból készített (de nem pamutos), szélein esetleg szőtt, színes csíkokkal díszített hátilepedőt. A piacozó asszonyok ennek segítségével cipelik a hátukon a háncsból font, hátikosárnak nevezett, hosszúkás alakú kosárfélét, s benne a tojást, vaját, túrót, s egyebet.

Anélkül, hogy belebocsátkoznánk a finomabb batyuzó lepedők közötti különbségek elemzésébe, megemlíthetjük, hogy ezekkel összefüggésben a díszes hátitarisznyát is vizsgálni kell, hogy a díszített batyuzó eszközök rendjét világosan lássuk. A cifra négy lábú hátitarisznya a Sajótól nyugatra, a palóc területen csaknem mindenütt használatos – változó intenzitással –, a Sajótól keletre viszont eddig nem bukkantunk a nyomára. Ezt részben magyarázhatja, hogy a négy lábú tarisznyát sok borsodi barkó faluban búcsús tarisznyának, szentkútyi tarisznyának nevezik, elsődleges funkciója tehát a búcsújáráshoz kötődött. A Sajótól keletre viszont búcsúra nem járó reformátusság alkotja a törzsökös magyar lakosságot.

Csokvaományban az abrosz kisebb méretű, mint a hamvas, de kisebb a batusruhától is. Két szél vászonból készül, kb. 120×130 cm nagyságúra. Az abrosz sarkaira sohasem varrnak toldalékot. A keskenyebb oldalai mentén szépen kiazsúrozzák, azaz, apró lyukakkal díszítik. Az abrosz szélétől 10–15 cm-re 2-3 cm széles merkelés található, ami főleg virág- és levélmintákból áll. Régebben nagy „barkós minták” voltak divatban.¹² Arkán az abrosz két szélből van összevarrva (1 szél = 60 cm). Széleit színes, szőtt csíkok díszítik. Az abrosz mérete kb. 120×145 cm. Az asztal leterítésére is használatos, ami a méretet is magyarázza.

A finomabb batyuzó lepedők országosan leggyakoribb elnevezése, az abrosz megyénkben is a legelterjedtebbnek mutatkozik. Egyik foltja a Sajótól nyugatra, Ózd vidékén található, amely a Palócföldön folytatódik tovább, nyugat felé. A másik folt Abaújban, s elszórt adataink szerint Zemplénben található. Figyelmet érdemel, hogy a durva lepedő neveként megismert hamvas a 4. térképen is feltűnik egy keskeny sávban. Összevetve a 2. térképpel, azt találjuk, hogy a hamvas ottani keleti határát szegélyező sávban, a Szárazvölgyön tűnik fel a finomabb lepedő neveként. (A durva lepedő neve a Szárazvölgyön tracsos.) A Szárazvölgy tehát kontaktzónát jelent esetünkben.

¹² Paládi-Kovács Attila 1961. 33–34.

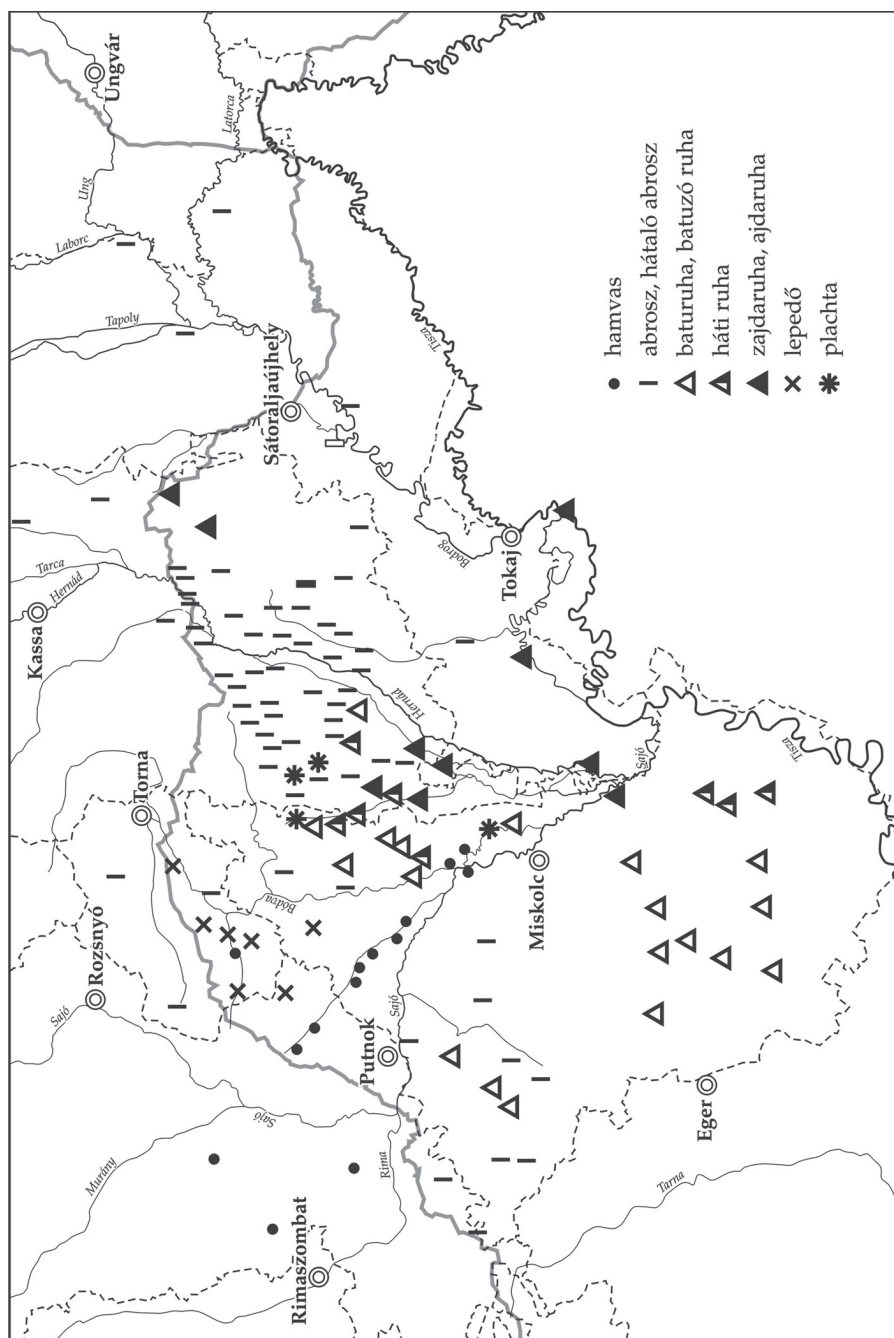

12. térkép. A finomabb vászonból készített batuzó lepedő neve

Keletebbre, Észak-Borsodban és a régi Tornában a lepedő szót találjuk a finom anyagú batyuzó ponyva megjelölésére. A háromszög alakú jelekkel térképünk a ruha terminus jelzős összetételeit mutatja. Kizárólagosnak látszik Dél-Borsodban. A Bükkalján baturuha, a Hernád alsó szakasza mentén és a Hegyközben ajdaruha, zajdaruha. Ez utóbbi bizonyára ismeretes számos ponton Abaúj és Zemplén – térképünkön, sajnos – fehér folttal szereplő területein. A háti ruha elnevezés Mezőcsát vidékén, s helyenként a Csereháton lelhető fel, a baturuha és a zajdaruha peremén.

A megszokott szavak mellett néhány ponton felbukkanó plachta terminust az idősebb generációtól lehetett hallani (Sajópálfalva, Irota, Gadna, Abaújszolnok). Sajópálfalván a bula szót is említette egy adatközlő, 'batyuzó ruha' jelentésben. Ezek a szavak ma már csak az idősebbek beszédében, emlékezetében élnek, mert a falu általános szóhasználata a környezet nyelvéből átvette az inkább magyarnak tartott megfelelő terminusokat (ruha, abrosz).

Miután a táblázat és a térképek anyagát röviden áttekintettük, mindig szigorúan az adott kérdésnél és a megye határain belül maradván, s a terminológiát megközelítettük, szólnunk kell a tágabb összefüggésekről is. A batyuzás szociális hátterére, a férfi-női munkamegosztás megnyilvánulásaira nem térünk ki. Gunda Béla egy szepességi szlovák falu, Žakarovce (Zakárfalva) teherhordásának bemutatásakor ezt a kérdést már mélyrehatóan elemezte.¹³ Többször utaltunk rá, de itt ismét szükséges említeni, hogy a batyuzás (finom lepedővel) Borsod-Abaúj-Zemplénben is női tevékenység. Vásárba, piacra, búcsúba menet a férfiak nem cipelnek lepedőbe kötött batyut. Ahol a takarmányt, szénát, szalmát ponyvával hordják az istállóba, mint a megye nagy részén, ott férfiak is dolgoznak ponyvával, de nem kötik azt batyu módjára a hátukra. Borsodban a mezőn sem lehet ponyvával cipekedő férfiakat látni. Abaújban, a Hernád völgyében régebben ponyvába kötve vették a hátukra a puttonyt és a hátikosarat a szőlőhegyen cipekedő férfiak (Hejce, Fony, Arka, Boldogkőváralja).

Sok népnél bizonyos teherhordó eszközök a menyasszonyi ajándékok között is szerepelnek. A norvégok és a svédek, a magyarországi szerbek díszes vízhordó rudat, a csehek díszített, hálószerű szatyrokat, az erdélyi magyarok és románok kettős tarisznyákat (átalvető) adtak a menyasszonynak.¹⁴ Az északi magyar területen viszont a batyuzó lepedők tartoztak bele a menyasszony hozományába. Domaházán 1911-ben egy tehetősebb gazda leánya 10 durva lepedőt (hamvas), 12 finomabbat (abrosz), 2 hátitarisznyát, 8 oldaltarisznyát és 20 zsákot kapott. A szegényebb gazdák leányai 2 hamvaszt, 6 abroszt, 2 hátitarisznyát, 4 oldaltarisz-

¹³ Gunda Béla 1955. 183–186. A faluban használt összes teherhordó eszközt táblázatba foglalta, és mindnél jelezte, hogy melyik nembeliek, nők vagy férfiak használják.

¹⁴ Gunda Béla 1956. 128.

nyát kaptak. Arkán ugyanakkor a tehetős gazda leánya kapott 3 durva lepedőt (ponyus) és 6-7 finom abroszt. Folytathatnánk a felsorolást, mert a hozományba adott vászonnemű falvanként, rétegenként változott. Nem közömbös, hogy a házilag szőtt kendervászon mennyiségének több mint a fele szállítólepedők, tarisznyák, zsákok céljára lett felhasználva. Talán ezzel is összefügg, hogy a kender paraszti feldolgozása a batyuzó területeken tovább fennmaradt, mint az ország más részeiben. A Dunántúlon és az Alföld túlnyomó részén már a két világháború között visszaszorulóban volt a kendermunka, de északon még a második világháború után is intenzíven foglalkoztak vele.

Napjainkban (az 1960–70-es években) a batyuzás országsszerte visszaszorulóban van. Az urbanizáció, a mezőgazdaság kollektivizálása, a falusi életforma és a paraszti tudat változása mind oda hatott, hogy a falun élő fiatal nők már nem követik anyáikat. A középgeneráció a faluban még nem szégyenli a batyut, de a falun kívül már igen. A városokban, a vonatokon, autóbuszokon ma már csak idősebb falusi asszonyokat látunk batyuval (67–68. kép).

A batyuzás történeti múltjáról a tárgytörténet inkább csak analógiákkal szolgál. Nagyon figyelemre méltó a hátanhordás és a batyuzó lepedők kontinentális elterjedtségét mutató néhány adat is. Azt látjuk, hogy a nyugati és a keleti szláv népeknél általában ismeretes a batyuzás. Megfigyelték a csehek és morvák,¹⁵ s különösképpen a szlovákok¹⁶ körében. Vannak adataink a lengyelek, a galíciai és a kárpáti ukránok hátilepedőiről is.¹⁷ Ismeretes a fehéroroszoknál.¹⁸ Gunda Béla a szlávok ősi szállítóeszközét látja a vászonlepedőben.¹⁹ Német nyelvterületen a vászonponyvákat használják például szénaszállításra, de nem a hátukra, hanem a fejükre helyezik a terhet. A hátanhordás, a hátikosarak révén, jelentős német térségben ismert, a Német Néprajzi Atlasz tanúsága szerint. Wiegelman G. a hátanhordásról azt tartja, hogy annak gyökerei Közép-Európa keleti részeiben voltak, s a középkor végi német kolóniák idejében, mint egy „visszatérő kultúrfolyam” hatolt nyugatra. A szlávoknál a háton való teherszállításnak a legkülönbözőbb fajtáit megtalálhatjuk.²⁰

¹⁵ Václavík, Anton 1930. 292; Baran, Ludvík 1952. 87; Stránská, D. 1936. 207–248.

¹⁶ Bednárik, Rudolf 1950. 4–16; Gunda Béla 1955.; Andel, Karol–Markuš, Michal 1971. 377–412.

¹⁷ Moszynski, Kazimierz 1929. 164. Falkowski, J.–Pasznyicki, B. 1935. 72; Gajek, Jozef 1947. 155.

¹⁸ Zelenin, Dmitrij 1927. 147.

¹⁹ Gunda Béla 1955. 193.

²⁰ Wiegelman, Günter. 1969. 216. „Es handelte sich um ein Vordringen, das wohl seine Wurzeln in östlichen Mitteleuropa hatte, sozusagen als „rückläufiger Kulturstrom” nach den Zeiten der Deutschen Ostkolonisation; denn dort, bei den Slawen, lassen sich die ältesten und vielfältigsten Arten des Rückentragens nachweisen.”

A teherhordás megszokott módja olyan mélyen gyökerezik az emberiség egy részénél, hogy azt igen nehezen hagyja el. Európában a fejenhordás területei az ókor, kisebb részben a középkor óta változatlanok. Hazánkban is középkori hagyományokat őriznek a fejenhordás dunántúli és erdélyi területei, s bizonyára nem lehet más a helyzet a batyuzás és a vállon hordott átalvetők esetében sem. A török kiűzése után meginduló migrációval északról a Kárpát-medence különböző részeibe, főleg az Alföldre került magyar és szlovák csoportok szívósan őrizték teherhordó módjukat. A Dunántúli Középhegység (Bakony, Vértes, Gerecse) 18. századi szlovák telepes falvainak népe napjainkig fenntartotta a batyuzást, pedig a környezetében levő magyarok és németek a fejükön szállítják a terhet.²¹ A Szilágy megyébe (Magyarpatok, Réz-hegység vidéke) telepített szlovákok is megtartották a batyuzást.²² Sorolhatnánk az alföldi palóc és szlovák települések batyuzását dokumentáló adatokat is.²³

A tárgy történeti analógiákból feltételezhető, hogy az Északi-Kárpátok középkori lakossága (szláv, német, magyar, vlach) már ismerte a vászonlepedővel történő teherszállítást. Kínálkozik a felvetés, hogy ezt a teherhordási módot a magyarságnál egészében szlovák hatás, együttélés eredményének tekintsük. Az interetnikus kapcsolatok azonban nem értelmezhetők ennyire leegyszerűsítve, tisztázásuk még sok erőfeszítést követel. A tárgy történeti bizonyítékok hiányát nyelvtörténeti eredmények sokban pótolhatják. Néhány példát már most is idézhetünk, bár még messze vagyunk a terminológia átfogó elemzésétől.

A teher elnevezésére megyénk nagyobb részében is használatos *batyu* szónak megfelelő jelentésben a közép-szlovák dialektusban a *batoh* szó ismeretes. A két szó genetikus kapcsolata nyilvánvaló. Bednárík Rudolf szlovák kutató feltevése szerint a magyar szó a szlovákból származik.²⁴ Ezzel szemben a magyar nyelv-tudomány bizonyította, hogy a magyar *batyu* szó ment át a szomszédos cseh és szlovák parasztság nyelvébe, *batoh* alakban. A magyar szó valószínűleg hangfeszítő eredetű, s kapcsolatban állhat a *butor*, *bugyor* szavakkal is.²⁵

Gunda Béla, a szlovák terminusok földrajzát elemezve, megállapította, hogy a batyunak három elnevezése emelkedik nagytáji jelentőségűvé: Nyugat-Szlovákiában a *noša* (*noška*), Közép-Szlovákiában a *batoh*, Kelet-Szlovákiában a *zajda*.²⁶

²¹ Vajkai Aurél 1941. 91.

²² Márkus Mihály kéziratoss gyűjtése. A Néprajzi Múzeum Etnológiai Adattára (EA) 1374. 7. Budapest

²³ Az Alföld palóc földi eredetű népességének batyuzásáról a Magyar Néprajzi Atlasz és a Szolnok Megyei Néprajzi Atlasz nyújt áttekintést. A bácskai szlovákokhoz lásd: Bednárík, Rudolf 1966.

²⁴ Bednárík, Rudolf 1950. 12.; Gunda Béla 1965. 104.

²⁵ A magyar nyelv történeti-etimológiai szótára, I. 1967. 260. (Továbbiakban: TESZ).

²⁶ Gunda Béla 1955. 191–192.

A *noša*-nak megfelelő magyar szóalakot nem ismerünk, a hazánkban élő szlovák szórványok nyelvéből sem ismerjük a szót. A *zajda* viszont nyelvjárási szóként bekerült a magyar nyelvbe. Elterjedtségének megrajzolásához járul hozzá jelen dolgozat 1. számú térképe is. Hozzá kell tenni, hogy a *zajda* szó felbukkan a Dél-Nyírségben,²⁷ de ismeretes a Kárpátalján élő magyarság nyelvében is.²⁸ Meglepően korai első írásos említése, már a 17. században megörökítették. Kniezsa István ismeretlen eredetű szónak vélte, amelynek vándorútját nem kísérelte meg rekonstruálni nagy művében.²⁹ Gunda Béla a magyar *ajda*, *zajda* terminust előbb szlovák jövevényszónak nevezte,³⁰ de egy évtizeddel későbbi munkájában ukrán átvételként említi.³¹ Időközben Kiss Lajos állást foglalt a *zajda* keleti-szlovák dialektusból való származtatása mellett.³² A szó eredeztetése körül alighanem lesznek még véleménykülönbségek. A *zajda*, *sajda* galíciai, podóliai, kárpátukrán analógiáinak ismeretében nem zárható ki megnyugtatóan az ukrán átvétel lehetősége. Fel kell tennünk, hogy a szó a vlach kolonizációval került az Északi-Kárpátokba, s ezzel magyarázható morvaországi felbukkanása. Az ukrán elem súlyát ebben a hosszú kolonizációs folyamatban az újabb történeti-etnográfiai kutatások megfelelően tisztázták (Ila Bálint, Dobrowolski Kazimierz és mások).

A mai Kelet-Szlovákia és Északkelet-Magyarország településtörténetében az ukrán etnikumnak alighanem nagyobb szerep jutott a 17–19. század folyamán, mint azt általában felteszik.³³ Azokban a falvakban, ahol az 1. számú térképünk a *zajda*, *ajda* terminust mutatja, általában nem találjuk nyomát szlovák népességnek. Görög katolikus ukrán lakosságra viszont számos esetben utalnak a források.³⁴ Ezért a településtörténet tényei bennünket arra a feltevésre készítetnek, hogy a *zajda* a keleti-szlovák dialektusban csakúgy, mint az északkeleti magyar nyelvjárásban ukrán átvétel, s a közvetítő elem a szlovákságba és a magyarságba az évszázadok alatt felszívódó ukrán népesség volt.

A durva batyuzó lepedő elnevezései közül kiemelkedő *hamvas* szóról tudjuk, hogy a *hamu* finnugor alapszó származéka³⁵ amelyet a 19. század elején jegyeztek fel először vászonlepedő jelentésben. Nincs kétség a *korcos* és a *pacókos* sza-

²⁷ Az MNA adata Nyírbéltekről.

²⁸ Koriáthelmec (Ung. m.) Márkus Mihály gyűjtése, EA. 403. Bereg megye vö. Kniezsa István 1955. 784–785.

²⁹ Kniezsa István 1955. 784–785.

³⁰ Gunda Béla 1955. 193.

³¹ Gunda Béla 1965. 104.

³² Kiss Lajos 1965. 214–218.

³³ Az ukrán szórványok vázlatos történeti áttekintését lásd: Paládi-Kovács Attila 1973b 327–367.

³⁴ Például Sajópálfalva, Irota, Gadna, Abaújszolnok esetében. Vö. Fényes Elek 1851. I–IV. a megfelelő községnévnél.

³⁵ Bárczi Géza 1941. 111.; 1970. II. 42.

vak magyar képzése felől sem. Előbbi az ófrancia eredetű *korc* szóból,³⁶ utóbbi az előttünk ismeretlen eredetű *pacók* szóból származik.

A *trak* és származékai (*trakkos, tracskos, tracska, tracskuja*) eredetét Kniezsa István világosan megfogalmazta nagy műve *tracska* címszavában, ahol nem hagy kétséget az alapszó szláv eredete felől.³⁷ Nem kevésbé egyértelmű az *abrosz*, a *ponyva* és a jelzős összetételekben a batyuzás terminológiájához tartozó *ruha* szó szláv származása.³⁸ A lepedő viszont belső fejlődésű származékszó.³⁹ Egyelőre ismeretlen előttünk a *trőnye* szó eredete. Szóföldrajzi helyzete, a vidék településtörténete német származást sejtet. A közeli szlovák területek terminológiájában nem találjuk megfelelőjét. A *kolonc* szó biztosan német átvétel.⁴⁰ A *patrac* szó elterjedtségét egyelőre nem ismerjük elég pontosan. Kunsági, kecskeméti előfordulásai nyomán⁴¹ szélesebb alföldi elterjedtségre lehet következtetni. Alighanem szláv eredetű szó, de Kniezsa István nem vette fel szótárába. A *hara* szót eddig nem leltük fel Borsodban 'durva lepedő' jelentésben. Ez a török eredetű szó⁴² a magyar nyelvterület sok pontján ismeretes 'ponyva' jelentésben.

A *travnyi, travnyica, a plachta, a bula* szavak nem kerültek be a vizsgált terület magyar parasztságának nyelvébe. Ezekről, mint az egykori, 19. században elmagyarosodott ukrán és szlovák szórványnépeesség, illetve a Bükk és a Zempléni-hegység mai szlovák etnikumú fálvainak sajátjáról kell megemlékezni. Ezek a szavak mindenütt kiszorulóban vannak, helyüket a magyarnak érzett szavak foglalják el. A *travnyica* ezért nem szerepel a 2. térképen Kékednél. A *trőnye* szó már hátérbe szorította, ezért a régebbi, szlovák *travnyica* szó csak a táblázatban szerepel.

Láttuk, hogy a vizsgált terminusok egy része (*batyu, hamvas, korcos, lepedő*) nem tekinthetők a magyarban szláv átvételnek. Ez a tény arra int bennünket, hogy az interetnikus kapcsolatokat még a batyuzás látszólag egyszerű kérdésében sem szabad egyoldalúan megítélni. A kapcsolatok az átadás-átvételek a batyuzás esetében sem voltak egyirányúak. Tisztázásukhoz mindenképp a tárgyi és nyelvi anyag teljességre törekvő összegyűjtésére, majd térképezésére van szükség. Az Északi-Kárpátokban igen gazdag szóanyag kapcsolódik a batyuzáshoz. Erről Markuš, Michal friss közlése is meggyőző, amelynek számunkra külön értéke, hogy megyénkhez közeli területekről közöl anyagot.⁴³ Tőle tudjuk, hogy a hajdani Zemplén megye középső részén élő szlovák parasztságnál is használatos a

³⁶ Bárzi Géza 1941. 171.; 1970. II.570.

³⁷ Kniezsa István 1955. 532.

³⁸ Kniezsa István 1955. 59., 435., 471.

³⁹ Bárzi Géza 1970. II.755.

⁴⁰ Bárzi Géza 1970. II. 530.

⁴¹ Szinnyei József 1901. II. 97.

⁴² Moór Elemér 1965. 94.

⁴³ Andel, Karol–Markuš, Michal 1971. 388.

fentebb már említett szavak közül többnek a megfelelője: *poňva*, *poňuš*, *trakoš*, *trávnica*. A Szlovák Néprajzi Atlasz, a különböző lokális és regionális néprajzi és nyelvjárási kutatások bizonyára megkönnyítik majd a magyar terminológia értelmezését is.

Táblázatunkban számos falu nevével találunk több elnevezést ugyanarra a fogalomra, tárgyra. A terminusok tehát egyazon falun belül is keverednek egymással, sőt talán egyazon személy szóhasználatában is váltogatják egymást. Ennek a jelenségnek több oka lehet. Néhol a falu lakossága több felekezetre tagolódik, s lehetséges, hogy származását tekintve is elkülönül. Etnikai, társadalmi különbségek maradványaiként is értelmezhető ez a „kétnyelvűség”. Nagyobb szóterületek határán törzsökös magyar lakosságú falvakban is keverednek a két érintkező szóterület szavai. Természetes ez, hiszen a falu lakosságának mindkét területtel szoros kapcsolatai lehetnek. Egyes falvakban, ahol legalább száz éve magyarul beszélnek, a magyar terminus mellett is fennmaradt – mintegy a szókészlet peremén – a nyelvváltást megelőző szláv terminus. Irota, Gadna, Abaújszolnok, Sajópálfalva, Mucsony, Boldogkőváralja, s még néhány falu esetében a nyelvi anyag értelmezése nem végezhető el a helység település- és népességtörténetének ismerete nélkül.

Térképeinken következetesen előtűnik néhány szóterület, s köztük a határvidékek. A Rozsnyó vidéki, a Felső-Bódva vidéki, s a hozzá kapcsolódó Tornai-karsztvidéki, a Sajótól nyugatra eső területen mutatkozó foltok több térképen is feltűnnek. A nyelvjárási osztályozások általában hangtani alapozásúak.⁴⁴ A legfrissebb, legrészletesebb nyelvjárási tipológiát adó műben Imre Samu az általunk vizsgált térségben több nyelvjárást és nyelvjárástípust különböztet meg. Térképeink szóterületei részben kapcsolatba hozhatók az általa meghatározott típusokkal: keleti palóc, Sajó-völgyi, észak-borsodi, Hernád-vidéki, Szikszó környéki stb. nyelvjárástípusokkal.⁴⁵ Néhány térképvázlat természetesen csak ízelítőt adhat a szóföldrajzi munkálkodás hasznáról, s nem ad alapot arra, hogy érdemben kiegészítse a nyelvjárási tipológiát.

A Borsod-Abaúj-Zemplén megyei parasztság hagyományos életmódjának, szállító–teherhordó tevékenységének kicsinyke szeletét vizsgálva is láthattuk, hogy megyénk népélete, szókészlete milyen gazdag, sokrétű, s milyen sok tanulsággal szolgál napjaink számára.

⁴⁴ Vö. Kálmán Béla 1966.; Imre Samu 1971.

⁴⁵ Imre Samu 1971. 356–358.

ADATTÁR AZ 1–4. TÉRKÉPHEZ

Szám	A falu neve	Batyu	Durva ponyva	Kötőlék	Finom ponyva	Forrás
1	Domaháza	batu	hamvas		batuzó abrosz	Saját gyűjtésem (Továbbiakban: S. gy.)
2	Hangony	batu	hamvas		abrosz	S. gy.
3	Járdánháza	batu	hamvas		abrosz	S. gy.
4	Borsodnádasd	batu	hamvas		abrosz	S. gy.
5	Csernely	batu	hamvas	sallang	batus ruha	S. gy.
6	Csokvaomány	batu	hamvas	file, sallang	batus ruha	S. gy.
7	Szilvásvárad	batyu	hamvas	szarva	abrosz	S. gy.
8	Sajóvelezd	batu	hamvas	lába	abrosz	S. gy.
9	Uppony	batu	hamvas	file	batus ruha	S. gy.
10	Tardona	batyu	hamvas	szarva	abrosz	S. gy.
11	Mályinka	batyu	hamvas	szarva	abrosz	S. gy.
12	Nagyvisnyó	batyu	hamvas	szarva	abrosz	S. gy.
13	Parasznya	batyu	hamvas	lába	abrosz	S. gy.
14	Répáshuta	batyu	tracska	trak		Bartha, DENIA 1189.
15	Bükkzsérc	batyu	patrac, gazhordó ruha	madzag	baturuha	Balázs, 1970, 71.
16	Bogács	batyu	gazhordó ruha			Bartha, DENIA 1189.
17	Tard	batyu			batyus ruha	Bartha, DENIA 1189.
18	Mezőkövesd	batu			batuzó ruha	MNA (Magyar Néprajzi Atlasz)
19	Kács	batu			baturuha	Bartha, DENIA 1189.
20	Tibolddaróc	batu			baturuha	MNA
21	Mezőkeresztes	batyu	hamvas		batuzó ruha	S. gy.
22	Kisgyőr	batyu	hamvas			Bartha, DENIA 1189.
23	Borsodgeszt	batu	panyis, panyi		baturuha	Bartha, DENIA 1189.

Szám	A falu neve	Batyu	Durva ponyva	Kötőlék	Finom ponyva	Forrás
24	Gelej	batu	hamvas		baturuha	S. gy.
25	Tiszadorogma	batyu	hamvas			MNA
26	Bükkaranyos	batu	patrac hamvas		baturuha	Bartha, DENIA 1189.
27	Emőd	batyu	tracskos			Bartha, DENIA 1189.
28	Igrici	batyu	hamvas		hátiruha	S. gy.
29	Mezőcsát	batyu	hamvas		hátiruha	S. gy.
30	Ónod	batyu zajda	ponyus	madzag	zajdaruha	Nagy, 1970, 82.
31	Hejőpapi	batyu	hamvas		hátiruha	MNA
32	Szuhafő	batu	tratykos, óli lepedő	lába	hamvas, abrosz	S. gy.
33	Zádorfalva	batu	korcos	korc	hamvas	S. gy.
34	Jósvafő	batu	pacókos, korcos	sallang	lepedő	S. gy.
35	Imola	batu	korcos	korc	lepedő	S. gy.
36	Jákfalva	batyu	tracskos	láb	hamvas	S. gy.
37	Felsőnyárád	batu	tracskos	láb	hamvas	S. gy.
38	Kurityán	batu	tracskos	láb	hamvas, hátiruha	S. gy.
39	Szuhakálló	batyu	tracskos	madzag	hamvas	S. gy.
40	Színpetri	batyu	korcos	korc	hamvas	S. gy.
41	Szín	batu	korcos	korc	lepedő	S. gy.
42	Szögliget	batu	korcos	korc	lepedő	S. gy.
43	Tornanádaska	batu	korcos	korc	lepedő	S. gy.
44	Tornaszentandrás	batyu	tracskos, korcos	trak, korc		S. gy.
45	Bódvarákó	batyu	tracskos, korcos	trak	abrosz	S. gy.
46	Varbóc	batu	korcos, tracskos	korc	lepedő	S. gy.
47	Szuhogy	batu	tracskos	trak	lepedő	S. gy.
48	Szenrdőlád	batu	tracskos	tracsok	abrosz	S. gy.
49	Edelény	batu	tracskos	madzag		S. gy.
50	Mucsony	batyu	travnyica	trak		S. gy.
51	Borsodszirák	batu	tracskos	tracska	baturuha	S. gy.

Szám	A falu neve	Batyu	Durva ponyva	Kötőlék	Finom ponyva	Forrás
52	Sajóecseg	batyu	óli tracskos, lábás hamvas	tracska	hamvas, lá- bas hamvas	S. gy.
53	Meszés	batyu	korcos	korc		S. gy.
54	Galvács	batu	tracskos- hamvas	trak	abrosz, batuló abrosz	S. gy.
55	Ládbesenyő	batu	tracskos	tracsok	batulóruha	S. gy.
56	Hangács	batyu	tracskos, tratykos	tracska	baturuha	S. gy.
57	Nyomár	batyu	tracskos	tracska	baturuha	S. gy.
58	Ziliz	batyu	tratykos	tracska	hátiruha	S. gy.
59	Boldva	batyu	tracskos	lába	hamvas	S. gy.
60	Sajósenye	batyu	tracskos	trak	hamvas	S. gy.
61	Sajópálfalva	batyu	ponyus	trak	plachta, bula	S. gy.
62	Arnót	batyu	tracskos	trak	baturuha	S. gy.
63	Bőcs	zajda, batyu	ponyus	tracska	zajdaruha	S. gy.
64	Viszló	batyu	tracskos	trak		S. gy.
65	Pamlény	batyu	korcos	korc		S. gy.
66	Keresztéte	batu	korcos	korc		S. gy.
67	Kány	batu	ponyus	trak		S. gy.
68	Szászfá	batu	korcos ponyus	korc		S. gy.
69	Irota	zajda	travnyica, ponyus	trak	plachta	S. gy.
70	Szakácsi	batyu	korcos, tracskos, ponyus	korc	baturuha	S. gy.
71	Lak	batyu	ponyus, tracskos	tracska	hátiruha	S. gy.
72	Tomor	batyu	ponyus	tracska	hátiruha	S. gy.
73	Kupa	batu	ponyus	tracska		S. gy.
74	Homrogd	batyu	ponyus	tracska	hátiruha	S. gy.
75	Alsóvadász	batyu	ponyus, tracskos	tracska	zajdaruha	S. gy.

Szám	A falu neve	Batyu	Durva ponyva	Kötőlék	Finom ponyva	Forrás
76	Aszaló	zajda	ponyus	tracska	ajdaruha, baturuha	S. gy.
77	Gagyvendégi	batyu	ponyus	trak	abrosz	S. gy.
78	Felsővadász	zajda	ponyus, tracsok	trak, tracska		S. gy.
79	Gadna	zajda	travnyica	trak, tracska	plachta	S. gy.
80	Abaújlak	batyu	ponyus	trak, korc		S. gy.
81	Nyésta	batyu	ponyus	tracsok	abrosz	S. gy.
82	Abaújszolnok	zajda	ponyus	tracsok	plachta	S. gy.
83	Selyeb	batyu	ponyus	tracska	abrosz	S. gy.
84	Monaj	batyu	ponyus	tracska	zajdaruha	S. gy.
85	Léh	batyu	ponyus	tracska	abrosz	S. gy.
86	Kázmárk	batyu	ponyus	tracska	abrosz	S. gy.
87	Halmaj	batyu	ponyus, tracsok	korc, tracska	ajdaruha	S. gy.
88	Felsőgagy	batyu	ponyus	korc	abrosz	S. gy.
89	Alsógagy	zajda	ponyus	trak	abrosz	S. gy.
90	Beret	batyu	ponyus	tracska	abrosz	S. gy.
91	Detek	batyu	ponyus	tracska	hátiruha	S. gy.
92	Ináncs	zajda	ponyus	korc		S. gy.
93	Csenyéte	batyu	ponyus	korc		S. gy.
94	Litka	batu	ponyus	korc	hátaló abrosz	S. gy.
95	Fáj	batu	ponyus	korc	abrosz	S. gy.
96	Fancsal	batyu	ponyus	tracska	abrosz	S. gy.
97	Forró	zajda	plachietka, ponyus	trak, tracsok	baturuha	S. gy.
98	Abaújvecser	batu	ponyus	korc	abrosz	S. gy.
99	Szemere	batu	ponyus	korc	abrosz	S. gy.
100	Fulókércs	batu	ponyus	korc	abrosz	S. gy.
101	Szalaszed	ajda	ponyus	trak	abrosz	S. gy.
102	Encs	batu	ponyus	korc	abrosz	S. gy.
103	Hidasnémeti	batu	trónye	korc	abrosz	S. gy.
104	Tornyosnémeti	batu	trónye	korc	abrosz	S. gy.
105	Hernádpetri	zajda	trónye, ponyus	trak	abrosz	S. gy.
106	Pusztaradvány	batyu	ponyus	korc	abrosz	S. gy.

Szám	A falu neve	Batyu	Durva ponyva	Kötőlék	Finom ponyva	Forrás
107	Hernádvécse	batyu	trónye	korc	abrosz	S. gy.
108	Garadna	ajda	ponyus	korc	abrosz	S. gy.
109	Kéked	zajda	trónye, travnyica	korc, trak	abrosz	S. gy.
110	Abaújvár	batyu	trónye	korc	abrosz	S. gy.
111	Pányok	batyu	trónye	korc	abrosz	S. gy.
112	Zsujta	ajda	trónye	trak	abrosz	S. gy.
113	Gönc	batyu	trónye	tracska	abrosz	S. gy.
114	Göncruszka	batyu	ponyus	korc	abrosz	S. gy.
115	Hejce	batyu	ponyus	korc	abrosz	S. gy.
116	Vilmány	batyu	ponyus	trak	abrosz	S. gy.
117	Fony	batyu	ponyóka	tracska	abrosz	S. gy.
118	Vizsoly	zajda	ponyus	tragnyi	abrosz	S. gy.
119	Mogyoróska	ajda	ponyóka	trak, tracska		S. gy.
120	Arka	ajda	travnyi, ponyus, korcos	korc	abrosz	S. gy.
121	Hernádcéce	batyu	ponyus	trak	abrosz	S. gy.
122	Boldogkőváralja	ajda, zajda	travnyica, ponyus	trak	abrosz	S. gy. és Gunda B. 1956, 132.
123	Gibárt	batyu	ponyus	tracska	abrosz	S. gy.
124	Abaújkér	batyu	ponyus	tracska	abrosz	S. gy.
125	Tállya	ajda				Szinnyei, MTSz
126	Ond	batyu	ponyus	tracska	hátaló abrosz	MNA
127	Taktaszada	zajda	ponyus, tratykos	tratyka	zajdaruha	S. gy.
128	Tiszadob	zajda				Szinnyei, MTSz
129	Füzér	zajda	trónye, travnyica	trak		DENIA 174.
130	Pusztafalu	ajda, zajda	ponyus trónye	tracska	ajdaruha	Tagán, 1939
131	Füzérkomlós	zajda	trónye, ponyus	trak		DENIA 174.
132	Nyíri	ajda, zajda			ajdaruha	MNA
133	Telkibánya	batyu	trónye	korc	abrosz	S. gy.
134	Baskó	ajda	ponyus	trak	abrosz	S. gy.

Szám	A falu neve	Batyu	Durva ponyva	Kötőlék	Finom ponyva	Forrás
135	Erdőhorváti	ajda, batyu	ponyva	tracska	abrosz	MNA, Bakó, EA. 2419.
136	Mád	ajda	ponyva	tracska		DENIA 181.
137	Tiszaeszlár	ajda, zajda	ponyva	láb, tracska	ajdaruha	MNA
138	Vilyvitány	ajda	trakkos	trak		DENIA 174.
139	Kovácsvágás	ajda	trakkos	kotrone, trakk		Nagy B. gyűjtése
140	Vajdáccka	ajda	ponyva	trak	abrosz	DENIA 367.
141	Végardó	ajda	ponyva			Bakó, EA. 2415.
142	Viss	batyu	ponyva			MNA
143	Cigánd	batyu	ponyva			MNA

Szlovákiai magyar falvakból való adatok

1	Nagybalog (Velký Blh)	batyu	hamvas			S. gy. MNA
2	Cakó (Cakov)	batyu	hamvas, lábás hamvas	lába	hamvas	S. gy. MNA
3	Lévárt (Strelnice)	batyu	pacókos	pacók	hamvas	S. gy.
4	Csucsom (Čučma)	batyu	pacókos	trak		S. gy.
5	Berzété (Brzotin)	batyu	pacókos	pacók	abrosz	S. gy.
6	Szilice (Silica)	batyu	korcos	korc		S. gy.
7	Barka (Borka)	zajda	korcos	korc		S. gy.
8	Szádéló (Zadiel)	batyu	korcos	korc	abrosz	S. gy.
9	Jánok (Janik)	batyu	korcos	korc	abrosz	S. gy.
10	Reste	batu	hamvas	kötőlék		S. gy.
11	Nagyida (Velký Ida)	batyu	hamvas, korcos	korc		MNA
12	Migléc	batyu	trőnye	trak	abrosz	S. gy.
13	Magyarbőd (Bidovce)	ajda	trőnye	trak	abrosz	S. gy.
14	Szalánc (Slanec)	ajda, zajda	trőnye	trak		S. gy.
15	Szürnyeg	zajda		kolonc		Szinnyei, MTSz
16	Deregnyő (Drahnov)	ajda, zajda	plackin	kolonc		S. gy. és Sziny- nyei, MTSz
17	Abara (Oborín)	ajda	ponyva	kolonc		MNA, Hegyi I.
18	Zétény (Zetin)	ajda	ponyva	trak	abrosz	MNA, Pócs É.
19	Mokcsakerész (Kr. Lieskova)	zajda	plackina	kolonc	abrosz	S. gy.
20	Lelesz (Leles)	ajda	ponyva	kolonc	abrosz	MNA, Pócs É.

IRODALOM

- ANDEL, Karol–MARKUŠ, Michal
1971 L' udový transport v Strednom Zemplíne. *Slovenský národopis*, XIX. 377–412.
- BARAN, Ludvík
1952 Způsob dopravy při senách na Horehroni. *Česky Lid* XXXIX. 85–88.
- BÁRCZI Géza
1941 *A magyar nyelv szófejtő szótára*. Budapest.
- BARTHA László
1971 *Emberi erővel végzett teherhordás Bükkalja falvaiban*. Kézirat a KLTE Néprajzi Intézet Adattárában. DENIA 1189. Debrecen
- BEDNÁRIK, Rudolf
1950 Systému l'udového transportu. *Časopis Muzeálnej Slovenskej Spoločnosti*. XLI. 4–16. T. S. Martin.
1966 *Slováci v Juhoslávii*. Bratislava.
- FALKOWSKI, J. – PASZNYCKI, B.
1935 Na pograniczu lemkowski-bojkowskiem. *Zarys etnograficzny*. Prace Etnograficzne. 2. Lwów.
- FÉNYES Elek
1851 *Magyarország geographiai szótára*. I–IV. Pest.
- GAJEK, Jozef
1947 *Zarys etnograficzny zachodniej czes' i Podola*. Lublin.
- GUNDA Béla
1955 L' udový transport v Žakarovciach. *Slovenský národopis*. III. 50–212.
1956 *Néprajzi gyűjtőúton*. Debrecen.
1965 Unkarilaisten talonpoikien kantovälineet. *Kotiseutu*, 5. 100–113. Helsinki.
- IMRE Samu
1971 *A mai magyar nyelvjárások rendszere*. Budapest.
- KÁLMÁN Béla
1966 *Nyelvjárásaink*. Budapest.
- KISS Lajos
1965 Zajda. *Magyar Nyelv* LXI. 214–218.
- KNIEZSA István
1955 *A magyar nyelv szláv jövevényszavai*. I. 1–2. Budapest.
- MOÓR Elemér
1965 Hara. *Magyar Nyelv*, LXI. 94.

MOSZYŃSKI, Kazimierz

1929 *Kultura ludowa slowian. I. Kultura materialna.* Kraków.

PALÁDI-KOVÁCS Attila

1961 *Adatok néhány barkó falu tárgyi néprajzához. A Csernely-völgy népi teherhordása.* Kézirat a KLTE Néprajzi Intézet Adattárában. DENIA. Debrecen.

1967 *Paraszti bortermelés néhány abauji faluban.* Debrecen.

1971 Einige Bemerkungen über die Traggeräte der ungarischen Bauernschaft. In: Szabadfalvi, József–Ujváry, Zoltán (red.): *Studia Ethnographica et Folkloristica in honorem Béla Gunda.* 409–426. Debrecen.

1973a Transport by human beings on the back by means of canvas sheets in Hungary. In: Fenton, Alexander–Podolak, Jan–Rasmussen, Holger (eds.): *Land Transport in Europe.* 395–407. København.

1973b Ukrán szórványok a XVIII–XIX. században a mai Magyarország északkeleti részén. *Népi kultúra – népi társadalom*, VII. 1973. 327–367. Budapest.

STRÁNSKÁ, D.

1936 *Lidové kroje. Československá vlastiveda*, II. 207–248. Praha.

SZINNYEI József

1893–1901 *Magyar tájszótár*, I–II. Budapest.

VÁCLAVIK, Anton

1930 *Luhačovské Zálesi.* Luhačovice.

VAJKAI Aurél

1941 Adatok a Veszprém vármegyei magyarság és németiség teherhordásához. *Nép és Nyelv* I. 88–92. Kolozsvár.

WIEGELMANN, Günter

1969 *Erste Ergebnisse der ADV–Umfragen zur alten bäuerlichen Arbeit.* Bonn.

ZELENIN, Dmitrij

1927 *Russische (ostslavische) Volkskunde.* Berlin–Leipzig.

RÖVIDÍTÉSEK

DENIA	A KLTE Néprajzi Intézetének Adattára, Debrecen
EA	A Néprajzi Múzeum Etnológiai Adattára, Budapest
MNA	Magyar Néprajzi Atlasz (és kérdőív-füzetek az MTA Néprajzi Kutatóintézetének Adattárában), Budapest
MTSz	SZINNYEI József: Magyar tájszótár, I–II. Budapest, 1893–1901.
S. gy.	Saját gyűjtés. A Szerző feljegyzése a terepen.
TESz	A magyar nyelv történeti-etimológiai szótára (főszerk.: BENKŐ Loránd) I–III. Budapest, 1967–1976.

NÉPI MONDÁK ÉS HIEDELMEK SZÁDVÁRRÓL (1969)

A Szádvár Borsod megye északi határán, Szögliget község mellett, az országhatár közelében magasodik. A romjaiban is impozáns vár a 14. századtól a 17. századig állt őrt a Boldva-völgy északi bejáratánál, ahonnan az utak Gömör, Abaúj és Borsod felé futottak Tornából. A nagyközönség, a turisták, sőt a tudós történészek, régészek előtt is alig ismert erősséget hazánkban ritkaságnak számító – a tengerszint fölötti 463 méteres – magasságban találjuk. (Összehasonlításként megemlíjtük, hogy a visegrádi fellegvár mindössze 315 méterrel van a tengerszint fölött. A füzéri várhegy sem haladja meg a 450 métert!)

A Szádvár történetéről elég hézagosan szólnak a történeti forrásmunkák, s az újabb cikkek is a régebben feltárt adatokat ismételtetik.¹ A 14. században még királyi vár volt, majd a pelsőci Bebek család kapta adományul. A Bebekék kisebb megszakításokkal egészen 1567-ig birtokolták. A vár történetének talán legérdekesebb és legismertebb fordulópontja volt az 1566–67. évi ostrom, amikor Bebekné, Patócsi Zsófia hónapokig hősiezen védelmezte a férje ellen indult császári csapatokkal szemben. Közel háromszáz éve már annak, hogy a Szádvár is a magyar várak sorsára jutott: 1685-ben Schultz császári generális felrobbantotta, lerombolta (lásd I. kép).

Szögligeten, mint minden váralji községben, a várból származó tárgyak tucatjai, vas- és kő ágyúgolyók, kőmozsarak, díszesen faragott kövek stb. emlékeztetnek a múltra. A vár régészeti, műemléki feltárásához ezek a tárgyak még hasznosak lehetnek. (A rohamos pusztulás ellenére még mindig jelentős falmaradványok, 7–9 méter magas, 20–30 méter hosszú falszakaszok találhatók, amelyek talán megélik a feltáró munka elkezdését.)

¹ A várra vonatkozó fontosabb irodalmat közli egy viszonylag friss cikk, amelyből több adatot merítettünk: Joó Tibor 1964. 33–38. Közleményünk már sajtó alatt volt, mikor megjelent Détsy Mihály 1969. 143–186.

A falusi nép udvarain, házfalaiban található tárgyi emlékeknél jelentősebb a hagyományaiban, mondáiban, hiedelmeiben megőrzött szóbeli emléanyag. Hiszen a vár évszázadok óta foglalkoztatja a környéken élő parasztság képzeletét, s nemzedékek száján alakultak, bővültek és halványultak az alábbi történetek.

A néphagyomány szerint „a Szádvárt építő” Bebek-ős szegény ember volt. Történetét így mondta el Bobaly István szögligeti földműves:

„Élt itt egyszer egy szegény juhász. Legeltette juhait a Somhegyen. Egyszer csak a kuttyája egy vadat kezdett üzni. A juhász hívta volna vissza, de nem jött a kutya. Utána ment hát a juhász. Akkor már a kutya egy nagy lyukban kapart. A juhász csak látja, hogy kigurul elé egy sárga valami. Arany volt! Hazament hamar ásóért, kapáért és most már ő ásott tovább. Kis idő múlva koppant az ásója, hát egy üstöt talált. Tele volt a nagy üst mindenféle aranypénzzel.

Akkor haza vitte a sok aranyat. Otthon számolgatni kezdte. Közben egy követ kidobott a pénz közül az udvarra. Már este volt, s a gyerekei játszani kezdtek a kővel, mert észre vették, hogy a kő világít.

Éppen arra járt egy kereskedő, aki éjszakai szállást kért a juhásztól. A juhász beengedte. Hát a kereskedő, ahogy a fényes követ meglátta, kérte a juhásztól. Adja neki, aranyat ad érte, amennyit kér. Azt mondta erre a juhász:

– Van nekem aranyam elég, de tehenem nincsen. Adjál a kőért egy tehenet. A kereskedő mindjárt ráállt az alkura. A juhász már megbánta, hogy csak egy tehenet kért. Azt mondja a kereskedőnek:

– A tehen nem érzi jól magát egyedül. Bőgni fog, mint a juh szokott. Adjál nekem két tehenet. A kereskedő a kettőt is mindjárt megígérte.

A juhász akkor már gondolta, hogy a kő többet ér, mint az aranya. Azt mondta hát a kereskedőnek, hogy nem adja ő két tehenért se a követ, mert a gyerekei sírnának, ha elvonná tőlük. A kereskedő hiába ígért egy egész csorda marhát, hiába rimázkodott. A juhász nem adta! De magánál sem merte tartani. Félt, hogy baja lesz miatta. Mit csináljon, mit csináljon –, gondolkozott egy álló hétig. Aztán eszébe jutott, hogy oda kellene adni a követ a királynak. Hát úgy is lett. Felvitte a királyhoz. Akkor éppen IV. Béla volt a király.

Béla király megkérdezte a juhásztól, mit kér a gyémántért. Mert gyémánt volt a fényes kő. A juhász azt felelte:

– Adjon nekem fenséged nevet és engedje meg, hogy a birtokán hét juhaklot építsek.

A király megengedte. Így építette aztán ez a juhász Szádvárt, meg még hat várat: Tornát, Krasznahorkát, Pelsőcöt, Szendrőt, Boldogköt meg még talán Szepesvárat, és az ő nemzetsége uralkodott azután a nép felett itten.”

A történettudós Borovszky a Bebek családról azt írta, hogy „Eredetük a monda homályában vész el: a néphagyomány pásztornak mondja ősiüket, akit szerencsés véletlenség juttatott volna nagy kincs birtokába, melyen lassanként uradalmakat

vett és tekintélyessé emelte családját”² „A hagyománynak annyi valóságalapja van – folytatja fejtegetését –, hogy IV. Béla 1243-ban Bebek Ferencznek és György fiának adományozta Berzétét, Pelsőczöt, Csetneket”³.

A Szádvár építése furcsa körülmények között kezdődött. A néphagyomány szerint Bebek az Óvár hegyet jelölte ki várépítésre. Hozzá is fogtak, de amit nappal az Óváron építettek, éjszaka az ördögök mindig áthordták a Szádvárra. Akkor Bebek is látta, hogy a Szádváron kell felépítenie az erősséget. Az Óváron (a Szádvárral átellenben fekvő alacsonyabb hegy) 60–70 éve még megvolt a fundamentum, kövek pedig ma is találhatók. Ezért kapta ez a hegy az Óvár nevet, s ezért hívják máig is így (lásd 70. kép).⁴

A Szádvárat az ördögök segítettek építeni. Azok ásták a várnak a mély kutat és azok csinálták az alagutakat is. A Szádvár a népi hiedelem szerint ugyanis alagúttal volt összekötve Szendrő, Pelsőc, Torna és Krasznahorka várával. „Bebeket nem lehetett megfogni. Hol itt, hol ott volt. A népek azt se látták, hogy merre jár, mert a föld alatt járt.”

Erősen tartja magát Szögligeten az a hagyomány is, hogy a katolikus templomot a csehek, a husziták építették. Ugyanis a Szádvár hosszú ideig az ő kezükön volt és „ők rendelkeztek itt a néppel sokáig”. Kerek történeteket nem találtam a huszitákra vonatkozóan.

A Szádvárhoz fűződnek a környéken az ún. „kincs mondák”. A 93 éves Bobaly Jánosné meséli: „Egy vak koldus járt a faluban, mikor kicsi lányka voltam. Az mesélte az édesapám házában, hogy ők falazták be a kincseket a várban egy társával, aki azóta már meghalt. Utána megvakították őket, nehogy megkeressék a kincset. Ha látna, megtalálná most is. Oda van elásva, ahová Szent János nap reggelén kisüt a nap.”

A 87 éves Bobaly Istvánné a kincstalálóról tudott „igaz történeteket”: „Egyszer a várba ment füvet sarlózni Zsubriczkyné. Egyszer csak megnyílt előtte egy ajtó, s ahogy belépett rajta, három kádat látott. Az egyikben ezüst, a másikban arany volt. Gyorsan a ponyusába (teherhordó ponyva) kapart belőle, s a harmadik kádhoz ment, hogy abból is vegyen. De abban egy kígyó tekergőzött. A szájában egy kulcsot tartott, azt nyújtogatta az asszonynak. De az nagyon megijedt, félt a kígyótól. Hazaszaladt, s elmondta az urának, hogy járt. Másnap együtt mentek ki a várba az urával. Megint megnyílt az ajtó, de csak mohos földet találtak a ponyusán. Megtalálta a sarlóját is, de a kincs már nem volt sehol.” „Egyszer Rencsisovszky Vince egy nagy üstöt talált a várban – meséli tovább –, tele mindenféle kincsel. Szekérrel ment érte. Fel is rakta a szekérre, de hazafelé az úton

² Borovszky Samu 1896. 520.

³ Borovszky Samu 1896. 520.

⁴ Adatközlő: Bobaly Jánosné szögligeti asszony, aki a gyűjtés idején (1961) 93 éves volt.

meghalt. Úgy hozták haza az ökrök halva. Az üstben föld volt, mire a faluba értek. Az ökrök is megdőglöttek nemsokára.”

A szögligetiek többsége szerint a várkútban van elrejtve a sok kincs, azt kelene kiásni. A vár környékén is többfelé van elrejtve pénz a földben. Emlegetnek eseteket, amikor különböző helyeken tüzet láttak az öregek Szent János éjszakáján. „Akkor tisztítkozott a kincs.” Egyéb rejtélyes eseteket is mesélnek: „Egyszer Fedor Mari elment a Várszögbe fűért. Amikor learatott sarlóval egy csomót, hazahozta a hátán a korcosban (teherhordó ponyva). Itthon kibontja, hát látja, hogy aranszálak vannak a fűben. Elmentek azután mások is, de nem találták meg a helyet, ahol Fedor Mari aratott.”

A Szádvár legfélelmetesebb lakója kétségkívül a „vári kígyó” volt a századok során. A 93 éves Bobaly Jánosné nagyapjától hallotta az alábbi történetet: „Egyszer a csorda közül egymás után tűntek el a tinók. Az emberek nem tudták, hová lettek, mert hiába keresték. Rájöttek aztán, hogy egy nagy sárkánykígyó viszi el a tinókat. Összefogott erre az egész falu. Kikötöttek a fához egy tinót, közel a kígyó lakásához. Ott lakott a vár mellett egy nagy kútban, a Gyárfás kútban. Olyan erős volt, hogy a farkával egy nagy fát kettétört. – No, az emberek lesbe álltak, fa mögé, bokorba húzódtak a tinó körül. Kolompolni kezdtek, s elő jött a kígyó a tinóra. Az emberek meg fejszéket, kaszákat dobáltak a kígyóba. Így végeztek aztán vele, az egész falu embere tudta csak elpusztítani.” Azt is sokan mesélik, hogy „egyszer egy nagy kőszáli sas csirkét vitt el a faluból. Ott fészkelte fent a várban. Az *inasok* (siheder fiúk) utána mentek és megtalálták a sas fészket. De el is szaladtak, mert a fészekben tekergőzött egy nagy kígyó. A vári kígyó volt az, amelyik a Várkúthoz járt le inni. A kútnál sokan látták már.”

A századok óta elhagyatottan, romokban álló várban vertek tanyát – a környékbeli parasztság hite szerint – a kísértetek is. Zsubriczkyné, aki a várban a sok kincset találta, de a kígyótól elszaladt, halála után kutya képében kísértette a környékbeli halandókat. A vároldalban csavargott, a hegyeken járt. Egyszer, amint adatközlőim szekérrel felértek a Vidomájra, ott volt az asszony kutya képében. Gyorsan keresztet vetettek magukra és azt mondták: „Szentkereszt veszítsd el.” Közben a kutyára is keresztet vetettek. Akkor eltűnt a kutya, többet nem látták.⁵

A leghírhedtebb kísértet „a vári kisasszony” volt. Nevezték Rezenka kisasszonynak is. „Két derenki ember – az egyik történet szerint – fáért ment az erdőre. Ahogy szedik a fát, megjelent náluk egy kisasszony. Igen fázott. Az egyik ember ráterítette az *ujjasát*. A másik ember közben felpakolt és indult hazafelé. Hívta a társát, az meg kérte vissza az *ujjasát* a kisasszonytól. De az nem adta, csak csalogatta maga után. Úttalan utakon vezette mindenfelé az erdőben, hegyeken. A másik ember közben hazaért a faluba, s elmondta a társa feleségének, hogy

⁵ Adatközlő: Rencsisovszki Mihályné 48 éves (1961-ben).

jön az ura mindjárt, csak az ujjasát veszi le a kisasszonyról. Az asszony megharagudott. De az ura csak reggel került elő átfázva, összekarmolászva, ahogy a bokrok, a gaz összeszurkálta. A kisasszony kakasszóig csalogatta maga után. Kakasszóra eltűnt.” Adatközlő férjét is kísértette Rezenka kisasszony. Ugyanis elaludt a Tetyves-kútnál (a vár tövében levő forrás) és lejött Rezenka hozzá a várból. Felköltötte és csalogatta maga után.⁶

Hogyan lett Rezenkából kísértet és hogyan került a várba? A szögligeti történet így tartja: „Abodon élt a kurva Rezenka. A legényekhez is kijárt a mezőre. Amikor meghalt, valaki azt tanácsolta az urának, hogy a sírjába tegyen egy fél garast. Az megfogadta a tanácsot és a Rezenka sírjának szélén vágta ketté a garast fejszéjével. Még tartott a tor, de Rezenka már a porta körül kísértett. A portára nem mehetett be, mert ki volt fizetve. Nappal is sokszor megjelent ezután. Hol a mezőn, hol itt, hol ott kóborolt. A népek már nem is féltek tőle.

Akkoriban érkezett Abodra egy fiatal pap. Egyszer mondja, hogy ő a kocsin akar hálni az udvaron. Az öreg pap figyelmeztette, ne tegye, mert megkísérti Rezenka. De a fiatal pap nem hallgatott rá. Alighogy lefeküdt, már emelgették alatta a szekeret. Megkísértette Rezenka. Bement hát a házba aludni.

Másnap a fiatal pap egy nagy könyvet vett elő és olvasta egész nap. Nagyon olvasott abból a könyvből, s addig olvasott, míg beolvasta Rezenkát a Szádvárba. Úgy mondják, lakatba olvasta. Többet Rezenkát az abodiak sosem látták. A derenkiek, szögligetiek viszont sokszor látták, ahogy sétált a vár szikláin, a vár körül a hegyen, s a vároldalban.”⁷

A példákat szaporíthatnánk, e rövid közlemény azonban nem merítheti ki a Szádvárhoz fűződő teljes monda- és hiedelemkincset. Nincs terünk e helyen a közölt anyag filológiai értékelésére sem. Célunk mindössze az volt, hogy példákkal illusztráljuk a borsodi, meg az abaúji, tornai nép történeti- és hiedelemmonda-kincsének gazdagságát, s felhívjuk a figyelmet egy becses régi történeti emlékünkre: a Szádvárra.

⁶ Adatközlő: Bobaly Istvánné 87 éves.

⁷ Adatközlő: Bobaly Jánosné 93 éves.

IRODALOM

BOROVSZKY Samu (szerk.)

1903 *Gömör-Kishont vármegye monográfiája. Magyarország vármegyéi és városai.* Budapest.

DÉTSZY Mihály

1969 Egy ismeretlen magyar vár – Szádvár. *Herman Ottó Múzeum Évkönyve* VIII. 143–186. Miskolc.

JOÓ Tibor

1964 Az alig ismert Szádvárról. *Borsodi Szemle* VIII. 1. szám 33–38.

ADATOK A RÉGI TORNA MEGYE HITVILÁGÁHOZ (1999)

A régi Torna vármegye főként történeti mondahagyományával, a Szent László és IV. Béla alakjához, a várainak alapításához és a huszitákhoz kapcsolódó emléanyagával tűnik ki, melyben sok a csodás elem. Sok-sok helyi monda, a várakhoz és a természeti tájhoz fűződő hiedelem, kincset őrző kígyókról, sárkányokról, pórul járt kincskereső emberekről szóló történet élt e vidéken a legutóbbi időkig.¹A Magyar Néprajzi Atlasz adatgyűjtő munkája során 1961 nyarán több olyan hiedelemtörténetet és töredéket jegyeztem fel, amelyek szintén szignifikánsan jellemzőek a régi Torna megyére és környezetére.

Szögligeten hallottam két 90 év fölötti asszony szájából *Jánosik Jankó* történetét. Magnetofon hiányában csupán a történet vázát, szüzséjét jegyeztem fel, s adom itt közre: „Itt volt szolgálgeény Jankó nem messze, Gömörben. Árva szolgálfiú volt. A gazd’asszonya, akinél szolgált, boszorkány volt. Nála szoktak gyülekezni a többi boszorkányok is. Egyszer Jankó kileste és kihallgatta őket. Úgy tett („tetette magát”) mintha aludna. A boszorkányok ki akarták próbálni, hogy vajon csakugyan alszik-e Jankó. Azt mondták, tegyenek üszköt a púpjára (köldökére). Meg is tették, de Jankó nem árulta el, hogy ébren van. Hagyta, hogy rátegyék az üszköt, s hamvadjon el rajta. A boszorkányoknak nagyon megtetszett a fiú „erőssége”. Kitalálták, hogy szőnek neki egy gatyát. Jankó fel is vette, s észrevette, hogy amikor az a gatyá rajta van, senki se bír vele.

Volt Jankónak egy szeretője. Ellenségei azt bízták meg, hogy tudja meg, mi van Jankónak az ereje. Az aztán mindig faggatta, hogy honnan van az ereje, miben van az ereje. Jankó nem mondta el a szeretőjének sem, hogy a gatyá madzagjában van az ereje. Úgy fogták el, hogy egyszer meglepték a zsandárok a szeretőjénél. Előbb a ház körül borsót szórtak el, és amikor Jankó el akart szaladni, elcsúszott a borsón. Azért tudták elfogni, mert akkor megrohanták, elvágta a gatyamadzagját, s azzal odalett az ereje.

¹ Paládi-Kovács Attila 1969.

Jankó nem lopott, de a szegényeknek egy fától a másikig mérte a posztót. A gazdagoktól elvette, de odaadta a szegényeknek. Szerették a népek... Liptóban akasztották fel. Később Ferenc Jóska is tudomást szerzett az esetről és büntetésképpen – mivel egy ilyen embert felakasztottak – a vármegye minden évben köteles volt pénzt fizetni a császárnak.”²

Az adatközlők nem szóltak Jankó nemzetiségéről. Családnevét csupán egyikük tudta. Attól azonban akár magyarnak is gondolhatták. Betyárhistóriákat sem kapcsoltak hozzá. Egyszerűen Jankó, a gömöri – csaknem földi – szolgálgegyény alakja maradt meg a szögligeti nép emlékezetében. Ujváry Zoltán a gömöri Hét községből jóval teljesebb történetet közöl *Jánosikról*, a híres szlovák betyárról.³ A héti adatközlő Janovicsnak nevezte a történet hőseit, s nyomatékosan szlovák betyárról beszélt. A két történetben közös a boszorkányok által szőtt gatya motívuma. Nagyon valószínű, hogy ez a történet legrégebbi eleme. Jankó szolga nevének összekapcsolása a *Jánosik* vagy *Janovics* családnévvel csak később, a 18–19. században történhetett. A Torna megyei adalék egyébként jól kapcsolódik az Ujváry Zoltán által közölt és hivatkozott adatokhoz, Matunák, Versényi, Komáromi történeteire. A szlovák–magyar nyelvhatáron Gömörtől Zemplénig ismerték a Jánosik-hagyományt a magyar oldalon is.

Derenk és Szögliget lakosai számos hiedelemtörténetet ismertek a közeli *Szádvár kincseiről* és kísérteteiről. A derenki születésű Bobaly Jánosné mesélte 1961-ben: „Egy vak koldus járt a faluban, mikor kicsi lányka voltam. Az mesélte az édesapám házában, hogy ők falazták be a kincseket a várban egy társával, aki azóta már meghalt. Utána megvakították őket, nehogy megkeressék a kincset. Ha látna, megtalálná most is. Oda van elásva, ahová szent János nap reggelén kisüt a nap.” Bobaly Istvánné a kincstalálóról mondott megtörtént eseteket. „Egyszer a várba ment füvet sarlózni Zsubriczkyné. Egyszer csak megnyílt előtte egy ajtó, s ahogy belépett rajta, három kádat látott maga előtt. Az egyikben ezüst, a másikban arany volt. Gyorsan a *ponyusába* (teherhordó ponyva) kapart belőle, majd a harmadik kádhoz ment, hogy megnézzé azt is, s vegyen belőle. De abban egy kígyó tekergőzött. A szájában egy kulcsot tartott, azt nyújtogatta az asszony felé. Ő azonban félt a kígyótól, s nagyon megijedt. Hazaszaladt a faluba, s elmondta az urának, hogyan járt. Másnap együtt mentek ki a várba az urával. Megint megnyílt az ajtó, de csak a mohos földet találták a ponyusán. Megtalálták a sarlóját is, de a kincs már nem volt sehhol.”

Egy másik történet szerint „Egyszer Rencsisovszky Vince egy nagy üstöt talált a várban. Tele volt mindenféle kincsel, drágakövel. Lement a szekérért a fa-

² Adatközlő: özv. Bobaly Jánosné szül. Derenk 1865, özv. Fülöp Jánosné szül. Szögliget 1869.

³ Ujváry Zoltán 1961. 471–473.

luba. Befogott és szekérrrel ment vissza a várba. Fel is rakta a kádat a szekérrre, de hazafelé menet az úton meghalt. Úgy hozták haza az ökrök halva. Mire a faluba értek az üstben csak föld volt. Az ökrök is megdöglöttek nemsokára.”

A szögligeti öregek többsége szerint a vár kútjában van elrejtve a sok kincs, azt kellene kiásni. A vár környékén is több felé van elrejtve pénz a földben. Emlegettek eseteket, amikor különböző helyeken tüzet látott valaki Szent János éjszakáján. „Akkor tisztítkozott a kincs.” Egyéb rejtélyes eseteket is meséltek. „Egyszer Fedor Mari elment a Várszögbe fűért. Amikor learatott sarlójával egy csomót, bekötötte a *korcosba* (teherhordó ponyva) és a hátán hazahozta. Itthon kibontja, hát látja, hogy aranszálak vannak a fűben. Elmentek azután mások is, de nem találták meg azt a helyet, ahol Fedor Mari aratott.”⁴

A Szádvár legfélelmetesebb lakója a *vári kígyó* volt. Bobaly Jánosné a nagyapjától hallotta az alábbi történetet: „Egyszer a csorda közül egymás után tűntek el a tinók. Az emberek nem tudták, hová lettek, mert hiába keresték, nem találták őket. Rájöttek aztán, hogy egy nagy *sárkánykígyó* viszi el a tinókat. Összefogott erre az egész falu. Kikötöttek a fához egy tinót, közel a kígyó lakásához. Ott lakott a vár mellett egy nagy kútban. Olyan erős volt, hogy a farkával egy nagy fát kettétört. – No, az emberek lesbe álltak a fa mögé és a bokrokba húzódtak a tinó közelében. Kolompolni kezdtek, mintha a csorda járna arra. A nagy kígyó elő jött a tinóra. Akkor az emberek kaszákat, fejszéket, villákat dobáltak a kígyóba. Így végeztek aztán vele. Az egész falu embere tudta csak elpusztítani.”

A századok óta elhagyatottan, romokban álló várban vertek tanyát – a vidék népének hiedelme szerint – a kísértetek is. Zsubriczkyné, aki a várban kincset talált, de a kígyótól megijedt és elszaladt, halála után kutya képében kísértett. Általában a vároldalban csavargott, a hegyeken bolyongott. Egyszer, amint az adatközlők szekérrrel felértek a Vidomájra, ott volt az asszony kutya képében. Gyorsan keresztet vetettek magukra és azt mondták: „Szentkereszt veszítsd el.” Közben a kutyára is keresztet vetettek. Akkor eltűnt a kutya, többet nem látták.⁵

A tágabb környéken ismert kísértet volt *Rezenka*, aki szintén a Szádvárhoz kötődött. Hogyan lett Rezenkából kísértet és hogyan került a várba? A szögligeti történet így tartja:

„Abodon élt a kurva Rezenka. A legényekhez is kijárt a mezőre. Amikor meghalt, valaki azt tanácsolta az urának, hogy a sírjába tegyen egy fél garast. Az ember megfogadta a tanácsot. Rezenka sírjának a szélén vágta ketté a garast egy fejszével. Még tartott a tor, de Rezenka már a porta körül kísértett. A portára nem

⁴ Adatközlő: özv. Bobaly Istvánné szül. Derenk 1874, Rencsisovszky Mihályné szül. Szögliget 1913.

⁵ Adatközlő: Rencsisovszky Mihályné szül. Szögliget 1913.

mehetett be, mert ki volt fizetve. Nappal is sokszor megjelent azután. Hol a mezőn, hol itt, hol ott kóborolt. A népek már nem is félték tőle.

Akkoriban érkezett Abodra egy fiatal pap. Egyszer mondja, hogy ő a kocsin akar hálni az udvaron. Az öreg pap figyelmeztette, hogy ne csinálja, mert megkísérti Rezenka. De a fiatal pap csak kint hált, nem lehetett lebeszélni. Alig feküdt le, már emelgették alatta a szekeret. Megkísértette Rezenka. Bement hát aludni a házba. Másnap a fiatal pap könyvet vett elő és olvasta, igen olvasta. Nagyon olvasott abból a könyvből és addig olvasott, míg beolvasta Rezenkát a Szádvárba. Úgy mondják, ‘lakatba olvasta’. Többet Rezenkát az abodiak sohasem látták. A szögligetiek, derenkiek viszont sokszor megfigyelték, ahogy sétált a vár szikláin, a vár körül a hegyen s lent a vároldalban. Egyszer éjszaka jöttek a Derenkre való Ádámnéék szekérrel. A szendrői malomból tartottak hazafelé. Ahogy haladtak a vár mellett, Rezenka felült hozzájuk a szekérre. Nem szólt egy szót sem. Mindig csak kakasszóig kísértett, csak addig lehetett látni.”⁶

Rezenka – a *szépasszony* – ebben a történetben is kísértétként viselkedik. Másutt is ismert történet, hogy a kisasszony felül az éjszakában utazó kocsijára és a kocsi elnehezül.⁷ Szögligeten azonban nemcsak Rezenkáról tudtak, hanem a név nélkül emlegetett *kisasszonyról*, *vári kisasszonyról* is, aki inkább a főként Erdélyben emlegetett *vadleány* alakjával mutat közös vonásokat.

„Egyszer két szögligeti ember elment az erdőre, hogy fát vigyenek haza a hátukon. Úgy aratás táján történt. Ahogy szedték a fát, megjelent és odament hozzájuk egy kisasszony. Igen fázott. Az egyik ember ráterítette az *ujjasát*. A másik ember közben felpakolt és indult hazafelé. Hívta a társát, s az indult is, hogy levegye az ujjast a kisasszonyról. Akkor már a fa is a hátán volt. De a kisasszony nem állt meg, nem adta vissza az ujjast. Egyre csak előtte ment, csalogatta maga után. Vezette mindenfelé az erdőben, a hegyeken, rossz utakon. A másik ember közben hazaért. Az erdőn maradt ember felesége kérdezte tőle, hogy hol hagyta az urát. Azt válaszolta, hogy mindjárt jön, csak az ujjasát veszi le a kisasszonyról. Az asszony nagyon megharagudott, hogy az ura kisasszonyok után járkal. Reggel került elő az ember, átfázva, összekarmolászva, ahogy a tüske, a gaz összeszurkálta. A kisasszony kakasszóig csalogatta maga után. Kakasszóra eltűnt.”

Egyszer az adatközlő férjét is kísértette *Rezenka kisasszony*. Ugyanis elaludt az ember a Tetyves-kútnál (a vár tövében levő forrásnál) és lejött hozzá Rezenka a várból. Felköltötte és csalogatta maga után.⁸ Szádváron és környékén azonban nem találunk *Szépasszonyok kútja* típusú földrajzi nevet, mint a Barcaságban vagy

⁶ Adatközlő: özv. Bobaly Jánosné szül. Derenk 1865.

⁷ Dömötör Tekla 1981. 85.

⁸ Adatközlő: özv. Bobaly Istvánné szül. Derenk 1874.

Háromszéken.⁹ Némileg más formáját ismerték ennek a mitikus lénynek az 1941-ig a Szádvár tövében élő Derenk lengyel eredetű lakosai. Ők az erdei lányok (cyndzy candzé) tanyáját szintén a Szádvárhoz kötötték. Ezek a lányok a várat és a benne elrejtett kincset vigyázták. Elkergettek mindenkit, aki csak ott megjelent. Jelenlétüket kulcsok zörgetésével jelezték. Kiabálni is szoktak azokra, akik megijedtek: „eredj innen, mert lepisállak.”¹⁰ Férfiakat csábító, meggyötrő dolgaikról nem szól a kitelepített, és már több mint negyven éve a Szádvártól távol élő (Emőd – Istvánmajor) lengyelek körében végzett adatgyűjtés.

A Torna megyei *kisasszony-mondák* sok tekintetben eltérnek a tündérhit erdélyi és dél-magyarországi történeteitől. Már Róheim rámutatott, hogy a tündérekre, szépasszonyokra vonatkozó magyarországi adatok „egészen elütnek az erdélyrészi néphittől.”¹¹ Dömötör Tekla különbséget tett a *kisasszonynak* és a *szépasszonynak* nevezett mitikus lények között, bár jelezte, hogy a *kisasszonyok* „a szépasszonyokkal néha azonos funkcióban jelentkeznek. Ők is elvezetik a férfinépet az útról, betegre táncoltatják. A tündérek és a *kisasszonyok* gyakran a vízbe, főleg tóba csalogatják a férfinépet, s így okozzák halálát.”¹² Ugyanott azt a különbséget emeli ki, hogy a *kisasszonyok* inkább a férfiakra veszélyesek, míg a *szépasszonyok* rontása férfit, nőt, gyermeket egyaránt érinthet.

Az északi magyar népterület keleti felén mindenütt a *kisasszony* elnevezés használatos. Taktaszadán és környékén a *kisasszonyok* olyan tündérek, akik éjszaka csoportosan fogják el és táncoltatják meg a magányosan úton járó legényt.¹³ Tarcal, Tokaj, Bodrogkeresztúr lakosai a „kövesdi *kisasszony*” mondáját ismerik, aki éjfélkor vagy délben Tarcal Kövespart nevű határrészében szokott feltűnni. Ez a *kisasszony* a helyi néphit szerint a tatárjárás korában a Köves dűlőben elásott kincset őrzi.¹⁴ A Bodrogközben és a Rétközben éjjel szép ruhában megjelenő, embereket megijesztő, eltérítő, illetve várban élő *kisasszonyokról* szólnak a hiedelemmondák.¹⁵

A Tornában és Zemplénben előforduló és *kisasszonynak* nevezett mitikus lények inkább tekinthetők női kísértetnek, túlvilági, elhunyt személynek, mint boszorkánynak, átváltozni képes *szépasszonynak*. Dömötör Tekla joggal hangsúlyozta, hogy a *szépasszony*, *kisasszony*, tündér kategóriába sorolt néphitalkok rendelkeznek bizonyos lokális és regionális vonásokkal.¹⁶ Torna megyei

⁹ Gunda Béla 1947. 281–282.

¹⁰ Krasinska, Ewa–Kantor, Ryszard 1988. 126.

¹¹ Róheim Géza 1925. 111.

¹² Dömötör Tekla 1981. 88.

¹³ Szabó Lajos 1975. 284.

¹⁴ Dobos Ilona 1971. 42–43.

¹⁵ Bihari Anna szerk. 1980. 302–303.

¹⁶ Dömötör Tekla 1981. 89.

példákból láthatjuk, hogy a közeli Szögliget, Derenk, Abod esetében is mutatkoznak lokális sajátságok. Az 1960–70-es években feljegyzett történetek az egykori teljesebb szövegek megkopott törmelékeinek tekinthetők. Pócs Éva is az „elszegényedést” említi a kísértetmondákkal kontaminálódott tündérmondák értelmezésével kapcsolatban. Azt jelzik, hogy „a magyar néphit mai napig eleven kísértetalakja sokszor magába olvasztotta a tündérek halotti vonásait. Azok, elveszítvén tündér karakterük többi jellegzetességeit, egyszerűen halottakként, kísértetekként jelennek meg.”¹⁷

Az északkeleti tájak *kisasszonya* általában fiatal, hosszú haját és fehér ruhát visel, igéző, csábító jelenség, aki a vele találkozó férfit maga után hívja, „elvezeti” és kimerítő csatangelésbe rángatja. Az eredeti tündérsajátságok inkább megmaradtak Erdély magyar és román hiedelmeiben, a Balkán-félsziget népeinél és a magyarsággal szomszédos délszláv és keleti szláv népek hitvilágában.¹⁸ Erdélyben nemcsak a tündér és a szépasszony, hanem a vadleány elnevezésű hiedelemlények is ebbe a körbe tartoznak. Szolnok-Dobokában *kisasszornak*, *éneklő kisasszornak*, *víg leánynak*, *vad leánynak* nevezik.¹⁹ Tehát Torna megyétől Szolnok-Dobokáig terjed az az északkeleti zóna, ahol a magyarságnál a *kisasszony* név megtalálható a vizsgált jelentésben. Gunda Béla a Lápos völgyében (Szolnok-Doboka) a *vadjány*, *vadleány* elnevezést és a hozzá fűződő történeteket jegyezte fel. A *kisasszony* és a *vadleány* tehát egy viszonylag szűk vidéken együtt, illetve egymás mellett él. A két megnevezés azonban nem tekinthető szinonimának, mert e két lény megjelenési formája eltér egymástól, még ha férfiakat elcsábító tündéri vonásaikban van is rokonság. Ugyanis a *vadleánynak* csak az arca szép. Azonban a „testét földig érő szőr fedi. Földig ér a haja is...” Beszélni nem tud. Főként a pásztorokat, juhászokat szokta elcsábítani. Azon kívül csecsemőket cserél el, betegséget hoz, szelet csinál, fákat dönt ki.²⁰ Ez a lény több olyan dolgot művel, amit az északi népterület *kisasszonya* nem tesz meg, a székelyföldi *szépasszonyok* annál inkább. Székelyföldön (Udvarhely, Háromszék) és a Mezőségen sok helyen feljegyeztek *vadleányról* szóló hiedelmeket. Ezzel rokon mitikus lények az erdélyi román *fata pădurii* (*pădureana*, *pădureanca*), azaz *erdei leányok* is.²¹

Szolnok-Doboka, Szatmár, Ugocsa olyan átmeneti terület, ahol az erdélyi *vadleány*, *erdei leány*, *fata pădurii* alakja és az északkeleti térség *kisasszonyához* fűződő hiedelmek elterjedése találkozik, széles átmeneti zónát alkot, illetve átfedi egymást. A két mitikus lény közül a *kisasszony* alakja a kevésbé rémisztő,

¹⁷ Pócs Éva 1989. 143.

¹⁸ Pócs Éva 1990. 559.

¹⁹ Lajtha László 1941. 246.

²⁰ Gunda Béla 1956. 62–63; 1989. 120.

²¹ Seres András 1981. 186–191. A *fata pădurii* román irodalmához: Gunda Béla 1989. 302.

a teljesen emberi formájú, a beszélni tudó, azaz „civilizáltabb” jelenség. Tanulmányos, hogy a *vadleányról* szóló történet a Székelyföld keleti peremén, a gyimesi csángók között nem került elő. Ott a *szépasszonynak* nevezett boszorkányok varázsolták el a legényeket.²²

Torna és Észak-Borsod római katolikus és görög katolikus lakosainak hitvilágában él a *nora*. Szögliget katolikus magyar népe 1961-ben, az MNA adatgyűjtés idején csak a nevét tudta, s annyit, hogy éjjel szopja meg az asszonyokat. Tej kell neki, mert meghalt még a szoptatása előtt. 1969 őszén Diószegi Vilmosmal a Sajó és a Hernád közötti terület mintegy 120 települését kerestük fel. Diószegi kérdése mindenütt elsősorban a norára irányult, s magával hozott munkatérképén már a helyszínen bejelölte mind a pozitív, mind a negatív közléseket.²³ Putnok térségében, így a Sajó völgyében (Sajópüspöki, Hét), s az Aggtelekig húzódó dombságon még a nevét sem ismerték ennek a lénynek. A zömmel református magyar falvakban csak a boszorkányt emlegették, mint az álmukban a mellükre telepedő, fojtogató, „megnyomó” alakot. Szuhakálló, Mucsony, Sajópálfalva viszont pozitív adatokkal szolgált. A Bódva völgyében haladva a lény nevét, a *nora* vagy *nara* szót már csaknem mindenütt ismerte néhány adatközlő. Bővebbet azonban csak a Cserehát belsejében, s különösen a Rakaca-patak vonalától északra elterülő vidéken tudtak mondani erről a lényről. Tornabarakony, Viszló, Perecse, Keresztéte, Kány, Büttös, Bódvarákó, Rakaca, délebbre pedig Abod, Gadna, Irota, Abaújszolnok, Szanticska szolgáltatta a legjobb adatokat. Ezek lakossága többségében ruszin vagy szlovák eredetű és görög katolikus hiten él.²⁴

A Derenkről elszármazott lengyel eredetű népesség szintén ismeri a *nora* vagy *nocna* (éjszakai) *nora* démonikus alakját. Általában a kisgyermek mellét szívja meg. Éjjel az emberek mellére ül és fojtogatja őket. A derenki néphit szerint a *nora* a kisfiúknál tapasztalható mellduzzanat kizárólagos okozója. E betegség gyógy módjára azonban az 1970-es években már nem emlékeztek.²⁵

A Cserehát északi részén, 1969-ben még igen eleven, gazdag és tömeges volt a norával kapcsolatos hiedelmek szövevénye. Pamlény községben találtunk egy idős férfit, akinek mellbimbóját – Diószegi Vilmos kérésére – lefényképeztem, mert az öreg állítása szerint a duzzanatot a *nora* okozta.²⁶ Vizes borogatóssal kezelte és lefekvés előtt fokhagymával kente be mindkét mellbimbóját.

²² Salamon Anikó 1987. 87, 104–105.

²³ Diószegi Vilmost korai halála sajnos megakadályozta e térkép és a szöveges történetek közlésében. Térképére korai hivatkozás: Dobos Ilona 1971. 36. Tévesen állítja, hogy norára vonatkozó adatok csupán Zemplénből kerültek elő.

²⁴ Vö. Paládi-Kovács Attila 1973.

²⁵ Krasinska, Ewa–Kantor, Ryszard 1988. 126, 128.

²⁶ Lelőhelye: MTA Néprajzi Kutatóintézet Fotótár, F 895–898, Budapest.

Abodi hiedelem szerint a *nora* a nőknek is kellemetlen mellduzzanatot okozott. „Szopja a nora”, mondták, ha az anyának nem volt teje vagy fájón duzzadt a melle.

A noráról Pócs Éva összefoglalóan megállapítja, hogy „a magyar néphit egyetlen vámpírszerű lény. ‘Nyomó’ démon, amely az emberek mellét szopja éjszaka, halott emberből lesz; olykor keresztleletlenül meghalt vagy halva született csecsemőből, de nem igazi vámpír, azaz nem sírjából kikelő holttest... A magyar *nora* a vámpírnak kissé ‘szelídebb’ változata: csak tejjel táplálkozik, vért nem szív...”²⁷

Barna Gábor két közleményben is vázolta a *nora* hazai elterjedtségét és behatóan elemezte ennek a mitikus lénynek a közép- és kelet-európai kapcsolatrendszerét.²⁸ Itt közölt adataim csupán megerősítik (itt-ott kiegészítik) az elterjedésre vonatkozó megállapítását, miszerint a *nora* a Bódvától keletre, s annak torkolatát követően a Sajó vonalától keletre, nagyjából a Bodrogig, Tiszáig terjedő térségben ismeretes. Ez a mitikus lény amellet, hogy földrajzi szempontból jól körülhatárolható, e határokon belül egyenletlenül szóródik. Főként római és görög katolikus közösségek hiedelmeiben él, a református magyarság ismerete róla felületes, esetleg csak a nevét hallották emlegetni az általuk olykor megmosolygott történetekben. Aligha véletlen, hogy a *nora* ismeretlen (legalábbis nem írták le) a Békés megyei és a nyíregyházi szlovákoknál, mint arra Barna is felhívja a figyelmet.²⁹ Minden bizonnyal ismeretlen a gömöri, szepesi, nógrádi evangélikus szlovákok körében is.

A *nora* hiedelemként elterjedése nyilvánvalóan a Bódva és a Bodrog közötti terület 18. századi újranépesítésével, a ruszin, szlovák, lengyel csoportok megjelenésével magyarázható. (Véletlenül sem fordult elő a hegyaljai sváb településeken.) Mindez felvet időrendi, kronológiai kérdéseket is. A szláv *nora*, *zmora* eredetét tekintve lehet ősi, évezredek képzete, de a vizsgált hazai területen nem túl régen, csupán az említett népelemek asszimilációját követően (19. század) tűnt fel, s vált a magyar néphit egyik mitikus alakjává, regionális elemévé.

A mitikus lények között kell említeni a *lidércet* is. Szögligeten úgy tudják, hogy „a lidérc tüzesen száll.” Többen is úgy vélték, hogy valami madár alakú lény. Előfordult, hogy egy ember az erdőben talált egy madarat. Amikor hazavitte, az mindig csak kérdezgette: „Mit hozzak? Mit-mit-mit?” Sok kincset hordott a gazdájának. Szádelőn a reformátusok is hallottak erről a lényről. „Hordja a kincset. Mindent hord, amit csak a gazdája kíván.” Tréfásan a sokat kaparó, gyűjtő szomszédra, ismerősre is rámondják: „olyan vagy, mint a lidérc”. Szögligeten

²⁷ Pócs Éva 1990. 566.

²⁸ Barna Gábor 1979. 124–126.; 1981. 414–416. Hiedelemtörténeteket közöl Szabó Lajos 1975. 278–280.

²⁹ Barna Gábor 1981. 416.

úgy hallották, hogy a hónalj alatt kiköltött tojásból is lehet valakinek lidérce. Megszabadulni azonban csak akkor tud tőle, ha azt kéri, hogy hordja tele vízzel a hordót a rostában. Azt nem teljesíti, elmegy magától.³⁰

Derenken hittek egyfajta „tűzterjesztő madár” létezésében.³¹ Mint láttuk, a szomszéd falu lidérce is „tüzesen száll”, s madár alakú. A derenki hiedelemlény valószínűleg a magyar lidérccel áll kapcsolatban, annak alakváltozata.

A foggal született gyermekből a Torna megyei magyarok (Komjáti, Szádelő, Szögliget, Szín) hite szerint *tudós* lesz. „Fejketőbe születnek az ilyenek, s már kis korukban nagyon okosak és szerencsések. Mindenfélét találnak.” Egy másik közlés szerint a foggal született gyerek „Hét esztendő korában elmegy az országba, s többet nem tudnak róla. Akkor is elmegy otthonról, ha láncra kötik.” (Szögliget) Ha „kivallja” az anyja, hogy a gyermeke foggal született, akkor elveszik a tudománya. (Komjáti) Szádelőn egy „ördögös családban” született valamikor egy fiúcska. Az anyja *halottlátó* volt, s a halottakkal tudott társalogni. Amikor a fiú hét esztendő lett, egy idegen, ősz, öregember ment be hozzájuk. Kérte a fiút, hogy tássa ki a száját. Az szót is fogadott, de akkor az öreg „kikapta a *tátos fogát* és eltűnt vele.” Attól kezdve az a fiú a túlvilágiak embere volt. Felnőtt, s akkor is a túlvilágiakkal társalgott.

Szögligeten, Szádelőn és a környéken a halottlátót *tudós*nak nevezik. Eltűnt emberről (például hadifogságba esett férfiről) is beszélt a tudós. Megmondta, hogy „Juli mama fia él, s nevezetes napon fog hazajönni. Úgy is lett.” A tudós érintkezésbe tud lépni a túlvilágiakkal a saját otthonában. „A lelkek mennek hozzá.” Nagyon kimerül a közvetítés alatt. Gyakran ásitozik, néha el is szenderedik egy kicsit.

Mitikus állat – a csordát tizedelő, s már megemléltett *sárkánykigyó* mellett – az egyszerű *házikigyó* is. Létezésében református községek lakosai is hisznek. A házikigyó színe fekete. (Komjáti, Szádelő) Tanyája a ház alatt vagy a szőlőhegy *hajlék*ban szokott lenni. Bántani, agyonütni nem szabad, mert akkor a családot nagy baj éri. Szögligeten megtörtént esetként mondták el, hogy az egyik szomszédnak, amikor agyoncsapta a házikigyót, rövidesen megdőglött a tinója. Szádelőn úgy hitték, hogy ilyen esetben valaki meghal a családból. A házikigyó nagyon szereti a tejet,³² s a tej után még a csecsemő szájába is bekúszik. (Például akkor, ha a babát sokáig magára hagyják a *bellőben*, a mezei bölcsőben.) Állítólag az istállóban álló teheneket is látogatja, ezért némelyek inkább a fal mellé tesznek számára tejet egy kis tálkában. Szádelői vélemény szerint a házikigyót *cserepcsík*ba (egyik végén behasított, kettéágazó husángba) kell megfogni, s aztán útjára engedni.

³⁰ Adatközlő: Magyar Ferenc szül. Szögliget 1876, Pál Gyuláné szül. Szádelő 1892. Józsa Gábor szül. Szádelő 1908.

³¹ Krasinska, Ewa–Kantor, Ryszard 1988. 123.

³² Erdész Sándor 1984. 73.

Az udvarban, házban feltűnő békát nem szerették. Derenki hiedelem szerint, ha a házban béka jelent meg, az szerencsétlenséget jelentett.³³ Másutt előfordult, hogy a boszorkány béka képében jelent meg az istállóban.

A Torna megyei néphit központi alakja a *boszorkány*. Karácsony éjjelén a templom bejáratánál *Luca széken* ülve lehetett biztosan tudni, kik a falu boszorkányai. Református falvakban is (például Szín, Szádelő, Komjáti) tartja magát az a hiedelem, hogy a boszorkánynak nagy szarva és patája van, s ezért csak félrefordított fejjel fér be a templomajtón. Annak, aki felismerte a boszorkányokat, nagyon kellett sietnie, nehogy utolérjék. Az ilyen ember hazafelé futtában mákot szórt maga után az útra, mert az üldöző boszorkányoknak minden mákszemmet fel kellett szedni, s azzal sok idő eltelt. Otthon a ház és az istálló ajtaját, ablakát, kéményét jó előre biztosították a gonoszok ellen, főként fokhagymával. Szögligeten még a macskát is „megkenték” fokhagymával, mert – hitük szerint – különben „megfógták a boszorkányok és lovagoltak rajta”.³⁴

A boszorkány tudománya elsősorban a tehenek megrontására, a tejhaszon elvételére irányul. Annyi tejet, vaját ad el, amennyit csak akar, mert más tehenét megrontja „s attól is őhöz a tej.” Szögligeten a tej visszavételére több eljárást ismertek. Elmentek a boszorkánysággal gyanúsított személyhez, s azt megfenyegették. Archaikus eljárás, hogy az aludttejet az *ól* (istálló) küszöbére öntik és fejszével vagdalják. Arra mindjárt megjelenik valaki és kér valamit. Abból lehet tudni, hogy ő követte el a *rontást*. Egy másik eljárás az, hogy a tejet felakasztják a kéménybe. Hamarosan jelentkezik a boszorkány, s könyörög, hogy vegyék le onnan, mert ő mindjárt megfullad. Előfordult, hogy idegen kutya, macska járt az istállóban vagy annak közelében. Ha sikerült megverni, megsebesíteni, az elkövető boszorkány rögtön ágyának esett. Egyik gazda Szögligeten egy nagy békát talált az ólban. Villára szúrva dobta ki onnan. Másnap egy ember súlyos sebbel dőlt ágyának. Mindjárt tudták, hogy ő követte el a rontást. Megesett az is, hogy a köpülésnél nem állt össze a vaj. A gazda mérgében ki akarta dobni a köpülőt. Akkor megjelent a szomszédasszony, s mondta neki, hogy „ki ne dobja”. Kettőt rázott rajta és kész volt a vaj. Abból tudták meg, hogy ő lehet a boszorkány.³⁵ Megrontott tehen ügyében Szádelőn a *tudóshoz* fordultak tanácsért. Az megmondta, hogy hol van elásva a rontás (például az *ól* küszöbe alatt elásott rongy vagy rongyba csavart csont). Amikor a tudóst elhívták a tehenhez, hamar megjelent a boszorkány is. Aki először betoppant és kért valamit vagy elvitt valamit a portáról, az volt a boszorkány. Úgy tartják, nem szabad az ilyennek semmit sem adni, mert „elviszi a hasznot”, a tejet.

³³ Krasinska, Ewa–Kantor, Ryszard 1988. 127.

³⁴ Adatközlő: Burinda József szül. Szögliget 1889.

³⁵ Adatközlő: Magyar Ferenc szül. Szögliget 1876. és özv. Fülöp Jánosné szül. Szögliget 1869.

Szögligeten 1961-ben sok történetet feljegyeztem a *rontás és szemtül esés* (szemmel verés, igézés) közeli eseteiről is. Ezeket nevekkal együtt és az 1940–50-es évekhez, más esetekben a századelőhöz kötve mondták el. „Gecs Józsi szolga volt Komjátiban. A gazdját akarták megrontani, oszt a fiú ment át rajta. Már a hótt hírért hallották, olyan beteg lett. A betegség lehajította az ágyról a földre. A *tudós* tanácsára három *istentehenet* (bogárféle) és néhány *kőrösbogarat* adtak be neki összetörve. Amikor azt beadták valakinek, akkor oda megy az (a személy), aki megrontotta.”³⁶ Arra kell ügyelni, hogy a rontónak semmit ne adjanak, ne kínálják, s vigyázzanak rá, hogy a portáról semmit ki ne vihessen, mert különben hasztalan az orvosság. Az előbbi esetben nem is volt sikeres, mert a beteg legény anyja pálinkával kínálta meg a fiát megrontó komjátit asszonyt, a boszorkányt. Nem lett volna szabad! A vidéken a *kavicsányi ember* volt az a személy, aki a rontás elhárításához legjobban értett, akihez eljártak tanácsot kérni.

Előfordult, hogy a rontás nem azt érte, akire a szándék irányult. „Egy lányt Komjátiba vittek Szögligetről (férjhez) Az urának mostohája volt, s azzal az anyóssal kellett egy házban, egy *pitarban* laknia. Az anyósnak volt egy 18 éves édesfia is. A menyecske anyósa megcsinálta a rontást a mostohafiú ellen, de az édesfia ment át rajta először. A *pitarba* tette le... Az asszony mindjárt sírva fakadt, mikor meglátta. ‘Jaj, édes fiam megöltelek’. Meg is halt a fiú nemsokára.”³⁷

Arra a kérdésre, hogy mivel történt a rontás, az adatközlők általában kitérő választ adtak. Többségük csak általánosságban és nem konkrét esethez kapcsolva beszélt róla. Úgy tudták, hogy „csomócskával rontanak”. Kilenc rongyocskát kilenc *csombókkal* kötöttek össze, s elhelyezték a célba vett személy útjában. „Juli néném a templomba menet átlépett rajta. A másik asszony (akivel együtt mentek) meghökölt és letért az útról. Nem is lett baja. Juli nénémnek harmadnapra *folyosó* (csúnya kelés) támadt a lábán. Templom után hazafelé menet a másik asszony egy botocskával felvette a csombókos rongyocskát, a rontást és otthon a tűzre vetette.”³⁸ A kelést aztán sokféle *laputtal* (például fehér lilium levelével) és füstöléssel gyógyították.

Száraz igézetbe esett az olyan gyerek, akit megigéztek. Szögligeten a beteg gyermeket „kivitték az erdőbe és ott elhasítottak egy fiatal, élő fát. A fa hasítékába pecket (keresztbe helyezett éket) tettek, majd a megigézett gyereket többször (rendesen háromszor) átbújtatták a hasítékon. (Ehhez a cselekményhez két felnőtt személy kellett.) Amikor először átadták a fán, előbb leszakították az ingecskéjének az ujját. Másodszor levették, s a fa hasítékába tették az ing másik ujját, harmadszor pedig az ingét is levették, s a hasítékba tették. Pistát, a testvérünket is

³⁶ Adatközlő: özv. Fülöp Jánosné szül. Szögliget 1869.

³⁷ Adatközlő: özv. Borbaly Jánosné szül. Derenk 1865.

³⁸ Adatközlő: Burinda József szül. Szögliget 1889.

húzták át a fán. Amikor az erdőn voltunk, sokszor láttunk fába szorult ingecskét. Tudtuk, hogy miért van az ott. Amelyik fa újra kiszáradt, a gyerek megmaradt. Ha a fa kiszáradt, a gyerek is meghalt.”³⁹

A száraz igézetet szokták keresetlen kutyafejjel is gyógyítani. A szőlőhegyen kóborló kutyákat a *szőlőpásztor* lelőtte, s a dög ottmaradt. Aki tudott róla, elment és hazavitte. A kertben, üstben megfőzték. Kiszedték a kutya csontjait és betették a gyermek ágyába. Végül a beteg gyereket megfürdették az üstben. A kutya leve volt a fürdővize. Utána sem öltöztették fel, hanem pucéron fektették be az ágyacskájába. Közben azonban a kutya csontokat kidobálták az ágyából. A Bobaly családban „Rozi néni fiútestvérével is ezt tette az anyjuk. Csak az a fürdő segített rajta, pedig előtte már mindent megpróbáltak.”⁴⁰

Száraz igézetbe *szemtül estek* a gyerekek. Valakinek olyan nézése volt. „János bátyámat, ha Ócsainé megnézte, mindjárt hótt beteg volt.” Amikor Koreny Mari megnézte a menyét, a fiatalasszony rögtön beteg lett.

A gyerekeknek először *tisztes fűből* főztek mosdóvizet. Mindjárt kétfelé öntötték. Az egyik felét mosdatásra használták. Háromszor kellett megmosdatni, de nem tenyérrel, hanem a kézfejükkel, „visszájával”. Ha a mosdóvíz megaludt (mint a kocsonya), akkor biztosan „szemtül esett” a gyermek. Ha a víz nem aludt meg, akkor más volt a baj.

Mások „leg hamarabb *szenes vízzel* mosták a szemtül esettet. Egy findzsába vizet mertek, s abba három tüzes üszköt tettek a *masinából* (rakott tűzhely). Kevergették, s ha az üszök leszállt a vízben, akkor biztos, hogy szemtül esett a gyerek. Adtak belőle inni a betegnek, s a többivel megmosták az arcát. A maradék üszkös vizet az ajtó sarkához öntötték, de azt is visszájára.”

„Szemtül esett” felnőttest, marhát (pontosabban a megdagadt tőgyét) tisztes fű főzetével szokták megmosni. Szokták „megpisilni” is, azaz a tenyerükbe felfogott vizelettel kengetni.

A „szemtül esést” azonban meg is lehetett előzni. Gyerek esetében bevált módszernek tartották, hogy kifordítva adták rá az ingecskéjét vagy más ruhadarabját. Még biztosabb eljárásnak számított, ha szereztek egy darabot az erős szemű, igéző egyének holmijából (például ingéből, ruhájából), s azt hordták a saját ruhájukba rejtve, bevarrva. A derenki, szögligeti Bobaly család Pista fia, akit hasított fán húztak át, ellopta az *igézéssel* gyanúsított Ócsainé ingéből a *szatyíngot* (zsineget), s azt hordta a nyakában.⁴¹ Lényeges, hogy az ilyen tárgyat lopni kellett. A gazdája nem tudhatta meg, hogy kinél van, mert különben nem volt hatásos.

³⁹ Adatközlők: özv. Bobaly Jánosné szül. Derenk 1865. és özv. Bobaly Istvánné szül. Derenk 1874.

⁴⁰ Adatközlők ugyanazok, mint a 39. jegyzetpontban.

⁴¹ Adatközlők ugyanazok, mint a 39. jegyzetpontban.

Szögliget régi lakosai szerint mágikus ereje van a vasnak. „Jégveréskor a fejszét élével kell kiállítani az udvarra.” Színben úgy mondják, hogy „amikor jött a zivatar, a fejszét kidobták az udvarra.” Azzal vették elejét a jégverésnek. Akkor elkerülte a falut a jég. Szögligeten a rossz, kehes ló gyógyításához is vasat használtak: „Ha rossz a lovuk, 9 vasdarabot összekötnek és beleteszik az itatóválóba. Ha egy hétig arról itatják a lovat, akkor meggyógyul.” Derenken, Szögligeten úgy tartották, hogy „Azt a búzatáblát, amelyet nagyon dézsmálnak a verebek, meztelenül kell körülszaladni a gazda feleségének. Sötétedés után, este szokták csinálni.”⁴² Meztelenül végzendő mágikus cselekmény volt az is, hogy *gruja* (burgonya) vagy tök elültetése, káposzta palántázása után a nők meztelen fenékel többször a földre ültek. Azt akarták elősegíteni, hogy akkora legyen a termés, mint a hátsó felük.⁴³

* * *

Nincs terünk további adalékok sorolására. A magyar néphit „topográfiai” vizsgálatához ezúttal ennyivel járultunk hozzá. Az itt közölt anyag is megerősíti, hogy a néphit elemeinek, azok geográfiai és történeti elterjedésének érdemes figyelmet szentelni. Nem csupán a történeti rétegeket, az egyes elemek etnikus eredetét kell vizsgálnunk, mint Róheim Géza tette, amikor német és szláv elemeket, rétegeket mutatott ki a magyar néphitben,⁴⁴ hanem a 19–20. századi képhez vezető utat, a történeti változásokat, alakulásokat is meg kell ismernünk a maguk kronológiai és geográfiai konkrétságában. A Jánosikhoz vagy a norához fűződő hiedelem nem általában a magyar néphit eleme, hiszen csupán egy szűk térség meghatározott egységeihez, közösségeihez kapcsolható. Ezek – és más hiedelmek – nem szakíthatók el a térség település- és népiségtörténetétől. Arra is jó példaként szolgálnak, hogyan történhetett a közép-európai (szláv, román, germán) és balkáni elemek beépülése a magyar népi hitvilágba. A magyar néphit évezredes „európaizálódásával” párhuzamosan a korábbi, „ősi” hitvilág egyre kopott, töredezett, halványodott. E folyamatok megismerése követeli meg a korai írott források feltárását, közreadását, elemzését. Mindamellettt továbbra sem hanyagolható el a zömmel recens néphit-gyűjtések anyagának rendezése, történeti-összehasonlító módszerű vizsgálata.

⁴² Adatközlő: özv. Bobaly Jánosné szül. Derenk 1865.

⁴³ Lásd még: Krasinska, Ewa–Kantor, Ryszard 1988. 124.

⁴⁴ Róheim Géza 1925. 335–336.

IRODALOM

BARNA Gábor

1979 A nora mitikus alakjához. *Herman Ottó Múzeum Közleményei* 17. 113–119. Miskolc.

1981 A nora. Egy szláv eredetű hiedelemlény a magyar néphitben *Ethnographia* XCII. 413–435.

BIHARI Anna (szerk.)

1980 *Magyar Hiedelemmonda Katalógus*. Előmunkálatok a Magyarság Néprajzához. 8. Budapest.

DOBOS Ilona

1971 *Tarcal története a szóhagyományban*. Budapest.

DÖMÖTÖR Tekla

1981 *A magyar nép hiedelemvilága*. Budapest.

ERDÉSZ Sándor

1984 *Kigyókultusz a magyar néphagyományban*. Debrecen.

GUNDA Béla

1947 A szépasszonyok kútja. *Ethnographia* LVIII. 291–292.

1956 *Néprajzi gyűjtőúton*. (Találkozás a vadleánnyal.) 56–65. Debrecen.

1980 Die Nora. Ein Mahr in Nordostungarn. *Ethnomedizin* VI. 1–4. 241–248.

1989 *A rostaforgató asszony*. Budapest.

KRASINSKA, Ewa–KANTOR, Ryszard

1988 *Derenk és Istvánmajor. A lengyel telepések utódainak története és kultúrája*. Miskolc.

LAJTHA László

1941 A vadleány. *Ethnographia* LII. 246–250.

PALÁDI-KOVÁCS Attila

1969 Népi mondák és hiedelmek Szádvárról. *Herman Ottó Múzeum Közleményei*. 8. 51–55. Miskolc.

1973 Ukrán szórványok a 18–19. században a mai Magyarország északkeleti részén. *Népi Kultúra – Népi Társadalom* VII. 327–367. Budapest.

PÓCS Éva

1989 *Tündérek, démonok, boszorkányok*. Budapest.

1990 Néphit. In: Dömötör Tekla (főszerk.) *Magyar Néprajz VII. Népszokás, néphit, népi vallásosság*. 527–692. Budapest.

RÓHEIM Géza

1925 *Magyar néphit és népszokások*. Budapest.

SALAMON Anikó

1987 *Gyimesi csángó mondák, ráolvasások, imák*. Budapest.

SERES András

1981 Erdők, vizek csodás lényei Háromszéken és a környező vidékeken. *Népismereti Dolgozatok*. 185–196. Bukarest.

SZABÓ Lajos

1975 Taktaszadai mondák. *Új Magyar Népköltési Gyűjtemény XVIII*. Budapest.

UJVÁRY Zoltán

1961 Magyar hagyomány Jánosik szlovák betyárról. *Ethnographia* LXXII. 471–473.

UTÓSZÓ

Ismerkedésem a tájjal és népével 1961 nyarán kezdődött, amikor Gunda Béla megbízásából Szögligetre érkeztem, hogy ott kitöltsem a Magyar Néprajzi Atlasz négy kérdőív-füzetét, összeállítsam a füzetekhez csatlakozó rajz- és fénykép-dokumentáció anyagát. Egyetemi hallgatóként akkor már túl voltam a második tanévet lezáró szigorlatokon és Domaházán 1960-ban sikerrel birkóztam meg a Néprajzi Atlasz négy füzetének, 200 témalapjának felgyűjtésével. Az Atlasz szerzeágazó tematikájának nyomozása, feltárása a terepen, még a képzett, tapasztalt néprajzi gyűjtők számára is komoly vizsgafeladatnak bizonyult. Az egyetemi hallgatók, önkéntes társadalmi gyűjtők többsége csupán részlegesen kitöltött, hiányos és esetenként hibás válaszadással terhelt füzetekkel tért meg a kiküldetésből. Az én gyűjtéseim sem voltak hibátlanok!

A Bódva völgye akkoriban a kevésbé feltárt néprajzi tájak közé tartozott. Gunda professzornak azonban ifjú korából származó és maradandó benyomása volt a tájról, mélyen elraktározott emlékei, tereptapasztalatai Felső-Borsod és a Bódva-vidék anyagi kultúrájának jellemző vonásairól. Felkészülésem érdekében elolvastatta velem két korai közleményét (*Tárgyi néprajzi adatok Felső-Borsodból*. Néprajzi Értesítő 1934.; *Népi mezőgazdálkodás a Boldva völgyében*. Néprajzi Értesítő 1937.) és nyomatékosan figyelmembe ajánlotta a népnyelvi adatok, a tárgynevek, a tájnyelvi szókészlet gyűjtésének fontosságát. Lelkemre kötötte, hogy nyomozzam a vidék etnogeográfiai sajátosságait, majd a terepről visszatérve, azonnal foglaljam össze és küldjem el címére levélben a fontosnak gondolt megfigyeléseimet. Szót fogadtam, beszámolómat haladéktalanul és kellő terjedelemben elkészítettem, postára adtam. Gunda professzor postafordultával és meglepően hosszú levélben válaszolt. Részint megerősítette és tágabb összefüggésekbe helyezve kommentálta, részint kiegészítette szögligeti tereptapasztalataimat.

A régi Torna vármegye *Felső járásának* falvait, a Csermosnya-patak és a Torna-patak völgyét 1965-ben, dél-szlovákiai „atlaszgyűjtő” kiküldetésem alkalmával láttam először. A „hideg völgy” (Barka, Lucska) és a „meleg völgy” (Tornagörgő, Szádalmás vidékének) látványa, a táj varázsa már akkor megfogott. 1967-ben jutottam el ismét a Torna-patak völgyébe, hogy Szádelőn felgyűjtsem a Magyar Néprajz Atlasz III. és IV. füzetét. 1972 nyarán a szlovák-magyar akadémiai csereegyezmény keretében hathetes terepmunkára nyílt lehetőségem Dél-Szlovákia magyarlakta falvaiban. Pozsonyboldogfától elindulva és Deregnőig

haladva 35 kutatóponton gyűjtöttem fel a rét- és szénagazdálkodásra szerkesztett kérdőívemet, köztük a régi Torna megye néhány falujában is (Szilice, Barka). Ennek a terepmunkának az anyagából sok adat került be *A magyar parasztság rétgazdálkodása* címen (Budapest, 1979.) megjelent monográfiám lapjaira, térképvázlataiba és fénykép-illusztrációi közé.

1969 őszén Diószegi Vilmost az MTA Néprajzi Intézetének gépkocsijával a Sajó és a Hernád által közrefogott terület mintegy 130 települését jártuk be két hét alatt. Ő a *nora* nevű hiedelemlény képzetének földrajzi elterjedtségét nyomozta és egy magával hozott vaktérképen naponta bejelölte, kiértékelte az aznap gyűjtött információkat. Magam főként a rét- és szénagazdálkodás, a kerekes járművek, a szállítás- és teherhordó módok egyes tárgyait, formáit, neveit igyekeztem dokumentálni. Zömében ennek a terepbejárásnak köszönhetően gyűlt össze a *Batyuzó lepedők és elnevezésük Borsod-Abaúj-Zempén megyében* címen, 1973-ban megjelent dolgozat adattára.

Ennek a zömmel az északi magyar népterülethez tartozó térségnek a „néprajzi térképezésével” nem először foglalkoztam. Egyetemi hallgatóként 1961-ben írtam egy pályamunkát a debreceni egyetem Szláv Filológiai Intézetének felhívására „*Az északkelet-magyarországi ukrán lakosság demográfiája (1773–1960)*” címen. Ehhez a dolgozathoz már akkor csatoltam hat térképvázlatot. Ennek a nyertes pályaműnek némileg átdolgozott változata jelent meg aztán „*Ukrán szórványok a 18–19. században a mai Magyarország északkeleti részén*” címen 1973-ban, majd 2003-ban „*Tájak, népek, népcsoportok*” című kötetem tanulmányai között. A mostani kötetben szereplő *Kárpátukrán telepek Észak-Magyarországon* előadásként hangzott el és jelent meg a miskolci Herman Ottó Múzeum kiadásában, 1984-ben. Beválogatását a mostani kötetbe főként a vidék népe sajátos hiedelemlényeinek, szokászetének értelmezése, a település- és néptörténeti háttér felvillantásának igénye indokolja.

Visszatérve a Bódva vidékén, vízgyűjtőjén és különösen a régi Torna vármegye tájain gyűjtött néprajzi terepmunkáimhoz, első helyen az 1978-ban, 1979-ben és 1980-ban Rozsnyó központból tett gömöri, tornai gyűjtőútjaimat említhetem. A szlovák-magyar akadémiai csereegyezmény keretében gyűjtött anyagaim, fénykép- és diafelvételeim megtalálhatók az MTA Néprajzi Kutatóintézetének Adattárában és kéziratos gyűjtőfüzeteimben. Döntően ezen terepmunkák anyagából születtek a Gömör-Szepesi Érchegység és a Gömör-Tornai karsztvidék népének bányászéletét, mészégetését, szénégetését, erdőmunkáit, szállításmódjait érintő közleményeim. Ezek egy része gyűjteményes kötetekben is olvashatók (Paládi-Kovács Attila: *Életmód, foglalkozás, nemzetiség*. Debrecen, 1988.; Ujváry Zoltán (szerk.): *A gömöri magyarság néprajza. II.* Debrecen, 2006. 203–419).

Utoljára az 1990-es évek derekán volt alkalmam néprajzi terepmunkára a Bódva vidékén. Egy munkaközösség tagjaként részt vehettem a táj néprajzi,

helytörténeti, természetföldrajzi feltárására irányuló és az OTKA támogatását élvező kollektív vállalkozásban. A miskolci Herman Ottó Múzeum szervezésében 1994 nyarán megvalósult terepbejárás során Edelényből és Szepsiből kiindulva számos hazai és dél-szlovákiai kutatópontra jutottam el (pl. Tornaújfalú, Debrőd, Jászó, Mecenzéf, Péder, Zsarnó, Bodolló, Somodi). 1994 őszén saját gépkocsival, Nagy Balázs egyetemi szakdolgozóm társaságában, ismét meglátogattam és bejártam a vidéket (Boldva, Borsod, Szendrő, Szalonna, Perkupa, Komjáti, Bódvalenke stb.). Ezeknek a friss gyűjtéseknek az anyagát is bedolgozhattam az 1990-es évek második felében közreadott írásaimba.

Ezek közül legjelentősebb a *Népi gazdálkodás a Bódva völgyében* címen a Bodnár Mónika és Rémiás Tibor szerkesztésében *Tanulmányok a Bódva völgye múltjából* című kötetben megjelent tanulmány (Putnok, 1999. 235–375). Ez a terjedelmes dolgozat teszi ki a mostani kötet nagyobb felét. Közreadását főként az teszi indokolttá, hogy az 1999-ben megjelent gyűjteményes kötet nem jutott el a hazai és a határon túli magyar néprajzi, dialektológiai kutatóhelyekre és könyvtárakba. Terjesztése elsősorban a Bódva vidék településein volt sikeres.

1999-ben jelent meg a mostani kötet másik hosszabb cikke is, *Adatok a régi Torna megye népi hitvilágához* címen a Pócs Éva 60. születésnapjára készült kötetben, az MTA Néprajzi Kutatóintézet kiadásában (*Démonikus és szakrális világok határán*. Benedek Katalin és Csonka-Takács Eszter szerk.). Az a cikk, kötetünk néhány más dolgozatával együtt, a Bódva vidékén kevésbé hozzáférhető a Bódva-menti tájak iránt érdeklődő lakosok, olvasók, kutatók számára.

A mostani kötetbe felvett dolgozatokon és a fentebb már említett közléseken túlmenően sorolnom kell más, e vidékhez szorosan kapcsolódó, az adatközlésen túlmenő írásaimat is. Első helyen a miskolci Herman Ottó Múzeum Évkönyvében, 1996-ban *A régi Torna megye és néprajzi jellege* címen megjelent tanulmányt említem, melyet a *Tájak, népek, népcsoportok* című kötetbe is felvettem (Budapest, 2003.). Ugyanott elérhető a *Táplálkozási tájak az északi magyar népterületen. A régi Torna megye konyhájáról* szóló összefoglalás, mely eredetileg a 60 éves Kisbán Eszter tiszteletére az MTA Néprajzi Kutatóintézete által 1997-ben, *Morzsák* címen kiadott kötetben jelent meg (Kuti Klára szerk.).

Végezetül megemlítem, hogy a *Magyar Néprajz nyolc kötetben* című alapmű I.1. *Táj, nép, történelem* című kötetében (Budapest, 2011.) a *Felföld* régió és azon belül az *Északi magyar népterület* népcsoportjai között önálló alfejezetekben foglaltam össze Felső-Borsod (759–762) és Torna (775–779) néprajzi jellegét. Ezt a két tájnéprajzi egységet összeköti a Bódva vize és hosszan elnyúló völgye, a völgyben futó országút és vasút közlekedési lehetősége. A hajdani Torna vármegye és Felső-Borsod néprajzi jellegének vázlatát főként saját kutatásaimra, az e kötetben ismét megjelenő és a fentebb megadott helyeken elérhető közleményeimre alapoztam.

Örömmel hívom fel az olvasók figyelmét arra, hogy a Bodnár Mónika és Rémiás Tibor által szerkesztett, 1999-ben megjelent nagy tanulmánykötet után is jelentek meg néprajzi és földrajzi tárgyú kötetek Tornáról és a Bódva-vidékről. Magyar Zoltán a népmondák és balladák gazdag népköltési gyűjteményeit tette közzé (*Torna megyei népmondák*. Budapest, 2001.. Osiris Kiadó; *Torna felé vezet egy út... Torna megyei népballadák*. Budapest, 2011. Balassi Kiadó), Dobány Zoltán a társadalmi térfolyamatok alakulásmenetét rajzolta meg a történeti földrajz, a társadalomföldrajz módszerei, forrásai alapján (*A Cserehát történeti földrajza*. Nyíregyháza, 1999.; *A Sajó-Bódva köze történeti földrajza. 18–20. század*. Nyíregyháza, 2004.). A társadalomföldrajz riasztó adatainak fényében az etnográfusok és a folkloristák által feltárt népelet és népköltészet félvévszázaddal korábbi dokumentációja végképp történeti távlatba helyezi a térség népének egykori életviszonyait, színhagyományozó kultúrájának kincseit. Dobány Zoltán geográfus elődeinél is mélyebb válságban látta a vidék népének életét. „A munkahelyek elvesztése, megszűnése, az életfeltételek általános romlása stb. egyre nagyobb elvándorlást eredményez a vidékről. Az elöregedés is komoly veszélyt jelent, különösen a belső területeken lévő kisebb falvakban” – olvassuk 2004-ben kiadott könyvének bevezetőjében.

Az utóbbi két évtizedben a térség népessége 15%-kal fogyott, de például Tornakápolna fogyatkozása 76%, Teresztenyéé 64%, Szőlősardóé 43%, Szögliget 39% volt 20 esztendő alatt. Az aprófalvas településszerkezettel rendelkező, városhiányos és forgalmi árnyékban fekvő térség helyzetén tovább rontott a mezőgazdaság erőszakos kollektivizálása az 1960-as évek elején, és az ún. szocialista rendszer egész elhibázott iparosítási- és vidékpolitikája mintegy negyven éven keresztül. Az elvándorlás és a kivándorlás azonban jóval korábban, a gömöri, szepesi vasipar hanyatlásának idején, a 19. század végén kezdődött. Gömör, Torna, Abaúj magyar falvai északi piacokra, szepességi városokba és Kassára, Rozsnyóra hordták termékeiket. Számukra a legnagyobb csapást a trianoni határ megvonása, a hagyományos piacok elvesztése idézte elő. Az 1990-es évek elején bekövetkezett gazdasági változások, a borsodi bánya- és gyáripar leépülése, a mezőgazdasági- és élelmiszeripari üzemek felszámolása, a földtulajdonlás viszonyainak újabb torzulásai tovább rontották a térség hátrányos helyzetét.

A Bódva-vidék mai lakosai, ismerői az 1960-as évek elejének hagyományokban gyökerező életmódját, paraszti gazdálkodását szegényes, elmaradott, ám egy biztonságos, nyugalmas korszakhoz kötik. Azóta a világ nagyot fordult, a megélhetés biztonsága, a nyugalom oda lett és a vidék maradék népe tétován keresi a kiutat szorult helyzetéből.

Budapest, 2013.11.05.

Paládi-Kovács Attila

TÁRGYMUTATÓ

A

„alföldi” zóna 170–171
 ablakos (iparos) 119
 abrak 74
 abrosz 97, 143, 189, 192, 195–198, 202
 adómentesség 178
 adóösszeírás 177
 agyagbánya 105
 agyagipar 109
 agyalás (cséplés fázisa) 34
 aja, ajarúd (szekerrúd) 135, 141
 ajatámasztó 135
 ajatartó 131, 135
 ajda 188–189, 201
 akácos 18
 akó zab 28
 alagutak (várak között) 216
 aldeszka, ajdeszka 130
 almabor 47
 almaecet 12
 almafajták 46–47
 almavíz (almabor) 12
 alrégiók 163
 angol disznó 75
 antimon 108
 anyagi kultúra zonális tagozódása 164
 anyajuh 79
 anyaliba 83
 anyanyelv 181, 184
 anyaszéna 52
 aprófálvás terület 163
 aprókövelés 104
 aprólék 82–83
 aratás eszközváltása 30
 aratókasza 31
 aratópár 32

arsó, orsó (szánon) 141
 aszalás (égetéssel irtás) 23
 aszaló a szilvásban 48
 aszalt gomba 8
 asszimiláció 180
 asztag 36
 azonális 198

Á

ácsközpont 100
 ácsmunka 100
 áfonya 10
 áfonyafésű 10
 ágas 135
 ághúzó horog 49
 ágyás 33
 állítófa (lépvesszőhöz) 14
 árbócos boglya 167, 169
 árbócos, karos téli boglya 57, 59
 árpavetés aránya 28
 ártány 76
 áspa (fonalgombolyító) 96
 átalvető (kettős tarisznya) 186, 198, 200
 átdobolás (vadméh) 16–17
 átmenetizóna 188

B

bábaskagomba 10
 babfajták (erzsi-, kakas-, бүдös-, fehér-, tarka) 41
 bábú (kenderszösz egysége) 93, 98
 bacso 79, 81
 bak (bakláb, baklevél) 96
 bak (hintón) 133
 bak (kecskebak) 82
 baket 144

- bakszakál 51
 bakó (kenderkalló része) 91, 98
 baksa (rakonca) 134
 baksaszekér, baksás szekér 24, 134–135
 baltacim 16
 bandérium 74
 bánkúti búza 28
 bányászat 113–114
 bányászkolónia 108
 bányásztelepülés 89
 bárányherélés (foggal herélés) 81
 bárd 98, 100
 barkács (vándorméhész) 17
 barkai búcsú 10
 barkós minták 196
 barnakőszén 108
 baromfiak hívószavai, üzőszavai 85
 batoh 142, 200
 batu, baturuha, batusruha, batuzó ruha
 142–143, 196–198
 batuló lepedő 143
 batyu 188, 200, 202
 batyu nevei 190, 200
 batyus asszonyok 104
 batyuzás 142, 186, 199–200, 202
 batyuzó asszonyok 125
 batyuzó kereskedelem 125, 127
 batyuzó lepedő kötőlékének nevei 193–194
 batyuzó lepedő nevei 191
 Bebek család 214–215
 Bebek monda 215
 bécska (szabvány kaptár) 17
 Béla király (IV. Béla) 215
 béldeszka 129
 bellő 143–144, 228
 bellőfa, bellőkaró 143
 berena (borona) 27
 berenál 25
 bérnyomtatás 72
 betelepülési hullám 178
 bikabornyú herélése 67–68
 bikatartás, bika gondozása 67
 billogsütő vas 63
 birkaakol, akój 78, 80
 bodnärmesterség 99
 bodonjászol 167
 boglyahely 58
 boglyás (kupolás) mészkemence 105
 bokoralja gomba 9
 borkereskedelem, borkereskedők 124
 boronyica (áfonya) 10–11
 borpincék, pincesor 45
 borsó, szilicei 40
 boszorkányok 220, 226, 229
 bótozat 105
 bőjti táplálkozás 42
 bőrtarisznya 146
 brezóka, brezova voda (nyírvíz) 11
 bricska 132–133
 brónabutty (almafajta) 47
 brúgó (nagygereblye, tarlógereblye) 32, 54
 brusnyica (áfonya) 10–11
 búcsújáró hely 11
 búcsús tarisznya 196
 bula 198, 202
 butykos 148
 butykos körte 59
 butyor, bugyor 188, 200
 búza nyomtatása 171
 búzatermő körzet 170
 büdös sántaság 81
 büfölés 97
 bükköny 60, 70
- C
- céhes iparosok 114
 cibere 49
 cigány kovács, cigány salló 30, 119–120
 cigányság 101
 cigányszátyva 144

- cimentál, cimentális fajta (szimmentáli)
66–67
- cínező, edényfoldozó 119
- cinóberbánya 108
- cúg (lófogat) 52, 68, 102
- cug, négyökrös 128
- cúgosló 73
- cukorgyár 108, 114–115
- cukorgyár 41
- cukorrépa-termesztés 41
- cyndzy candzé 224
- CS
- csalamádé 70
- csali (madárnak) 14
- csali (vadméhnek) 15
- csanak (vízmerítő) 146
- csanál (csalán) 86
- csapófa 53
- csapófás kasza 30–31
- csapóvas (csapdaféle) 14
- csata, csapat (libák, kacsák) 83
- csáté 8, 31
- csatorna 113
- csatorna- és tóépítés 122
- cseber 45
- csengő 73
- csép „hangja” 34
- csépfá 169
- cséplés ritmusa 34
- cséplőbandák (részes bandák) 34
- cséplőgépek típusai 35–36
- csepű (kenderrost) 93
- csepűvászon 147
- cserekereskedelem 104
- cserepcsík (páros rúd) 90, 228
- cserepcsík (mütéthez) 72
- cseresznyefajták 47
- cserfahántás 100
- cserhaj (kéreg) 101
- csiga (kötélhez) 137
- csigacsináló 145
- csikó, hívószavak 72
- csikóherelés 71
- csikónevelés 72–73
- csillag (színes textildarab) 144
- csincsilla (nyúlfajta) 88
- csipkebogyó 12
- csípőfogó 117
- csirkálás (magvalás) 49
- csirke 32
- csirkeborító 101
- csirkeetető 85, 101
- csirkegomba 9
- csizmiák 114
- csobolyó 44, 148
- csombók (rontáshoz készült rongycsomó)
230
- csomó (túró) 125
- csorda 66
- cső (alsó, felső), derékcső 133–134
- csörgős gereblye 54
- csőrölő (csévéelő) 96
- csusza, csúszó (talabor) 139
- csűr 59
- csűr szerűje 33
- csűrfiók 37
- csűrök, csülök (rudaló kötéhez) 137
- csűrőskert 32
- D
- derék (szekérderék) 133
- derékkötő lánc 133
- deszkás szekér 134
- dézsza (putyina) 149
- diner, dinerka 144
- diótermés 46
- disznó hívó- és bajtőszavai 78
- disznó válu 77
- disznóhízalás kellékei 77

disznókarám (erdőben) 77
 disznónyáj 75–76
 disznótartás 74
 doboska (mákosguba) 169
 dohánytermesztés 41
 domináns szállítási módok 186
 dörzsölőfa 139
 dranká 79–80
 drótos (iparos) 119
 drótvilla 54
 duggatás (liba-, kacsatömés) 86

E

ecset (rostfésű) 91, 93
 egyesjárom 129
 ekekapa 129
 ekelő 25–26, 59
 elevátor 36
 ellánáz (kasza élet) 53
 ellés, elletés 67
 elnéptelenedés 177
 elszlovákosodás 181
 embervágó rét 20
 enyves ponyva 104
 eplény 140–141
 erdei gyűjtögetés 131, 165
 erdei gyümölcsök 10, 12
 erdei méhészet 167
 erdei méhészkedés 16
 erdei méhkeresés 15
 erdőbirtok 98
 erdőispánság 110
 erdőmunka 98
 esztrengahajtó 80
 esztringa 80
 etnikai beolvadás 184
 etnikus folyamatok 184

É

égetett tulajdonjegy 63

éles patkó (téli ökörpatkó) 129
 élet (búza) 28–30
 épületfa 98
 ércbányászat, bányászat 107–109
 északi zóna 165, 167–168
 ételhordó 144
 étető (cséplőgépen) 36

F

fabodon (gabonatóroló) 37
 faedények sztergályozása 99
 faeke 25
 fafaragás 119
 fahordó kötél 145
 faiparosok, mesterségek 167
 fajdyúk 13
 fajtaváltás 65
 fakereskedők 21
 falal (ház) 84
 falu cselédjei 20
 falukerítés 23
 faluzás (mészárúsítás) 103
 faluzó körutak (mész-, gyümölcсарúsítás) 127
 fametszés 49
 fanedvek csapolása 165
 faragó (kisszekerce) 99–100
 faragó emberek, fafaragók 99–100
 farkasalma 12
 farmatring, faros hám 130, 132
 faros kas 38, 48, 101, 133, 136
 farsangi köszöntő 64–65
 favágók 98
 favilla fajtái, formái 54–55
 fazekasmester 119
 fazsindelyfaragás 100
 feccstej 67
 fedezőmén 72
 fejenhordás 186, 200
 fejfok (vetélőbe való cséve) 96
 fejszék 67

- fekete ugar 23, 25
 fekete vasárnap 90
 felező seprő 35
 felkalangyázó villa 55
 félkezes (kévekötő) 32
 féntok (tokmány) formái, fajtái 53, 58
 felpántlikázott szánok 141
 felső-borsodi zóna 169–170
 félvéka (dongás faedény) 103
 fémműves cigányok 119
 fén (kaszakő) fajtái 53
 fenestarisznya 53
 fenőkő (kaszakő) 17
 fenyőgomba 10
 fenyvesek (erdők) 98
 fenyves madár (fenyves és húros rigó) 13, 165
 férfi-női munkamegosztás 198
 fergettyű 134
 fergettyűláb 134
 ferhéc, fűrhec, firhéc 131–132, 141
 ferzlók (gabonátároló láda) 37, 99
 fertály (hosszmérték) 96
 fészekaljja 83
 fialás 75
 fias disznó 75
 fiár 106
 fil, file 194–195
 filoxéravész 43–44, 50
 fiók (rekeszték) 37
 fodormenta 12
 fogasoló (fogasborona) 27
 foggal született gyermek 228
 fogatos útvonalak a Szepességbe 126
 folyóka (gyomnövény) 90
 folyosó (kelés) 230
 folyószabályozás 21, 62
 fonál felvetése 96
 fonóház 95
 fonott ódal (kas) 136
 fonott ülés 136
 fontosfa 131
 forminc (furmint) 44
 földkönyv 20
 frontiére 159
 furik (egykerekű talicska) 150
 fűrőkészítő cigányok 120
 futosó szekér 132–133
 futra 106
 fuvarozás 72
 fűbér 63
 fűkasza 31
 fűrészmalom 100
 fűrészüzem, fűrészmalom 115–116
 füstölő (húsfüstölő) 145
 füstölés (vad kifüstölése) 13
 fűves asszony 13
- G**
- gabona (rozs) 27–29, 33, 35, 170
 gabonakonjunktúra 170
 gabonapiac 124
 gabonásverem 37, 170–171
 gabonatermesztés domináns 170
 galambdúc 87
 galambfiók 87
 galambgomba 8
 galambleves 87
 galambszoktatás 87
 galambtartás 87
 ganajoz (trágyáz) 24
 garád (gyepű) 23
 garagulya 148
 garmada 33, 35
 gatyamadzag (csodás) 220
 gazborona 52
 gazdaságnéprajzi zónák 166
 gázlás 32
 gejta (gelyeta, gilita) 80
 gémes kút 70

gépész 36
 géplés (cséplés) munkaszervezete 36–37
 géplés (gépi cséplés) 22
 gereblye foka (feje), fogainak száma 54
 girhiny (görény) 13
 godolya, godona 10
 gólya (rokka) 95
 gombafélék 165
 gombászás 8
 gombatermő hely 8
 gombázó kosár 101
 gomolya (friss juhsajt) 79–80
 gongyola (csepű egysége) 93
 gordony (acat) 30
 gordonyozó 26
 gömbörgő (henger) 91, 139
 gönc 188
 görbe kacor 81
 görög katolikusok 179, 181, 184
 gracia (kapaféle) 42
 gracka (szegsoros rostfésű) 93–94, 172
 gruja (burgonya) 38, 170, 232 – ásás 39,
 ültetés 39
 grujaásó kosár 101
 grujafajták 39
 Grul (gruja, burgonya) 38
 grule 39
 grüндler 38, 111
 gubacsgyűjtés 100
 gulyaállítás 24
 gulyaállítás a réten 79
 gulyás 79
 gulyasózás 67
 gulyatartás 64, 66–67
 guzsoly (guzsaly) 95

GY

gyalogszánkó 141
 gyapjúkonjunktúra 778
 gyékény 8

gyékénymunka 8
 gyékényponyva 104
 gyepőlőszár 130
 gyepű 23
 gyógynövények 12, 165
 gyöngytyúk haszna 87
 gyűjtőgető gazdálkodás 7
 gyükérkapa 23, 28
 gyümölcs- és borszállítás a Szepességbe 126
 gyümölcсарúsítás 49–50
 gyümölcсарfajták 46–47
 gyümölcсарfaoltás 47
 gyümölcсарkultúra a karsztvidéken 168–169
 gyümölcsök piaci értékesítése 46, 49–50
 gyümölcсарpiac 131
 gyümölcсарtermesztés 46

H

Haalpa (Heidelbeere, fekete áfonya) 10
 Haalparef (áfonyafésű) 10
 hácskó 23
 hadaró (cséphez) 34
 hajdú 51
 hajlék (szőlőhegyen) 228
 hajtika kalács 65
 hajtós áspa (egyfajta gombolyító) 96
 hajtóvadászat 14
 halál (egyfajta gombolyító) 96
 halottlító 228
 halyagcseresznye 47
 hamáló (szekérfék) 139
 hámfa 130, 141
 hámoripar 106, 111–113
 hámorkalapács 110
 hámorkovácsok 110–111, 113
 hamvas (óli-, szarvas-, sallangos, hurcolko-
 dó) 192–193, 196–198, 201
 hancsik, hancsikolni 51
 hanttörő 26, 169
 hara 202

- harmados (marokszedő) 32
 harmatgomba 9
 háromnyomásos művelésmód 22
 hársfaháncs 101, 144–145
 hasított élőfa 230
 határhasználat 22
 határjelek 51
 határnevek 23
 hátaskosár 49
 hátikosár 146–147, 196, 198
 hátilepedő 197, 199
 hátitarisznya 146
 háttonhordás 186, 199
 havasalji környezet 163
 házikert termékei (uborka, hagyma, paradicsom, paprika) 42
 házikigyó 228
 házinyúl-tartás marhaistállóban 88
 hegyi kaszálók 51
 hegyi legelő 21, 63
 hegyi mondák 220
 hegyi rétek 51
 hegyi sertés 75
 henger (talajmunkához) 27
 hent (hant) 26
 herélés (lépek visszametszése) 17
 herélt 72
 herélt koca (miskárolt) 77
 hét juhakol (hét vár) 215
 hetes tarisznya 146
 hetipiac 125
 Heubown 137
 hévér 135
 hídlás (marhaólban) 24, 52, 68
 hídó (ostorosgyerek) 25, 74
 hiedelemtörténet 220
 hintó 132–133
 hízott libák eladása 86
 hodály 78, 80
 hóla (havasi kaszáló) 165
 Holzbown 137
 hombár, hambár 37
 homlítás 44
 homokbánya 109
 homót, homút (kumet) 130, 135
 hordás (betakarítás) 136
 hordó mézsfuvarozáshoz 104
 hordótömítés 8
 horog (rőzsegyűjtő) 145
 horog (vízhordó rúd) 148
 hosszú fuvar 124
 hosszú létra 137
 hosszú szekér 137
 hozomány 198
 höndörgő, höngörgő (talajmunka eszköze) 27, 170
 húsoló (félünnepi) 196
 huszíták 216, 220

 I
 igézés 231
 inas (serdülő fiú, siheder) 53, 76, 217
 ingázás (napi, heti) 123
 ipari növények 171
 iparos 117–118
 iparos kör, ipartestület 118
 irtás, irtásrét 51
 irtásföld 38
 irtásgazdálkodás 23
 istentehene (bogárféle) 230
 istráng 130
 itatás (ló, marha) 70
 izoglossza 160

 Í
 ínségtakarmány 8
 íved (vadkörte) 12

 J
 Jánosik-monda 220–221, 232

- járgány 35
 járom (kettős járom) 129
 járomfej 129
 járomszeg, -szög 130
 járszol (arcaljárszol, végjárszol) 68
 jelenségtérkép 172
 juhászcampó, rézkampó 81, 119
 juhások nemzetisége 79
 juhkosarazás 24
 juhnyíró olló 79
 juhól 80
- K**
- kaba 87
 kacor (szőlőmetszőkés) 44, 49
 kacsaprólék 86
 kád (szüreti edény) 45
 kakasülő 38
 kakasszó (hajnali) 223
 kakukkfű 12, 85
 kalapács, háromkalapács 113
 kaloda (ökörvasaláshoz) 129
 kampóöntés (rézből, vasból) 119
 kancahordó 37
 kandallós pince 45
 kandli 144
 kantár (fazékfogó, fazékhordó háló) 101, 144
 kantár (ló fejére) 130
 kantartás malomban 75
 kántor (legalsó kéve) 31
 kápa (csép szíjazata) 34
 kapcsoló kés (szőlőmetsző kés) 44
 kapafélék 42, 112 – ortó-, gyöker-, lapos-,
 hagyma-, veteményes
 kapaformák 111–112
 kapahámor 42, 111–112
 kaparék 32
 kapáskultúrák 24
 kapaszállítmány 112
 kapolás (gyepű) 23
- káposztaföld 40
 káposztatermesztés 40
 kappan 82
 kappanozás 86–87
 kaptár 16
 kaptáros méhészkedés 16, 50
 karfás szekérderék 133, 136, 138
 karikás ostor 76
 karkosár 145
 karlik (taliga) 24
 karó (rakonca, szánon) 140
 karós boglya (árbocos) 59
 karos ülés 136
 karózó tőkeművelés 44
 kárpátukránok 182–183
 karsztos mál 163, 168
 karsztvidéki zóna 168–169
 kas (méhkas) 16
 kasfonás 136
 kasos méhészet 169
 kasos méhtartás 16
 kasza részei 53
 kaszkalapács 53
 kaszakores, kores 53
 kaszanyél fája, hossza 53
 kaszás 32
 kaszás aratás 171
 kaszaüllő 53
 kaszaverés 53
 katlanláb 49
 káva 146
 kazalrakók 36
 kecskenyáj 82
 kecskeropka (rokka) 96
 kecskés (kecskepásztor) 81
 kecsketartás 81–82
 kecsketej 82
 kelepece 14
 kender termesztése 89
 kenderáztató (gödör) 90

- kenderföld 24
 kenderföld javítása 90
 kenderkalló 89
 kendermunka 199
 kenderrost elnevezései 92–93
 kenderszáritás 91
 kendentörő 91, 115–116
 kepés 20, 32, 106
 kepésarató 22, 30
 kéregedény 11
 kéregedények 165
 kerek tyúkól 84
 kerekes guzsaly formái 95–96
 kerekes kút 70
 kerékgyártó 100
 kerékgyártók 114
 kerékkötő lánc 133, 138
 kereskedők (bor-, fa-, termény-) 124
 kereszt (gabona) 29–30
 kereszt (kévékből) 31
 keresztfa 136
 kerti termékek szállítása a Szepességbe 126
 kerülő eke 25
 keserű gomba 8
 késgyár 113
 kétágú, kétágú kapa (kapaféle) 42, 167, 169
 kétfülű kosarak (szecskás-, szemetes-, fás, grujaszedő-) 146
 kétnyelvűség 180, 203
 kétszeres (rozs és búza elegye) 28
 kévekötés 31
 kévekötfő 26
 kévevágó (cséplőgépen) 32, 36
 kézicsép 33
 kézicséplés 33
 kézigép (cséplőgép) 35
 kézimalom (tőkés- és keretes-) 172
 kézirosta 35
 kézműves 114, 117
 kibaksál, kisátorít (kenderkévét) 90
 kifojtás (vadméh) 16–17
 kígyó 216, 221–222
 kilis (kelés) 13
 kincsmondák 215–216
 kincstalálók 216, 221–222
 kisasszony (vári kisasszony) 217–218, 223–225
 kísértet 217–218, 222
 kisgazda 22
 kisipar 117
 kistáji munkamegosztás 50, 121, 127
 kivándorlás 114
 kive (kéve) 30
 kocik (tűzpadka) 45
 kocsi 132
 kocsiszánkó 141
 kócsolat (zsúpkötél megcsavart vége) 31
 koledálás (pásztorok) 64
 kolesz 133
 koleszfa 134
 koliba, kaliba 79
 kolomp 73, 76
 kolonc 194–195, 202
 kolyiba (pásztorkunyhó) 66
 komakendő 145
 komatál 145
 kommenció (pásztorbér) 64
 kommenció Kovács 117
 komora 37, 49, 73
 kompis (trágyakupac) 24
 kompis (szénarakás) 55, 149
 komút, komúthám 130
 konda 75
 kondás 76
 kondásház 64, 76
 konkolyozó 29
 kontaktzóna 159–160, 172
 konty (kenderszösz egysége) 93
 kopár 23
 korc 142, 144, 192, 194–194, 202

- korcos (batyuzás) 29, 32, 38, 49, 65, 125,
 132, 142–143, 145, 148, 169, 192, 195,
 201–202, 205, 208, 210, 217, 222
 kormány (eke része) 25
 kórófü 7
 korpa, gabonakorpa 77
 kosár (juhkosár) 79
 kosárfonás 101
 kosárfonó cigányok 146
 kosárkendő 145
 korszorú (kenderszösz egysége) 93
 korszorú (kukorica-) 38
 kosztonka, kosztroly (lúdtoll szára) 85
 kotronc 195
 kovácsműhely, kovácslakás 117, 120
 kozákgomba 9
 köedénygyár 114
 kőfejtés szerszámai 103
 kőfejtő szerszámok nevei 103–104
 kőgarád 25
 kőkény 12
 kőkorsó 148
 köles 28
 köleshántoló 115
 kőpú méh 15
 körbe (ökörirányító szó) 130
 körmölés 81
 körömfá 149
 körömkés 117
 körösbogár 230
 körtefajták 48
 köszörűkő, köszörülés 113
 kötőfa, kötőszeg (kéveköttő fa) 31
 közbirtokos nemesség 19
 közbirtokosság 62–63
 köznemesi birtoklás 19
 közös nyájgazdaság 64
 közös nyájszervezés 79
 közös rakódóhely 59
 községi apaállatok 64
 községi kan 75
 községi rét 51
 közszij (csép része) 34
 krám (erdei kunyhó) 41
 krampács 104
 krepli (fánk) 36
 krumpli 38, 170
 kukja (kupac) 24, 52
 kukorica ültetése 38
 kukoricacsuhé 8
 kukoricatermesztés 37
 kukoricatermő körzet 170
 kukoricatörés 38
 kupa (vizeskupa) 148–149
 kupeckedő parasztok 71, 125
 kuriális köznemesség 19–20
 kútka (mezei forrás) 146
 kutya, kutyaгузsaly (rokka) 96
 kuzup (kéregedény) 11
 Kühne eke (vaseke) 26
 kvander 107
- L
- láb, lába 194–195
 lacsuha szán (kettős szán) 141
 ládacsapda 13
 ladik 134
 ladikszekér 134
 lakatba olvas (kísértetet) 218
 láncos derekú szekér 168
 láncos szekérderék 138
 laput 230
 laskagomba 9
 lászka, lésza 48, 101
 lebetke (növény) 12
 lecsapolás 7
 legelőfélék 63
 legelőjog 63
 legeltetési társulat 63
 léha 35

- lekvár 12
 lekvárfőzés 49
 len áztatása (harmat, eső) 97
 lenfeldolgozás 97
 lengyel hegyi marha 66
 lenmagdörzsölő 97
 lentermesztés 89
 lepedő, batyuzó lepedő 143, 189, 197–198, 202
 lépvessző 14
 levél (saroglya része) 134
 lexikai elemek 184
 libalegélő 83
 libamáj és libazsír értékesítése 86
 libanyáj 83
 libapásztor 83
 libatömés 86
 licsok (fazékfogó háló, fazékhordó kantár) 101, 144
 lidérc 227–228
 lipicai (lófajta) 72
 lófogatolás 128
 lófogú kukorica 38
 lóháti kosár 10, 49, 74, 101, 131–132, 146–147, 169
 lóhere 60–61, 70
 lómálházás 123, 131–132
 lóól 73
 lópatkó 117
 lószerszám (hám) 132
 lószőr hurok 14
 lótenyésztés 71
 lovas fűkasza 52
 lovas gép (cséplőgép) 35
 lovas szánkó 141
 lovas taliga 138
 lóvasaló kalapács 117
 lóvásárok 73
 lovasgazda 50, 71
 lovasgazda fuvarosréteg 168
 lovaslegények 74
 lőrések (borivók) 44
 Luca-szék 229
 lucerna 61, 70, 170
- LY
 lyukasztó (vasrúd) 59
- M
 macska (szekértámasz) 139
 macskalyuk 37
 magatarti juhászok 79
 magliba, magkacsa 82
 magló 77
 magvas kender 90
 magyar kukorica 38
 magyar marha, szürke magyar fajta 65
 magyar népszámlálások 181
 magyar ökör 66
 magyar szekér 137
 magyar vándoraratók (kepések) 121
 majorsági gazdálkodás 19, 42, 78
 majorsági juhászat 64
 makkoltatás 62, 75–76
 makóca 92–93, 172
 mál (napos oldal) 43, 46
 malac farkasfog elcsípése 75
 málhás ló 15, 49, 131
 málhás szállítás 74
 malmocska (kézimalom) 37, 116
 málna 12
 malom, lisztmalom 115–116
 malomtó 116
 mangalica 75
 mánta 8, 10–11, 165
 mánták 111, 122
 manufaktúra 114
 marhacsempészet 71
 marhakereskedelem 62
 marhaól (tehénól) 7, 60, 68, 87, 146, 149

- marharépa 39, 41, 70
 marhatartás 62
 marhavásár 71
 maringotka (fedett jármű) 17
 marok (kenderszösz egysége) 31, 93
 marokszedő 31–32
 maruska (gyógynövény) 12
 márvány 108–109
 másfélfa (csépfá) 34
 masina (csikósparhelt) 76
 masina (rakott tűzhely) 231
 matrac (zsúpszalmából) 34
 matring, fejes, sima (zsúpszalma) 33
 medvetámadás 66–67
 méhdézma 14
 méhészkedés 14, 50
 méhfüstölés 16
 méhköpü 131
 méhlegelő 16–17
 méh vadászat 15
 mejjesztés (tolltépés) 85
 mekrenc 92–93
 menétke (menyét) 14
 menyasszonyi ajándék 198
 merinótartás 78
 mesgye 52
 mesterségek (hagyományos mesterségek) 118
 mészárosok 136
 mészégetés 89, 102
 mészégető gazda 106
 mészégetők 169
 mészfuvarozás 102–104
 mészhegyek 161
 mészkemence 102–103, 105
 mészkemence építése 104–105
 mészkemence kiégetése 106
 mészkö-bányászat 109
 méterfa 140
 metszőolló 44, 49
 mezei rakodó 36
 mézeskalácsos 17
 mezőgazdasági vándormunkások 20
 mezőkapu 23
 meztelenség (varázslásban) 231
 migráció 200
 mile (kenderszáritó) 91
 mile (szénégető boksa) 107
 miskolci kapa 42
 miskolci piac 29
 Mistbown 137
 mitikus lény 227
 mocsaras rétság 7
 mocsolya 90
 montániparok 165
 morva herélők 67–68
 mosás a Bódván 149
 motolla (fonalgombolyító) 96
 motring (fonál) 96
 munkaszervezet (nyomtatás) 121
 murik 104–106
 mustnyerés (szőlőtaposás) 44
 mülép (méhészet) 16
 műtrágya 24
- N
- nádas 7
 nádfiók 8
 nádvágás 7
 nagybirtok 21
 nagybirtokosok 19, 21, 42, 51
 napraforgó 42
 napszámos 106
 negyed, negyedes (dongás faedény)
 103–104
 négylábú tarisznya (hátitarisznya) 196, 198
 nemesi közbirtokosság 20, 47, 64
 nemesített fókák (juhalkák) 78
 nóniusz (lófajta) 72
 nora (nara) 186, 226–227, 232
 noša, noška 200–201

női munka 30
 növényzet zonális tagozódása 163

NY

nyakló (lovon) 34, 130, 135, 138
 nyakszeg 130
 nyálító (fonáshoz) 12
 nyári ártány hízónak 77
 nyári szánkó, gyalogszánkó 140
 nyárs (boglyavontatáshoz) 139
 nyelvcsere 184
 nyelvhatár 163
 nyelvváltás 184
 nyerges (ló) 25
 nyergös ló (eke előtt) 74
 nyest 13
 nyírfagomba 10
 nyírjes 9
 nyírvíz 11
 nyomáskényszer 23
 nyomórúd 137
 nyomórúd hiánya 171
 nyomtatóvállalkozások 72, 168
 nyomtávolság 133
 nyoszolya 45
 nyő (kézzel kitép) 29
 nyújtó 133, 135, 141
 nyúlhús 88
 nyúllevés 88
 nyúlpaprikás 88

O

ocsú 35
 odó (odú) 15
 odólyuk 14
 olajpogácsa 42
 olajütő 42, 89
 oldaltarisznya 146, 198
 orsó (kézi-, rokka-) 95
 ortás (irtás) 23

ortókapa 23
 orrvadász 13
 osztrák népszámlálás (1851, 1857) 180
 osztró 58

Ó

ódalkas 136
 ódalozás (cséplés fázisa) 34
 ól (marhaól) 229
 ólka rovásfából (disznóólka, tyúkólka) 77
 ólpad 61, 70
 óra (rokka) 95

Ö

ökörhizlalás 70
 ökörigázás 128
 ököriskola, ökörvasaló (kaloda) 129
 ökörpátkolás 128
 ökörszarv (gomb, bojt) 71
 ökörtinó 67
 ökörtinó betörése 68
 ökrös gazdák 65
 ökrös szánkó 141
 ömböly 49
 öntőforma 119
 ördögök 216
 örtü, ürü, ürünyáj 81
 ösztró 58
 övezet 159–160

P

pacók 192, 194–195, 202
 pacókos 192, 201
 padluk 70
 padlyuk 60
 pálinka 168
 pálinkák (szilva-, som-) 46
 pallag (parlag) 23
 pállúg 149
 pamutos vászon 196

- panyi 192–193
 panyó 193
 pap (legfelső kéve) 31
 papucs (talabor) 139
 paraszti földbérlet 21–22
 paraszti földvásárlás 21–22, 63
 paraszti juhtartás 79
 paraszti kertészkedés 40
 paraszti kertészkedés a karsztok alatt 168
 paraszti ménesek 71
 parasztnyúl (nyúl fajta) 88
 parasztzsák 37
 parcellázás 21, 51
 pászma (fonál) 96
 pásztor (állatgyógyító) 13
 pásztordinasziák 64
 pásztorházak 64
 pásztorok megajándékozása 65
 patrac 192, 202
 pattogatott kukorica piacra 127
 pátyosz 92–93
 pazdernya 91
 pecérke (csiperke) 9
 pehelydunna (hozomány) 85
 pelyvás kosár, pelyvahordó kosár 101
 pelyvahordás 36
 pelyvás kosár 36
 pencurák 10
 perecsütő asszonyok (Somodi) 126
 pergetés, pergető 17
 pergő 76
 petrence 55
 péváskosár (hátikas) 70, 146–147
 pfeffermenc 12
 piackörzet 118
 pirostarka fajta 65
 pitar (pitvar) 230
 pizga fajta 66
 plachta 198, 202
 plakcin 192
 placcina 192
 ponyóka 193
 ponyus 189, 192–193, 199, 203, 216, 221
 ponyva 193, 202–203
 ponyvás szekér 17
 porcelán föld 108
 porció zab 28
 postaút, postakocsi, postajárat 123
 poszrik 195
 posztát (szakasz) 53
 posztó fabrika 114
 potyó 49
 potypinka 9
 pózna 59
 póre szekér 135
 prős (szőlőprés) 44
 puli 76, 80
 pulykahizlalás dióval 47, 87
 put (puttony) 189
 putina 80–81
 putton, puttony 45, 147, 198
 puttonkosár 147
 putyi kukorica 38
 putyina (cseber) 45
 putyina (dézsa) 147
 Püet 142
 püspöklátogatás 74
- R
- rács (széna-) 73
 ragasztó 135
 rakodó (szénapajta) 60–61
 rakonca 134
 rátó (ételes fazék) 119, 144
 rávágás 31
 ravás falazat 37
 ref, refelő (lenfésű) 10, 97
 régió 159
 regionális atlaszok 187
 rektor (pap alatti vagy legalsó kéve) 31

- reliktumterület 159
 remonda 73
 rend (szénarend) 52
 répabarkó 87
 részes arató 30, 32
 részes cséplőbandák 167
 részes kaszálás 52
 részes művelés 21
 részes nyomtatás 33
 rézbányászat 113
 rézműves céh 113
 rézöntő műhely munkaeszközei 118
 rézpenz-verés 113
 rígly, válórígly, riglifa 68
 rigolirozás 122
 rihes (rühös) juh fűrésztése 81
 rizike 10
 robot 177
 rocska 148–149
 rókonca 140
 rontás 229–230
 ropka (kerekes guzsaly, fonógép) 95
 róst (vasrács) 45
 rövid szekér 171
 rúdágas 135
 rudalló kötél 72, 137, 171
 rudas (kis mezei szénaboglya) 52, 55, 149
 rudashordó rúd 149
 rúdfej 135
 rugdaló gereblye 35
 ruha (ajdaruha, baturuha, háti ruha, zajdaruha)
 197–198, 202
 ruszin szórványok 179, 184
 rutén betelepülés 178
- S
- Sack-eke 26
 sajtó (szőlőprés) 44–45
 sallang 192, 195
 salló (fogazott sarló) 29–30
 saraglya (szénacsúsztatáshoz) 139
 saraglyás furik 150
 sárgarépa, petrezselyem 40
 sárgarépasok (falucsúfoló) 40
 sarjúkaszálás 52
 sárkánykígyó 217, 222, 228
 sárlángos 104
 sarló-kasza eszközváltás 170
 sarlós aratás 29–30
 sarnyútakarás 76
 saroglya 133–134
 saroglyatartó vas 133
 sás 7
 savó 78, 80
 secskás kosár 101
 sikolai alma 47
 silógödör 70
 sima patkó (nyári ökörpatkó) 129
 slabik (talabor) 139
 slipper 140
 slipperfaragás 102
 sófuarozás 124
 somórium 48
 sompálinka 12
 sonkoly 15
 sonkolyos 16–17
 sop 60
 sós- és édes peregék fajtái, árai, egységei 126
 sóskafélék (nyúl-, madár-, ló-, kerti-) 12
 sör- és pálinkafőzde 114–115
 sörény díszítése (raffia, színes szalagok) 74
 sörtés ecset (rostfésű) 93
 spiccbógli 132
 stafírung (kelengye) 85
 Stan Pölz 8
 stangli (vasrúd) 104
 stét 107
 strajfa 73
 strumpál 107
 stukatúr-nád 7

- stukk 107
 súber, súberdeszka (szekéren) 24, 134
 sukk 133
 sulyok (mosófa) 97, 140
 susinka (aszalt alma és körte) 48, 101
 svábi 38
- SZ**
- szabad szérő 33
 szakajtó 104
 szakajtó fából 172
 szalmakas 16
 szalmaköpi 16–17, 169
 számos (kaszás) 32
 számosállat 63
 szánkó (fogatos-) 24
 száraz igézet 230–231
 szarucsapda (vadméhnek) 15
 szarvalás 36
 szarvas (karvédő) 31
 szarvas 24
 szarvasgomba 9
 szatyíng (zsineg) 231
 szátyva, egész-, fél- (szövőszék) 96
 szecska 70
 szedőkosár 10, 49, 147
 szekér, könnyű szekér 132
 szekerce 100
 szekérderék, derék 133
 szekérelő 139
 szekeresek 114
 szekerezés tájra jellemző eszközei az északi zónában 168
 szekérkas 101
 szekérlétra 99
 szekérrúd (ökör- vagy marharúd, lovas szekér rúdja) 135
 szekérút építése 123
 szekérvasalások 120
 székes guzsaly 94–95, 172
 szél (vászon szélessége) 142–143
 szélke (szilke) 144
 szemtül esés (szemmel verés) 230–231
 szénacsúsztatás saraglyán 139
 szénagereblye 32, 54
 szénahalom nevei a takarás első fázisában 55–56
 szénahányó 70
 szénahordó ponyva 189
 szénahordó rúd 149
 szénahorog fajtái, nevei 60
 szénapadlás 60
 szénarend forgatása 55
 szénaszárító ágasfa és állvány 167
 szénaszárító állványok formái 58–59
 szénaszárító állványok nevei (ágas, gólya, szárító) 58
 szénatartó (rekesz) 60, 70
 szénavágó kaszából 58
 szénavágó taposóval 60
 szénbányászat 108–109
 szénégetés 106–107, 122, 169
 szenes szánkó 140
 szenes víz 231
 szénke (szín) 85
 szentelő kosár 145
 szentkutyi tarisznya 196
 szépasszony 223–224
 szepe, nyírfaszepe 9
 szerhámor 111
 szérő (szérű) 33, 70
 szérőgereblye 35
 szerszámfaragás 99
 szervéta 26, 144
 szijács 146
 szilva aszalása 48
 szilva szállításmódja szekéren 48, 126
 szilvafajták 46, 48
 szilvórium 48
 színke 60

- szirup (szörp) 12
szlankamenka (szőlőfajta) 44
szlovák aratók 121
szlovák cséplőmunkások 121
szlovák vándormunkások 34
szóföldrajz 203
szójabab 42
szókészlet 186
szoktató pénz 76
szolga (cseléd) 128
szolga, szolgáló 22
szomóca (földieper) 12
szomolnoki fű 12
szopós malac 75
szórás (szemes termény tisztítása) 35
szórolapát 35
szosznya fa (fekete fenyő) 10
szosznyafenyő 58
szóterület 203
szögvácócsolás 113, 120
szökőlyuk (róka-, borz-) 13
szőlőfajták 44
szőlőhegy 43
szőlőművelés 43
szőlőművelés északi határa 163
szőlőpásztor 45, 231
szőrtarisznya 145
szősz (szál) 93
sztrakács (nyúlfajta) 88
szurkos ponyva 136
szúszék 37
szügyellő 130, 138
szülés, szállítás (anyaszéna) 55
szüret (szőlő-) 45
szüreti felvonulás 74
szürke magyar szarvasmarha 171
- T
- tácsi (tásli, tácsli, tácsiruha) 143–144
tácslás (feltácsl) 143
tacska 143
tagosítás 170
tájnyelvi sajátosság 184
tájszógyűjtés 187
tajú (toll) 85
tajúfosztás (tollfosztó) 85
tajútépés 85
takarás (szénagyűjtés) 29, 51, 55
takarógereblye 54
taliga 132–133
talp (szántalp) 141
talpas eke 25
talpas guzsaly készítése 95
tányérvas (csapdaféle) 14
tartólánc 130, 135, 138
tátos fog (táltos fog) 228
tavaszi nyomás 28
tehenéfejes 67
teherhordás (emberi erővel) 186
tejhaszon elvétele 229
tejoltó, gyári oltó 81
tejtermékek piaca 125
tekenő (fatál) 97
telepítés (népesség-) 177
település- és népiségtörténet 232
települési folt 179
téli fejeskáposzta 40
tenkékenyér (tönkölylisztből készült kenyér)
28
tenkely (tönköly) 28
terménykereskedő 21, 29
tetejezővilla 55
tézsla 130, 139
tiló 91
tímárok 114
tínórú 8
tisza búza (rozs nélküli őszi búza) 28
tisztos fű 12, 231
tojó 82
toklász 35

toklyó (jerketoklyó, ürütoklyó) 81
 tollpárna hozomány 85
 toló (járomfő) 129
 tolószeg 130
 tót furmányosok 124
 tót guzsaly (rokka) 95
 tót salló 30
 tót szekér 137
 tőke (kaszaüllőhöz) 53
 tökfajták 39
 tökmag, tökmagolaj 42
 tölgymakk gyűjtése 76
 töltögetés 38
 tönköly 170
 tör (hurok) 13
 törekgereblye 35
 törető 98
 törköly 44
 törő (kenderhez) 91
 török dúlás 177
 történeti mondák 220
 tövisberena (tövisborona) 27, 171
 tövises fűtés 105
 tracska 192, 194, 202
 tracskos 191–192, 196, 202
 tracskos, tratykos 142, 147
 tracsok 194–195
 trágyahordó saroglya 149
 trágyalé 24
 trak 189, 192, 194–195, 202
 trakkos 192, 202–203
 traktor, traktoros cséplőgép 36
 tratykos 29, 191–192
 travnyi 193, 202
 travnyica 193, 202–203
 Trógtuch (Tragtuch) 142
 trőnye 193, 202
 tudós (táltos) 228–230
 tulajdonjegy libán 83
 tulejka (féntok) 53

túró 80
 tutus, tutuska (kupac) 24, 52
 tűz (hámortűz) 112
 tűzálló téglá 109
 tüzes gép (cséplés gépesítése) 170
 tüzes gép (kis-, nagy-) 35–36
 tűzifa 98

TY

tyúkászzkodás 86
 tyúkkas 85
 tyúkol magas rúdon 83
 tyúkólka 100
 tyúkojtató kosár 85

U

ugar, ugarolás 22
 ugartartás 23
 uhlar (szénégető) 107
 ujjas 217
 ukrán szórványok 178–181
 Ungagehák (mecenzéfi földmunkások)
 122
 uradalom 178
 urasági ökrök 128

Ú

úrbéres gazdák 20
 úrbéres gazdaközösség 20, 64
 úrbéres gazdaközösség 76
 úrbéres parasztság 17
 úrbéresség 75
 úrigomba 9
 útcsinálók 122

Ü

ültetés 24
 üstfoltozó 119
 üstke 49
 ütközőzóna 160

Ű

üzetés 82
 üződés, folytatás 67

V

vadalma 12
 vadfogás 165
 vadgyümölcsök 165
 vadkörte 12
 vadleány, erdei leány 223–225
 vágó (hidegvágó) 30
 vajacska 125
 vājling 81
 vak koldus 216, 221
 választott malac 75, 78
 vállkéve 31
 váló (jászol) 88, 145, 169
 váló, ökörváló (bodonjászol) 68–70
 válón hizlalás 77
 váltó eke 25
 vándoriparosok 119–120
 vándorméhész 17–18
 vándormunka, vándormunkások 121–122
 vándornyomtató vállalkozás 33
 vándornyomtatók 121, 124
 vanna 80
 vári kígyó 217, 222
 Várkút 217, 222
 városi rét 51
 vas (mágikus cselekményben) 231
 vasalás (ökörpátkolás) 128–129
 vásártartás 123
 vashámorok 110
 vashegyek 161
 vaskereskedők 112
 vaskohászat 109
 vaskő bányászata 107–109
 vasöntők 109
 vasútvonal 123
 vasvilla 54

veder 148
 véka, vékás 29, 50
 vékás kosár 101
 vendégoldal (vendégrúd) 136, 171
 verem (vaddisznónak) 14
 vetésforgó 23
 vetőabrosz 29
 vetőgép 29
 vezérökör 67
 viaszgyűjtő (sonkolyos) 17
 villakészítő háziipar 54
 villás (ember) 36
 villaszoktató 54
 viluska 106
 vinclér (vincellér) 44
 virágos kender 90
 visszatérő kultúrfolyam 199
 vizes rét 51
 vízholdó rúd 148
 vízi molnárok 116
 vízikerek 113
 vizimalmok 116
 vlach migráció 176
 vlach pásztortelepülés 176
 vóg 131
 vonó (rostfésű) 91, 93
 vontatás (boglya-) 139

Z

zab, zabosbükköny 74
 zabola 130
 zajda 142, 188, 200–201
 zmora (nora) 227
 zóna 158, 160, 172
 zonalitás (szélességi, vertikális) 158, 162
 zöld ugar 61

ZS

zsák 198
 zsákba ugratás (mókus) 14

- zsákemelő 149
- zsákhordó (fakeret) 148
- zsákoló (cséplőgépnél) 32, 36
- zsaku (zacskó) 50
- zsellérek 20
- zsellérség 20
- zsemlye tarka (fajtanév) 66
- zsendice 80
- zsert, zserd (nyomórúd) 138
- zsidóság táplálkozási szokásai 86
- zsilip 113, 116
- zsendelyfaragók 122
- zsojtár 67
- zsombékolni 51
- zsúp 31
- zsúpkötél 31

A DOLGOZATOK EREDETI MEGJELENÉSI HELYE

Népi gazdálkodás a Bódva völgyében.

In: Bodnár Mónika–Rémiás Tibor szerk.: Tanulmányok a Bódva völgye múltjából. Putnok 1999. 235–375.

Zonalitás a Bódva-vidék anyagi kultúrájában.

Néprajzi Látóhatár. A Györffy István Néprajzi Egyesület folyóirata XI. 2002. 1–4 szám. 85–101.

Kárpátukrán telepek Észak-Magyarországon.

In: Kunt Ernő–Szabadfalvi József–Viga Gyula szerk.: Interetnikus kapcsolatok Északkelet-Magyarországon. A Herman Orró Múzeum Kiadványai XV. Miskolc 1984. 129–134.

Batyuzó lepedők és elnevezésük Borsod-Abaúj-Zemplén megyében.

A Herman Ottó Múzeum Évkönyve XII. Miskolc 1973. 431–462.

Népi mondák és hiedelmek Szádvárról.

A Herman Ottó Múzeum Közleményei, 8. Miskolc 1969. 51–55.

Adatok a régi Torna megye népi hitvilágához.

In: Benedek Katalin–Csonka-Takács Eszter szerk.: Démonikus és szakrális világok határán. Mentalitástörténeti tanulmányok Pócs Éva 60. születésnapjára. Budapest 1999. 279–293. (MTA Néprajzi Kutatóintézet)