

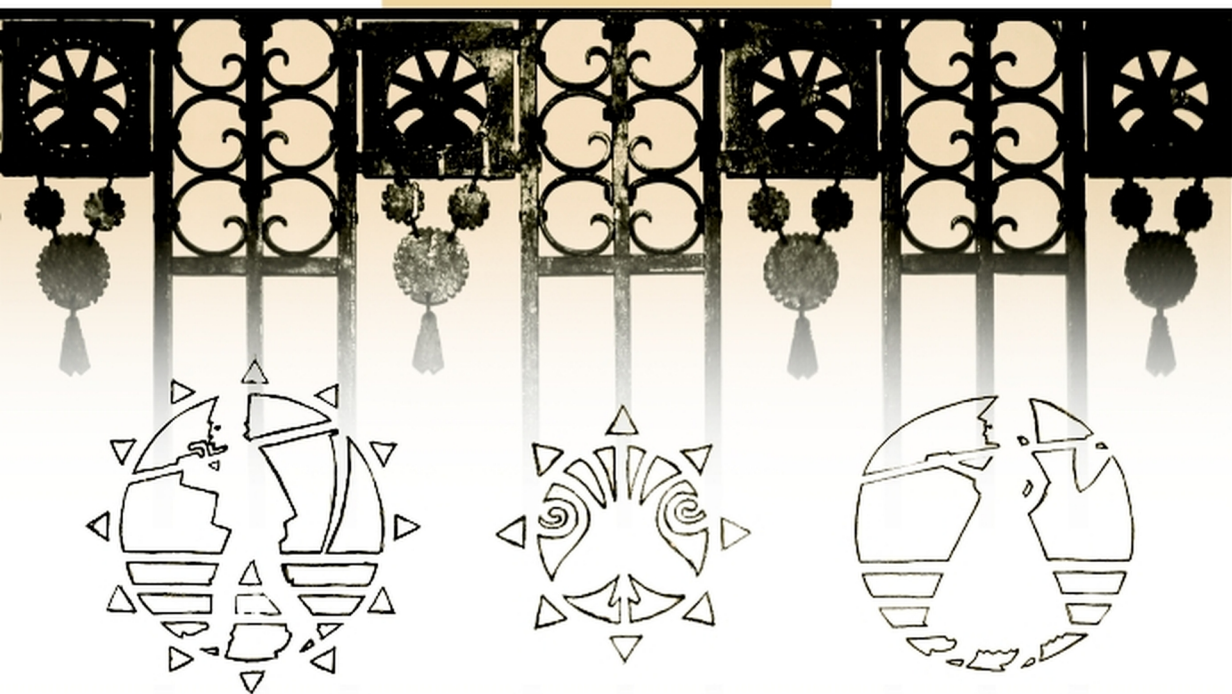

TUDOMÁNY- ÉS
TECHNIKATÖRTÉNETI
FÜZETEK



MÁRTON LÁSZLÓ

**KÓS KÁROLY,
A MŰVÉSZI KOVÁCSOLTVAS
FORMATERVEZŐJE**

MÁRTON LÁSZLÓ

**KÓS KÁROLY,
A MŰVÉSZI KOVÁCSOLTVAS FORMATERVEZŐJE**

6.

MÁRTON LÁSZLÓ

KÓS KÁROLY,
A MŰVÉSZI KOVÁCSOLTVAS
FORMATERVEZŐJE



ERDÉLYI MŰZEUM-EGYESÜLET
Kolozsvár
2012

A könyv megjelenését támogatta:



BETHLEN GÁBOR

Alap

Az EME Műszaki Tudományok Szakosztálya

Lektor: Tóth László, a műszaki tudományok doktora, egyetemi tanár

© Márton László, EME 2012

Kiadja: Az Erdélyi Múzeum-Egyesület

Felelős kiadó: Biró Annamária

Sorozatszerkesztő: Bitay Enikő

Olvasószerkesztő: Kerekes György

Borítóterv: Könczey Elemér

Fotók: Borbély Katalin, Kiss Tibor, ifj. Márton László, Szalai Zsuzsanna

Angol szöveg: Barabás Csilla

Tördelés: Kiss Tibor (KissKey Pro Kft., Székelyudvarhely)

Nyomdai munkálatok:

F&F International Kft. Kiadó és Nyomda, Gyergyószentmiklós

Tel./Fax: +40-266-364171

Descrierea CIP a Bibliotecii Naționale a României

MÁRTON LÁSZLÓ

Kós Károly, a művészi kovácsoltvas formatervezője / Márton László. – Cluj-Napoca: Societatea Muzeului Ardelean, 2012

Bibliogr.

ISBN 978-606-8178-58-5

72(498) Kós, K.

László fiamnak ajánlom szeretettel.



Tőrös Gábor szobrászművész bronzplakettje

PROLÓGUS

A természetben nincsen ugrás és nincsen ugrás a művészetben sem. Oka van minden eredménynek, előzménye minden következménynek.

(Kós Károly: Hármaskönyv)

Az építész, az irodalmár, a grafikus, a politikus Kós Károly mérnöki és művészi életművét átfogó tanulmányok elemzik. Szellemi hagyatéka oly sokrétű és meghatározó Erdély kultúrtörténetében, hogy az életmű több oldalról való bemutatása napjainkban sem veszít időszerűségéből. Közkinccs az a páratlan szellemiség, alkotói teljesítmény, amely minden részletében erdélyi, de egyben szerves része az egyetemes magyar művészetnek is.

Kós Károly építőművészete organikus művészet,¹ mert minden elemével, a tér-idomok arányaival, díszítőelemeivel a harmóniára törekszik, épületei ezt az összhangot sugallják. Hogyan is lehetne ez másképp, hiszen összetéveszthetetlen egyéni stílust megtestesítő alkotásaiban fellelhető a kalotaszegi és székely népi építészet kiforrott esztétikai összhangja. Díszítőelemeiben a kalotaszegi és a székely nép faragványain, kályhacsempéin, varrottasain fellelhető mintavilág születik újjá. Nem tükörképei a népi díszítőmotívumoknak, de rozettái, csillagai, ember- és állatábrázolásai mögött a kalotaszegi és székelyföldi faragott deszkadíszek formakincsét alakítja a felhasznált anyag és a kivitelezési technológia követelményei szerint. Ezek az általános elvek vezérlik Kóst vasból készült szilárdsági elemeinek tervezésénél, kivitelezésénél is. A rideg, többnyire ipari felhasználású fém Kós Károly építőművészetében egy más, új értéket nyer, és szinte elképzelhetetlen, hogy jellegzetes épületei díszítésében ne vegyenek részt a vasból készült lépcsőkorklátok, ablakrácsok, kandeláberek, falilámpák vagy a mívesen vésett ajtókilincsek.

Öt évezrede használja az ember a vasat fegyverei, szerszámai, használati tárgyai alapanyagául. Vas váltotta fel elődjét, a bronzot, s az évezredek alatt kialakult vasgyártás egyre nagyobb mennyiségben termelte a mind szélesebb körű felhasználóknak. A középkor európai katedrálisainak építésénél a vas új rendeltetése a szilárdsági elemek alapanyagaként körvonalazódik. Követve a kor építészeti stílusának jellegzetességeit, vasból kovácsolt díszítőművek kapnak helyet a kated-

rálisok külső és belső terében. Nemzetek, századok alakítják a kor igényeinek megfelelően a kovácsoltvas-művességet, művészi rangra emelve ezt az építőművészetben. Jól behatárolható irányzatokhoz tartozó alkotások sokasága képezi az európai művészi vasművességet.

Anyag-technika-funkció, új szemlélet a XX. században kialakuló iparművészet alapgondolata. Mondhatnók úgy is: anyag-technológia-díszítő fémművesség. E hármas kapcsolat lépten-nyomon felbukkan Kós Károly építőművészetének minden elemében. Ezt bizonyítja mindaz, amit e könyv magában foglal Kós Károly kovácsművességéről, alkotásairól, azzal a szándékkal, hogy megismertesse az olvasót Kós Károly életművének egyik kevésbé tanulmányozott fejezetével, és követendő példát állítson a művészi vasműveseknek műveik tervezésében.

A szerző

ÉPÜLETDÍSZÍTÓ FÉMMŰVESSÉG TÉRBEN ÉS IDŐBEN

Krónikákból tudom, hogy a fehérvári öreg-egyházat és konventet, a kolozsvári klastromot és templomokat, Vajdahunyad pompás várát, de sok-sok más templomot, kastélyt is idegenből hívott mesterek csinálták, kiket régi királyok, vajdák, zászlósurak avagy főrendek hívtak ide. Ezek nem a mi apáink dolgai hát, de bizonyára tanultak azokból apáink és magyar művészeink, mert meglátszik munkájukon sokszor.

(Kós Károly: Régi Kalotaszeg)

Egy korszak szellemiségét, kultúráját lehet elemezni, tanulmányozni a kimagasló alkotások, remekművek példáján át, de a megismerés záloga mégis a részletek összhangjának megtalálása. Minden részlet, legyen az művészeti vagy műszaki jellegű, összhangban áll a nagy egészszel, alkotó-kiegészítő része annak.

Az építészethez tartozó, azt kiegészítő kovácsoltvas-művesség éppen úgy tükrözi kora szellemiségét, mint bármely más művészeti produktum. Bár összességében tanulmányozzák az építőművészet különböző korszakainak meghatározó tényezőit, eredményeit, a részletek is lehetnek beszédes hírmondói letűnt koroknak.

Ezt a lehetőséget erősíti a kovácsoltvas-művesség épületkiegészítő vagy dí-

szítő kapcsolata (Perházi Károly, 2006. 11–17.).

A vas épületdíszítő elemek jelenlétének kezdetei az első ezredforduló éveiehez kötődnek. Összhangban a kor építészeti jellegzetességeivel, az antik hagyományokat újra- felfedező és továbbvivő irányzattal a vasművesség is követi azt a szabályszerűséget, amely létrehozza a XII. század jellemző építőművészeti irányzatát, a román építészeti stílust. (Kovács Éva 1973. 13 – 39.).

Az előzményeket az ókori görög, római és az ókeresztény bizánci építészetben kell keresnünk. Európa majd minden országában kerültek elő római épületmaradványok. A faragványok, oszlop-törödékek erős hatást gyakoroltak az elkövetkező néhány évszázad építésze-

tére. A korai középkor² mindezeket a román építészeti stílusba ötvözte, mindenhol a helyi lehetőségek keretei között.

Erdélyben sem volt ez másképp. A később letelepedők a római telephelyek romjain található anyagokat használták építkezéseiknél. Számos példa igazolja ezt Erdély-szerte.

Vastag, erős falak, keskeny, lőrészerű ablakok, dongaboltozat³, kocka oszlopfelek, a homlokzaton kettős ablakok sora nyújtja azt a robusztus építményképet, amely a román építészeti stílus megtestesítője (Kovács Éva 1973. 13–39.). A máig fennmaradt erdélyi emlékek nem a monumentalitás iskolapéldái. Egyszerű, méreteikben nem kirívó építészeti formákból harmonikusan megformált falusi templomok vagy csak templomrészek alkotják a román épí-



1. ábra

Román stílusú kapuvasazás, Medgyes, evangélikus templom kerítésének déli kapuja

tészeti stílus erdélyi hagyatékát. Hogyan születtek ezek, kiknek a tervei alapján? – máig tisztázatlan kérdései Erdély építészettörténetének.

A vasművesség termékei is aránylag szűk felhasználási területen hódítanak. Legelterjedtebbek a kapupántok, templomi kandeláberek, gyertyatartók, egyszerű védő és térlezáró rácsok. Az építészetből átvett szimmetria jelenléte hangsúlyozott. (Sárádi Kálmán 1975).

A díszítmények jellegzetességét a következő jegyek összessége határozza meg: lapos vaspántok, egyik végükön bemetszve, a két ág csiga alakban, kovácsolással alakítva. A csigák felszíne ritkán rovátkolt. Stilizált állati vagy emberi alakzatok, néha sárkányok is megjelennek térkitöltő szerepben. Gyakorik a hegyesre vagy félgömbölyűre kovácsolt, homorított levelek. Leggyakoribb díszítőelem a sűrű csiga, melynek központi része levélben végződik (Sárádi Kálmán, 1955. 11.).

Európa népességének rohamos növekedése a XII–XIII. század közepén a társadalmi viszonyok változásához hasonlóan az építészetben is egy új stílusirányzat kialakulásának nyit utat. Az új építészeti stílusirányzat felgyorsítja, dinamizálja a művészetet. A kézművesek egyre inkább elszakadnak a mezőgazdasági munkától, mert az épülő nagy katedrálisok építőtelepei tevékenységük legfontosabb helyszíneivé válnak. A megnyugtatóan robusztus román kori építészeti stílust rendre háttérbe szorítja az új, bravúros gótika. A félkör alakú

boltozatot felváltja az új stílusirányzat egyik jellegzetes eleme, a bordázott, csúcsíves boltozat. Alapjaikban változnak az erőhatások, másként jelentkezik az épületelemekre ható terhelések eloszlása. Karcsú oszlopok sora veszi át a falak terhelésének nagy részét. A hálószerű vékony körfalak stabilitását külső támpillérekkel fokozzák. A román korra jellemző keskeny, lőrésszerű ablakokat felváltják a falfelületeket kitöltő, mérműves⁴ díszítésű csúcsíves ablakok.

A gótika stílusjegyeit a kor egyházi és polgári épületein egyaránt megtaláljuk.



2. ábra

Gótikus ajtópántok, a kolozsvári óvári ferencs templom kolostorának ajtaján.

Magasba szökő tornyok, fióktornyocskák, kőfaragványok sokasága teszi jellegzetesen gótikussá több évszázadon át a vezető építészeti irányzat szabályai szerint épült templomokat, kastélyokat, közigazgatási épületeket.

Az első ezredforduló első három évszázadában, az emberiség egyik legnagyobb technológiai fejlődésének idején a rohamosan gyarapodó gazdaság velejárójaként Nyugat-Európában kialakul a nagybirtokosok és vagyonosok kiváltságokat szerző rétege. Vállalkozók, vállalkozások és a nagy városok sora egymással versenyezve vesz részt a kor szellemiségét, igényeit tükröző nagy katedrálisok építésében (Gimpel Jean 1983. 102–128.). Az új építészeti irányzat rendkívüli módon kedvez ennek a törekvésnek. Az épületek díszesebbek lesznek, a magasba törő tornyokat kőfaragványok, fióktornyok övezik. Mesterek és művészek tudásuk legjavát adják. A csúcsíves ablakokat a táblaképekhez hasonló, vallásos témájú színes üvegfestmények (vitrálok) új értékkel gazdagítják. Mindez a kor szellemében, az új építészeti irányzat törvényeinek megfelelően (Pereházi Károly 2006.).

Az építészeti stílusváltás a kovácsoltvas-művészetre is kihat. Tömör, fafaragásokat utánzó díszítőelemek széles skálája, lemezből domborított vagy áttört elemek hódítanak. A kor lakatosai, a vasból készült díszművek megalkotói a domborított, áttört, vésett technikával készült alkotásaikkal követték és erősítették az új irányzat művészi törekvéseit. A vas-

ból készült műalkotás új technikákat, technológiai eljárásokat is feltételez: a kötéseket tűzi hegesztéssel, kötegeléssel, szegecseléssel valósítják meg.

A XII. században a vízenergia hasznosításának, a vízimalmok elterjedésének köszönhetően a kovácmesterség is forradalmi átalakuláson megy át. A műhelyek kalapácsait vízi kerekek mozgatják, és ilyen módon nagyobb darabokat lehet megmunkálni kisebb erőfeszítéssel, így a termelékenység is addig nem tapasztalt szintre emelkedik.

A gótikus vasművesség gyakorlatában átalakul a robosztus, biztonságot sugalló kovácsoltvas mű. A vaspántok sűrű

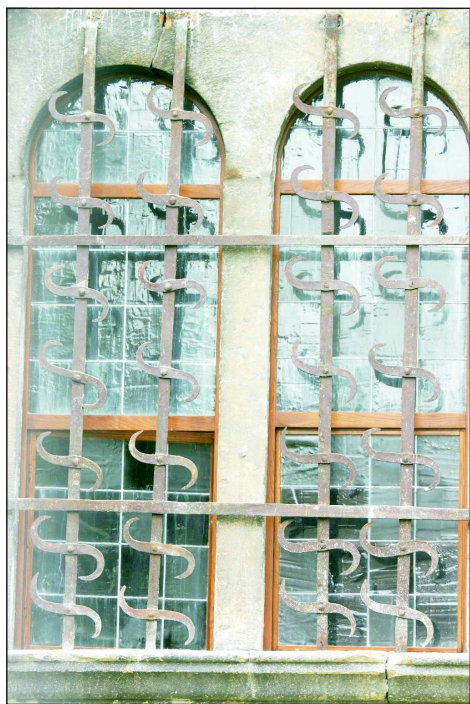

3/a. ábra

Gótikus ablakrács a beszercei evangélikus püspökség templom szentélyrészén

csigáit felváltják a több megmunkálást igénylő mértani szerkesztésű díszítőelemek, virág- és állatkompozíciók. Megcsavart négyszögű rudak, egyedi és szalagba komponált növényi levelek, virágok széles skálája egészíti ki a szilárdsági elemeket.

Ellentétben a romanika levélábrázolásával a gótika levelei domborítottak, nem homorúak. Gyakoriak a stilizált állatmotívumok, amelyek különösen ajtókopogtatók kedvelt elemei. A szegecsek fejei vésett díszítésűek, ezeket is a mester készíti a művének megfelelő méretre. Minden vasból készült épületkiegészítő tárgy funkcionalitásán túl egyben környezetének díszítését is szolgálja. Az ajtópántoktól a kandeláberekig minden díszesebb, mint az előző korban, a romanikában, és a díszítőelemek gyakran egész felületekre kiterjednek (például a leveles kompozíciók).

Összegezve Franciaország szülőföldjének, a gótikának és ezen belül vasművészetének főbb jellegzetességeit megállapítható, hogy a nyersanyag, a vas újabb profiljai gazdag választékban jelennek meg. Széles körben elterjed a lemezből domborított vagy áttört elemek használata, négyszögletű csavart rudak váltják fel a sima rudakat, a díszítés mind a szilárdsági elemekre, mind a használati tárgyakra kiterjed.

A virágdíszítésű, karcsú gyertyatartók, a koronaszerű csillárok, amelyek valóságos remekművei a gótikus fémművészetnek, méltó helyet vívtak ki maguknak a monumentális belső ornamentikában.



3/b. ábra

Szélirányt jelző lemez, Gyergyószentmiklós

A XV. század második felében, Itáliában új művészeti stílus, a reneszánsz körvonalazódik. Bár folytatódik a hálóboltozatos templomok építése a késő gótikus irányzat szerint, de az épületek gazdag ornamentikájukkal, szobrokkal, portréábrázolások kombinációjával egy más művészi összképet képviselnek az építészetben.

Az itáliai újtó szellem gyorsan terjed mind az egyházi, mind a világi építészetben. Feltárják az antik építészeti hagyományokat, nem másolják ugyan, de hasznosítják és eddig nem használt elemekkel gazdagítva engedik útjára a megújulás, a reneszánsz művészeti stílusirányzatát. Az épületek méretei, ornamentikája az építető személy vagy

közösség anyagi lehetőségeit, gazdasági erejét tükrözik. „Erdélyben már az 1470-es években megtalálható egy új késő gótikus stílusirányzat, amely a keletmagyarországi, sőt az egész délkelet-európai régióban meghatározó lesz a gótika végéig, a 16. század végéig.” (A magyar építészet története 2009.139.)

Erdélyben megvoltak mindazok a feltételek, amelyek az új stílus meghonosodását és terjedését elősegítették: az alapelveket ismerő kőfaragómesterek, a megfelelő minőségű kő és egy igen jelentős tényező a XVI. század végén itt is kialakult, az építkezéseket ösztönző gazdasági helyzet. Mindent az arányosságának, az antik példa követésének rendelt alá a kor legmagasabb művészeti irányelve, a reneszánsz.

Oszlopok félköríves árkádokkal kapcsolódnak egymáshoz és tágas belső terekhez, megtartva az emberközeli, el-



3/c. ábra

Ajtóbehúzó, Berethalom



4/a. ábra
Ablakrács, Szeben



4/b. ábra
Ablakrács, Kolozsvár

fogadható mértékeket. Az egyházi építészet vezető szerepét átveszi a világi építészet, jellegzetes alkotása pedig a palota.

Az egyházi építészetben megszűnik a „hosszú csarnok” templom vezető szerepe, egyre inkább teret hódít a kör, a négyzet vagy kereszt elrendezés.

„Szabályosság, áttekinthetőség, az ablakok egyenletes ritmusa” (Kelényi György 1978. 38.) a meghatározó elemek. Falfelületek kváderkövekből épített szabályossága egyik fő jellemvonása a megújulásnak.

A kovácsoltvas-művesség is kialakítja formakincsét, kifejező formanyelvét. Hasonlóan az antik kor fémművességéhez, a reneszánsz központi díszítő eleme a csigamotívum is. (Sárádi Kálmán 1975). A csigák már nem különállóak, hanem egymásba fonódva alakítják a teljes kompozíciót.

Viszonylag új elem a kúpos csiga. Központi díszként az ember vagy állatalakzat használata is elterjedt. A rácsokat alkotó rudak végei nem gömb alakúak, mint a romantika korában, hanem ellapított felületek, amelyeket fűrészeléssel, domborítással, reszeléssel alakítottak végső formájukra. A maratás is része a megmunkálásnak.

A reneszánsz korában az ajtók keretet kapnak. Ennek következtében a vasalás már nem annyira biztonsági tényező, mint inkább dekoratív szerepet betöltő elem. Megmaradt, de művészien stilizálva az emberfej motívum, különösen ajtókopogtatók szerkezetében. Falikaros

lámpák, csillárok, gyertyatartók a kor szellemében megújulva a belső ornamentika gyakori szereplői. Díszesebbek, meszerien megmunkált részletek összessége jellemzi most őket.

A reneszánsz vasrácsait vékony, kör keresztmetszetű rudakból alakították, felső végeiket pedig lándzsaszerű levélköteggé képezték ki. Ekkor már gyakoriak a cégértartók, amelyek a gyakorolt mesterségeket jelképezik.

Sírkeresztek, toronycsúcsforgók, szélkakasok vagy díszes haranglábak is készültek a kor stílusjegyeivel.

A reneszánsz építőművészet és kiegészítője, a kovácsoltvas-művesség évszázadokon át párhuzamosan élt a múlttal, a gótikával, de az elkövetkezővel is, amit barokk korként ismer a művészettörténet.

Akármilyen kedvelt is egy kor művésze, az idő múlásával változások során megy át. A szabálytalant felváltja a szabályos, a szabályost az újabb szabálytalan vagy kevésbé szabályos elemekkel jellemezhető új. Ha az új eléggé erős hatással van a régre, előbb-utóbb győzedelmeskedik a hagyományos felett.

A reneszánsz szabályosságát, ritmikuságát a szabálytalanságával előretörő barokk stílus követte a művészettörténetben. A késő reneszánsz és a barokk hosszú időn át, már a XVII. század első évtizedeitől kezdődően egymás mellett haladtak, az új stílusirányzat nem spontán módon, minden külső hatás és előzmény nélkül jött létre. Ebben a korban a feudális polgári osztály addig nem tapasztalt meg-



5/a. ábra
Cégértartó, Medgyes



5/b. ábra
Toronycsúcs-forgó áttört lemez,
Székelyudvarhely

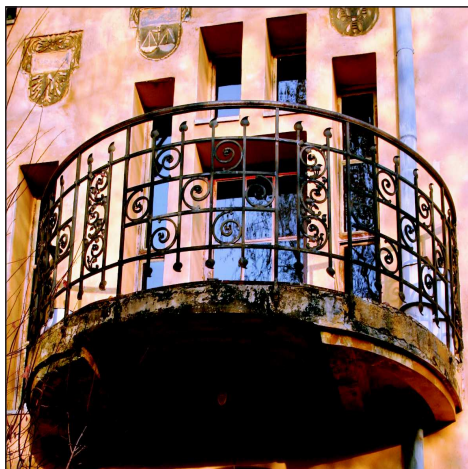

6. ábra

Barokk erkélyrács, Nagyszeben

erősödését jegyzik, mely nagyméretű világi építkezésekben is megnyilvánul. Pazar kastélyok sora váltja fel a hatalom és a gazdagság szimbólumát, a hegyre épített várakat. Hosszú, díszes homlokzatú paloták, kényelmes polgári házsorok alakítják az új városképet. A meggazdagodott társadalmi réteg, a városi polgárság lesz a művészi alkotások potenciális megrendelője, mely nagyvonalú, monumentális alkotásokat vár el kora művészeitől.

Az építészetben, művészetben is változás következik be. A megerősödött jezsuita rend az ellenreformáció legfőbb tényezőjévé válik, irányt szab mindenben, ami elősegíti a vallási visszarendeződést. Az építészetben például a többhajós, magas belsővel jellemezhető templomok helyett az egyhajós, tágas templombelső kerül előtérbe, nem céltalanul. Hatni kell a hívekre, igazolni az ellenreformáció történelmi létjosult-

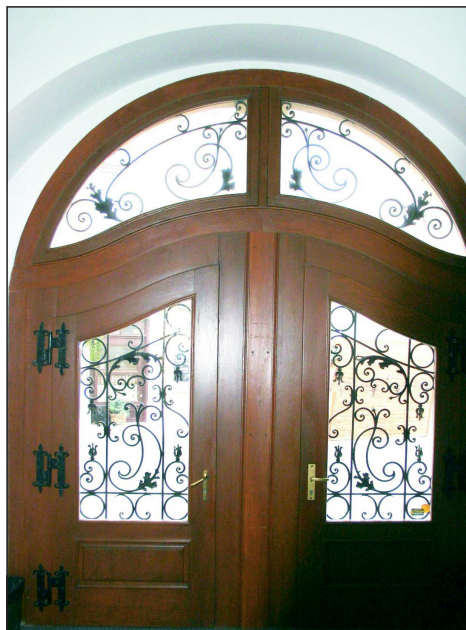

7. ábra

Ajtórács és részlete. Bocskai-ház, Kolozsvár

ságát és jelentőségét. Az egy hajóba elhelyezett szószéket a hívek akárhonnán láthatják, részesei a szertartás minden mozzanatának. *„Színpadszerűen, nagy fényözönben jelenik meg a szentély”* (Kelényi György 1978. 40.). A megerősödött feudális réteg, az ellenreformáció szelleme és a jezsuita rend vezető szerepe a barokk kialakulásában meghatározó tényező volt. A szobrászat és a festészet is csatlakozik az új irányzathoz, a műalkotások a látványosságot, a monumentalitást fokozzák. A mennyezetet, a falfelületeket lendületes vonalú festmények díszítik. Az egyenes vonal

az épületek külső és belső díszítésében átváltozik. Megtört párkányok, csavart oszlopok, meghajlított héjazatú toronysisakok, domború idomok uralják az épületek főbb részeit.

A kovácsoltvas-művészet is lépést tart az építőművészettel. Nyersanyaghasználata a megnőtt kínálatnak köszönhetően arányokat vált. A XVII. században már létezik a hengermű, mely ipari mennyiségű lemezt, szelvényeket képes előállítani, új lehetőségekkel segítve a művészi vastárgyak elterjedését. Egyszerre alkalmazzák a kör és négy-szög keresztmetszetű rudakat. Művészi-

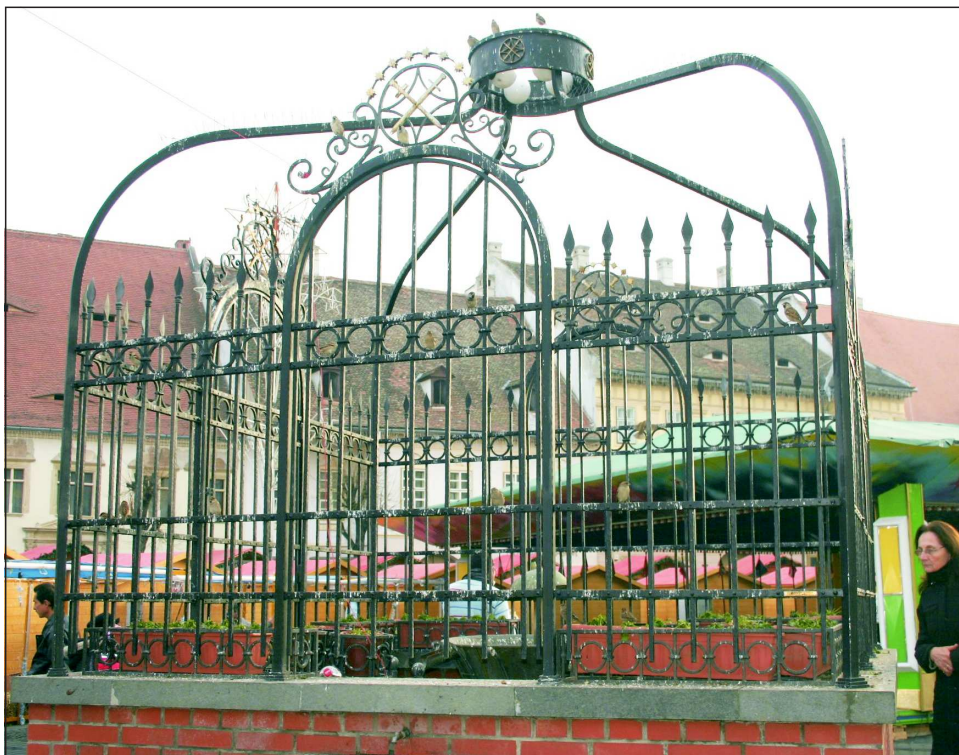

8. ábra

A nagyszebeni Nagypiac kútjának vasrácsai

essé, plasztikus hatásúakká válnak a díszítő vasművesség termékei. Fantázia-dús, lendületes az új irányzat. A csigamotívum itt is jelen van, de végződése ki lépnek a síkból, két irányba is csavarodnak, akantuszlevelek díszítik. A rácsok, lépcsők, erkélyek, kerítések rúd-jainak kereszteződését pompás rozetták takarják. Felülete már nem követi az ablak, korlát, kerítés síkját. Domború rácsok védik az ablakokat. A bejárati kapuk rácsozatai igencsak díszesek. A barokk kovácsoltvas tárgyak eszköztárából kimarad az ember- és az állatábrázolás.

Bár Olaszország a szülőhazája, a fogékony francia művészeti ízlés elősegíti a barokk térhódítását francia földön is, ami sajátos fejlődésnek nyit utat, az egyre díszesebb, szimmetriahiányos alkotások eltérnek a klasszikus barokktól, és alapjául szolgálnak egy újabb stílus, a

rokokó kialakulásának. Nincs többé szabály, nincs rend a díszítőelemek elhelyezésében. Domborított és homorú felületek váltják egymást, a csiga itt is gyakori motívum. Indák, virágok, virágcsokrok teszik túlzottan díszessé a kor kovácsoltvas tárgyait is. A rózsza a leggyakrabban alkalmazott minta, de a napraforgó, akantuszlevél is megjelenik díszítőelemként. C alakú csigák akantuszokkal, virágokkal díszítve, a szabályosság feladása lesz a rokokó kovácsoltvas-művesség legfőbb tulajdonsága.

A XVIII. század a vasművesség virágkora, de mint az élővilágban, ahol a virágzást, a gyönyörűséget a mindenható idő szabályai szerint hervadás követi, a vasművesség kialakulásától eltelt fejlődés is a több évszázados korszak végéhez közeledik.

Valami új, valami eddig nem ismert kellene a fellendüléshez.



9. ábra
Bánffyahunyadi református templom

A XIX. század elején az új keresése a hagyományokhoz viszi vissza a vasműveseket. Újra előtérbe kerülnek a román kor stílusjegyei, de a csigadisz mellőzésével. Annál több a rozetta, virág és levélfüzér, amelyek uralják a kovácsoltvas műveket. Így jön létre a kor rövid életű művészi irányzata, az empire.

Ezt követi, még mindig a XIX. században a romantikus stílus, majd a historizmus, de újraéled a reneszánsz neoreneszánsz név alatt. A barokk is létjogosultságot követel, neobarokként talál követőkre az építő- és díszítőművészetben.

Felvetődik egy kérdés is: ha újraéledtek a hagyományos stílusirányzatok, mi okozta hanyatlásukat az elmúlt időben? Feltételezhetően az ipari fejlődés számlájára írható hengerelt vasáru tömeges elterjedése idézte elő a díszítőkovácsmesterség hanyatlását. Megjelennek a sorozatban gyártott öntöttvas díszítőelemek, amelyek már-már ellehetetlenítik a művészi kovácsolást.

A keresés és a kialakult formanyelv ebben az időben a hagyományos stílus-elemek egymásba fonódását, a határok eltűnését eredményezte. És ahogy a téma ismerői megállapítják: „*A belső művészi értéket a hatásvadászat váltja fel.*” (Sáradi Kálmán 1975. 39.)

A XIX. század második felében Angliából indul a hagyományos stílusok tagadását zászlójára tűző, a historizmus-sal, a rutinnal szembe forduló irányzat az építészetben és díszítőművészetben is, és az 1890-es években teljesebbé válik.

szakadni a hagyománytól, ez jelenti a századforduló művészetének irányelvét. Az új irányzat a sécession, vagyis a szecesszió. Ezzel azonosul, ezt követi a művészet majd minden ága, a festészet, az irodalom, az építőművészet, természetesen a vasművészet is.

Az új irányzat szakít a történelmi stílusokkal. A japán grafika, a vonalas rajzok adják a követendő példák. Tekeredő, kúszó indahálózatok, véget nem érő szalagfonatok, figurális naturalisztikus növényi díszítőelemek összessége jellemzi azt az irányzatot, amely a látványosat, a dekoratív felületek jelenlétét hangsúlyozza és minden más érték elé helyezi ezeket. Ekkor már az öntött- és kovácsoltvas ornamentika együtt is szerepel.

A szecesszió megkülönböztető vonásai közé sorolják a népi, nemzeti jellegű díszítőelemek alkalmazását. Ahol az új stílus kedvező fogadtatásra talál, ott az építészetben és vasművészetben is hangsúlyosan megjelenik az adott nép díszítőművészetéből kölcsönzött, stilizált virág- és állatmotívumok széles skálája, de a mértani elemek kombinációja is. Tudatosan alakítják ki a kor művészi irányzatának azt a vonulatát, amely a nemzeti, népművészeti elemek felhasználásával a Távol-Kelet egzotikumát próbálja elérhetővé tenni.

A szecesszióknak nem volt hosszú élete. Alig negyedszázad. Az első világháború véget vetett a féktelenül száguldó művészi törekvéseknek, legalábbis az alkotókedvet újra felszekerítő boldog békeidőkhöz.

A STÍLUSTÓL A FORMAVILÁGIG

Bár az építészeti stílusok kialakulásának számos tényezője lehet, tanulmányozásuk, a megalapozó elméletek létrejötte a XIX. század végére, a XX. század elejére tehető. Akkor formálódtak azok az elméletek, amelyek a stílusok létrejötteinek tényezőit, körülményeit igyekeztek megmagyarázni. Eugene Emanuel Violet-le-Duc,⁵ Gottfried Semper,⁶ Alois Riegl,⁷ Georg Simmel,⁸ Le Corbusier,⁹ a magyarok közül Lechner Ödön¹⁰ vagy éppen Németh László,¹¹ hogy csak néhányat említsünk a nagy hírnevűek közül, stíluselméletek megfogalmazásával olyan alapokat fektettek le meg, amelyek kultúrtörténeti, társadalomtörténeti, szellemtörténeti vizsgálatokat érintettek. Ezek az elméleti irányadók a XIX. század végén tették közzé következtetéseiket a stílusok kialakulásáról.

Az épületelemek racionális és harmonikus rendje, az alkalmazott anyagok, az összerakás módja úgy, hogy az egységesség ne váljon egyhangúsággá, megannyi alkotóeleme a stílusnak. Az anyag, ami a formát is meghatározó faktor, jelentős szerepet tölt be az építészeti stílus meghonosodásában, terjedésében.

1905-ben Hendrik Petrus Berlage¹² holland művészettörténész már kiáltványban emeli fel hangját „*Arról, hogy újra legyen stílusunk.*” (Moravánszki Ákos–M.György Katalin 2009. 16–19.)

Az alkotói ösztönök összhangja hiányzott, bár az utolsó nagy építészeti irányzat, a barokk után jó néhány újítás is bekövetkezett az építőművészetben. A rokokó, a zopf, az empire, amelyek a barokk után próbáltak teret hódítani, nem érték el a hozzájuk fűződő reményeket.

Egy új építészeti megfogalmazás megjelenése, amely divatoktól függetlenül, de alapjaiban a helyi-nemzeti sajátosságokat tüzte zászlójára, még hiányzott. Az útkeresés évtizedeivel kezdődött a XX. század építészete.

Ismert, hogy színbenyomásunkat a kék, a vörös és a sárga alapszínek részaránya határozza meg. A térben elhelyezett alakzatok geometriájáról a szín függvényében is alkotunk fogalmat, de a vonal, a sík és a tömeg képezi a látásalapot. És hogy példával is alátámasszuk mindezt, megemlíjtük, hogy a látásalap az egyiptomi építőművészetben síkszerű, a görögben tömegszerű, a gótikában vonalszerű.

Az építészet elsősorban konkrét épületet jelent, csak ezután jöhet szóba az elméleti eszmefuttatás stílusáról. Az épület részekből tevődik össze. Minden épületben fellelhető egy főmotívum, ami nem más, mint maga az építészet lényege.

A történelmi stílusok már a megjelenésüket követő évszázadban elszakadtak



10. ábra
A zebegegyi templom

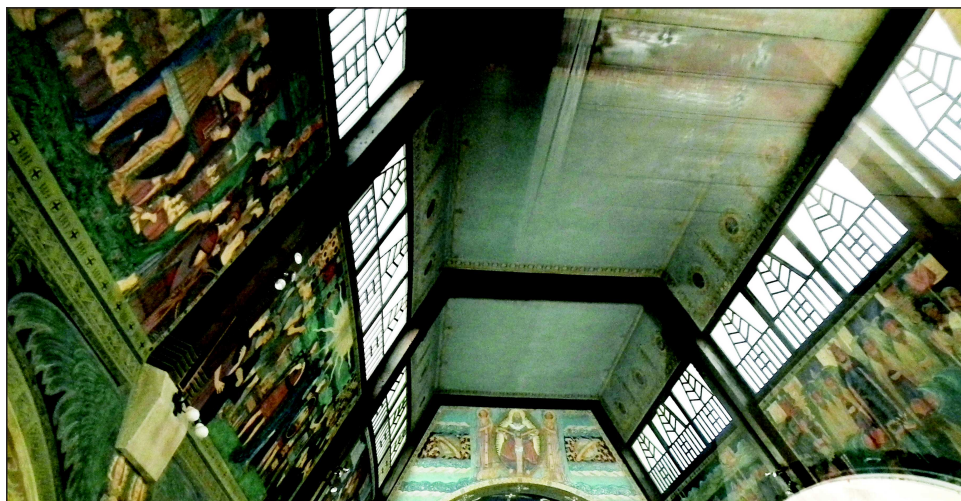

11. ábra
Templombelső, Zebegény

attól a helytől, ahol keletkeztek. A XIX–XX. század fordulóján elindul az identitás kifejezésének gondolata, és központi irányelvvé terebélyesedik Európa-szerte. Az elterjedés gazdasági, társadalompolitikai szabályzók hatására ment végbe.

Nemzeti stílust, zengik az építészetelméletek megalkotói. Semper már 1860-ban megfogalmazza, hogy a történelmi stílusok utánzása szellemi szegénység és az önbizalom hiánya. A legeredetibb magyar építészetelmélet-alkotó a századfordulón Lechner Ödön volt, aki formanyelvről beszél az építészeti stílus helyett. 1906-ban a Művészet című folyóirat hasábjain kifejti a nemzeti munka fokozásának szükségszerűségét az építészetben. Ebben a gondolatban látja a magyar építészet megújulását, az új magyar nemzeti formanyelv térhódítását. A nép lelkületét kifejező nemzeti stílus megteremtéséről álmodott. Önletrajzi vázlatában kijelenti: „*Fel kell konstruálni az épületet úgy, amint a jelenkori életviszonyok, a modern szerkezetek szükségszerűen követelik, s formálni kell az anyagokat úgy, amint az anyagok természete lehetővé teszi.*” (Lechner Ödön 2009. 95.)

1908-ban Medgyaszay István is azonosul az építészet nemzeti jellegének fontosságával: „*A magyar ember szereti az egyszerűt, a világosat és a nyugodt komolyságot. Kevés szavú a nép igaz fia, férfiasan hallgat, mint a Kelet Költésze. Legyünk mi is egyszerűek építkezéseinkben, ne féljünk a nagy, nyugodt, sima felületektől, de ha díszeset akarunk*

itt-ott, az legyen igaz anyagból és egészen eredeti, legyen becsületes, legyen magyar és igazán szép, mint a faragott mives rokka meg a varrottas kendő, amit a legény meg a leány ad egymásnak.” (Medgyaszay István 1908.)

Medgyaszay volt az, aki próbálta összhangba hozni a nemzeti építészeti stílust a felhasználható anyagok adta lehetőségekkel. Ezt a gondolatot anyagstílusként összegzi.

A falu építészetének és tárgykultúrájának dokumentálására és művészi felhasználására indított mozgalom eredményei megerősítették azt az elvet, miszerint a népi építészet az anyaghelyesség és szerkezeti racionalitás legjobb példája.

A kérdés aktualitását igazolja később az is, hogy 1944-ben Németh László is csatlakozik a nemzeti építészet kibontakoztatásának elméletéhez, bár abban az időben már számos épület az új nemzeti építészet jegyében született. Kijelenti, hogy: „*Az építészet [...] akarati alkotás, beleavatkozás a tájba, az életbe...*” (Németh László 1944. 1. füzet 5–17.). Ő is kihangsúlyozza, hogy a tájhoz simuló építészet a jövő magyar építésze.

Csupán néhány eszmét ragadtunk ki abból a termékeny építészetelméleti gondolatvilágból, amely éppen akkor terjedt Európa-szerte, amikor Kós Károly építészmérnök hallgatóként egyéniségére jellemző alkotó nyugtalansággal kereste azt az utat, amelyen mint a közeljövő építésze egyénit, sajátosat tud majd alkotni.

Széles körű szakirodalom és életrajzi feljegyzés taglalja a Kós Károly által bejárt utat, szakmai kiteljesedésének átlomásait. A stílus kérdéskörét csupán azért érintettük, hogy az olvasó összefüggéseiben értékelje az építőművészetet, tudván azt, hogy minden térbeni épített test a részletek összességével értékelhető jellegzetes művészi alkotás-ként, egyéni stílusként. Az egyszerű sima, dísz nélküli falfelületnek éppoly jelentősége van egy épület stílusának meghatározásában, mint az ablakok,

ajtók alakjainak, méretarányainak, a kovácsoltvasból készült ablakrácsoknak, tételválasztó kovácsoltvas szerkezeteknek, kandelábereknek vagy a kapuk vasazásának. A részletek együtt alkotják az egészet, az összetéveszthetetlen nagy művet.

Kós Károly minden kritikusa egyetért azzal, hogy épületei legapróbb részleteinek is van egyénisége, építészeti formanyelve, és összetéveszthetetlen irányt szabott a magyar építőművészetben.

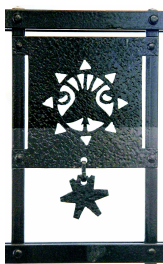

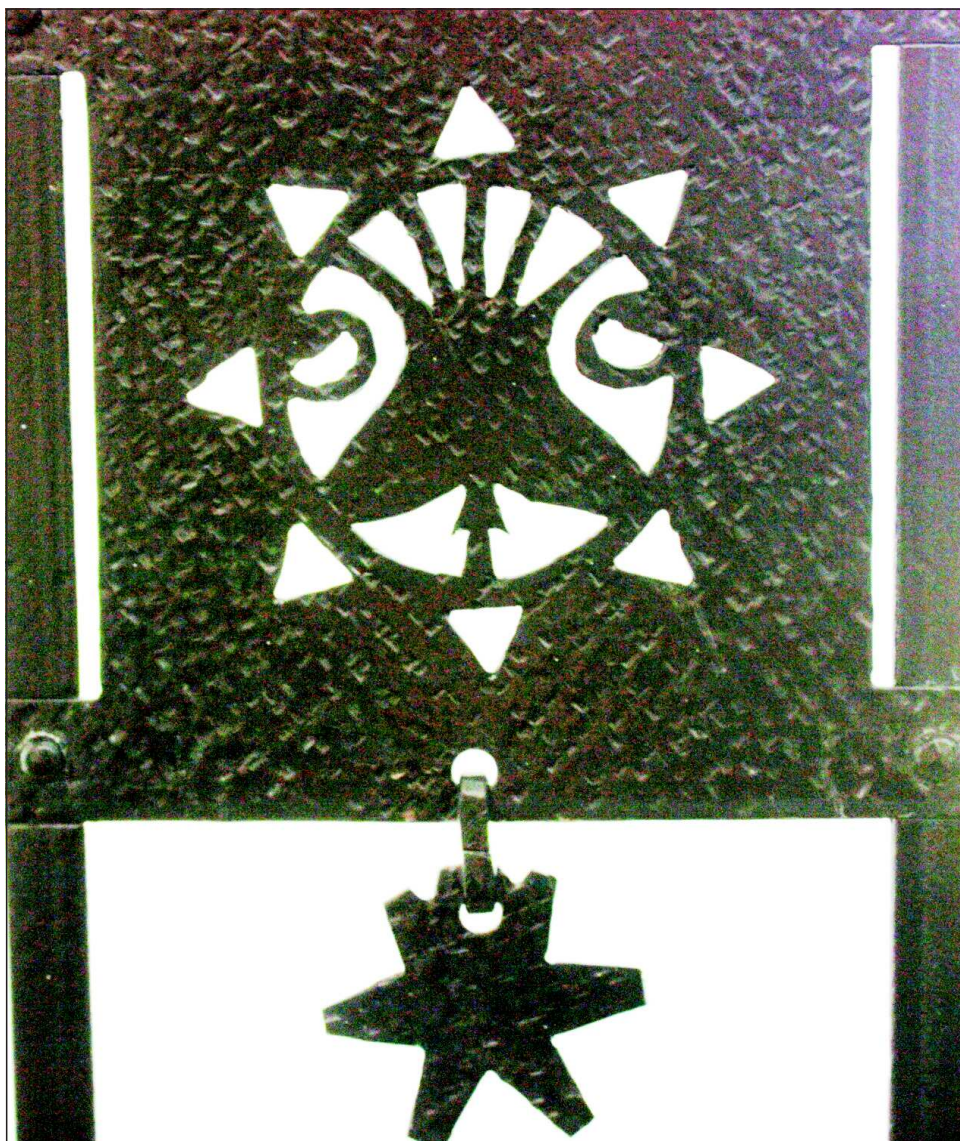

12. ábra

Kós Károly terve alapján készült csüngő díszítőelem a mellvédácson. Székely Nemzeti Múzeum, Sepsiszentgyörgy

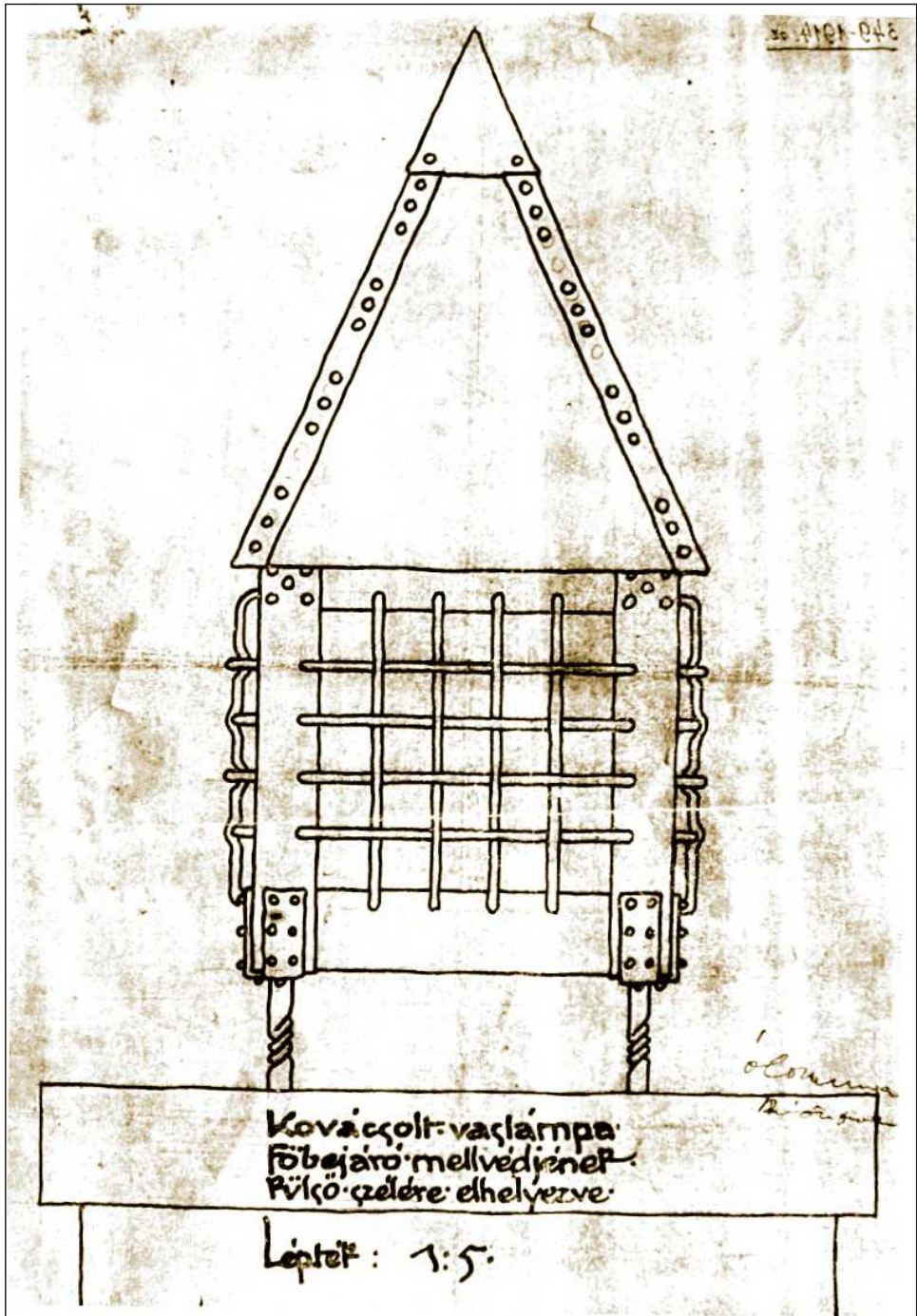

13. ábra

Kültéri lámpa, Kós Károly tervrajza. A Székely Nemzeti Múzeum tulajdona, Sepsiszentgyörgy

AZ ERDÉLYI KOVÁCSOLTVAS-MŰVESSÉG ÉVSZÁZADAI

Erdélyben a vasművesség kezdetei a történelem előtti korok homályába vész. Ásatásokból előkerült kezdetleges olvasztókemence, nagy mennyiségű salak mint a vasgyártást igazoló melléktermék és nem utolsósorban vasból készült fegyvermaradványok, szerszámok, használati tárgyak tanúskodnak a helyi vastartalmú kőzetek ismeretéről, felhasználásáról (Vörösvári Béla 2009. 123–130, Körösfői Zsolt – Székely Attila 2007. 231 – 237 .).

A vas diadalmaskodott a réz, a bronz és más, abban a korban használt fémek fölött. Elterjedését Erdélyben csak az előállítási módszerek kezdetlegessége korlátozta. Az ipari méretű vasgyártás kezdetei a XV–XVI. századhoz kapcsolhatók. Ekkor Erdélyben három jelentős vasgyártó központot működtetett a kincstár. Vajdahunyad, Torockó és Csíkmadaras „vasgyárai”, akkori nevükön hámorai látták el a fejedelmi udvart és a közszükségletet vassal, rúd és késztermék formájában.

Értékes volt a vas, minden darabját többször is felhasználták (például a régi zsindelysegeket az újabb zsindelyezés alkalmával).

A vasművesség a vasérc feldolgozásával kezdődött és a félkész vagy kész termékek árusításával ért véget. A XVI.

század közepén Erdélyben már ipari méretű vastermelés folyik. Vajdahunyad és környéke, Csíkmadaras, Lövéte a vasgyártás központjai voltak, és az Erdélyi Fejedelemség, a kincstár vasszükségletét fedezték. A kitermelt vastartalmú ásványt a kor kohászati technológiájával dolgozták fel. A nyersvasat vízenergiával mozgatott kalapácsok segítségével rúdvassá, használati tárgyakká alakították. A vasból készült termékeknek jól meghatározott értékesítési útjuk volt, gyakorlatilag egész Erdély területét átfogták.

A csíki vashámor¹³ több mint 150 éves működése alatt (1571–1725) főleg a fogarasi kincstári raktár részére termelt, de jutott vas a szabad kereskedelemnek is. A hámor dolgozóit természetben is fizették, rúdvasat, vasból készült termékeket kaptak pénzbeli fizetés helyett. Ez a vasmennyiség került közforgalomba (Pataki József 1971. 32). A XVI. századtól növekvő vasszükséglet fedezésében a torockói vasművesség termékei is jelentős szerephez jutnak. A XIX. század első felétől már Erdőfüle és a Magyarhermányhoz tartozó Bodvaj vasgyárai is növelik a vastermelést.

A középkori építészetben vasat főleg szilárdsági elemként használtak. Például

templomok falait, tornyait megerősítő kötések, kapcsok kovácsolásához, erődítmények kapuvasazásához, nehéz tölgyfaajtók zárszerkezetei, sarokvasai készítéséhez. A jelentősebb építkezések vonzáskörében vándor kovácsok működtették műhelyeiket. Ezek a műhelyek a vasból készített használati tárgyak értékének növelése céljából jellegzetesen, egyéni módon díszítik is termékeiket. A műveltebb kovácsok, lakatosok felismerik az építészeti stílusok jellegzetességeit, és termékeikkel igazodni próbálnak ezekhez. Így kerül az épülettel összhangba a vasból készült védőrács, lépcsőkorlát, de még az ajtó-sarok is.

A stílusos kovácsoltvas tárgyak készítői művészi hajlammal megáldott, kreatív mesteremberek voltak. Dísz-tárgyaik, épületkiegészítő termékeik a szakma csúcsán járó iparosokról tanúskodnak. Csak ilyen szakmai háttérrel lehetett nagy mennyiségű egyedi terméket gyártani. Nem volt olcsó a kovácsoltvas épületkiegészítő, annak szerves részét képező korlát, kapu, kerítés. Megrendelések a fejedelmi udvartól, a nagyvárosok felső rétegeihez tartozó személyektől, valamint az egyháztól érkeztek (Jeney-Tóth Annamária 2004. 126–127. 151–155.).

Bár a fémfeldolgozás és ezen belül a díszkovácsművesség már a XIV. században kialakulóban lévő kézművesközpontokban jelen van, a termékek nagy részét rendelésre készítik. Ebben az időben alakulnak Erdély-szerte a mesterségeket összefogó szakmai ala-

kulatok, a céhek. Kovácsok, lakatosok nagy számban telepedtek le Szebenben, Brassóban, Segesváron, Medgyesen, Kolozsváron, Szászsebesen, Szászvároson, itt alakult ki „*a középkori városi sokadalmak jellegzetes rendszere*” (Kovách Géza–Binder Pál 1981.9.).

A kézműipar lendületes fejlődése Erdélyben a fejedelemség megalakulása után, az aranykornak nevezett évszázad alatti időszakhoz kapcsolódik. A céhek megerősödéséről, fogarasi, marosvásárhelyi, székelyudvarhelyi, csíkszeredai, tordai, nagyenyedi szerveződésekről, ezek életéről tanúskodnak a céhszabályzatok. A fejedelemség megszűnése után, a XVIII. század első évtizedeiben hanyatlás tapasztalható, mígnem VI. Károly és Mária Terézia intézkedéseinek köszönhetően a céhes élet Erdélyben újabb lendületet vett. Ebben az időben érték el fejlődésük csúcsát a gyergyószentmiklósi és kézdivásárhelyi céhek, de számos más erdélyi mezőváros céhei is. A szász városok mestereinek jelentős része átköltözik, végleg letelepedik a kisebb konkurenciájú székelyföldi városokban. A vándor mesterlegények megélhetésüket keresve mindenhová eljutnak, ahol igény mutatkozik termékeik, szolgáltatásaik iránt.

Az újonnan alakuló céhekbe rendszerint több mesterség is tömörül. Például az asztalosok céhében találjuk a lakatosokat is. A kovácsok céhében tevékenykednek a patkolók, kengyelkészítők, ráfkészítők, szegkovácsok, ráspolykésztők, csiszárok, fegyverkovácsok.

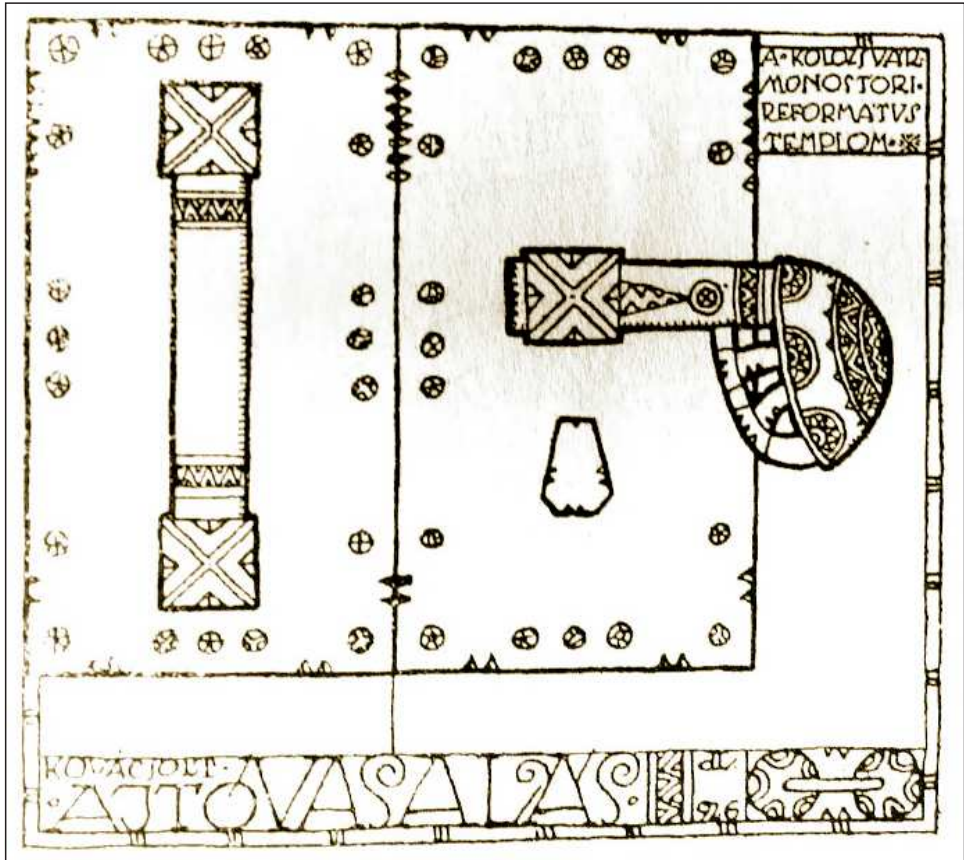

14. ábra

Ajtóvasalás, Kós Károly tervrajza. Monostor úti református templom, Kolozsvár



15. ábra

Kós Károly terve alapján készült virágtartó láda, Városmajor úti iskola, Budapest

Volt tehát mindenféle szaktudás és tapasztalat a kovácsoltvas díszmunkák elkészítéséhez. A céhes dokumentumok számos szakember nevét is megőrizték (B. Nagy Margit 1977. 177–260.), a gyakori perek okirataiból pedig nem egyszer a céhes élet mozzanatait, a mesterek kilétét ismerjük meg. A szabályzatok, a működés körülményeiről, a szakképzés folyamatáról, a vizsgamunka, az ügynevezett remek elkészítésének jelentőségéről, az ifjú mester elismerését bizonyító vizsgáztatásról és a bizonyítvány kiadásáról tartalmaznak érdekes adatokat (Dobsa László 1941.).

A vastermelés további növekedése során az olcsó vas tömegtermelése elősegíti a felhasználói szféra kiterjedését. Mind több és több díszkovács munka, egyre nagyobb volumenű rendelések válnak megszokottá a XIX. század utol-

só évtizedének építészetében. Mondhatni a templom, a palota, a közhasznú épület elképzeltetlen díszkovács termékek, erkélyek és ablakrácsok, kovácsoltvas kapuk nélkül.

A népi építészet ugyan visszafogottabban alkalmazza az újonnan használt anyagot, a vasat, a háztetőik keresztjei pincerácsok a népi díszkovácsolás sajátos alkotásai. Ezekben nincs mesterkelt stílusirányzat, s ennek köszönhetően nagy többségük kiegyensúlyozott, harmonikus. Esetükben szerepük betöltése az elsődleges követelmény, de esztétikai funkciójuk sem elhanyagolható.

Erdélyben a kovácsoltvas dísztárgyak készítése tekintetében még a XX. század első évtizedeiben is az útkeresés, az alkotói fantázia kibontakozása a jellemző.



KÓS KÁROLY-I GONDOLATOK A KOVÁCSOLTVAS MŰVÉSZETÉRŐL

Építészhallgatóként 1907 nyarán Kós Károly bejárta Erdélyt, s tanulmányi barangolásai során szerzett tapasztalatai összegzéseként, szászföldi, torockói, székelyföldi és kalotaszegi szakmai élményeit összefoglaló beszámolót ír, amelyet tanárának és pártfogójának, Koronghi Lippich Eleknek ajánl. Professzora a dolgozat értékeléseként 1908-ban a Magyar Iparművészet című folyóirat 11. évfolyamának 3. számában (97–120.) e kézzel írott és illusztrált könyvecske néhány rajzát, és a vezérgondolat szövegrészét közzéteszi. Talán ez Kós Károlynak a „*most induló (építész k.t.) generáció legjavából*” (Koronghi Lippich Elek 1908. 112.) való fiatal építészhallgatónak első, nyilvánosan közölt ars poétikája, szakmai életelve. Erdélyi barangolása kapcsán ezt így fogalmazta meg:

„*Népművészetünk alapja a középkor építészete, nemzeti művészetünk alapja a népművészet.*”

Hosszú és termékeny építészeti pályafutását végigkíséri fiatalkori megállapítása. Tudja, hogy ez kiinduló alapja kora építőművészetének, amelyet csak továbbfejleszteni szabad, de törvényszerűségeinek betartásával, mert ezeknek vitathatatlan értékük van művelődéstörténetünkben. Korán ráébred, hogy a népi kultúra tar-

talmazza azt az erkölcsi erőt és jellegzetes formanyelvet, amelynek tükröződnie kell épített műveiben. A nép művészete organikusán egy megalkotójával, a néppel. Ezt a művészetet csak a nép között élve, dalait, meséit hallgatva, munkáját szemlélve, lélekben együvé válva vele, lehet továbbvinni, alkotó módon értékesíteni saját formanyelvének kialakításában. Kézzel írott könyvecskéjében ekképpen fogalmazza meg gondolatait: „Élni kell e nép közt, a lelkét kell megtalálni, hogy bele tudjuk vinni a mi tudatos művészetünkbe azt, ami itt öntudatlanul, ösztönszerűen magyar. Mintha itt a múlt el sem is múlt volna, és együtt élne a jelennel örökké. Múlt és jelen összefolyik itt megbonthatatlan egységbe, mely csak így együtt teszen ki egészét.”

Vallja, hogy belső szükség irányítja a történelmi stílusok kialakulását, mert csak így lesz „*minden a maga helyén, minden a maga módján, a kellő anyagokból s az eszme szolgálatában. Sem kép, sem szobor, sem bútor, sem egyetlen ajtókilincs nem lép ki a maga lehetőségei közül, nem téveszti el a szerepét s nem tagadja meg azt a harmonikus kapcsolatot, amelynek a szabad természetből födél alá húzódó ember és a lakóhely között szükségképpen fenn kell állnia.*” (Koronghi Lippich Elek 1908. 100.)

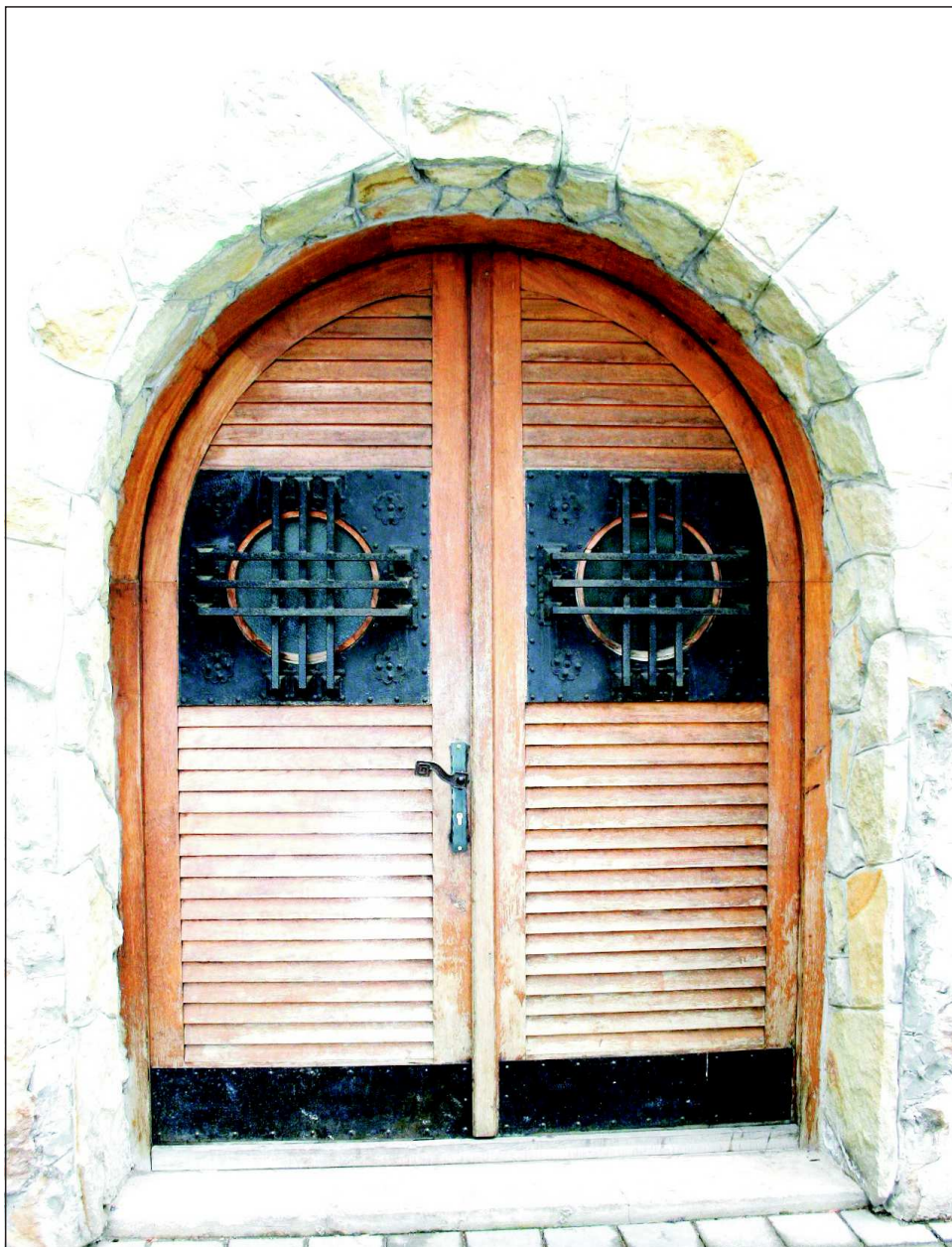

16. ábra

Kós Károly terve alapján készült bejárati ajtó, Városmajor úti iskola, Budapest



17. ábra

Kós Károly terve alapján készült boltív díszráccsal, Városmajor úti iskola, Budapest

Azt is vallja, hogy „*az erdélyi magyar nép művészete a középkornak egyenes leszármazottja*” (Kós Károly 1996. 110.), születendő nemzeti stílusunknak is csak a középkor lehet az egyik szülője. A „középkori szülőt” a nyugatról Erdélybe bevándorolt szászok építészetében látja. Azt is határozottan vallja, hogy ez a nyugati építészeti stílus már továbbfejlesztése az eredetinek, erdélyivé, az erdélyi civilizáció és kultúra részévé vált.

Kovácsolt vasból készült épületkiegészítő elemeket a nyersanyagok tömegtermelésével, az árak csökkenésével az erdélyi polgári építészetben is egyre szélesebb körben használnak. Nyugat-európai példák Erdély építészetére is hatást gyakorolnak a stílusos vasdíszművek alkalmazása terén. Említett erdélyi tanulmányútja során Kós Károlynak az épített örökség részeként a kovácsoltvas épületelemek tanulmányozására is lehetősége nyílt. Nagyszében, ahol gyermekkorra néhány évet töltötte, példaként állt a mindenre fogékony építészhallgató előtt a művészi en kovácsolt vaselemek épületdíszként való használatát tekintve. A székelyföldi és kalotaszegi népi építészet díszítőelemeit, a kapuk, tornácok, oromfalak deszkadíszjeinek gazdag változatosságát, a népi építészet gyöngyszemeit az örökölt esztétikai szabályok és a formakincs tárházának tartotta. Ráébredt arra, hogy a népi faragott kódíszek, a vasból készült használati tárgyak a népi díszítőművészet íratlan szabályait követik. Ez a művészet nem öncélú. A rendeltetés,

a használati érték az elsőrendű tulajdonság. A díszítés harmonikus alkalmazása értéknövelő tényező.

Fémről készült, fémbe tervezett épületelemein fellelhető a Küküllő menti vagy a kalotaszegi fejfák mintavilága, a parajdi kapuzábék csúcsfaragványainak elemei, a bözödújfalui kiskapu faragott csillagai, növényeket és állatokat ábrázoló mintái. Nem tükörképei ezeknek a Kós Károly-i fémplasztika. Minden alkotásában fellelhető az erdélyi népművészet jellegzetes díszítőelemeinek világa. A zsindeyes tetőhéjak faragott ritmusát, a kalotaszegi csempék felső szegélyének agyagba formázott csipkészetét alkotó módon alkalmazza ajtólapjainak fémlemezről készült alsó és felső burkoló sávjába díszítőelemként.

Minden művében tükröződik a rusztikus egyszerűség, akár a természetben. Fémbe tervezett alkotásai szinte játékosnak tűnnek, de egyszerűségük ellenére is művészi munka minden, amit tervezői intuíciója létrehoz.

A fémművességét értékelők művészi kötődését tanulmányozzák, de Kós Károly nem csak művész vagy alkotó mérnök. Ennél összetettebb szellemiség. Egyszerre művész és alkotó mérnök. „*Mérnök vagyok és megtanultam, hogy minden építmény csak akkor szilárd, ha a szerkezete jó, az anyagok megfelelőek, a munka becsületes.*” (Kós Károly levele Reményik Sándorhoz 1925.) E valamása minden alkotásából kisugárzik, legyen az polgári lakás, templom avagy közösségi rendeltetésű épület.

Vasból kovácsolt ajtósarokpántjai, kilincsei, térelválasztó rácsai vagy a saját tervezésű világítótestek nem a rideg, műszaki felhasználású anyagot idézik, hanem a funkciót kihangsúlyozó, méreteikben és arányaikban tökéletes harmóniát megtestesítő alkotások. Mindenikben ott van a népies díszítőmotívum és a középkori építészet vonalvezetésének egyszerűsége. Így teremti meg azt az esztétikai irányt, ami nemzeti, és mentes minden sallangtól. Intuícióra, szakmai tapasztalatra, érzékeny művészi alkatra utal mindenik alkotása. Mindenik eredetiséget, a transzszilván gondolatot sugározza, azt a szellemiséget, amelyet mindig és minden körülmény között vállalt.¹⁵

Mérnöki életműve az angol John Ruskin¹⁶ és William Morris¹⁷ és a finn építészet

kimagasló egyénisége, Akseli Gallen-Kellela¹⁸ munkásságához, eszmeiségéhez is fűződik. Ezt az eszmeiséget társítja munkásságának alap gondolataival, nem utánozza, nem másolja az angol vagy finn példát, egyénit, erdélyit alkot fém-művészetében is.

Alkotásait egy általános elv szerint tervezi, de ezek nem rekednek meg az általánosságok szintjén. Egy személyben művész és műszaki szakember. Ismeri a felhasznált anyag tulajdonságait, terveinek megvalósításai lehetőségeit. Ezért tud új esztétikai igényt teremteni. Nem ipari méretű alkotásokban gondolkodik. A kézműipar az, ami fémbe álmódott gondolatait kivitelezi.

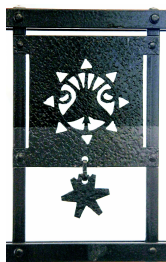

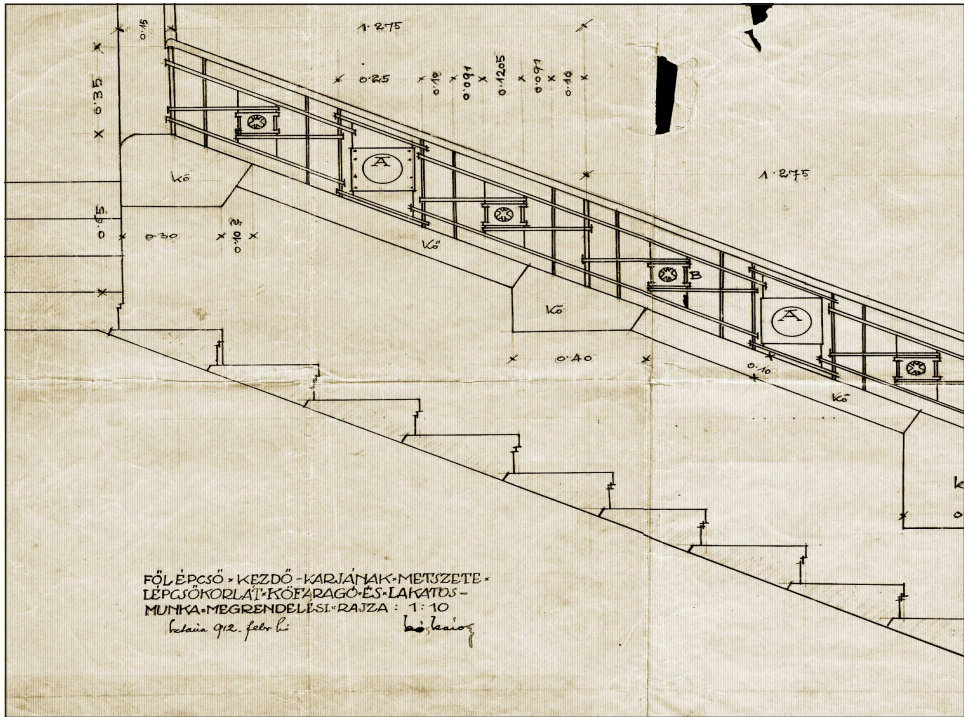

18. ábra
Mellvédérs, Kós Károly terve. A Székely Nemzeti Múzeum tulajdona, Sepsiszentgyörgy

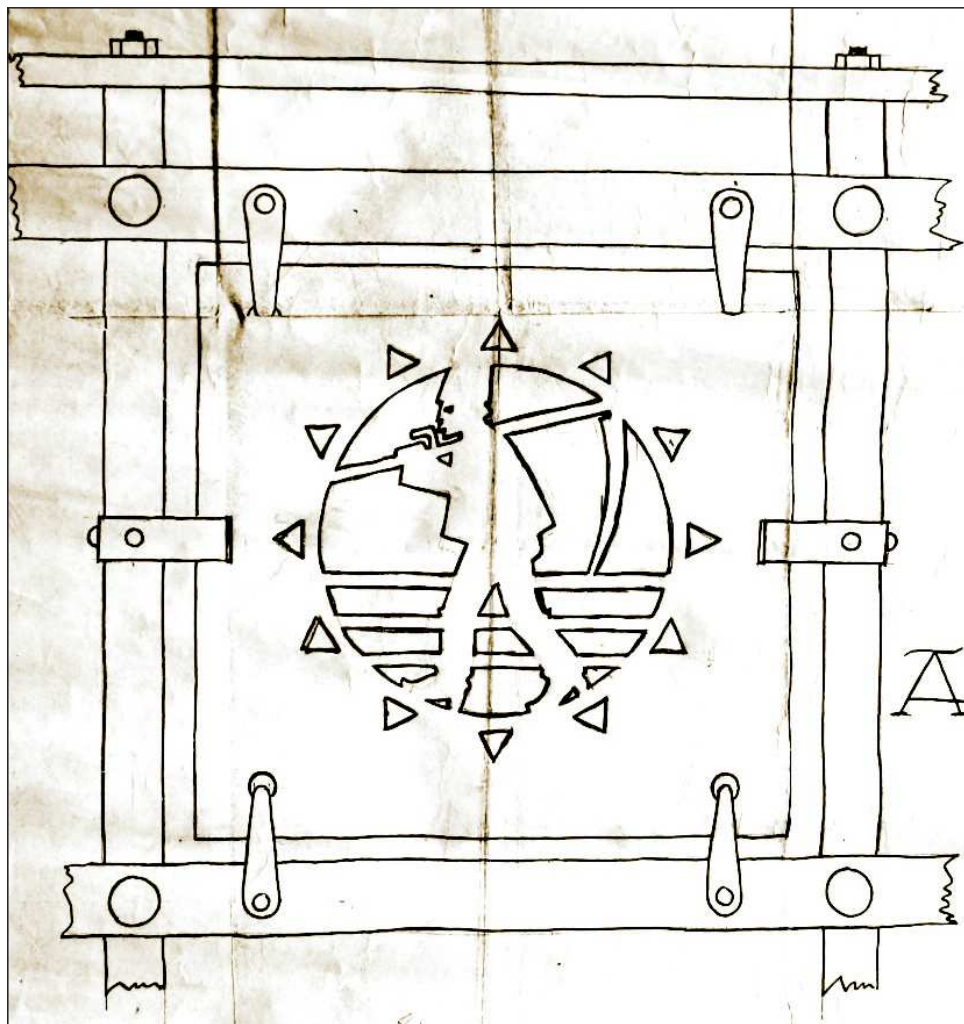

19. ábra

Kaszás férfi, mellvédrcs részlet, Kós Károly tervrajza. A Székely Nemzeti Múzeum tulajdona, Sepsiszentgyörgy

KÓS KÁROLY-TERVEZÉSŰ KOVÁCSOLTVAS ÉPÜLETKIEGÉSZÍTŐK

Építési tevékenységét Magyarországon kezdi. Itt valósulnak meg első épülettervei. Már akkor kiterjed figyelme azokra a kovácsoltvasból készült épületkiegészítő elemekre, amelyek tükrözik azt az irányt, amelyek később kiforrott stílusirányzatra, stílustervező egyéniségre utalnak. A budapesti állatkert, a zebegényi templom, az óbudai református plébánia és imaház épületei, valamint a Városmajor utcai iskola mind egységes és kiforrott építészeti stílusban épült. Ezeknél semmi jele a rutin vagy szabványos gondolkodásmódnak. Mindenik kapupánt, kilincs lépcsőházi korlátrács, de még az ablakokba helyezett, virágosládát tartó konzol is művészi igényességgel készült. Mindenik egyedi, összetéveszthetetlen stílusirányzat megtestesítője. Részai az egésznek, az épületnek. Nem mások, nem díszesebbek, mint maga az épület, de egyszerűbbek sem lehetnének. Puritán nyugalmat sugárzó mindenik vasból készült épületelem. Funkciója van és díszíti is azt az épületet, amelyhez kapcsolódik.

A monumentális bejárati kapu hiányos lenne az ablakot védő dísrács nélkül. Nem illik semmilyen más formájú behúzókarika, kilincs vagy kulcspajzs a biztonságot sugárzó tölgyfaajtóhoz, amely így a középkor hangulatát idézi.

Teljes és befejezett mű minden egyes vasból készült tárgy, amely Kós Károly tervei alapján készült.

A természetes színében hagyott ajtólap, a vas anyagiségát kihangsúlyozó fekete pántok, sarokvasak egységes és harmonikus esztétikai élményt nyújtanak.

Művészi kovácsoltvas tervei egy új, XX. századi stílus úttörői, amelyek mellőzik az építészeti stílusok hatására kialakult szabályokat. Kós Károly jól ismeri az alapanyag, a vas megmunkálhatóságának kézműipari lehetőségeit, ezeket szem előtt tartja, hogy művei természetes és monumentális hatást keltsenek.

Művészi kovácsoltvas munkáit, a rácsoktól lámpáin át a kandeláberekig az egyszerűség, a funkcionalitás és a népi díszítőelemek fémbe foglalt, az anyag adta lehetőségekhez alkalmazott mintavilága jellemzi. Falilámpáin a népi ornamentika galambja, csüngő tulipánok, rózsák, a napot szimbolizáló áttört és csüngő csillagok együttese jelenik meg. Ezek a lámpák különös ősi, balladai hangulatot keltenek a fényükkel. Kandelábereinek csüngő lánci ritmust, dinamizmust sugallnak a szemlélődőnek.

Kültéri lámpái arányaikban, méreteikben és alakjukban is olyannyira összhangban vannak azzal az épületrésszel,

amelyet megvilágítanak, hogy nélkülük hiányos, befejezetlen lenne a tér, amelybe az épületet beleillesztették.

A lépcsőket behatároló korlátrácsok ornamentikája, bár tartalmaz népi ihletésű díszítőmotívumokat, ezeket nem utánóztatva, hanem alkotói módon figurális elemekkel társítva álmodja meg azt az újat, ami csak rá, alkotásaira jellemző. Áttört síkba helyezett rozetták, galambok, sorba rendezett férfi és női alakok változtatják hangulatossá, játékossá, dinamikussá azt a környezetet, amelytől ilyen irányú elvárások ez idáig nem voltak.

Néha élénk színekkel festett dekoratív részeket is beiktat rácsszerkezetébe. Ez is egyéni látásmódra utal. Népi-nemzeti formák alkalmazásával határozottan ellentmond kora divatos kovácsoltvas-

művességének és ezzel annak vezető stílusirányzatának, a szecesszióknak.

Ha a kivitelezhetőség szempontjából elemezzük a Kós Károly-i vasműves termékek terveit, megállapíthatjuk egyrészt a hagyományos technológiai megoldások alkalmazását, másrészt azt, hogy hiányoznak munkáiból a bonyolult térhatású növényi elemek és az elcsépeelt csigavonalak. Egyenes vonalvezetés, szegecselt kötések, áttört motívumok jelennek meg, amelyek megelevenednek az átvilágító fénytől a fal fehér hátterén. A motívumok ismétlődése nem unalmas, inkább dinamizmust keltő rendszerre utal. Minden síkfelületet pikkelyez, erez, poncol.¹⁹ Ezáltal elkerüli a művészietlen ipari fém felhasználásának legcsekélyebb gyanúját is.

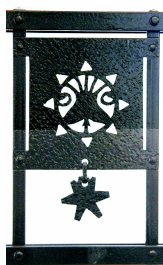



20. ábra

Templombelső, Kós Károly tervezte kandeláberekkel, Monostor úti református templom, Kolozsvár

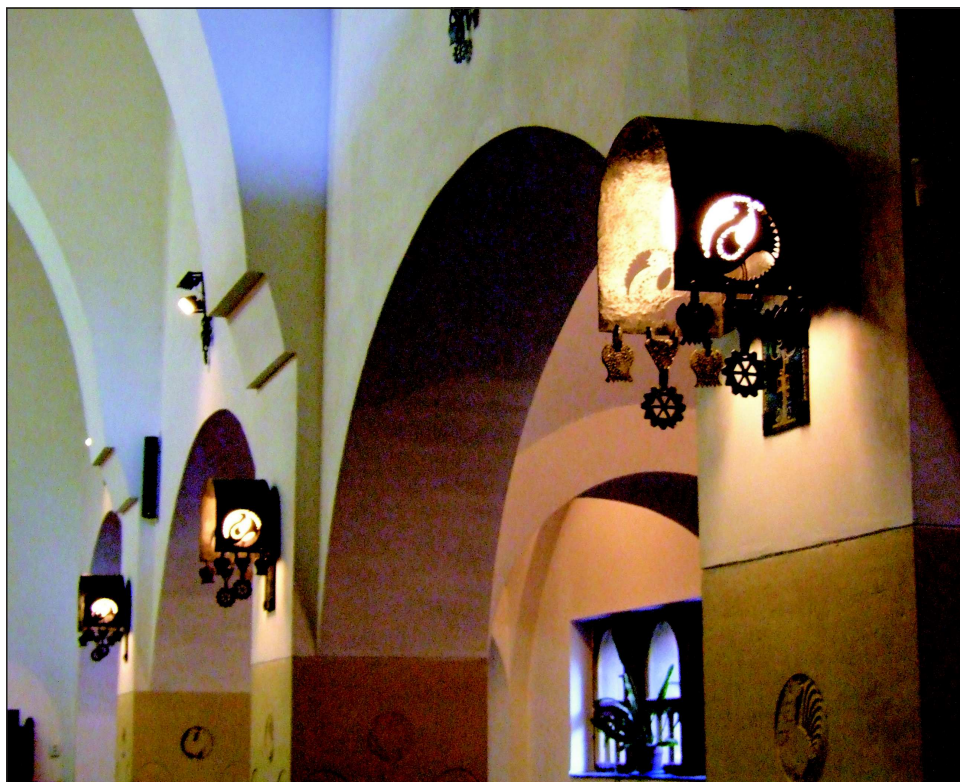

21. ábra

Templombelső Kós Károly tervezte falilámpákkal, Monostor úti református templom, Kolozsvár

MEGVALÓSULT TERVEK

A formatervezőnek lételeme az intuíció, „*amely nevelésből, képzésből, tapasztalatból, kutatómunkából, technikai problémák felismeréséből, a tárgyak használata iránti érzékenységből, végül pedig az alkalmas időpont megérzéséből tevődik össze.*” (Wilhelm Braun-Feldweg 1978. 82.) Ez az összetett jellegzetesség hiánytalanul érvényes Kós Károlyra is. Egyszerre volt mérnök és képzőművész. Csak ilyen komplex és kiforrott egyéniség képes újat alkotni úgy, hogy mindvégig megtartsa az általa kidolgozott stílusirányzatot.

Egy alkotó-újító egyéniségnek intuícióra van szüksége, hiszen enélkül nem látja meg, nem érez rá arra az irányzatra, amelynek jegyében újat alkothat. Kós Károly fiatalkori éveit Erdély nagy városaiban töltötte. Itt szerzett tapasztalatai egész alkotói egyéniségére hatással voltak. Nagyszébenben a középületek kovácsoltvas rácsszerkezetei, a Nagypiac kútjának korlátrácsai, de a jellegzetes polgári épületek kovács és lakatos kézműipari épületkiegészítői mindennapi természetességükkel vonultak be az érzékeny lelkületű ifjú emlékezetébe.

A kolozsvári gótikus épületek kovácsoltvas elemei, dísrácsai, kapuvasalásai megannyi modellt lehetett a budapesti diákévei alatt vakációit Erdélyben töltő építészhallgatónak. Székelyföldi és kolaszegi tanulmányi útjain már a tu-

datos kutató szemszögéből vizsgálja a népművészetet, a népi építészetet. Ezek szintézise későbbi épületterveiben, kovácsoltvas és lakatos épületelemeiben köszön vissza.

Építész-mérnöki képzése is abba a történelmi korba sorolható, amikor Európa-szerte, de Magyarországon is átfogó nemzeti mozgalom kibontakozásának lehetett részese. E mozgalom a nemzeti építészeti stílus megteremtését tűzte zászlójára. Tanárai, pártfogói Schulek Frigyes, Koronghi Lippich Elek, akikre mindvégig a legnagyobb tisztelettel gondol, már egyetemi hallgató korában felfigyeltek a tehetséges, újító szellemű, építészhallgatóra, értékeléseik, útmutatásaik egy hosszú és gazdag életpályát teljesítő egyéniséget formálnak. Visszaemlékezéseiben ekképpen idézi a Schulek professzortól kapott útmutatásokat: „*az építész lásson, tanuljon mindenkitől de ne utánozzon senkit. Járjon a földön, ne ugorjon a levegőbe. Ne csaljon, ne hazudjék, mert az építészet nem kulisza, nem csak forma, hanem azzal egyensúlyosan az ember szükségleteit szolgáló anyag és szerkezet.*”

Így alakult Kós Károly építőművészetének minden összetevője, és szintetizálódott egységes és egyéni művészi szemléletté, amelyben „*minden a maga helyén, minden a maga módján, a kellő anyagokból s az eszme szolgálatában.*

Sem kép, sem szobor, sem bútor, sem akár egyetlen ajtókilincs nem lép ki a maga lehetőségei közül, nem téveszti el a szerepét, s nem tagadja meg azt a harmonikus kapcsolatot, amelynek a szabad természetből földél alá húzódó ember és a lakóhelye között szükségképpen fenn kell állnia.” (Koronghi Lippich Elek 1908. 100.)

Építészeti egyéniségének kiteljesedésére jellemző az is, hogy terveit alapos részletességgel dolgozta ki. Kovácsoltvas és lakatos épületelemeinek szembetűnő jellegzetessége a rusztikus egyszerűség,

a természetből és a népművészet formakincséből vett motívumok felhasználása. Például a székelyföldi vagy kalotaszegi faragott fejfák csillagmotívumát megtaláljuk ajtókilincseinek díszítőelemeként. Ennek néhány változatát szemlélteti a 22. ábra a, b, c és d változata.

Nem csak a kilincseket díszíti. A kulcs-pajzsok, a behúzó, a behúzó karika pajzsa sem marad egyszerű kovácsoltvas elemként. Díszítőelemei a népművészetből merített mintavilágot idézik a szemlélőben, de néha a középkor han-

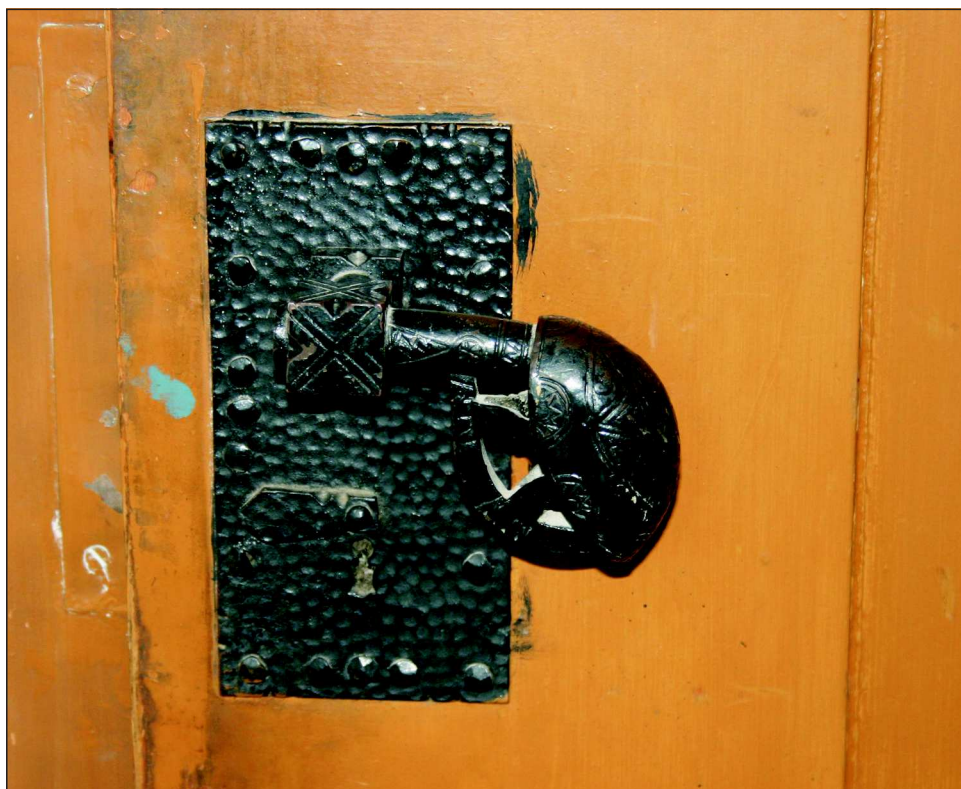

22/a. ábra

Csillagmotívum a Monostor úti református templom bejárati ajtajának kilincsén, Kolozsvár

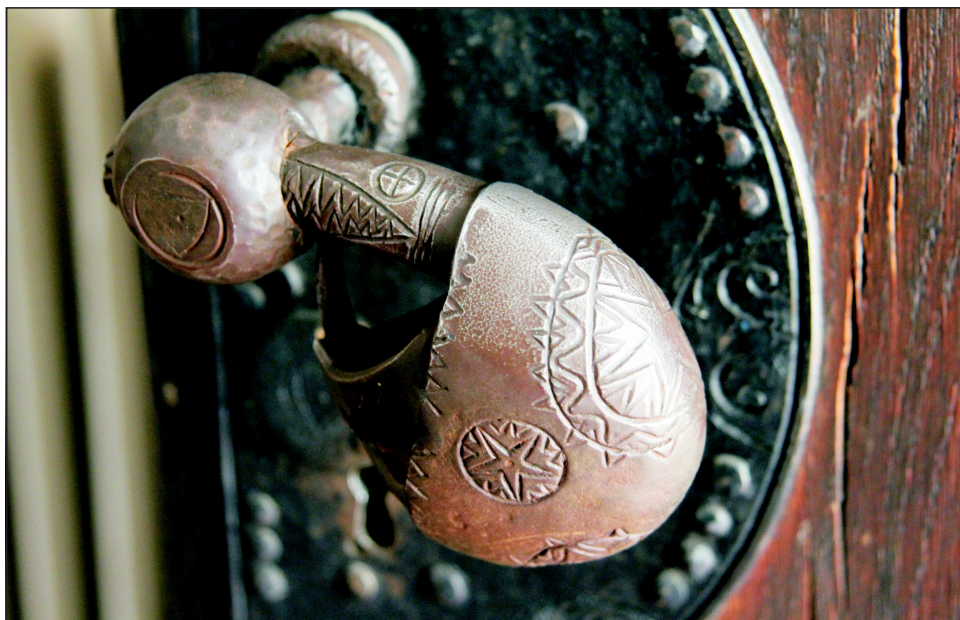

22/b. ábra

Csillagmotívum a Székely Nemzeti Múzeum kaputorony-bejáratának kilincsen, Sepsiszentgyörgy



22/c. ábra

A vasból készült kilincsen és pajzs, Székely Nemzeti Múzeum, Sepsiszentgyörgy

gulatát érezzük egyes lakatosmíves alkotásaiban.

A felhasznált fémek felületét nem hagyja megmunkálatlanul. Ennek következtében az ipari használatú vaslemez különleges értéket nyer, művészi alkotássá alakul át. Csíki és gyergyói faragott pásztorbotok szalagmintáit (János Pál 1971. 4.), a faragott szuszékok népi díszítőművészetének igazi gyöngyszemeit (János Pál 1971. 9.) vagy a kalotaszegi, XIX. századi, mázatlan kályhacsempék motívumát (Végh Olivér 1972. 64f.), (23/a, b, c ábra) ezek vasba kovácsolt változatait fedezzük fel a kulcspajzsok (24, 25. ábra) és kilincsek díszítésében. A legmértéktartóbban válogatja össze azokat a formákat, amelyek egymást kiegészítve egységes művé szer-

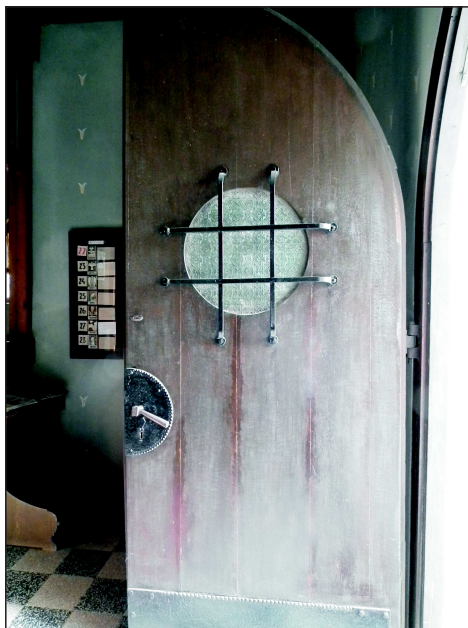

22/d. ábra

Római katolikus templom bejárati ajtója és vasazata, Zebegény

veződnek. Alkotó újrateremtés eredménye mindez. Kifinomult érzék és díszítőhajlam nélkül szinte elképzelhetetlen az ilyen alkotás. Kós Károly kézjegye irányadóvá vált ebben a művészi műfajban is.

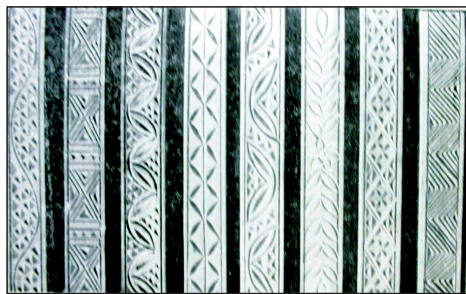

23/a. ábra

Egyszerű népi faragás szalagmintái: székelyföldi pásztorbot (János Pál 1971)

A kolozsvári Monostor úti református templom bejárati ajtajának kilincse már a kalotaszegi népi hímzések világát idézi. Egységben az épület többi díszítőelemével a kilincs fogantyúja is erre a jól ismert díszítőmotívum-világra emlékeztet. Itt sem másolja terveiben a népi varrottasok mintáit. A fémbe vésett díszítés alkalmazkodik az anyag, a felület és a kivitelezési technológia lehetőségeihez, jellegzetességeihez. Ezt mutatja be a 24 és a 25. ábra.

Néhány kilincs megvalósult terve nem tartalmazza a csillagmotívumot.

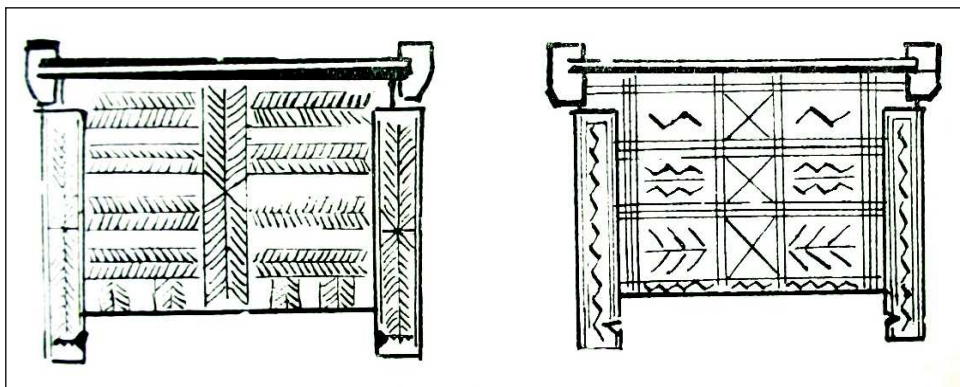

23/b. ábra

Faragott szuszék díszsávja (János Pál 1971)



23/c. ábra
Kalotaszegi kályhacsempe díszítőmotívumai

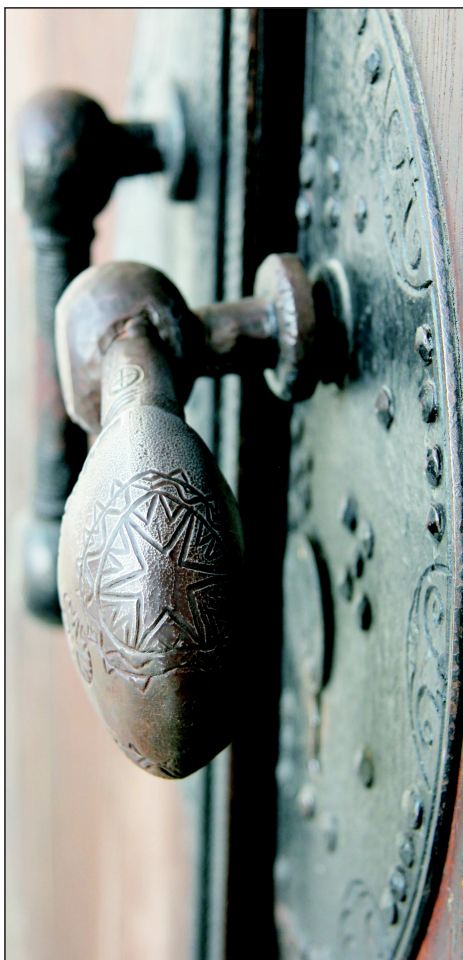

25. ábra
Kilincsdíszítő motívum

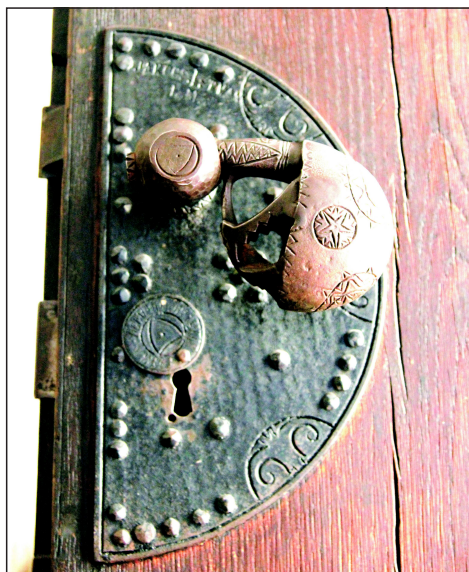

24. ábra
A sepsiszentgyörgyi Székely Nemzeti Múzeum kaputorony-kilincsenek és kulcspajzsának díszítése

Ennek ellenére monumentalitásával, az ajtóval való összecsengésével mindenik félreismerhetetlen Kós Károly-i alkotás.

A sepsiszentgyörgyi Székely Nemzeti Múzeum főbejárati ajtajának kilincse, behúzója és ezek pajzsa a történeti, a középkori építészet díszítőelemeit tartalmazza. A behúzó és a kilincs gombjának pajzsmotívumai a kulcslyuk védőjével, ami középkori pénzmérete hasonlít,

harmonikusan illeszkednek a kilincs fogantyújához, alakjához, a vésett csillagmotívumhoz.

A kör alakú pajzslemezt, amely a vas kilincset és behúzózt mondhatni történelmivé, egységgé teszi, kovácsolt vasszegek erősítik a nehéz tölgyfa ajtólaphoz. Ezeknek a négy oldalra lapolt fejú szegeknek is dekoratív szerepük van. A védőpajzs felületét kalapálással pikkelyezték, ezáltal antik hatásúvá válik az egész szerkezet.

A két ajtólap elválasztó síkját borító vaspánt két részre osztja a kör alakú pajzsot, ennek is megvan a dekoratív

szerepe. A pajzsok körbefutó erezés díszítő hatása mellett a precíz tervezés gyakorlatára utal. Úgy is felfogható mint a díszítőelemnek egy határozott keretbe való foglalása. A 28. ábra ezt a szerkezetet tárja az olvasó elé.

Bár egyszerűbb, de hasonló díszítőelemekből építi fel Kós Körtvélyfája református templomának kilincset, kulcspajzsát. A templom felújítása és bővítése alkalmából tervezte a bejárati ajtót s ennek a tervnek részeként a kilincset és a vaspántokat.

A vassal készült kilincs és pajzs jól illeszkedik a gótikus templomajtó kö-

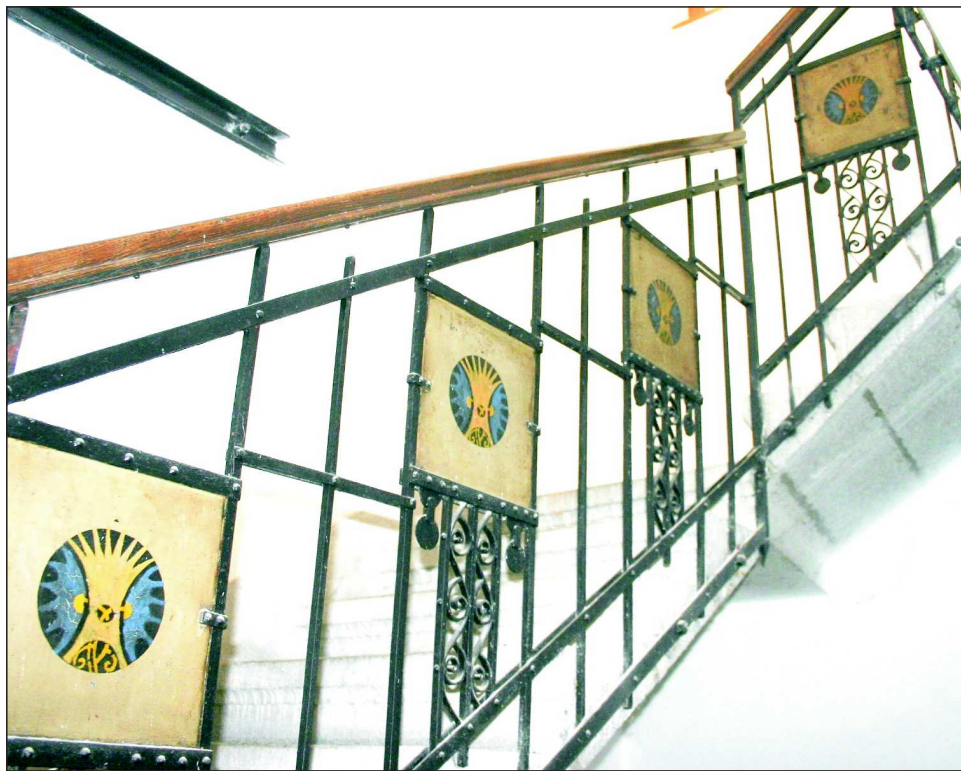

26. ábra

A Monostor úti református templom lépcsőházkorlátjának díszítése, Kolozsvár



27. ábra

A Monostor úti református templom bejárati ajtajának kilincse és behúzója , Kolozsvár

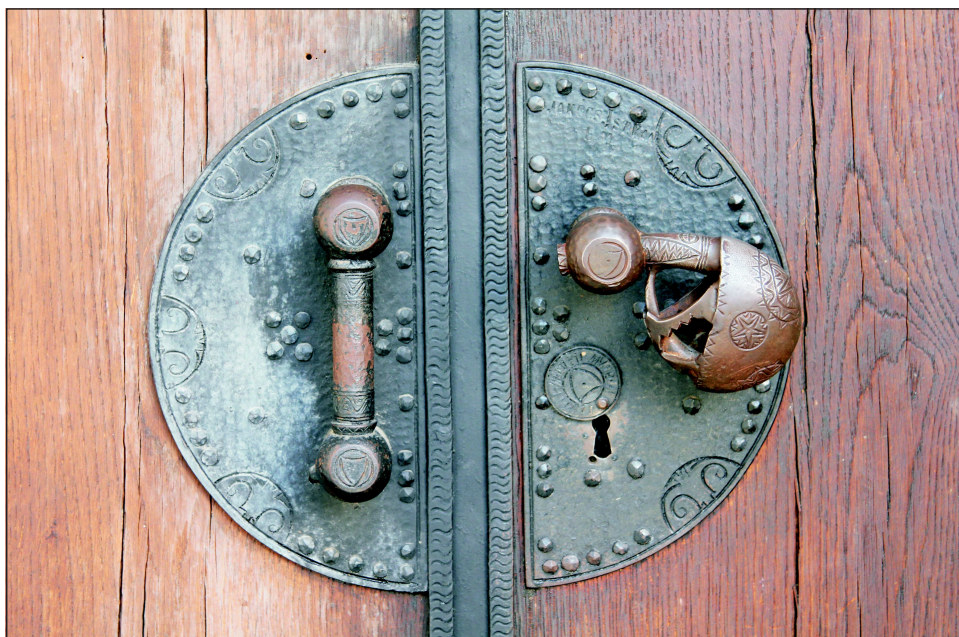

28. ábra

A kör alakú pajzslemez, Székely Nemzeti Múzeum, Sepsiszentgyörgy

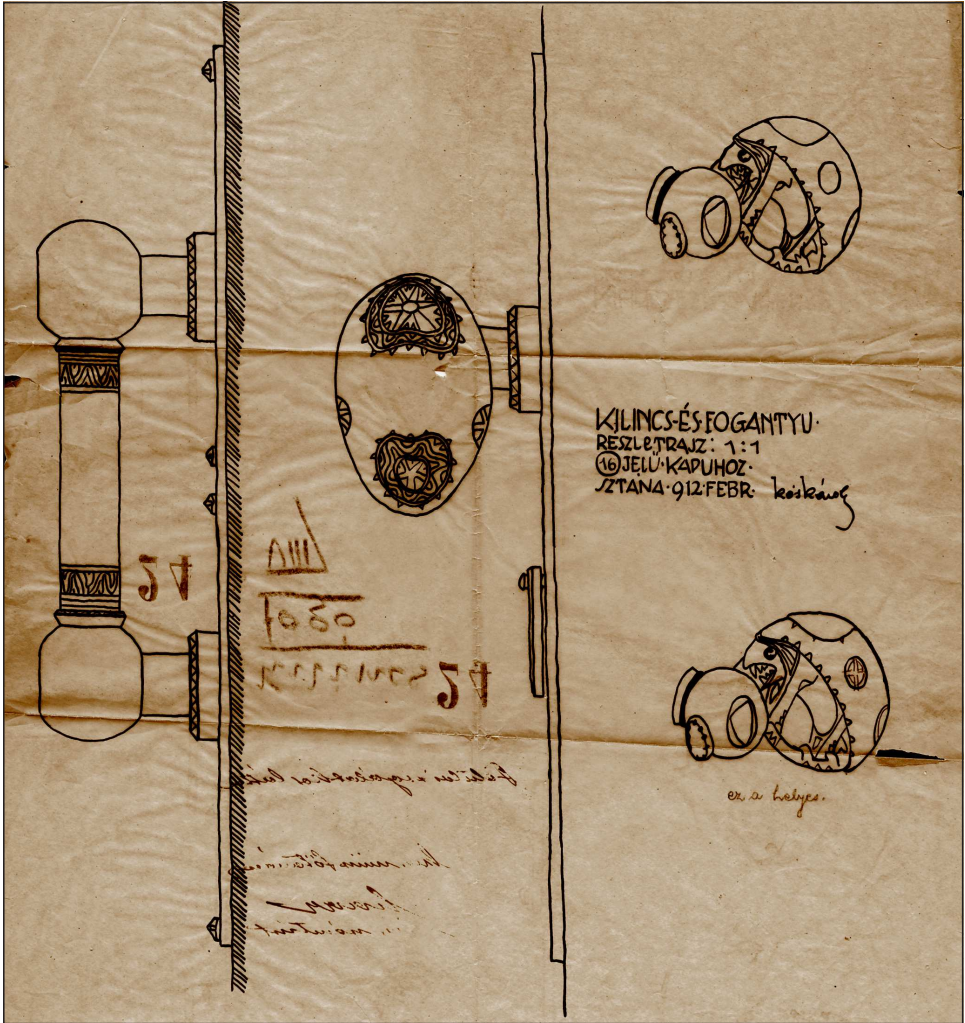

28/a. ábra

Kós Károly kilincs tervezaja. A Székely Nemzeti Múzeum tulajdona, Sepsiszentgyörgy

zékori hangulatába. Ebben az esetben nem a népi díszítőmotívumok adják meg a vasazat stílusát. A kivitelezhetőséget is már a XX. század közepére jellemző nagyipari lehetőségekhez szabja (22/c. ábra).

Egészen különleges kilincs található a Városmajor úti iskola bejárati ajtaján. A zárt csigába végződő, erezett kilincsfogantyú a gótikus kovácsoltvas tárgyak világába vezet a szemlélőt. A csillag hangsúlyosan kitűnik az amúgy egyszerű kilincs alakjából. Kós Károly néhány alkotásában a gótika csigavonalát is alkalmazza. Nem túl gyakori ez, de például a budapesti Városmajor utcai iskola és óvoda épületének csúcsdízét képező

csiga érdekes épületdíszítő elem (29. ábra). A hasonló funkciót betöltő csúcsdízsek nagy többsége lemezből kivágtott, és különböző állati alakzatot utánozó dekorációja a tetőnek. Ezek láthatók a 30. ábrán.

A középkori, monumentális bejárati ajtók védelmi szempontból az épületek legsebezhetőbb, leggyengébb részei voltak. Ezt próbálták erősíteni azzal, hogy az ajtókat vastag tölgyfadeszkából ácsolták. A deszkákat az ajtólap kialakításakor kovácsoltvas ajtópántokkal erősítették egymáshoz. Az ajtólap külső felületére rövidebb-hosszabb vaspántokat szegeztek, ezzel erősítették meg a deszka felületét, és megakadályozták azt, hogy



29. ábra

Csigavonal a városmajori iskola bejárati ajtajának kilincsen, Budapest



30/a. ábra

Lemezből készült tető csúcsdíz, Berethalom

fejszével széttörhető legyen az ajtó. Az ajtó teljes szélességét átfogó vaspántok egyik vége sarokhüvelyben végződött. A falba erősített vascsapok és a -pántok hüvelyeinek együttese képezte az ajtó vagy kapu sarokvasát. A vaspántok számát és méreteit az ajtó súlyának és méreteinek függvényében alakították.

A vaspántok végeit díszítőelemekkel látták el, és ha a kovácmester jártas volt az építészeti stílusjegyek ismeretében, az ajtópánt díszítését is igyekezett az épület stílusához igazítani.

Ha az ajtó vagy kapu különleges védelmi szerepet is betöltött, a pántokat



30/b. ábra

Lemezből készült csúcsdíz, Berethalom (Szeben megye).



30/c. ábra

Csigavonalú csúcsdíz Kós Károly terve alapján,, Városmajor úti iskola, Budapest

úgy alakították, hogy az ajtólapnak minél nagyobb felületét befedjék. De ha még így is gyengének vélték és nem volt kellően biztonságos, az ajtólapot újabb vaspántokkal is megerősítették.

A vasazott ajtók széles skáláját tanulmányozhatta Kós Károly erdélyi tanulmányi útjai alkalmából, a legegyszerűbb vasalt ajtóktól (31. ábra) a bonyolult vasalású gótikus ajtóig (33. ábra).

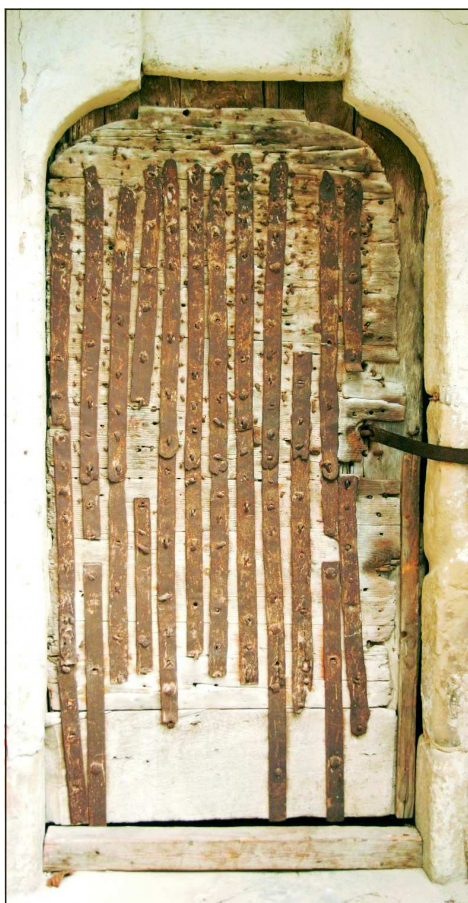

31. ábra

Rusztikus ajtóvasalás a szászmuzsnai evangélikus templom kapuján



32. ábra

Az óbudai református parókia kapuvasazása

Ajtópánttervei és a megvalósult közé-pületeinek ajtóvasalásai tükrözik tervezőjük egyéni stílusát. A XX. század első felében, amikor a híres építész szakmai felívelésében alkotott, az egykori túlvasazott ajtó típus elveszítette „maximum szilárdság” szerepét, mert ekkor az épület többi részével való összhang volt a célkitűzés. Ezt tükrözik Kós Károly tervei is. Letisztul, leegyszerűsödik a túldíszített, túlvasazott kapu, mindegyik kapupánt a kovácsoltvas-művészet egyedi példánya. Ezeknek már a puritán egyszerűség, a biztonságot sugárzó méretarányok a legfőbb jellemzői (32. ábra).

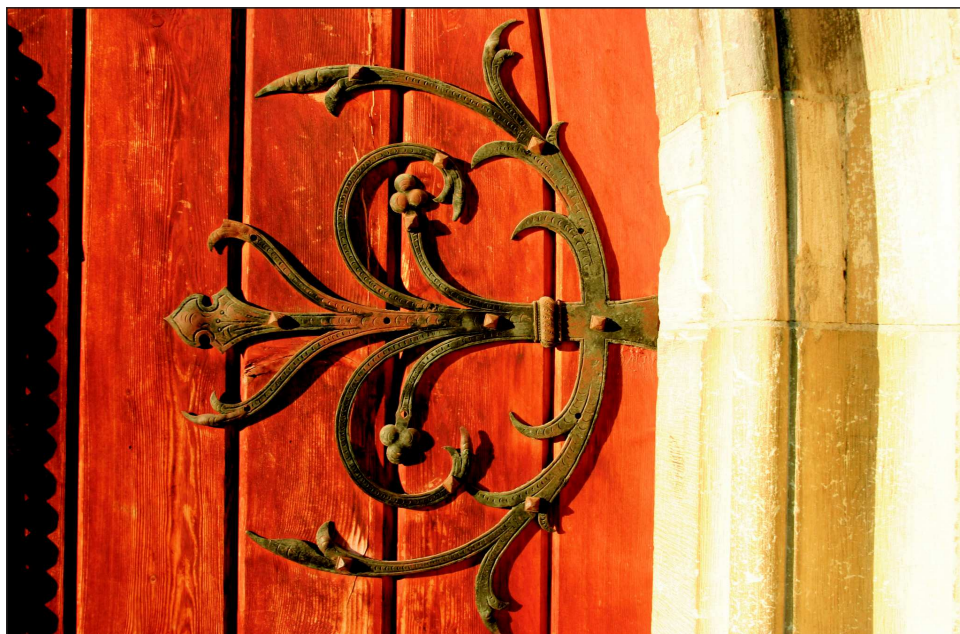

33. ábra

Bonyolult ajtóvasalás Mátyás király szülőházának kapuján, Kolozsvár



34. ábra

A Varjúvár ablaktáblájának rusztikus sarokpántja, Sztána

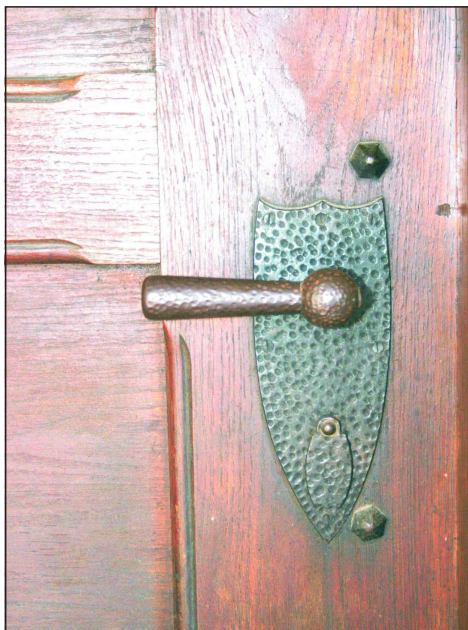

35. ábra
Körtvélyfája református templomának kilincse

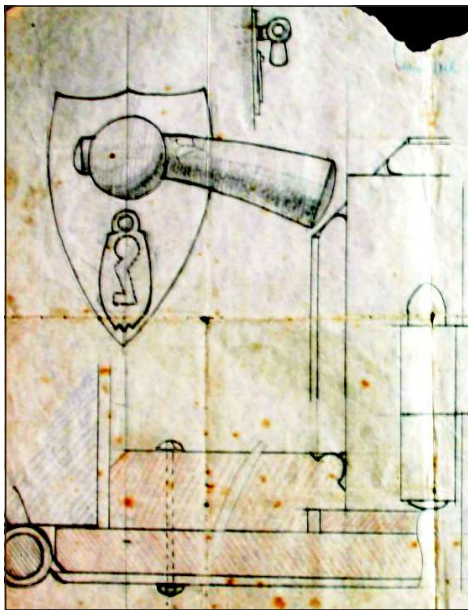

36. ábra
Kilincsterv, Körtvélyfája, református templom

A sztánai nyaraló-lakóház ablakfedő tábláinak kovácsoltvas pántjai a népi kovácsoltvas tárgyak tipikus példái. A funkció az elsődleges követelmény, átfogni az ablakot védő tábla minden egyes deszkáját. A pántok felületének díszítése a mázatlan népi kerámia pecsét díszítésű sávjaira emlékeztet. A rusztikus egyszerűség a legmegfelelőbb jellemzőjük (34. ábra).

Körtvélyfája református templomának ajtópántja már mives munka (37. ábra), de itt is az egyszerűség, a funkció tökéletes teljesítése a Kós Károly-i irányelv.

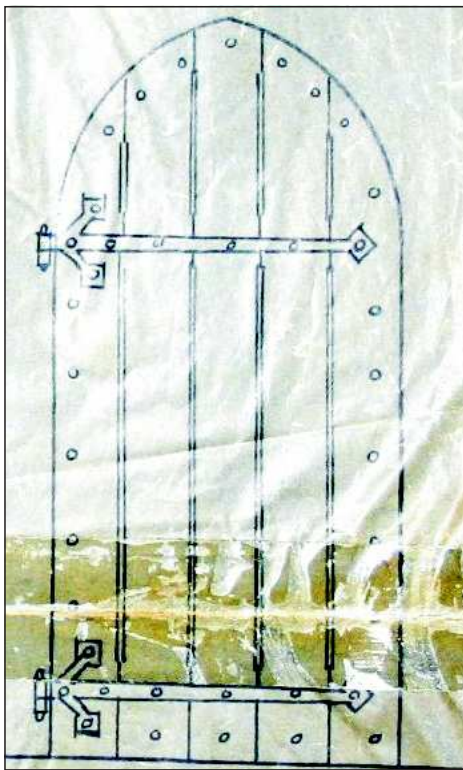

37. ábra
A templomajtó tervrajza

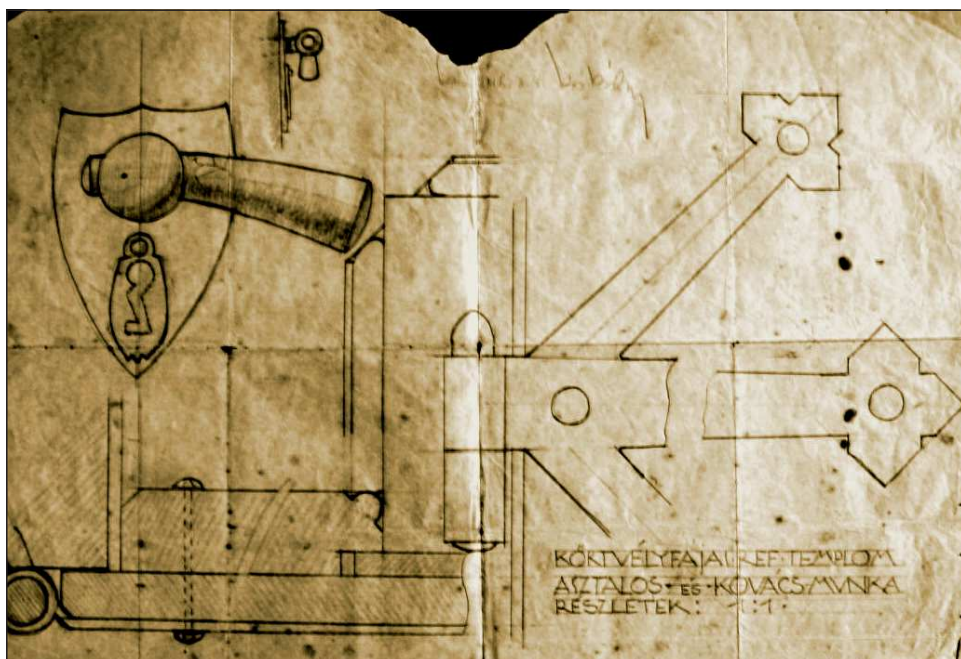

38. ábra

Kilincs és ajtósarokvas terve. Református templom, Körtvélyfája, Maros megye

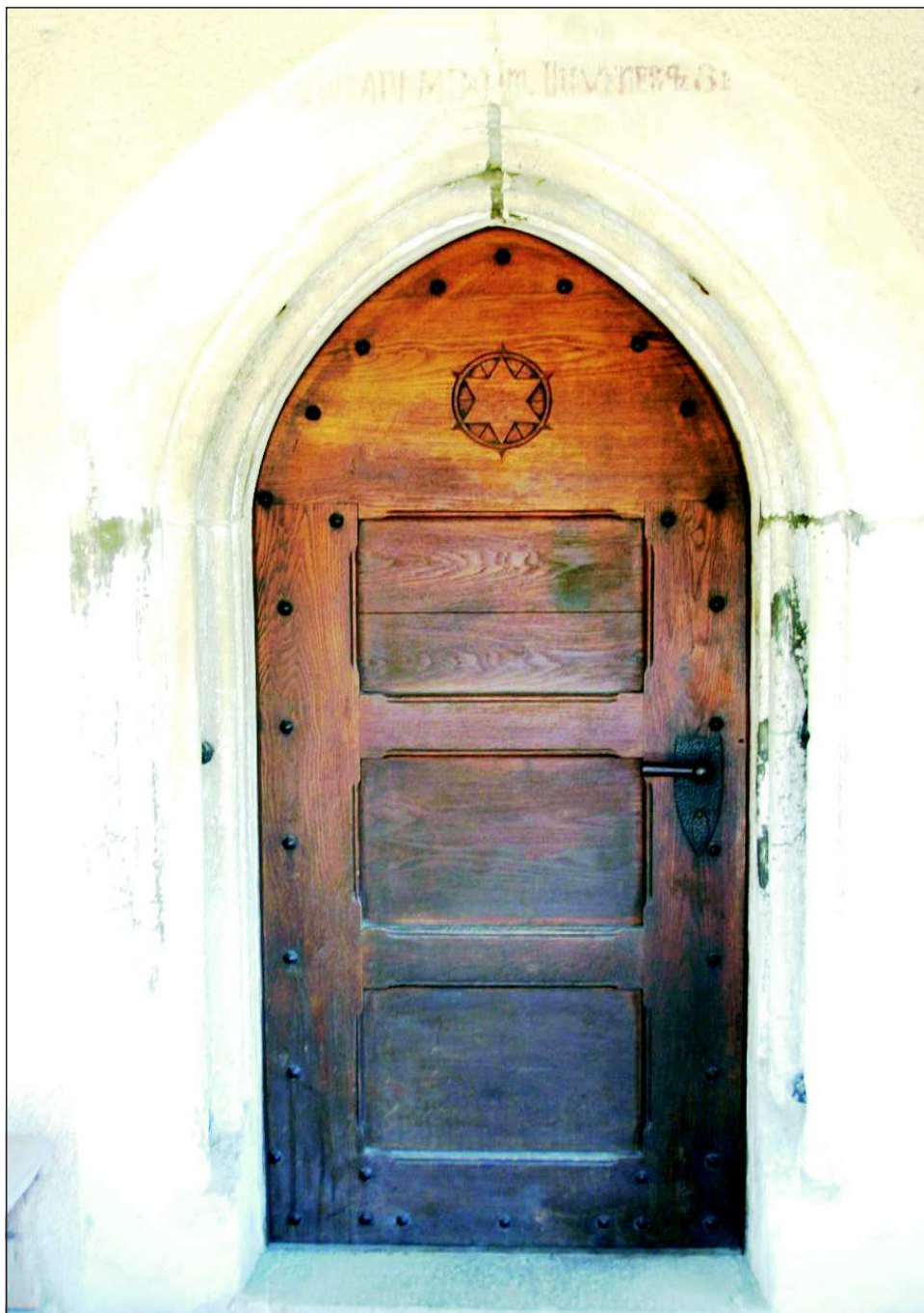

39. ábra

A megvalósított terv: az ajtó. Református templom, Körtvélyfája, Maros megye

Az ajtópántok tervezésénél mindig mértéktartó. Ez figyelhető meg terveiben is (36, 38. ábra)

Még a legmonumentálisabb ajtóinak pántjai sincsenek túldíszítve.

Különleges ajtósarok a sepsiszentgyörgyi Székely Nemzeti Múzeum belső ajtóinak míves ajtósarokvasai (40. ábra), amelyeknek díszítőeleme a népművészet ismert díszítő motívuma, a szarvas.

Ez az áttört kialakítású figura uralja a felületén pikkelyezett sarokvasat. Az ugró szarvas motívuma különleges hatást gyakorol a szemlélőre. A fekete vaslemez és a barna tölgyfa ajtólap kellemes színharmoníát alkot, művészivé, egyedivé varázsolja az ajtólapot és környezetét.

Az ajtóvasalások az ajtó felületének csak töredékét töltik ki. A kovácsoltvasművesség terméke a „vasajtó” is. A vasajtó sűrűn vasazott ajtólap. Az alaplap szintén fából készül. A felületet borító pántok, rácscok, rozetták adják a „vasajtó” jelleget.

Kós Károly nem tervezett vasajtókat. Mindig megtartotta azt az egyensúlyt, amelyben a tölgyfa ajtólap természetes szépsége érvényesül, és a vaspántok összhangban vannak a tölgyfalappal. Szébbé, erősebbé teszik azt.

A kovácsoltvasművesség legelterjedtebb terméke a vasrács. Kültéri és belső vasrácsok széles skálája található épületein, mindenik történelmi stílus képviseltetve van ebben a műfajban is. Kós vasrácsai a kapuk, kerítések, abla-

kok védőrácsaiként, lépcsők korlátaiként vagy térelválasztó szerepben védik és díszítik környezetüket. Minden egyes rácsszerkezeten fellelhető a népi díszítőelemek hatása az építőművész szemléletének kialakulásában, de a gótika és a román kor jellegzetességei is hatást gyakoroltak egyéni stílusának tökéletesítésében.

A napmotívum változatos stilizálása, zoomorf és antropomorf elemek gyakran szerepelnek terveiben. Ezek az elemek a függőleges pálcák és összekötő pántjai által behatárolt felületeket díszítik, kitöltik azokat. A motívumok szabályos ismétlődése vagy váltakozása dinamizmust, ritmikusságot sugároz. A rácsszerkezetek pántjait szegecseléssel köti a szerkezet többi eleméhez. Díszítőelemként alkalmazott áttört lemezfigurái férfi és nő, páva és csillag, akár



40. ábra
Ajtósarok szarvasmotívummal, Székely Nemzeti Múzeum, Sepsiszentgyörgy

stilizált változatai ezeknek, életet, mozgást visznek be a rideg kovácsoltvas szerkezetbe.

Kültéri rácsszerkezeteinek jellegzetes példája a kolozsvári Monostor úti református templom kerítése (41. ábra).

Ez a kerítés a puritán egyszerűség megtestesítője. A négyzet keresztmetszetű függőleges pálcákat öt vízszintes pánt köti össze. A felső két pánt közötti felületek dísz nélküliek, ennek ellenére ritmikusságuk teszi őket különlegessé.

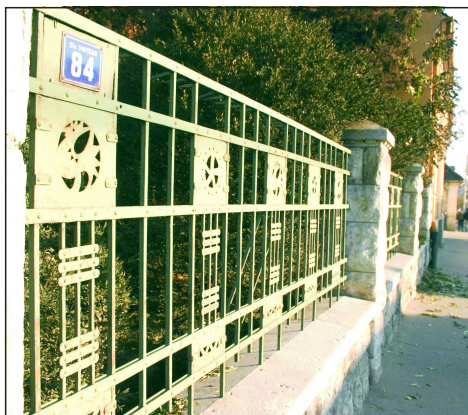

41. ábra

A kolozsvári Monostor úti református templom kerítésének rácsszerkezete és annak részlete

A művészi hatást a függőleges pálcák közötti távolság változtatásával fokozza a tervező.

A második sávot a népi ornamentika kedvelt figurája, a kakas- és csillagminta díszíti. Az áttört vaslemez technikájával készült díszek elevenné, emberközelivé varázsolják a minden dísz nélküli pálcából alkotott felületet. A büszke tartású kakas mintha köszöntené az előtte elhaladókat. A díszítősáv hangsúlyosan népies jellegű, egyszersmind játékos is.

A megismétlődő három pántból kialakított harmadik sáv is az egyszerűséget a ritmikusságot hangsúlyozza.

A negyedik díszítősáv hagyományos népi díszítőelem alkalmazása, de a fém-megmunkálási technológia lehetőségeire alkalmazva.

Összességében a kerítés olyan forma-tervezett alkotás, amely összetételében a terméskő és a kovácsoltvas természetes szépségét hirdeti. E rácsszerkezet nem tartalmaz csigákat, szűrős pálcavégeket.

Ma már szinte lehetetlen kideríteni kinek volt az ötlete, hogy a vasrészeket zöldre mázolják. Még így is különleges alkotás, követendő példa. A rácson, amelyek Kós Károly tervezőasztalán születtek, olyannyira egyéniek, hogy talán még tévedésből sem lehetne másnak tulajdonítani.

A zebegényi római katolikus templom (42. ábra) színes üveg ablakait és a felső világító sávot védő külső rácson a legegyszerűbbek. A fenyőmotívum, az erdélyi építészet, a székely népi építé-

szet gyakran használt díszítőeleme. Ez képezi a zebegényi monumentális templom védőrácsainak motívumát.

Az ablak a gótikus körivet, a fenyőt stilizáló, védőrácsot és a színes üvegből készült művészi táblát foglalja egy kompozícióba (43. ábra). Egyszerre korszerű és hagyományos. Jellemző építészeti eleme a templomnak és a templom északi falából kitörő mellékhajónak. A felső világító rácsok mintha ismételnék a toronysisak geometriáját. Se kintről, se bentről nézve nem zavaró a rendhagyó ablakrács, amelynek esztétikai funkciója nem kizárólagos. Egyenlő súllyal minősíthető védelmi funkciója is.

A kalotaszegi népi építészet terméke a fűrészelt eljárással készült, áttört oromfalak deszkadísze (44. ábra). Ennek mintavilágának elemeit alkalmazza Kós Károly a Városmajor úti iskola díszrácsai megtervezésénél. Nap és csillag, néha a gótikus csiga, a kakas motívuma alkalmazásával még változatosabbá válnak tervezett rácsszerkezetei.

Stilizált kakasfej, csillaggal áttört zászlócska ismétlődő ritmusa az ablakok virágtartó ládáin egyedi díszei az épület utca felőli falfelületének. Semmi sem dísztelen, de nem is túldíszített ezen az épületen. A színek harmonikus hangsúlyát idézi azzal, hogy vasrácsait kékre



42. ábra

Fenyőmotívum a zebegényi templom felső ablaksorában



43. ábra

A zebegényi templom színes üvegablakának védőrácsa

vagy zöldre mázolták, ellentmondásos megítélést teremtve ezzel építészeti alapel-



44. ábra

Kalotaszegi fűrészelt deszkadisz jellegzetes mintája

vei tekintetében. Alapelve a természetes anyagok alkalmazása, ezek természetes szépségének érvényesítése. Rácsainak túlnyomó többsége színesre mázolt. Ezek közül is a legszebb a sepsiszentgyörgyi Székely Nemzeti Múzeum beltéri térelválasztó rácsa (45. ábra), valamint a lépcső mellvéd-rácsai (46. ábra).

Különleges mindkét szerkezet, mondhatni rendhagyó. A lépcső mellvéd-rácsa közel egy évszázad múlva, az épület átadása után készült el. Kós eredeti tervei alapján az olasztelki Nagy György díszkőműves készítette. Igazi mestermű, az eredeti terv előírásainak megfelelő, annak pontosan kivitelezett mása (47. ábra).



45. ábra

Belső térelválasztó rács a sepsiszentgyörgyi Székely Nemzeti Múzeumban



46. ábra

A múzeum lépcsőjének mellvédrácsa



47. ábra

Áttört technikával készült díszítőmotívumok a korlát mellvédreácsán

Fent: kaszálni igyekvő székely férfi

Középen: székely asszony kapával

Lent: virágmotívum

Székely Nemzeti Múzeum, Sepsiszentgyörgy

A lépcső mellvédreácsa négy hosszanti pántra épül, követve a lépcső emelkedési szögét. A ferde pántokat függőleges helyzetű, négyzet keresztmetszetű pálcák tagolják. Két vízszintes pánt között található a lemezből áttört technikával készült díszítőmotívumok sora. Három díszítőmotívum ismétlődik az egy-egy lépcsőszakaszt védő rácsszerkezetben. Mindhárom napot jelképező körbe helyezett figurális alak: kaszáját vállán vivő férfi, kapáját szintén vállán hordó nő, mintha élők lennének, és mezei munkájuk színterére igyekeznének.

Kalotaszegi lakóházak oromfalának deszkadíszei ihlették az építésznek ennek megtervezésében. Az sem kizárt, hogy az ihlet forrása háztetők szélkakast, sárkányt vagy zászlót mintázó áttört motívuma lehetett.

A két emberalakot napba helyezve a székely balladák hangulatát ébreszti a szemlélőben. Jellegzetes népi díszítés a virág, amelyet Kós nem másol, hanem alkotó módon alakítja a fém jellegéhez (48. ábra).

Az áttört díszítésű lemezek felületét poncolással patinázva antik hatást kelt készítője. Az egész rácsszerkezetet szegecseléssel szereli össze, ami a kézi munka jele is lehet. Kós minden művében a kézműves technológiák alkalmazásához ragaszkodik. A mellvédreács, mert erről van szó, különös esztétikai hatást gyakorol a szemlélőre.

A múzeum földszinti folyosóját elválasztó rács (49. ábra) a boltíves átjáró kelléke. A kétszárnyú kapu a folyosó

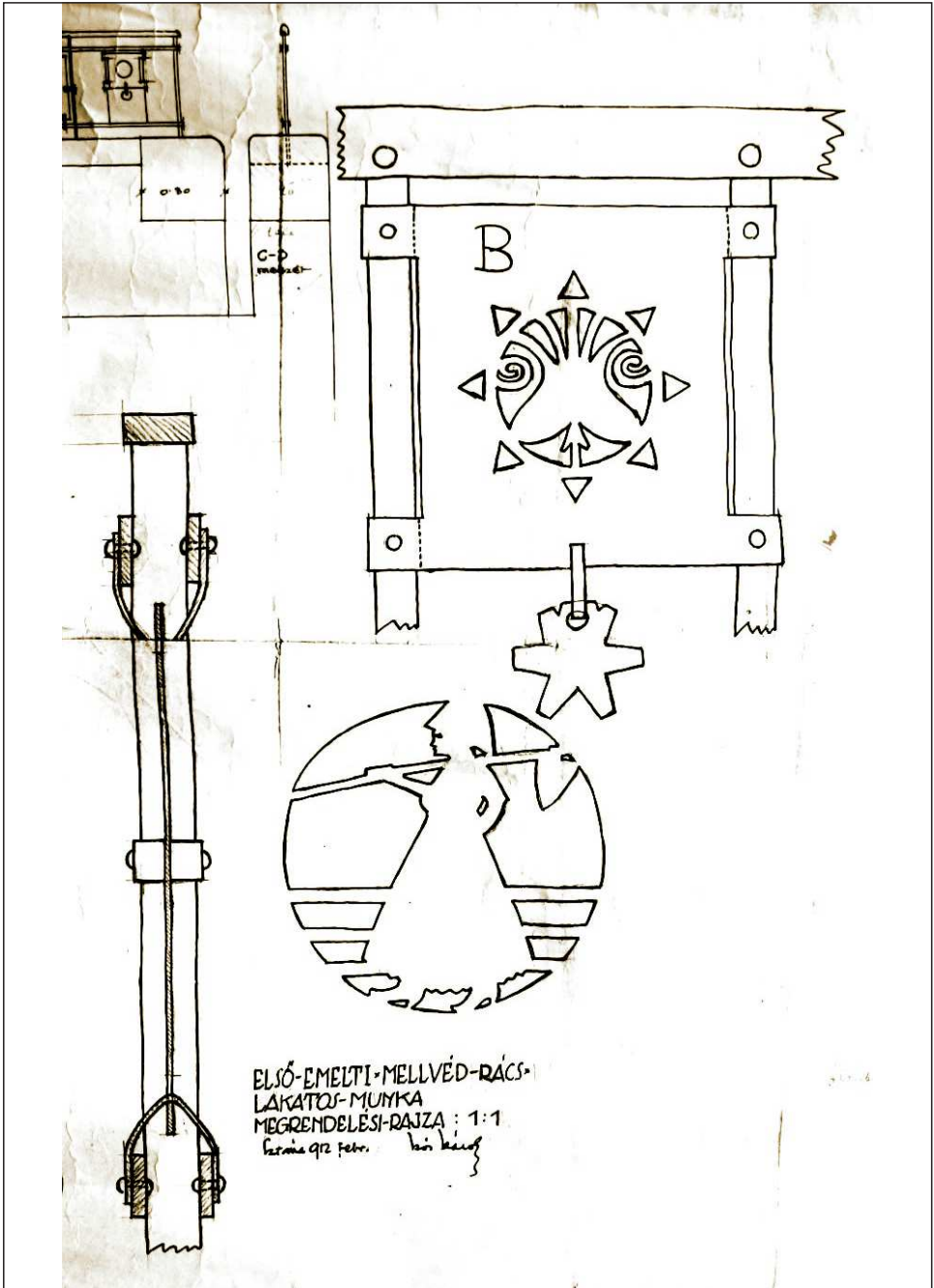

48. ábra

Asszony kapával, mellvédrácsrészlet, tervrajz. A Székely Nemzeti Múzeum tulajdona, Sepsiszentgyörgy



49. ábra

A múzeum folyosóját tagoló rács (részlet)

teljes szélességét átfogja. Magassága a boltív hajlatának kezdetéig tart. A domináns motívum ebben az esetben is a függőleges pálcák hármascsoportja és a díszítősávok. A rács alapjának csigavonal-mintázata a román kor díszítőmotívumát idézi. Ez a rács felső szakaszán is megismétlődik. A három pár csigazárómotívuma ugyanaz a virágdisz, mint amelyik a lépcső mellvéd-rácsán is található. (50. ábra) Minden harmadik függőleges pálcá után üres felület következik.

Ami igazi Kós Károly-i művé teszi ezt az alkotást, az a három csüngő korongocska. Bár a tételválasztó rács megfelelő szilárdságot sugall, az ismétlődő,

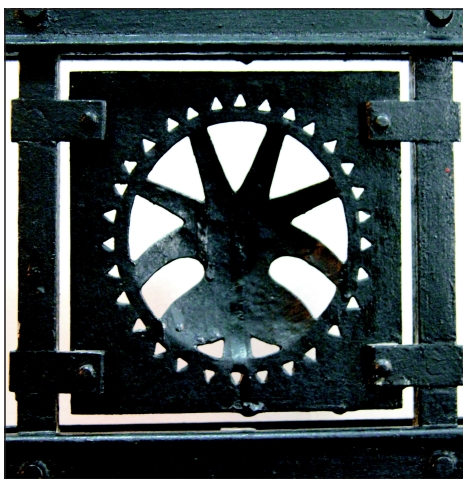

50. ábra

Virágmotívum a tételválasztó rács szerkezetében

csüngő korongfüzér mobilitást, dinamizmus sugároz (51. ábra).

Hasonló díszítőelemek találhatók jó néhány népművészeti alkotásnál. Ebben a műben is érvényesül Kós Károly alkotói hitvallása, a népművészet és a középkor hagyatékának ötvözése. És így válik játékosá, amiben a mai modern, kinetikus művészet irányelveinek elemei is érvényesülnek. Mindent mellőzve, a térelválasztó rácsszerkezet monumentális alkotás, tökéletesen beleilleszkedik abba a térbe, ahova tervezője megálmodta.



51. ábra

Csüngő korongocskák a térelválasztó rácsszerkezetében

A térelválasztó rác sarokoszlopai a rácsszerkezet közepe irányába hajló csigákban végződnek, amelyek nemcsak csigák, de kígyók is lehetnek. Erre utalnak a csigák végén található, kígyófejet stilizáló dudoralakzatok.

Kós rácsszerkezeteinek fejlődési szakaszai jól követhetőek Zebegénytől Kolozsváron át a sepsiszentgyörgyi Székely Nemzeti Múzeumban található megvalósult terveivel bezáróan. Mindegyik alkotásában a szilárdság, a biztonság, a ritmikus-játékos kompozíció, a népi díszítőelemek továbbfejlesztése és alkalmazása észlelhető. Seholy nem alkalmaz hegesztett kötéseket. Mindez arra utal, hogy még díszkovács jellegű terveiben is ragaszkodik a hagyomány továbbviteléhez.

Minden egyes rácsszerkezete, legyen az kültéri vagy beltéri, szerves része az épületnek. Nélkülük szinte elképzelhetetlen a Kós Károly-i építőművészet. Rácsai, korlátjai, kilincsei, de még ajtó-sarokpántjai is ugyanannak a művészi szemléletnek és alkotói magatartásnak hirdetői, akárcsak épületei. Így, együtt teljes és befejezett mű minden építészeti alkotása, amelyek így, egységben váltak a magyar organikus építészet iskolapéldáivá. Hogy mennyire fontosnak tartotta terveinek minden részletét pontosan és részletesen kidolgozni, mi sem bizonyítja jobban, mint az, hogy a belső terek megvilágítását biztosító fényforrások tervezését is felvállalta.

Összhangban a többi kovácsoltvas épületelemmel lámpái, kandeláberei, a

fali vagy álló világítótestek szintén kovacsolási technikával készültek. Talán fölösleges is hangsúlyozni, hogy ezek is tipikus Kós Károly-i alkotások. Mindegyik egyszerre antik és népi.

Leginkább falilámpái vallanak arról az irányelvről, amelyet mindvégig követ, és amely következetesen fellelhető terveiben. A középkor boltíves építészét idézi a falilámpa ernyője, amelynek áttört technikával készített, napba keretezett madár motívumai, csüngő csillag- és virágkompozíciója, tulipánjai a népi díszítés elemeinek összetéveszthetetlen, letagadhatatlan változatai.

Különleges esztétikai élmény, amint a fehér fényforrás megvilágítja a lámpa-ernyő mindkét oldalán található galambmotívumot, a csüngő virágokat. Valósággal

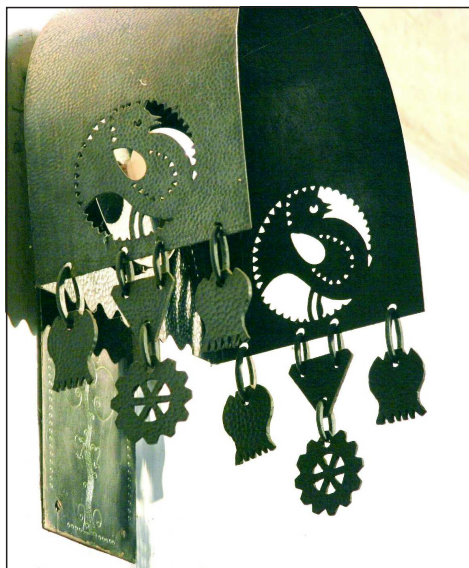

52/a. ábra

Falilámpa a Monostor úti református templomban, Kolozsvár

él a lámpa, és azt a érzést kelti a szemlélőben, hogy a galambok éppen most telepedtek le a lámpaernyő két oldalára, a csüngő virágok közé. Dekoratív és játékos egy időben. Annak ellenére, hogy szakrális tér fényforrásai, semmi ellentmondás nem érezhető az ilyen felépítésű lámpák templomi jelenlétében. A műalkotásként is értékelhető lámpa különleges fény-árnyék hatása élettel tölti meg a környezetét (52. ábra).

A lámpa mindkét kolozsvári templomnak, a Monostor úti és a Farkas utcai



52/b. ábra

Falilámpa a Farkas utcai református templomban, Kolozsvár

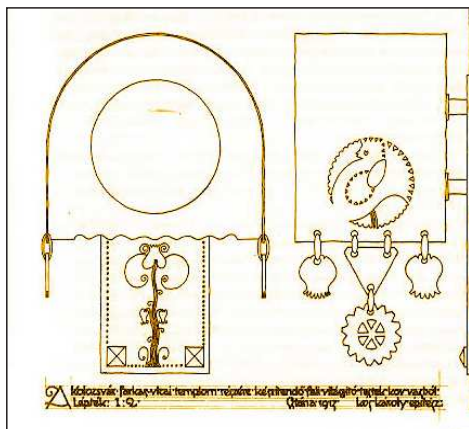

53. ábra

A lámpák tervrajza

templom fényforrása. A lámpák tervrajzát a 53. ábra mutatja be.

Kós Károly lámpaterveinek sorát kandelábereivel folytatjuk. A kandelábereket

főleg templombelsők megvilágítására tervezte. Köszváron a már említett két templom fő fényforrásai. Ismétlődik e kandelábertípus Körtvélyfája református templomában is, ezt az ötvenes évek elején, felújítási és bővítési munkálatok alkalmából készítették. Köszváron az Irisz telep református templomában is található hasonló kandeláber. A templomot Kós Károly tervezte. Három helyszínen kandelábereit az 54. ábra szemlélteti.

Bár stílusukban hasonlóak mind a négy kandeláber egyedi alkotás. Közös vonásuk a kör alakú lámpatest, amely a villanyégőket tartja. A lámpatest láncokkal a templom mennyezetéhez, boltozatához csatlakozik. A kandelábereket is a puritán egyszerűség jellemzi. A fel-



54/a. ábra

Kós Károly kandeláberei: Monostor úti református templom, Köszvár



54/b. ábra

Körtvélyfája, református templom

függesztő láncok és csüngőik ritmikusága a nagy, kör alakú lámpatesttel együttesen válik monumentálissá.

Kós kandeláberei nem hasonlítanak a használatos templomi kandelábererekhez. Azok nagy többsége túldíszített, a ragyogás fokozása a fő cél, ezért nem ritka a több tucat égő jelenléte. Kós kandeláberei egyszerűségükben monumentálisak, összhangban vannak a puritán protestáns templombelsőekkel. Lecsüngő csillagmotívumaik, áttört harangocskáik képezik ornamentikájukat. Ezek annyira hangsúlyos elemei a lámpáknak, hogy nélkülük elveszítenék művészi alkotás jellegüket.

E csüngő csillagocskák révén valósul meg a templombelsőket megvilágító lámpák stílusának összhangja. A kevés díszítőelemet tartalmazó kandelábereknek hangsúlyos antik hatásuk van, ez a hatás érvényesül, és ezt akarta elérni tervezőjük is.

A lámpák bemutatását a sepsiszentgyörgyi Székely Nemzeti Múzeum kaputornyának belső terét megvilágító, csüngő lámpával folytatjuk. A lámpa eredeti tervrajza az 56. ábrán, a megvalósítása az 55. ábrán látható.

A kaputorony lámpája tervezőjének utasítása szerint a mestergerendára van rögzítve. A lámpa terve síkban és térben is bemutatja az elkészítendő lámpát. A tervrajz érdekessége, hogy nem tartalmaz méreteket, csupán az 1:5 léptéket. Ennek alapján kellett meghatározni a lámpa valós méreteit.

A lámpa két részből tevődik össze. Alsó része hengeres rácsszerkezet, ami



54/c. ábra

Farkas utcai református templom, Kolozsvár

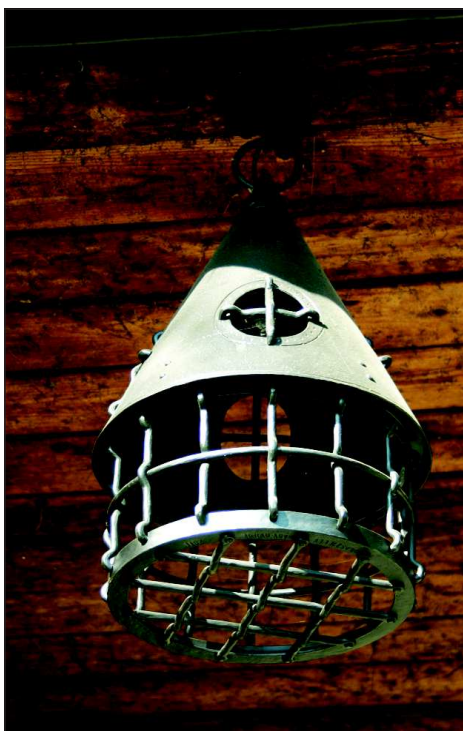

55. ábra

A sepsiszentgyörgyi Székely Nemzeti Múzeum bejárati kaputornyának lámpája

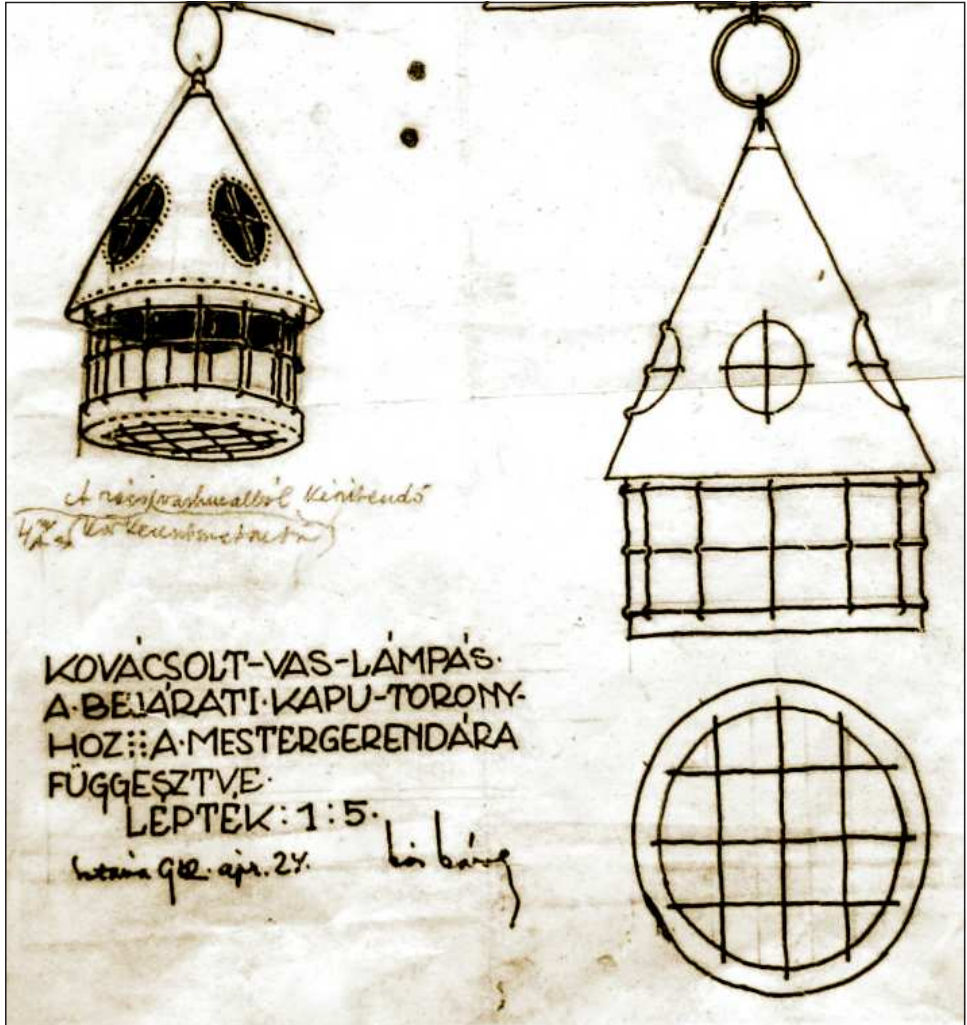

56. ábra

Kaputorony lámpaterve. Székely Nemzeti Múzeum tulajdona, Sepsiszentgyörgy



57. ábra

A múzeum kültéri lámpája, a 13. ábrán található terv alapján

arra utal, hogy a népi használatban lévő lámpásoknak ebben a terében helyezték el a viaszgyertyát vagy az olajmécsest. A fény a rácson át világította meg a környezetet.

A lámpa felső része kúpos kiképzésű, négy kör alakú nyílással a kúp palástján. A villanyvilágítás elterjedésével a fényforrás, a villanyégő a kúpos rész felső felébe került, ezáltal a kúp fényt irányító szerepe hangsúlyosabbá vált. A hengeres alakú

rácsonk dekoratív szerep jutott. Hangelátában a népi viharlámpás és az antik világítótestek korát idézi. A gyakorlatban a kültéri lámpák többsége hasáb alakú, szögletes téridom. Ebből a szempontból Kós Károly lámpája rendhagyó, hiszen mindkét összetevő eleme forgástest. Puritán egyszerűsége ellenére illeszkedik a kaputorony építészeti stílusához.

Debreczeni Lászlónak a témához kapcsolódó megállapítását a fejezet zárszavának szántuk. *„A tervező figyelme a toronyba vezető lépcsők vasrácsaira is kiterjedt, amelyeken csillag alakú csüngőket látunk, s osztásaiban keretbe foglalt vaslemezek szürkére festett mező közepében fekete alapon tulipán- és búzavirágcsokrok vannak festve, amely motívumok a kalotaszegi cifra szűrők gallérjai vagy a zseb helyén lévő díszítéseken található meg. A vasrácsok modorában készült a főhajó középső árkádján függő hatalmas kandeláber is.”* (Debreczeni László 1928. 44.).

Ez a megállapítás is alátámasztja a népművészet egységét és lehetőségeit az építészetben, nem kevésbé a kovácsoltvas épületkiegészítők funkcionális és díszítő szerepét.

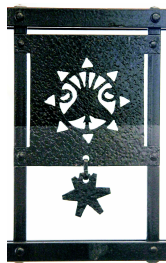



58. ábra

Bejárat lámpákkal. Székely Nemzeti Múzeum, Sepsiszentgyörgy

A MŰVÉSZI KOVÁCSMŰVESSÉG NÉHÁNY MAI PÉLDÁJA

A XX. század vasgyártása, a bányászat és kohászat soha nem tapasztalt méreteket öltött minőségi és mennyiségi szinte egyaránt. A hengerművek tömegtermelése kielégítette az ipar minden igényét. Acél és öntöttvas formájában a gépgyártóipar igényelt nagy mennyiségű vasgyártmányokat. Az építőipar sem késlekedett, hiszen a hatalmas építkezések vasbeton szilárdsági elemei elképzelhetetlenek vasazás nélkül.

Vasnak mondjuk a közhasználatban gyakori kifejezéssel a vas-szén ötvözetek széles skáláját, hiszen a tiszta vas csak a kémiában kap szerepet mint a természetben előforduló egyik kémiai elem. Műszaki használata az acél és öntöttvas. A gyakorlatban mindkettőt használják. Például az építőipar betonvasa sem más, mint acélrudak széles skálája.

A művészi kovácsolás újra fénykorát élheti, hiszen a kör, négyzet, téglalap vagy különböző formájú és keresztmetszetű acélrudak széles elterjedtsége megkönnyíti a művészi kovácsolás gyakorlását. Ipari méretekben jelentek meg öntött vagy kovácsolt pálcavégek, egyenes vagy csavart rudak, csigák, levél alakú díszítmények.

A kovácsok feladatköre egyre szűkült, míg nem a tevékenység a kereskedelemben kapható idomok összeszerelésére szo-

rítkozott. Eltűntek a szegecselt kötések, helyüket átvette az ipari hegesztés technológiája. A bújtatásokat, kötegeléseket, amelyek az összeszerelés legfőbb módozatai voltak, hegesztési eljárás váltotta fel.

Háttérbe szorult a kézműves szakmai tudása, nem is beszélve a stílusirányzatok ismeretéről, ezek szabályainak alkalmazásáról. Hegesztett giccses monstrumok, túldíszített vaskerítések,



59. ábra

A gyergyószásrhegyi művésztelepen készült falilámpa



60. ábra

A művésztelep kandeláberje, Gyergyószárhegy



61/a. ábra

Cégér, kovácsülövel

kapuk, erkélykorlátok gomba módra sokasodva alakítják az épületek, utcárszek általános képét és a közízlést. A folyamat napjainkban nemhogy megszűnne, de egyre nagyobb méreteket ölt.

Ezzel a tömegtermeléssel áll szemben néhány, a szakmáját magas szinten gyakorló díszműkovács, akik ismerik az anyag adta lehetőségeket, alkalmazzák a történelmi stílusokra jellemző sajátos elemeket, ezekből stílusos egészet képesek alkotni. Kézműves módszerekkel, a szakma tökéletes ismeretével nemcsak reprodukálni, de újat alkotni is képesek. Munkájuk eredménye nem a sorozatgyártás vagy a tömegtermelés kategóriája. A felhasznált fém felületének minden négyzetmillimétere magán viseli a kézi megmunkálás jegyeit. Műhelyeikből mívés lámpák, kandeláberek, térelválasztó



61/b. ábra
Iskolai csengőtartó konzol

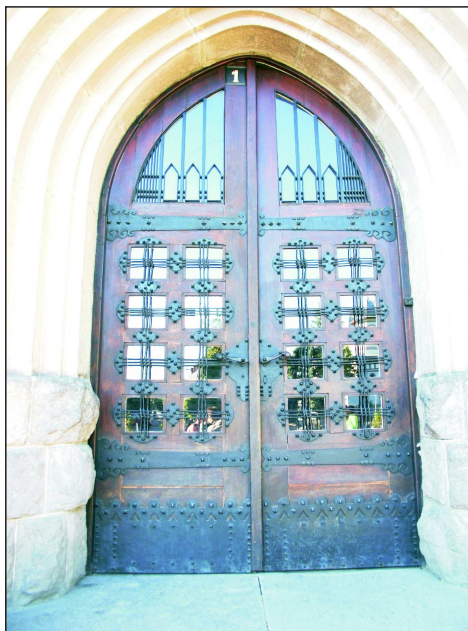

62/a. ábra

A Salamon Ernő Gimnázium főbejárati kapuja,
Gyergyószentmiklós

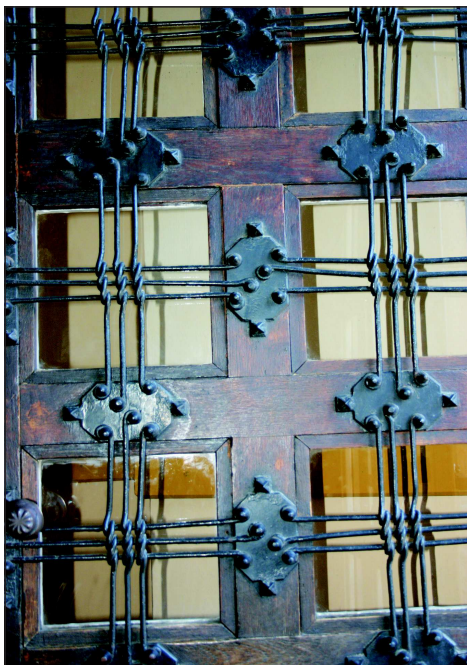

62/b. ábra

A kapu vasazásának részlete



62/c. ábra

A kilincs és pajzsa

díszrácsok, kerítések és kapuk kerülnek az igényes megrendelők környezetébe. Kilincsek, kapuvasazásai, cégértartó konzoljaink összetéveszthetetlen egyedi alkotások, amelyek mesterjegy nélkül is alkotójuk egyéni stílusáról, jellegzetes megmunkálási jegyeiről tanúskodnak.

A gyergyószárhegyi művésztelepen készült és a művésztelep épületeit bevilágító lámpák és kandeláberek (59. és 60. ábra) megannyi mives munka. Ezeket Károly Sándor képzőművész tervei alapján és irányításával a csíkkozmási Máthé Jenő és a gyergyószárhegyi Czimbalmas Károly díszkovácsmesterek készítették.

A sepsiszentgyörgyi Székely Nemzeti Múzeum Kós Károly eredeti tervei alapján kovácsolt külső és beltéri lámpái, valamint az emeletre vezető lépcső mellvédrácsa az olasztelki Nagy György díszkovácsmester munkái. Az ő szakmai illetékességét bizonyítják cégér- és iskolai csengőtartó konzoljai is (61/a, b. ábra).

A gyergyószentmiklósi Salamon Ernő Gimnázium bejárati kapujának vasazása (62/a, b, c. ábra) igazi mestermű, amely

tervezőjük és kivitelezőjük szakmai tudását, mértéktartó jó ízlését bizonyítja.

A gyergyószárhegyi művésztelep három évtizedes fennállása alatt többször is teret biztosított a művészi kovácsolás gyakorlásának. Szakavatott művészek irányítása alatt készült számos kovácsoltvas tárgy, amelyeknek nagy része a művésztelepen ma is gyakorlati funkciót tölt be. Összhangban az épület korának stílusával organikus belső építészeti elemei környezetüknek. A felsorolást persze folytatni lehetne, hiszen bőven vannak még fejleszthető lehetőségek, és ha meghonosodnának a több közép-európai országban gyakorlattá vált nyári alkotótáborok díszműkovácsok számára, kialakulhatna a képzés és továbbképzés valódi rendszere. Új értéket nyerne a művészi kovácsoltvas, és talán ismét termékeny talajra lelne a Kós Károly-i gondolat, miszerint: *„minden építmény csak akkor szilárd, ha szerkezete jó, az anyagok megfelelőek, a munka becsületes”*, aminek személyes példájával, kovácsoltvas alkotásai révén is oly ragyogó bizonyágát adta.



EPILOGUS

A nagy építőművész szakmai életművét, építészeti munkásságát monografikus igénnyel szakértők sora elemezte. (lásd pl. Anthony Gall 2002, Nagy Elemér 1995 stb.).

Kós Károly nem mindennapi életműve egy olyan kapocs, amely példátlan módon fogja össze a művészt a műszaki alkotással.

Ha alkotásról beszélünk, talán aligha gondolunk a legtermékenyebb és a legszélesebb körben alkalmazott alkotótevékenységre, a műszaki alkotásra. A festészetre, a szobrászatra, az irodalomra vagy ismert zeneművekre gondolunk az alkotótevékenység felidézésekor. Nem is sejtjük, hogy az új, eredeti műszaki alkotások száma jóval nagyobb, mint például a zeneművéké vagy az irodalmi alkotásoké. De míg a művészek neve, kiléte, egyéniségének bemutatása helyet kap a köztudatban, a műszaki alkotók többsége, még a legnagyobbaké is, gyakran örökre ismeretlen marad.

A mérnök Kós Károly életművével ismerkedve kirajzolódik előttünk a nagy formátumú műszaki alkotó szellemisége, világossá válik számunkra egy rendkívüli példakép is. Olyan példaképről van szó, amelyet általánosítani lehet fiatal műszakiak nemzedékeiénél. „Mérnök vagyok”, vallotta Reményik Sándorhoz írt levelében, és életművével bizonyította is ezt. Nevéhez fűződik egy összetéveszt-

hetetlen egyéni építészeti stílus, amelynek a legapróbb részlete is a nagy egységre és alkotójára utal.

Kimagasló mérnöki életműve az építészet terén irányt mutató. Ma szinte megismételhetetlen az a hatalmas munka, amit egyszemélyes tervezőként és a kivitelezés vezetőjeként véghez vitt. Számítógépes világunkban is csak mérnöki közösségek, tervezőintézetek képesek ekkora méretű teljesítményre. Tervrajzain, amelyekből néhányat e kötetben is bemutatunk, a pontosság, részletesség, de a művészi látásmód is jól tükröződik. Az anyagismeret és az ebből adódó szilárdság és biztonságérzet sugárzik mindegyikből: egyszerre műszaki és művészi alkotások.

Épületkiegészítő kovácsoltvas termékei alig ismertek. Munkásságát elemzők csak néhány mondatban térnek ki ezek bemutatására. Részletkérdés, mondhatja az olvasó. De minden részlet, amelynek funkcionális és esztétikai szerepe van, organikusan kapcsolódik a nagy egészhez. Csak ezekkel együtt teljes a nagy életmű.

Szükségszerűen jöttek létre kovácsoltvas épületelemei. Nem másolta a már meglévő stílusirányzatok díszítő-elemeit. Újat alkotott a népi építészet, a tárgyi néprajz elemeinek átértékelésével, ötvözésével, a középkor stílusirányzatainak elemeivel.

E könyv célja kettős gondolaton alapszik. Egyrészt az életmű egy kevésbé ismert képét műszaki oldalról bemutatni, másrészt választ adni az életmű tükrében arra a kérdésre: hogyan válhat egy műszaki alapképzésű személy, alkotó egyéniséggé, sokoldalú kreatív mérnök-ké. Mi lehet a titka a műszaki kreativitásnak.

A Kós Károly-i példa alapgondolatát szem előtt tartva az évtizedek során több fiatal mérnök pályafutását, szakmai kibontakozását, beteljesülését követve arra a következtetésre jutottunk, hogy nem is annyira az új felé fordulás, mint a kitartó és elmélyült gondolkodásmód kialakítása okoz nehézséget a kezdő műszakiaknak. Nehezen alakul ki az a motiváció, ami a kreatív egyéniség „hajtóereje” lesz a jövőben.

Kós Károly példáját kovácsoltvas épületkiegészítő tervein át kísértük, több mint száz év távlatából, Zebegénytől Sepsiszentgyörgyig. Bemutattuk az indulás, a kezdeti korszak körülményeit, az erdélyi kovácsoltvas-művesség örökségét, az életmű vonulatát, kiteljesedését, művészetéből eredő stílusát, és a történelmi stílusok jellegzetességeivel hoztuk összehasonlító párhuzamba.

A folytatás lehetőségét az erdélyi művészi kovácsolás ismert mestereivel, ezek munkáival érzékeltettük az olvasóval. Tudatában annak, hogy nem minden nap születnek Kós Károly méretű, újat megálmodó egyéniségek, állítjuk, hogy a kreativitást fejleszteni lehet. Azt is tudjuk, reméljük, hogy mindig lesznek

új utakat nyitó és újat teremtő műszaki egyéniségek. Ezt bizonyítja Erdély kultúrtörténete, technikátörténete. Bár bonyolult és összetett az a folyamat, amelyen végighaladva kreatív, újat teremtő egyéné válhat egy műszaki alapképzésű fiatal, mindig lesznek nagy formátumú alkotók is.

E kettős törekvésünknek azzal a meggyőződéssel tettünk eleget, hogy mind a szakember, mind a téma iránt érdeklődő olvasó új oldaláról ismerheti meg a Kós Károlyi életművet.

Befejezésül köszönetet mondok mindazoknak, akik önzetlen jóindulattal segítettek munkámban, gondolataim, meglátásaim kiteljesítésében. Bitay Enikőnek és Talpas Jánosnak dokumentálásomban tett közreműködésükért, Varga Mihálynak a sepsiszentgyörgyi Székely Nemzeti Múzeum igazgatójának, Szőcs Gazda Enikő és Boér Hunor muzeológusoknak a Múzeum levéltárában őrzött, az építkezéssel kapcsolatos eredeti tervrajzok tanulmányozásának lehetőségéért. Szász Attila esperes úrnak a körtvélyfajai református egyházközség lelkipásztorának, hogy lehetővé tette számomra a templom Kós Károly által tervezett részének, kovácsoltvas elemeinek eredeti tervrajzait tartalmazó iratcsomó tanulmányozását.

A téma megválasztásától a helyszíni felméréseken át a fényképes dokumentáció összeállításáig, de az egyes fejezetek összetételének kidolgozásában is Szalai Zsuzsa széles látókörű véleményére, tárgyilagos kritikai meglátására,

biztatására mindvégig számíthattam. Nagy segítségemre szolgált a Magyarországon fellelhető építészeti örökség fényképes dokumentálása, amit szintén Szalai Zsuzsának köszönhetek. Hálás vagyok mind ezért, köszönöm fáradozását.

A szöveg csiszolásáért, a konstruktív kritikai észrevételekért, őszinte köszönetem Kerekeséknek, szakmai segítségü-

ket mindvégig megtapasztaltam és nagyra értékelem.

Nagy élmény volt számomra a Kós Károly-i életmű tanulmányozása, az épületek megtekintése, a tervrajzok kézbevételenek lehetősége. Ezt az élményt próbáltam megosztani az olvasóval. Ha ez valamelyest is sikerült, törekvésem nem volt hiábavaló.



JEGYZETEK

1. Organikus építészet, úgy is mondhatjuk tájba simuló építészet, amit A magyar építészet története így határoz meg: „*a paraszti életmód tér, eszköz és esztétikai követelményeivel összhangban álló, materiális környezetének teljességét és a környezet teljes összhangját a felhasznált anyagok szerkezetével és formáival.*” (Vö. *A magyar építészet története*. Főszerkesztő Deák Zoltán. Urbis Könyvkiadó, Budapest 2009, 462.) Debreczeni Lászlónak a témához kapcsolódó megállapítása szerint: „*Mindent átfogó összhang, tisztaság, izlés, a régi erdélyi provinciális építések történeti hangulatának s a népi művészet derűs szellemének átlengése... praktikusság, minden részletre kiterjedő átgondoltság.*” Vö. Debreczeni László: *Kós Károly, az építőművész*. Korunk 1967/8. In: *Toronyvígázó. Debreczeni László műhelye*. Szerkesztette Sas Péter. Munkácsy Magyar Egyetemi Kiadó Budapest 2005. 192.
2. A középkor pontos meghatározása a történészek vitatárgyát képezi még napjainkban is. Ebben semmi különös nincs, hiszen egy történelmi kor vagy a kultúra és civilizáció fejlettségének hatására kialakult korszak nem egy pontos időpontban kezdődik és nem is végződik egy másik, jól meghatározható időpontban. Minden történelmi kor kezdete az előbbire, annak vívmányaira épül. Megszűnése sem azonnali, hiszen a következő korszakban is még jó ideig fellelhető minden jellegetessége az előbbinek. A középkort megközelítőleg a Római Birodalom válságba jutásától, Konstantinápoly megalapításától (330), a Nyugat-római Birodalom bukásától számítják. Bezáródását tekintve Konstantinápoly eleste (1453) vagy Amerika felfedezése (1492) lehetnek azok az időpontok, amikor Nyugat-Európában egy új, nagy ütemű fejlődés korszakának jelei mutatkoznak. (Ovidiu Drâmba nyomán, lásd Ovidiu Drâmba: *Istoria culturii și civilizației*. Editura Științifică și Enciclopedică, Vol. 2. București 1987. 7.
3. A dongaboltozat félköríves kialakítású, a román kori építészet egyik meghatározó jellegetessége. A boltozat súlyát a falak fogják fel.
4. Mérműves díszítés; mértanilag szerkesztett, a gótikára jellemző díszítmény ablakok és ajtók felső csúcsíves mezejének kitöltésére. Áttört és áttörtlen (vak) formában készítették
5. Eugen-Emanuel Viollet-le-Duc, (1814–1879). Francia építész és építészetteoretikus. A francia neogotika és korai modern szerkezeti racionalizmus elméleti megalapítója. A gótika organikus szerkezeti egységét helyezte elmékedései középpontjába. Nagyszabású munkái, köztük a tízkötetes *Dictionnaire de l'architecture française du XI e au XVII e siècle*, sokáig a középkori művészet fő forrásai voltak. Bővebben lásd Moravánszky Ákos–M. György Katalin: *A stílus*.

6. Gottfried Semper (1803–1879). Német építész, építészteoretikus. A drezdai operaház tervezte. Egyetemi tanár. Az építészetet mint a társadalmi élet térbeli lenyomatát írja le.
7. Alois Riegl (1858–1905). Osztrák művészettörténész. A modern művészettudomány megalapítója. Ő vezette be a „művészetakarás” fogalmát. Behatóan foglalkozott az ornamentika kérdéskörével. Így próbált feleletet kapni a stíluskeletkezés bonyolult kérdésére.
8. Georg Simmel (1858–1918). Társadalomfilozófus. A stílus filozófiai kérdésével foglalkozott. A kor mentalitását a stílusváltozások fő tényezőjének tartotta.
9. Le Corbusier (1887–1965) A XX. század ismert, nagy hatású építőművésze. Svájcban született, és ott is kezdte építési tevékenységét. Olaszország, Franciaország, Németország volt tevékenységének színtere. Sokoldalú művész: festő, művészetfilozófus, író, építész. Párizsi építészirodájában nagyon sok, utólag híressé vált építész megfordult. Egy ilyen gyakorlat rangot jelentett bármely építésznek. A modern építészettel felíveléséért küzdött. Törekvésének eredményeit számos műve bizonyítja.
10. Lechner Ödön (1845–1914). A XX. század magyar építészetének jelentős képviselője, a magyar nemzeti építészeti egyik megteremtője. A népi építészetet, amely a néplélekületét tükrözi, építészetének alapjává tette. Építési életelve: *„Föl kell konstruálni az épületet úgy, amint a jelenkori életviszonyok, a modern szerkezetek szükségszerűen követelik, s formálni kell az anyagokat úgy, amint az anyagok természete lehetővé teszi.”* (Lechner Ödön: *Önéletrajzi vázlat*)
11. Németh László (1901–1975). A XX. századi magyar irodalom kiemelkedő képviselője, de a magyar építészeti teoretikusai közé is felsorakozott. Esszéistaként, műfordítóként vonult be a köztudatba. Több korabeli művésszel együtt vallotta, hogy a magyar építészeti sorsa és a magyar nép sorsa nem választható külön. Véleménye szerint az építészeti összhangban kell lennie a magyar jövő szellemiségével. Utópisztikus gondolatokkal a haladást, az akarati alkotást, az építészeti tartotta a majdani nagy megújulás eszközének.
12. Hendrik Petrus Berlage (1856–1934). Holland építész és szakíró. Fő műve az amszterdami Tőzsde. Az új modern városkép kialakításában látja az akkori megújulást. Ellenzi a kertvárosok kialakítását, mert nézete szerint romboló hatást gyakorolnak az új városképre.
13. Vízhajtású kovácsműhely, amelyhez a vasgyártás is hozzátartozik. Vízikerekek által hajtott fűjtatók és kalapácsok felhasználásával vasrudakat, mezőgazdasági eszközöket, félkész termékeket kovácsoltak a hámorokban.
14. A transzszilván gondolat a két világháború közötti erdélyi művészetben, építészetben és irodalomban Kós Károly nevéhez fűződik. Eszmeiségének alapja *„a tradíció, történelmi tudat, akarat, reménység és mindenekfelett szilárd, megingathatatlan hit. Hite*

annak, hogy a mi hazánk Erdély. A mi földünk, a mi gyökerünk, a mi kikerülhetetlen sorsunk, melyet nem mi választottunk, hanem amibe beleültetett és beleparancsolt az Úristen, bizonyára nem ok nélkül. Mi hiszünk abban, hogy a mi életünk rendeltetés. Melyet szolgálunk kell cselekedettel kibúvás és mentség nélkül, spekuláció és alkuvás nélkül” – vallotta Kós Jelszó és mítosz c. írásában. (Erdélyi Helikon 1937/10.)

15. William Morris (1834–1896). Sokoldalú angol művész. Festő, író, költő és nem utolsósorban iparművész. Az angol és francia középkori katedrálisokat tartotta inspirációjá forrásának. A modern iparművészet atyjának is tekinti a szakma. Egyéni elgondolású kézművesműhelyében mindent a hagyományos receptek és technikák alkalmazásával készít. 1888-tól rendszeresen szervez iparművészeti kiállításokat, amelyek az Arts and Crafts művészeti mozgalom alapjául szolgáltak. A mozgalom egész Európát átfogó példaként vonult be az iparművészet történetébe.
16. John Ruskin (1819–1900). Angol esztéta. Vallja, hogy a művészetnek egyetlen inspirálója van, a természet. A minőségi alkotómunkát tartja csak fontosnak. Ne többet, hanem jobbat alkossunk. Szerinte a művészet célja az igazság, nem az illúzió keltése. Végül rájön, hogy a tiszta és becsületes művészetnek csak a társadalom részvételével van értelme.
17. Akseli Gallen-Kallela (1865–1931). Finn építész, Kós Károly kortársa, akivel személyes kapcsolatot is tartott. A népi építészet hagyományait elsőként vitte be az európai építészetbe. Építészetfilozófiája nagy hatással volt a megújuló európai építészetre.
18. Fémfelületek megmunkálási eljárása a poncolás. Ismétlődő díszítéseket, vonalazást, gyöngyözést, kialakító ötvösművelet. Megfelelő szerszám, a poncoló és kalapács szükséges a poncoláshoz.

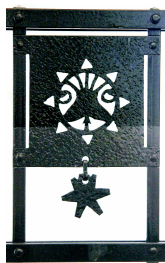

FELHASZNÁLT IRODALOM

1. *A Székely Kongresszus szervezete, tagjainak névsora, tárgyalásai és határozatai.* Szerk. Albert Csilla–Simon Orsolya. Hargita Kiadóhivatal, Csíkszereda 2001.
2. *Pannon enciklopédia – A magyar építészet története.* Szerk. Deák Zoltán. Urbis Könyvkiadó, Budapest 2009.
3. B. Nagy Margit: *Stílusok, művek, mesterek.* Kriterion Könyvkiadó, Bukarest 1977.
4. Banner Zoltán: *Fuhrmann Károly.* Kriterion Könyvkiadó, Bukarest 1991.
5. Debreczeni László: *A kolozsvári Monostor úti református templom.* Pásztortűz, Kolozsvár 1928. Újra kiadva in: *Toronyvigyázó.* Szerkesztette Sas Péter, Mundus Magyar Egyetemi Kiadó, Budapest 2005. 44.
6. Debreczeni László: *Kecsesség, derű, ősi komolyság. Monumentális népi építészeti emlékek Erdélyben.* Művelődés, Kolozsvár 2007.
7. Debreczeni László: *Szép Erdélyországból, fatornyos hazámból.* Művelődés, Kolozsvár 2005.
8. Déry Attila: *Öt könyv a régi építésze-tről.* 2 köt. TERC Kft., Budapest 2010.
9. Divald Kornél: *A magyar iparművészet története.* Szent István Társulat. Az Apostoli Szentszék Könyvkiadója, Budapest 1929.
10. Dobsa László: *A kézműipar története.* In: *Magyar Ipar és Kereskedelem.* Szerk. Dobsa László–Máriás Imre. A Magyar Ipar és Kereskedelem Kiadóhivatala, Budapest 1941.
11. Dr. Kós Károly: *Népélet és néphagyomány.* Kriterion Könyvkiadó, Bukarest 1972.
12. Entz Géza: *Erdély építészete a 11–13. században.* Az EME kiadása, Kolozsvár 1994.
13. Feldveg-Braun, Wilhelm: *Ipar és forma. Művészet és elmélet.* Corvina Kiadó, Budapest 1978.
14. Furu Árpád: *Kalotaszeg népi építészete.* Gloria Kiadó, Kolozsvár 2007.
15. Gall, Anthony: *Kós Károly műhelye. Tanulmány és adattár.* Mundus Kiadó, Budapest 2002.
16. Gimpel, Jean: *Revoluția industrială în evul mediu.* Editura Meridiane, București 1963.
17. Hoppál Mihály–Jankovics Marcell–Nagy András–Szemadám György: *Jelképtár.* Helikon Kiadó, Budapest 1988.
18. János Pál: *Csiki írott szuszékok.* Hargita Megye Szocialista Művelődési és Nevelési Bizottsága, Csíkszeredai Múzeum, Csíkszereda 1971.
19. János Pál: *Szalagdiszes pásztorfaragás Csikból.* A Csíkszeredai Múzeum kiadványa, Csíkszereda 1971.
20. Jenei-Tóth Annamária: *Míves emberek a kincses Kolozsvárott.* Erdélyi Tudományos Füzetek 247. Az EME és a Debreceni Egyetem Történeti Intézetének kiadása. Kolozsvár 2004.

21. Kelényi György: *Építészeti stílusok*. Móra Könyvkiadó, Budapest 1978.
22. Koronghi Lippich Elek: *A művészetek és a stílus*. Magyar Iparművészet 11. évf. 3. sz. 1908.
23. Kós Károly: *Erdélyország népének építése*. Reprint kiadvány. Balassi Könyvkiadó, Budapest, Polis Könyvkiadó, Kolozsvár 1996.
24. Kós Károly: *Régi Kalotaszeg*. Budapest 1911. (Uj kiadás, kiadja a Műszaki Könyvkiadó Metrum szerkesztősége, Budapest 1988.)
25. Kovách Géza–Binder Pál: *Céhes élet Erdélyben*. Kriterion Könyvkiadó, Bukarest 1981.
26. Kovács Éva: *A román kori magyar művészet kutatásának néhány kérdése*. In: *Művészettörténet, tudománytörténet*. Az MTA. Művészettörténeti Kutató Csoportjának Kiadványa. Főszerkesztő Aradi Nóra, Akadémiai Kiadó, Budapest 1973. 13–39.
27. Körösfői Zsolt–Székely Attila: *Gepida temető Székelykeresztúron*. Acta Siculica 2007. A Székely Nemzeti Múzeum Évkönyve, Sepsiszentgyörgy 2007.
28. L. Menyhért László. *Képzőművészeti irányzatok a XX. század második felében*. Urbis Könyvkiadó, Budapest 2006.
29. Lechner Ödön: *Önéletrajzi vázlat*. A Ház, Budapest 1911. 46
30. Medgyaszai István: *A veszprémi új színház*. In: *Városok Lapja*, Budapest 1908 október 15.
31. Moravánszky Ákos–M. György Katalin: *A stílus*. TERC Kereskedelmi és szolgáltató Kft., Budapest 2009.
32. Nagy Elemér: *Az építő Kós Károly*. Balassi Kiadó, Kós Károly Alapítvány, Polis Könyvkiadó, Budapest–Kolozsvár 1995.
33. Németh László: *Magyar építészet*. Hajlék, Építőművészeti füzetek, Budapest 1944. 1. füzet.
34. Pallai Sándor: *Fémdíszmű*. Műszaki Könyvkiadó, Budapest 1976.
35. Pataki József: *A csiki vashámor a XVII. század második felében*. Hargita Megye Művelődési és Művészetügyi Bizottsága, Csíkszeredai Múzeum, Csíkszereda 1971.
36. Perházi Károly: *A kovácsoltvas-művességről*. Országos Műszaki Múzeum, Öntödei Múzeum kiadványa. Budapest 2000.
37. Perházi Károly: *Az európai kovácsoltvas-művesség története*. 6B Építész Bt. Kiadó, Budapest 2006, 11–27.
38. Perházi Károly: *Magyarországi kovácsoltvas-művesség*. Corvina Kiadó, Budapest 1982.
39. Perházi Károly: *Stílus és technika a kovácsoltvas-művességben*. Műszaki Könyvkiadó, Budapest 1986.
40. Pusztai László: *Öntöttvasművesség Magyarországon*. Országos Magyar Bányászati és Kohászati Egyesület kiadványa. Budapest 1998.

41. Sárádi Kálmán: *Kovácsműves alkotások*. Műszaki Könyvkiadó, Budapest 1981.
42. Sárádi Kálmán: *Művészi kovácsolás*. Műszaki Könyvkiadó, Budapest 1975.
43. Szabó Tamás–Dr. Kós Károly: *A vas ízei*. Kriterion Könyvkiadó, Bukarest 1988.
44. Székely Zoltán–Varga Nándor Lajos: *Sepsiszentgyörgy város építészeti emlékei*. Comitetul de Cultură și Artă al Județului Covasna, Muzeul Sfântu Gheorghe 1969. 10.
45. Végh Olivér: *Kalotaszegi fazekasság*. Kriterion Könyvkiadó, Bukarest 1977.
46. Vörösvári Béla: *A csíktaplocai vasfúvó domb*. Acta Siculica 2009. A Székely Nemzeti Múzeum Évkönyve, Sepsiszentgyörgy 2009.



KÁROLY KÓS ENGINEER OF THE ART OF WROUGHT IRON FORMS

(ABSTRACT)

Engineering and creative work of the architect, writer, illustrator, and politician Károly Kós, is analyzed by extensive studies. Spirituality and creativity of Károly Kós, which in all their details are Transylvanians and they are also components of general culture. The architecture of Kós is an essential art, because all its elements, including ornamentation have a central tendency, harmony.

In his ornamentation revives the forms of folk art, used in wood carvings, tiles, embroideries of the Szeklerland and Nagykalota regions according to the requirements of material usage.

Humans have been using for even over five millennia. In the Middle Ages, the artistic wrought iron used in the structure of European cathedrals is found both in outdoor and indoor spaces. Wrought ironing as an architectural increase, like any other artistic product, reflects the spirituality artistic eras in which it was created.

The beginnings of wrought iron use as an architectural ornament relates to the early year of the second millennium, with roots in ancient Greek and Roman era. During the Early Middle Ages, in the Byzantine Christian architecture, this legacy was transposed in a new style, called romantic style.

In the twelfth and thirteenth centuries, due to some profound changes a new direction; a new style appeared in architecture, named Gothic. Paintings in the form of semicircular paintings are replaced by broken arch paintings, pointed arch. The changes in construction entail also changes in wrought iron design.

In the twelfth century began a radical change in forging ironing due to the use of increasingly large scale water wheel. Heavy hammers of forging workshops are driven by the energy of water wheels.

In the fifteenth century, in Italy appears a new artistic trend, the Renaissance. Ancient architectural traditions are found without being copied, and are developed with elements unused by the time. In Transylvania existed all of these conditions as a new style of architecture, to take root and spread rapidly. The art of wrought ironing keeps up with the new architectural style and in the same time creates a characteristically language of expression, in accordance with the architecture. The Renaissance style and the art of wrought ironing as a component of constitutive

architecture of the centuries goes in parallel with the past, with a gothic style, but also with the next one, named the Baroque.

From an architectural point of view, the era recorded by the history of art is Baroque. The rigorous regular forms, characteristic of Renaissance are followed by irregular style, recorded in the art history as the Baroque style.

Nineteenth century is the century in which wrought ironing reached its peak. At the beginning, it could be seen different ways of searching in tradition, inheritance of this art. New styles have arise with an ephemerally lifetime such as empire, romanticism, historizmus, neo-rebirth, neo-baroque, with the respective adherents.

As they appear, these styles disappear or remain only as the art of curiosities. Everything happens as a result of industrial development, industrialism, which determines new values and new standard requirements. Art of wrought ironing is to be dominated by commercial elements also creation of this domain is to be limited to single joints.

In the second half, of the nineteenth century appears a new style of art, which strongly manifested in architecture and opposes all of the current artists. This trend is secession that is art nouveau. Renounces of the ancient forms are to be followed the model are to be found also in Japanese art and uses ornaments of folk art. Secession as a modern architectural style carries out this recent aesthetic by merging elements of folk art and with Japanese art symbolizes them especially in architecture.

Also in the nineteenth century is developing more powerful, the necessity of creating an architectural line, which apart from the current fashion highlights the local national character. The challenges take concrete form in the twentieth century.

Historical architectural styles were quickly separated from their place of birth, spreading throughout Europe. National style is the biggest challenge for architects.

Since college years, Károly Kós seeks for his path to pursue a career and to be able to create a style of his own. In his architecture dominates large areas, simple, smooth without ornaments. The dimensional proportions of doors and windows, exterior or interior rails of the buildings grids are inseparable parts of the building and make a unique architectural ensemble, specific to the creator. Specific architectural language of the artist opened a way that can be recognized unmistakably without any doubts, over and over again.

In Transylvania, the association that gathers craftsmen is guild. In the cities of Făgăraș, Târgu Mureș, Odorheiu Secuiesc, Miercurea Ciuc, Turda and Aiud are powerfully organizations of guild (strong guild organizations). Here are also included blacksmiths, locksmiths, who deals with wrought iron. During Transylvanian principalities a large number of craftsmen, blacksmiths and locksmiths settled in Sibiu, Brașov, Mediaș, Cluj, Sebeș, Orăștie. Through their work, these

cities have become true centers of wrought iron art. In the nineteenth century it is almost inconceivable that a public building has not got iron elements. Palaces, churches, cathedrals, used increasingly the pieces of wrought iron as the parts of the buildings. Their variety is overwhelming, but even in the twentieth century, the searches, and the experiments in that domain characterize the entire activity.

The foundation of our popular medieval art and the architecture, it is our national folk art, said Károly Kós. This actual statement led his whole young life. He declared, that folk art is an organic unity with its creator, the people. Only some people are able to create only spiritually united with the people, the artist can create his own artistic language. He advocates that, Transylvanian folk art is rooted in medieval art. Western European art is to be appeared in Transylvanian, after going through a specific change and became part of the Transylvanian culture and civilization. It is noticed that the carved stones metal objects in for general use have the ornamentation elements of folk art. Therefore, his work can be seen all of the popular ornamentation belongs. All of his works are rustic simplicity, but this simplicity doesn't reduce its artistic value. Wrought ornate, hinges, handles and shields of them are unique creations, unique buildings to be found.

In the field of architecture his activity and philosophy are linked to the spirituality and current architectural of the British architects like John Ruskin, William Morris and Finnish architect Akseli Gallen Kellela. He is an artist, a craftsman and in the same time competent of processing iron. In the design he takes into account these properties of iron.

He starts working as an architect in Hungary. Here is he establishing the first project of public buildings, such as the Budapest Zoo Pavilions, the Church in Zebegény, the Parish and prayer house in Óbuda. The District of Veker and the School on Városmajor Street in Budapest, form an architectural unit. Each building is unique in the way in his unmistakable style. Each design is a complete wrought iron work, each element is perfectly lined with the work, which is actually a whole.

A feature of his personality is the fact that the projects implemented by Kós are very detailed, with precise construction details. The rustic simplicity, decorative elements of folk art inspired ornamentation features are only summaries of his work. Besides the aspects inspired by folklore, his whole creation has a tendency to evoke a long-forgotten Middle Ages.

Handles made of wrought iron are also decorated with motifs taken and processed their own style of the popular art of C?lata and Szeklerland area. Wrought wire handles, shields perfectly match door handles or colonnade of solid oak, with the actually building.

In his wanderings in Transylvania he was able to study many relics of medieval construction. Gothic fittings loaded prevailing entire surface of the door has inspired artists in their own style training in the art of wrought iron. The hardware designed by the artist is much simpler, and, at the same time, maintaining the assurance characteristic of safeness and durability. From the house of Stana the hardware shutters are a typical example of rustic hardware.

Rails of grids were designed to have dual functionality. On the one hand these provide space limitation function, and on the other hand it embroiders. These gratings are distinguished from any other style through their decorative elements. Birds, stars, flowers, are elements of popular ornamentation.

Today, the wrought iron art can have a new revival. Materials are diverse, there are specializations at all levels of education, and there is a model to follow. Creativity of those who practice the wrought iron art today has to meet the customer's requirements. And only then a productive way will be found, that can benefit everyone.



KÓS KÁROLY, UN ARTIST REMARCABIL AL FIERULUI FORJAT

(REZUMAT)

Opera inginerească și artistică a arhitectului, scriitorului, graficianului, politicianului Kós Károly constituie obiectul unor ample studii de specialitate. Creația sa este adânc ancorată în spiritualitatea Transilvaniei fiind considerată în același timp, ca parte integrantă a culturii universale. Arhitectura lui Kós este artă organică deoarece toate elementele ei, inclusiv ornamentica, au o singură tendință: armonia.

În ornamentica sa renasc formele artei populare utilizate pe sculpturile în lemn, cahle, broderii ale regiunilor Călata și Secuime, conform cerințelor impuse de materialele utilizate.

De cinci milenii omul utilizează fierul. În evul mediu, la construcția catedralelor europene fierul forjat artistic se regăsește atât în spațiile exterioare cât și în cele interioare. Fierul forjat ca supliment arhitectural ca de altfel orice produs artistic reflectă spiritualitatea artistică a epocii respective în care a fost creat.

Începuturile utilizării fierului forjat artistic ca ornament arhitectural se leagă de primii ani ai mileniului al doilea, cu rădăcini în epoca greacă și romanică antică, și în arhitectura creștină bizantină. În evul mediu timpuriu a fost transpusă această moștenire întrun stil în formare, denumit stilul romanic.

Datorită unor schimbări profunde ale relațiilor sociale și ca urmare a acestor schimbări, în secolele XII-XIII se conturează o nouă direcție, un nou stil și în arhitectură, gotica. Boltele în formă de semicerc sunt înlocuite de bolte în arc de cerc înfrânt, cu ogive. Schimbările de stil în arhitectură atrag după sine schimbări și în arta fierului forjat.

În secolul al XII-lea, datorită utilizării pe scară din ce mai largă a roții de apă, s-a produs o schimbare revoluționară a forjării fierului. Ciocanele grele ale atelierelor de forjă sunt antrenate de energia roților de apă.

În secolul al XV-lea, în Italia, apare un nou curent artistic, renașterea. Se redescoperă tradițiile arhitecturii antice, fără să fie copiate sunt îmbogățite cu elemente neutilizate până atunci.

În Transilvania au existat toate condițiile ca noul stil arhitectonic să prindă rădăcini și să se răspândească rapid. Arta fierului forjat ține pasul cu noul stil

arhitectonic și își crează și de data asta limbajul specific de exprimare, în concordanță cu arhitectura.

Stilul renascentist și arta fierului forjat ca parte componentă a arhitecturii secole de arândul merg în paralel cu trecutul, cu stilul gotic dar și cu următorul stil, cu cel nou, cu barocul.

Următoarea epocă consemnată de istoria artei este barocul. Rigurozitatea formelor regulate caracteristice stilului renascentist este înlocuit cu neregulatul, consemnat de istoria artelor ca fiind stilul baroc.

Secolul al XIX-lea este secolul în care arta fierului forjat ajunge la apogeu.

La început se observă noi căutări pe linia tradiției acestei arte. Iau naștere stiluri cu o durată de viață efemeră cum ar fi empire, romantismul, istoricismul, neo-renascentismul, neobarocul etc, cu adepții respectivi.

Totul se petrece ca urmare a dezvoltării industriei, a industrializării, care determină noi valențe, noi cerințe generale. Artă fierului forjat este dominată de elemente industriale, iar creația în domeniu se rezumă la simple asamblări sudate.

În a doua jumătate a secolului al XIX-lea apare un nou curent în artă, care se manifestă pregnant în arhitectură și se opune tuturor curentelor artistice. Acest curent este art nouveau sau secesiunea, care renunță la stilurile istorice. Secesiunea ca stil arhitectonic realizează acel curent artistic care prin unirea elementelor artei populare cu elementele artei japoneze facilitează simbioza acestora în special în arhitectură.

Tot în secolul XIX. se conturează tot mai puternic ideea necesității creării unei linii în arhitectură, care independent de moda zilei pune în evidență specificul național local. Dezideratul capătă forme concrete în secolul al XX-lea.

Stilurile arhitectonice istorice s-au desprins repede de locul lor de naștere, răspândindu-se în toată Europa. Stilul național devine marele deziderat al arhitecților.

În contextul general al curentului arhitectul Kós Károly și-a croit un drum aparte încă în timpul studenției, care conducea la formarea unui stil propriu, original prin definiție, specific ardelenesc în care formele arhitecturale seculare se contopesc în mod creativ cu ornamentica artei populare. Pe clădirile sale predomină suprafețele mari simple, netede fără ornamente. Raporturile dimensionale ale ușilor și ferestrelor, grilajele exterioare sau interioare ale clădirilor sunt părți inseparabile de clădire, fac un ansamblu arhitectural inconfundabil specific doar autorului.

În Transilvania organizația care a întrunit meseriașii este breasla. În orașele Făgăraș, Tg.Mureș, Odorheiu-Secuiesc, Miercurea Ciuc, Turda, Aiud, sunt organizații puternice ale breslelor. Aici sunt cuprinși și fierarii, lăcătușii, cei ce se ocupă cu arta fierului forjat. În timpul Principatului Transilvaniei un număr mare de

meseriași peregrini, lăcătuși și fierari s-au stabilit în Sibiu, Brașov, Mediaș, Cluj, Sebeș, Orăștie. Prin creația lor aceste orașe au devenit adevărate centre ale artei fierului forjat. În secolul al XIX-lea aproape este de neconceput ca o clădire publică să nu aibă și elemente de fier forjat. Palatele, bisericile, catedralele tot mai des utilizează ca parte componentă a clădirilor piese de fier forjat. Varietatea acestora este imensă, însă chiar și în secolul al XX-lea căutările, experimentările în domeniu caracterizează întreaga activitate.

Baza artei noastre populare este arta medievală, iar baza arhitecturii noastre naționale este arta populară, spunea Kós Károly. Această constatare făcută în tinerețe l-a călăuzit toată viața. Tot el afirma, că arta populară este organic unitar cu creatorul ei, poporul. Doar unit sufletește cu poporul poate să creeze artistul propriul său limbaj artistic. Susține că arta populară din Transilvania are rădăcinile în arta medievală. Artă Europei Occidentale a apărut în Transilvania după ce a suferit transformări specifice, și ajungând parte a culturii și civilizației pe aceste meleaguri; și-a dat seama că pietrele cioplite, obiectele metalice de uz general sunt ornamentate cu motive de artă populară. Astfel și în opera sa se poate observa tot ce aparține de ornamentica populară. Toate operele lui sunt de o simplitate rustică, însă această simplitate nu diminuează valoarea lor artistică. Balamalele forjate și ornamentate, clanțele și scuturile acestora, sunt creații unice, unicate specifice clădirii în care se regăsesc.

Activitatea și filozofia sa în domeniul arhitecturii se leagă de spiritualitatea și curentul arhitectural al arhitecților engleji John Ruskin, William Morris și al arhitectului finlandez Akseli Gallen-Kellela. Este artist și meșteșugar prelucrător de fier în același timp. Cunoaște bine proprietățile de prelucrare a fierului. La proiectare are în vedere aceste proprietăți.

Activitatea de arhitect o începe în Ungaria. Aici se realizează primele proiecte de clădiri de interes public. Pavilioanele grădinii zoologice din Budapesta, biserica din Zebegény, parohia și casa de rugăciuni de la Óbuda, Cartierul Vekerle și școala de pe strada Városmajor din Budapesta formează o unitate arhitecturală. Fiecare edificiu este unic în felul său, inconfundabil stilistic. Fiecare construcție este o operă finalizată în care orice element de fier forjat este în perfectă concordanță cu opera, care este de fapt un întreg.

O caracteristică a personalității lui Kós este și faptul că proiectele realizate sunt foarte amănunțite, cu detalii constructive exacte. Simplitate rustică, elemente decorative inspirate din ornamentica artei populare sunt doar caracteristici sumare ale operei sale. Pe lângă aspectele inspirate din folclor, în ansamblul ei are și o tendință de a evoca un ev mediu de mult uitat.

Clanțele realizate din fier forjat sunt deasemeni ornamentate cu motive împrumutate din arta populară a zonei Călata or Secuime și prelucrate în stil propriu.

Clanțele din fier forjat, scuturile clanțelor se asortează perfect cu ușile sau poticurile din lemn masiv de stejar, cu clădirea propriu-zisă.

Cu ocazia peregrinărilor în Transilvania a avut posibilitatea studierii multor relicve medievale din domeniul construcțiilor. Feronerii gotice încărcate, care predomină întreaga suprafață a ușilor au inspirat artistul în formarea stilului propriu în arta fierului forjat. Feroneria proiectată de artist este mult mai simplă, păstrând totodată caracterul de asigurator al siguranței și al durabilității. Feroneria obloanelor casei de la Stana este un exemplu tipic al feroneriei rustice.

Grilajele proiectate au funcțiuni duble. Pe de o parte asigură funcția de limitare a spațiului, pe de altă parte îl și ornamează. Ele se disting față de orice alt stil prin elementele lor decorative: păsări, steluțe, flori, motive ale ornamenticii populare.

Astăzi arta fierului forjat se bucură de o nouă renaștere. Materialele sunt diversificate, există specializări la toate nivelele de pregătire, există un model de urmat. Creativitatea celor care practică astăzi arta fierului forjat trebuie să se întâlnească cu pretențiile beneficiarilor. Numai astfel se va găsi calea cea productivă spre folosul tuturor.



TARTALOM

Prológus	7
Épületdíszítő fémművesség térben és időben	9
A stílustól a formavilágig	20
Az erdélyi kovácsoltvas-művesség évszázadai	27
Kós Károly-i gondolatok a kovácsoltvas művészetéről.	32
Kós Károly-tervezésű kovácsoltvas épületkiegészítők	39
Megvalósult tervek.	43
A művészi kovácsművesség néhány mai példája	73
Epilógus	78
Jegyzetek	81
Felhasznált irodalom	84
Károly Kós engineer of the art of wrought forms (Adstract).	87
Kós Károly, un artist remarcabil al fierului forjat (Rezumat)	91

CONTENT

Prologue	7
Space - time evolution of wrought iron craft used in building decoration	9
From style to the world of forms	20
Centuries of wrought iron craft in Transylvania	27
Károly Kós' thoughts in reference to the art of wrought iron	32
Wrought iron ornaments in buildings designed by Károly Kós.	39
Achieved projects	43
Some current achievements of the wrought iron art craft	73
Epilogue.	78
Notes	81
Bibliography	84
Károly Kós engineer of the art of wrought forms (Abstract).	87
Kós Károly, un artist remarcabil al fierului forjat (Rezumat)	91

CUPRINS

Prolog	7
Arta fierului forjat în timp și spațiu	9
De la stil la forme	20
Secolele artei fierului forjat din Transilvania.	27
Gânduri ale lui Kós Károly despre arta fierului forjat	32
Lucrări din fier forjat proiectate de Kós Károly.	39
Proiecte realizate	43
Câteva exemple ale artei fierului forjat de astăzi	73
Epilog.	78
Note	81
Bibliografie	84
Károly Kós engineer of the art of wrought forms (Adstract).	87
Kós Károly, un artist remarcabil al fierului forjat (Rezumat)	91

A sorozat eddig megjelent kötetei

1. Bitay Enikő – Márton László – Talpas János: *Technikatörténeti örökség a kalotaszegi Magyarvalkón*. Tudomány- és Technikatörténeti Füzetek 1. Erdélyi Múzeum-Egyesület, Kolozsvár 2009.

2. Bitay Enikő – Márton László – Talpas János: *Technikatörténeti örökség Magyargyerómonostoron*. Tudomány- és Technikatörténeti Füzetek 2. Erdélyi Múzeum-Egyesület, Kolozsvár 2010.

3. Jancsó Árpád: *Temesvár vízerőműve. Működő műszaki műemlékünk*. Tudomány- és Technikatörténeti Füzetek 3. Erdélyi Múzeum-Egyesület, Kolozsvár 2010.

4. Bitay Enikő – Márton László – Talpas János: *Technikatörténeti örökség Magyargyerómonostoron*. Tudomány- és Technikatörténeti Füzetek 4. Erdélyi Múzeum-Egyesület, Kolozsvár 2011.

5. Jancsó Árpád: *Az arad–temesvári vasút története*. Tudomány- és Technikatörténeti Füzetek 5. Erdélyi Múzeum-Egyesület, Kolozsvár 2012.

Megjelenés előtt

7. Jancsó Árpád: *Az Oravica–Anina hegyvasút története*. Tudomány- és Technikatörténeti Füzetek 7. Erdélyi Múzeum-Egyesület, Kolozsvár 2013.

8. Bitay Enikő: *Debreczeni Márton az erdélyi bányászat és kohászat úttörője*. Tudomány- és Technikatörténeti Füzetek 8. Erdélyi Múzeum-Egyesület, Kolozsvár 2013.

Kós Károly sokoldalú alkotótevékenységéről számos tanulmány látott napvilágot. Az építész, az író, a grafikusművész, az erdélyi irodalmi élet szervezője, a politikus egyéniségét, életművét monográfia terjedelemben megírt művek teszik ismertté. Művészi kovácsoltvas formatervezői munkássága, amely építészeti tevékenységének szerves részét képezi, kevésbé ismeretes. E kötet a polihisztor mérnök megvalósult terveinek tükrében formatervezői szemléletét, egyéni formanyelvét, ennek gyökereit, kialakulásának folyamatát mutatja be. A tanulmányozás kapcsán bejárt út Kós Károly jellegzetes épületkiegészítő művészi kovácsoltvas munkáit követi nyomon Zebegénytől Budapesten és Kolozsváron át Sepsiszentgyörgyig. Azon túl, hogy e kötet egy alkotó mérnök, Kós Károly életművének egy kevésbé tanulmányozott részét tárja az olvasó elé, követendő példaképet is állít a műszaki alapképzésű fiatal nemzedék számára.



ISBN 978-606-8178-58-5



9 786068 178585