

*Szociál-
pszichológiai
kutatások
Magyar-
országon*

AKADÉMIAI KIADÓ · BUDAPEST

Szociál- pszichológiai kutatások Magyarországon

Ez a könyv a hetvenes évek elejéig Magyarországon végzett szociálpszichológiai kutatások fő eredményeit mutatja be. A szociálpszichológiai munkaterületek az elmúlt években egyre határozottabban körvonalazódtak: jól képzett, kiváló szakemberek végzik vizsgálataikat a közvélemény-kutatás, a munkahely szociálpszichológiája, a csoportlélektan problémái, a gyógyászat és a szocializáció területén. A könyv szerzői részben bőséges tapasztalattal rendelkező, ismert szakemberek, részben pedig fiatal kutatók, akik máris sikerrel mélyednek el kutatási területeik problémáiban. Miközben a kutatás fontos módszertani kérdéseiről tájékoztatják az olvasót, konkrét vizsgálatok tanulságos eredményeit is közlik. Az irodalomjegyzék pedig részletesen tájékoztat a szociálpszichológia legjobb nemzetközi műhelyeiről és művelőiről. A könyv szociológusok, pszichológusok, pedagógusok, orvosok, vállalati és üzemi vezetők számára különösen tanulságos.

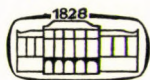

AKADÉMIAI KIADÓ • BUDAPEST

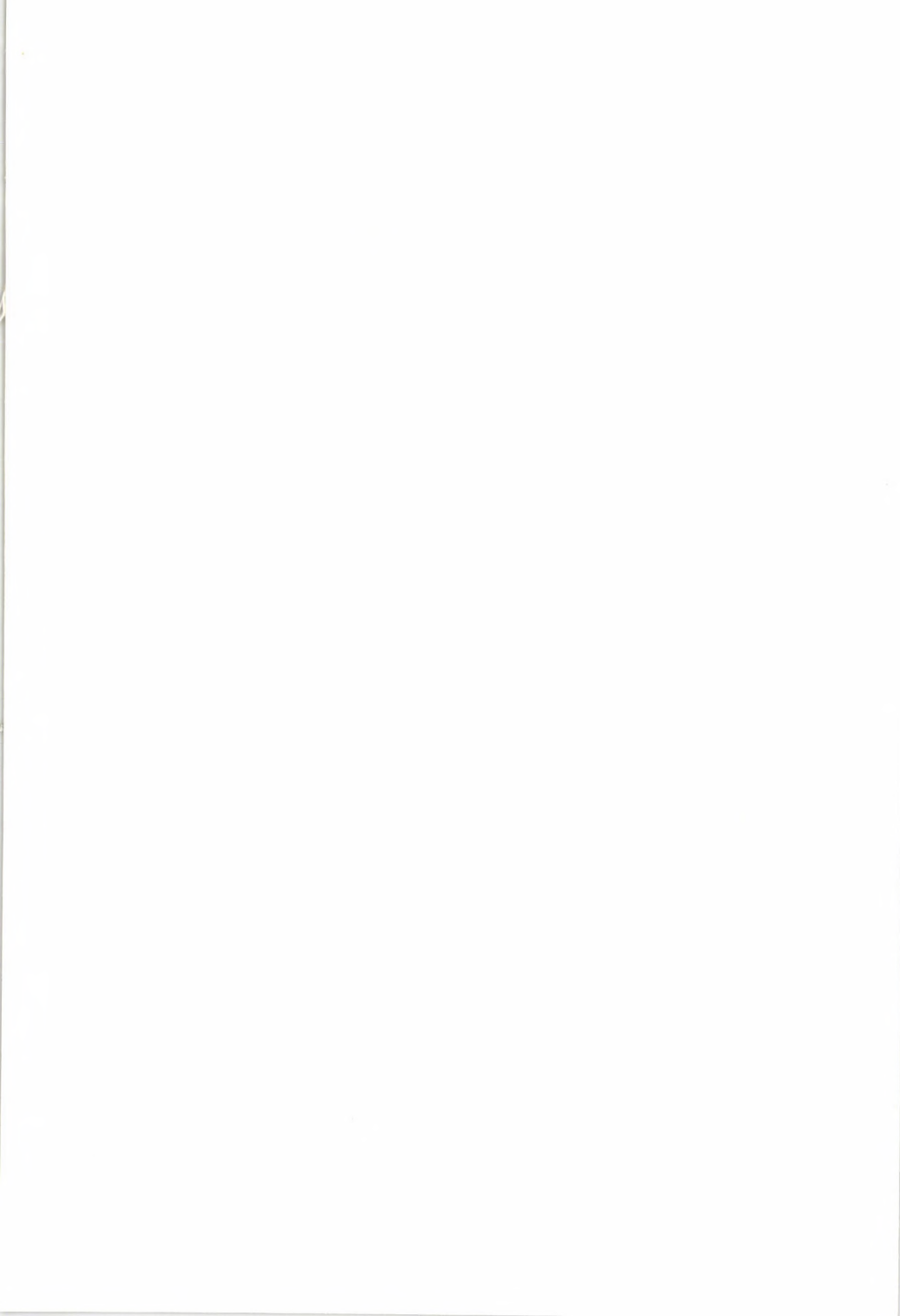

SZOCIÁLPSZICHOLÓGIAI
KUTATÁSOK
MAGYARORSZÁGON

SZOCIÁLPSZICHOLÓGIAI KUTATÁSOK MAGYARORSZÁGON

SZERKESZTETTÉK

HUNYADY GYÖRGY, PATAKI FERENC,
VÁRINÉ SZILÁGYI IBOLYA



AKADÉMIAI KIADÓ • BUDAPEST 1976

ANTHROPOLOGIA
ET
MAGYARORSZÁGON

ISBN 963 05 0855 9

© Akadémiai Kiadó, Budapest, 1976 · Hunyady György, Pataki Ferenc,
Váriné Szilágyi Ibolya

Printed in Hungary

TARTALOMJEGYZÉK

Előszó	7
--------	---

I. A KÖZVÉLEMÉNY- ÉS ATTITŰDKUTATÁS PROBLÉMÁI

Szecső Tamás: A kommunikációs kutatások helyzete Magyarországon a 60-as évek végén	13
Angelusz Róbert—S. Molnár Edit: A közvéleménykutatás néhány ismeretelméleti-módszertani problémája	23
Buda Béla: Az interperszonális kommunikáció kutatásának jelenlegi állása és perspektívái	33
Hunyady György: A szociális attitűd és percepció kutatásának néhány aktuális kérdése	41
Halász László: Műértékelés-kutatás és attitűdvizsgálat	59
Hunyady Györgyné: A tanulói kollektivitás mérése attitűdskálán	79
Józsa Péter: Egy filmszociológiai mikrofelvétel néhány tapasztalata	87
Kamarás István: Elővizsgálat az irodalmi ízlés kutatásához	104

II. SZOCIÁLPSZICHOLÓGIA A MUNKAHELYEN

Engländer Tibor: Szociálpszichológia a munkahelyeken	119
Erdélyi Judit: A kutató-team kialakulása	138
Erdősi Sándor: A vezetés néhány szociálpszichológiai feltételének vizsgálati módszere egy vidéki nagyvállalatnál	147
Molnár Imre: Szociálpszichológiai vizsgálat egy speciális összetételű munkahelyi kollektívában	157
Vitár Zoltán: A munkaértékelés néhány szociálpszichológiai vonatkozása	171

III. CSOPORTLÉLEKTANI KUTATÁSOK

Pataki Ferenc: A kiscsoportkutatás dilemmái	191
Fehér István: A demokratikus vezetés pszichológiai elemei	218
Vastagh Zoltán: A szociometriai felvétel adatainak értelmezése a nevelési folyamatban	229
Hankiss Ágnes—László János: Rokonszenvi struktúra és értékorientáció összefüggéseinek vizsgálata egyetemi csoportokban	241

IV. KLINIKAI SZOCIÁLPSZICHOLÓGIA

Szakács Ferenc: Hazai klinikai szociálpszichológiai munkák ismertetése	253
Fonyó Ilona: Kontaktometriai vizsgálat kórházban ápoltt szizofrén nőbetegekkel	273

V. A SZOCIALIZÁCIÓ PROBLÉMAKÖRE

Garai László: A szocializáció mint a személyiség intellektuális és emocionális fejlesztése	279
Váriné Szilágyi Ibolya: A „szocializáció” szociálpszichológiai kutatásának néhány elvi és módszerbeli kérdése	291
Gelléri Péter: A szocializáció interdiszciplináris megközelítésének problémájához	320
Komlósi Sándor: Városi általános iskolai tanulók erkölcsi attitűdszintje és ennek változásai szülői, illetve osztálytársi környezet hatására	325
Marton L. Magda: Korai társmegevonás (szociális depriváció) hatására fellépő kóros viselkedés élettani közvetítő folyamatai	338
Mérei Ferenc: A közvetett modellkövetés (Aktometriai vizsgálatok a genetikus szociálpszichológia köréből)	349
Varga Károly: Teljesítménymotivációs vizsgálatok Magyarországon	362
A kötet szerzőinek munkahelyei	385

ELŐSZÓ

A pszichológia művelőinek – de a szélesebb s érdeklődő közvélemény képviselőinek – körében is köztudott, hogy az elmúlt egy-másfél évtizedben mily jelentősen kiterjedtek hazánkban a pszichológiai kutatás és a pszichológiai gyakorlat intézményes formái. A pszichológia gyors fejlődése együtt járt azzal, hogy számos olyan kutatási irány is polgárjogot nyert, amelyet korábban csupán elszórtan, egyes kezdemények alakjában vagy epizodikusan műveltek. Ezek közé a szűkös hazai hagyományokkal rendelkező kutatási irányok közé tartozik – egyebek között – a szociálpszichológia is.

Hozzávetőlegesen a 60-as évek elejétől-közepétől – csakúgy, mint a többi szocialista országban – Magyarországon is létrejöttek a szociálpszichológiai kutatás első műhelyei (MTA Pszichológiai Intézete, MRT Tömegkommunikációs Kutatóközpont, MTA Filozófiai Intézete). Különböző helyeken és formákban újjászerveződött, ill. elkezdődött a szociálpszichológia oktatása, meggyorsult a tudományos könyvkiadás. Ennek nyomán mind szélesebb körben tért hódított a szociálpszichológiai szemlélet a pszichológiai kutatás egyéb területein is. E tudományág fogalmait, kutatási módszereit és szemléletmódját egyre szélesebb körben alkalmazták a nevelésügyben, az ipari rendszerben és főként a klinikai kutatásban és gyakorlatban. A 70-es évek elejére – jöllehet csupán kezdeti és szerény eredmények alakjában – mind több hazai kutatási beszámoló látott napvilágot. Ezek a közlemények meglehetősen széles tudományos spektrumot fogtak át, s egyaránt kiterjedtek a szociálpszichológiai alapkutatások egyes fontos témáira, valamint a hazai társadalmi gyakorlat jelentős folyamataira. Termékeny tudományközi kapcsolatok alakultak ki a szociálpszichológia, valamint számos egyéb társadalomtudományi kutatási irány között, mint pl. a szociológia, pedagógia, nyelvészet, művelődés-kutatás.

A vázolt körülmények között időszerűnek és célszerűnek látszott, hogy a szociálpszichológia hazai művelői, akik rendszerint a pszichológiai kutatás más területeiről vagy egyéb társadalomtudományok (filozófia, pedagógia, szociológia) felől s általában (érthetően és szükségképpen) elégtelen előzetes felkészültséggel és módszertani iskolázottsággal érkeztek a szociálpszichológusok gyorsan gyarapodó soraiba, széles körű eszmecserét kezdjenek a tudományág helyzetéről, megoldatlan elméleti és módszertani kérdéseiről, s áttekintsék első kutatási és gyakorlati eredményeiket.

E megfontolások nyomán a MPT Szociálpszichológiai Szekciója és az MTA Pszichológiai Intézetének Szociálpszichológiai Osztálya — az MTA II. Osztályának támogatásával — szociálpszichológiai munkaértekezlet egybehívását kezdeményezte. A kezdeményezés egyik célja az volt, hogy valamennyi — a szociálpszichológiai kutatás és gyakorlat területén munkálkodó — szakember módot kapjon arra, hogy illetékes szakmai közvélemény előtt bemutathassa kutatási eredményeit. A munkaértekezlet szervező bizottsága egyúttal azt is remélte, hogy a tanácskozás résztvevői — áttekintvén az értekezletre előterjesztett tanulmányokat — a szociálpszichológiai kutatás és elméletalkotás általánosabb jellegű kérdéseinek megvitatására is módot kapnak. Mérlegelhetik és minősíthetik a magyarországi kutatások jellemző tendenciáit, belső arányait s egybevetethetik azokat a szociálpszichológia nemzetközi fejlődésének jellemző vonásaival, a tudományág nemzetközi színvonalával.

A munkaértekezlet 1972 májusában ült össze, s kétnapos munkásságával minden tekintetben igazolta összehívásának szükségességét és hasznosságát. Kiváltképpen termékennyé tette a tanácskozás munkáját az a körülmény, hogy a résztvevők valamennyi beszámolót, előadást előre megkaptak, s így az értekezlet teljes egészében a sokoldalú vitának és eszmecserének szentelhette idejét.

E kötetben a munkaértekezlet előadásainak szövegét kapja kézbe az olvasó.

A tanácskozás résztvevői az alábbi témaköröket vitatták meg:

- *A kommunikáció és közvéleménykutatás*
(főreferens: dr. Szecskő Tamás)
- *A szociális attitűdök kutatása*
(főreferens: dr. Hunyady György)

- *A kiscsoportkutatás*
(főreferens: dr. Pataki Ferenc)
- *Szociálpszichológia a munkahelyen*
(főreferens: dr. Engländer Tibor)
- *Klinikai szociálpszichológia*
(főreferens: dr. Szakács Ferenc)
- *A szocializáció kutatása*
(főreferensek: Garai László, Váriné dr. Szilágyi Ibolya).

A felsorolt témák megvitatását egy-egy átfogóbb szemléletű, az adott terület nemzetközi kutatási irányait, módszereit, eredményeit és nyitott kérdéseit áttekintő tanulmány vezette be. Ehhez kapcsolódtak a vizsgált téma egy-egy részkérdését sajátos nézőpontból elemző vagy sajátos kísérleti metodikával tanulmányozó konkrétabb kutatási beszámolók, szemlék.

Úgy véljük: a felsorolt témák egyike sem szorul rá arra, hogy időszerezésűt, kutatásának elméleti és gyakorlati jelentőségét hosszasan indokoljuk. Közvéleményformálásunk, művelődés- és oktatáspolitikánk, küzdelmünk a munkahelyi demokratizmusért, a családvédelemmel kapcsolatos teendőink – megannyi olyan terület, amelyhez sok szállal kötődhetnek – olykor közvetlenül, máskor áttételesen – mind az elméleti és kísérletes szociálpszichológiai vizsgálódások, mind a terepkutatások. A munkaértekezlet anyagában a szociálpszichológia harmadik nagy alkalmazási területét: a pedagógiai szociálpszichológiát is képviseli néhány tanulmány.

A kötet összeállítása során ragaszkodtunk minden tanulmány közléséhez, mivel mindegyik sajátos színnel járult hozzá a tanácskozáshoz. A dokumentatív hűség és pontosság kedvéért tudatosan vállaltuk mind a „műfaji egyenetlenséget”, mind pedig a helyel-közzel tapasztalható színvonalkülönbségeket. A szerkesztés folyamán több szerző élt bizonyos korrekciós lehetőségekkel: az eredeti gondolatmenetet megőrizve, némileg rövidítette, illetve javította és kiegészítette anyagát.

A kötet tulajdonképpen a 60-as évek szociálpszichológiájának képét tárja az olvasó elé: az első hazai kutatásokat, az e kutatásokban fogant – olykor jelentősen elütő – elméleti megfontolásokat és koncepciókat s a tudományág további fejlődésére, feladataira és lehetőségeire vonatkozó elképzeléseket. Ennélfogva nem csupán egy ko-

rábbi szakasz mérlegét vonja meg, hanem lehetőséget kínál a munkaértekezlet vitáinak, megállapításainak újólagos és további mérlegelésére, a hazai szociálpszichológiai kutatások távlatainak elemzésére. Szerkesztőinek szándéka szerint azt kívánja szolgálni, hogy – közreadván a munkaértekezlet anyagát – újabb vitákat, további alkotó eszmecseréket, főként azonban minél több – nemzetközi mércével mérve is jelentékeny – konkrét kutatást serkentsen.

A szerkesztők

I.

A KÖZVÉLEMÉNY-
ÉS ATTITÚDKUTATÁS PROBLÉMÁI

A KOMMUNIKÁCIÓS KUTATÁSOK HELYZETE MAGYARORSZÁGON A 60-AS ÉVEK VÉGÉN

I.

A hazai kommunikációs kutatások fejlődési körülményeit meghatározóan befolyásolták az indulási időszak, a hatvanas évek második felének tudománytörténeti adottságai:

— A marxista társadalomelmélet lendületes fejlődése, s a sokasodó empirikus társadalomkutatások eredményeinek beépítése a társadalomelméletbe.

— A hosszú időn át méltatlanul háttérbe szorított szociálpszichológia első jelentkezése, az első vizsgálatok indítása a kutatóhelyeken, illetve néhány új kommunikációs elmélet kísérleti alkalmazása a pszichoterápiás gyakorlatban.

— A szociológiai kutatások első szolid — főleg a társadalmi struktúrára és mobilitásra vonatkozó — eredményeinek publikálása, s ezeknek a több társadalomtudományi ágba való átgyűrűzése.

— Nagy múltú, Európa-híres nyelvtudomány létezése, amely a nyelvtudományok legújabb eredményeit is integrálta (strukturális módszerek, generatív grammatika stb.), de épp az empirikus társadalomkutatással határos területein (szociolingvisztika, pszicholingvisztika) még nem tett kezdeményező lépéseket.

— Az irodalomtudományi kutatások korszerűsödése, s ezen belül egyrészt a kvantitatív tartalomelemzés fokozott felhasználása a műelemzésben, másrészt a műelemzés szempontjainak gazdagítása a művészeti kommunikáció elemzésének metodológiájával, harmadrészt a szemiotikai megközelítés lehetőségeinek mérlegelése.

— A kibernetika, az információelmélet, a matematikai játékelmélet és az általános rendszerelmélet logikájának és fogalomrendszerének hol mechanisztikus, hol heurisztikus jellegű betörése a társadalomkutatás egyes ágazataiba.

— A tömegkommunikációs kutatások túllépése a pusztán a műsorpolitikai és műsorszerkesztési igényeket kielégítő információk gyűjtésén, s analitikusabb jellegű szociológiai és pszichológiai vizsgálatok kezdete.

— A közvéleménykutatások intézményesülésének és tudományos megalapozásának kezdetei.

— Végül, de nem utolsósorban, a társadalmi kommunikáció, illetve a társadalmon belüli információs mozgások törvényszerűségeinek feltárására vonatkozó társadalmi igények hirtelen sokasodása, részben a gazdasági irányítási rendszer továbbfejlesztése, részben a szocialista demokrácia építésének konkrét szükségleteként, s ebből következően a kutatások fokozottabb anyagi és erkölcsi támogatása.

A felsorolt tényezők, azon túl, hogy a kommunikációs kutatásokat hirtelen lendülethez juttatták, a kutatások fejlődését hosszabb távon is befolyásolják. Ez egyrészt abban nyilvánul meg, hogy hatásukra a kommunikációs kutatások zömmel makroorientáltak, s így egyelőre sikerült elkerülniük a mikrovizsgálatok formalizmusának a külföldi kutatásokban oly gyakori buktatóit. Ezt a tendenciát erősíti a kutatások alapjául szolgáló marxista társadalomelmélet holisztikus jellege is, valamint az, hogy — szintén az előzőekből következően — a kutatások szorosan kapcsolódnak a társadalmi gyakorlat-hoz, aktuális politikai, gazdaságpolitikai és szociálpolitikai kérdések megoldásához. Végül a fenti tényezőknek köszönhető az is, hogy a kommunikációkutatás eleve interdiszciplináris témacsoportként alakult ki: vannak filozófusok, pszichológusok, szociológusok, nyelvészek, irodalom- és zenetudósok, akik az emberi-társadalmi kommunikáció egyik vagy másik vonatkozását kutatják, de teljességgel hiányzik a főleg az amerikai, de részben a francia és nyugatnémet tudományos színtérrre is jellemző kommunikációkutató típusa, akinek a szakmai és tematikai specializációja a kommunikáció, „in abstracto”.

II.

Bizonyos korlátok között persze, az emberi-társadalmi kommunikáció legáltalánosabb, filozófiai, antropológiai vagy esztétikai szintű megközelítésének is vannak olyan vonatkozásai, amelyek a szociálpszichológia számára érdekesek. A kutatásoknak ezen az absztrakciós szintjén a hazai kutatások az elmúlt években a problémáknak két olyan csomópontjához jutottak közelebb, amelyek a szociálpszichológia további fejlődése szempontjából figyelmet érdemlőek. Egyik a kommunikáció helye és szerepe az emberi tevékenység rendszerében, a másik a köznapi kommunikáció fogalma.

Amint köztudomású, a Vigotszkij-iskola háttérbe szorulásától a marxista társadalomtudományok az emberi-társadalmi kommunikációnak a valóságosnál szűkebbre szabott és szegényebb szerepet tulajdonítottak. Ez az egyszerűsítő szemléletmód a kommunikációt, illetve — az egyszerűsítés már itt kezdődött! — a beszédet szembeállította a tevékenységgel, hangsúlyozva az utóbbi primátusát vagy ugyanezzel a logikával, de többnyire implicit formában, a kommunikációs viszonyokat állította szembe a társadalmi viszonyokkal, ismét csak az utóbbiak primátusát kiemelve.

A bonyolult összefüggések részleteibe itt nem mélyedhetünk bele, csupán jelezzük, hogy a marxista társadalomkutatáson belül az utóbbi egy-másfél évtizedben kezdett oldódni ez a gondolati görcs. A kommunikáció kezd ismét tényleges fontosságában integrálódni a társadalom viszonylatrendszerébe és folyamatai közé, s ez szilárdabb elméleti alapot teremt a kommunikációkutatások számára. Hazai viszonyaink között is megfigyelhető ez a tendencia. Van szerző, aki a tárgyi tevékenység és a társas viszony egymás mellé rendelésére tesz javaslatot, mintegy az ember és a környezete közötti anyagi kölcsönhatás két egyenértékű tényezőjeként (GARAI, 1969). Egy másik szociológiai munka szerzője rámutat arra, hogy a kommunikáció mindenfajta társadalmi viszony kialakulását érinti, s hogy az emberek közötti kapcsolat potenciálisan mindig kommunikáció is (KULCSÁR, 1969). Témaválasztásából eredően a jelen dolgozat szerzőjének kellett a kérdésben a leginkább explicit – és talán leghatározottabb – módon állást foglalnia. Gondolatmenetében a társadalom anyagcseréje egyrészt energetikai, másrészt információs mozgások egyenértékű és egyformaképpen anyagi alapú együtteseként jelenik meg. Az ember és környezete közötti kölcsönhatás így kettős közvetítettségű: egyrészt a munka eszköze, másrészt a kommunikáció közvetíti ezt a kapcsolatot, s így a társadalmi viszonyok is csak kommunikálódásukkal válnak potenciálisból valóságos viszonyokká (SZECSKŐ, 1971).

A fenti gondolatmenetek többnyire deduktív jellegűek, s így igazolásukban vagy elvetésükben döntő szerepe lehet a kísérleti pszichológia kutatásainak. A kommunikáció, az emberi kapcsolat, a társas viszony, a társadalmi viszony egymásmellettségének, illetve „egymásban-valóságának” alapvető kérdései a kommunikáció genezisében érhetők tetten a legtisztább formában: a törzsfejlődés kommunikációs kérdéseinek tisztázásához talán az utóbbi évtizedekben világszerte fellendülő, kommunikációs vonatkozású állatpszichológiai, illetve zooszemiotikai kutatások, a kommunikáció ontogenezisére vonatkozóan pedig a jóval haladottabb állapotban levő fejlődéslelektani, gyermekpszichológiai és szociálpszichológiai kutatások mondhatják ki a végső szót.

A filozófiai-antropológiai általánosságú hazai kommunikációs kutatásoknak a szociálpszichológia számára potenciálisan érdekes másik mozzanata a „köznapi kommunikáció”, „mindennapi kommunikáció” fogalmának felbukkanása. Lukács György „Az esztétikum sajátossága” című munkájának paradox hatása – legalábbis a

máig érzékelhető rövidebb távon —, hogy a „nem-esztétikumra” s ezen belül is a mindennapiságra vonatkozó utalásai és vázlatos gondolatai nagyobb pezsgést okoztak hazai társadalomtudományos gondolkodásunkban, mint az esztétikum sajátosságait taglaló, részleteiben is kidolgozott gondolatsorai. Több olyan munka jelent meg az utóbbi időben filozófusok, esztéták, szociológusok tollából, amelyek foglalkoznak a mindennapi élet tükrözési formáival, s közben implicit vagy explicit módon kitérnek a mindennapi (tehát nem esztétikai vagy tudományos) kommunikáció jelenségeire is (HELLER, 1970; ALMÁSI, 1971; HANKISS, 1971; HERMANN, 1971; SZECSKŐ, 1971). Részletes fogalmi magyarázatra ezúttal sincs lehetőségünk, csak jelezzük, hogy a köznapi kommunikáció az objektivációknak jóval lazább, kevésbé konzisztens rendszereivel jellemezhető, efemerebb, illékonyabb jellegű, mint akár az esztétikai, akár a tudományos kommunikáció. Az interperszonális kommunikáció aktusainak és folyamatainak nagy része ide tartozik, de vannak szerzők, akik ide sorolják a tömegkommunikációt, a közvélemény-alakulást, a divatjelenségeket, a híresztelést is.

A mindennapi kommunikáció jelenségvilága — azon a rendszer-tani szemponton túl, hogy módot ad a pszichológusnak, hogy a szociálpszichológiai kézikönyvekben általában egy „kategórián kívüli kategóriába”, az úgynevezett „tömegjelenségek” körébe sorolt jelenségeket (közvélemény, pánik, divat stb.) egységesebben rögzítse a pszichológia fogalmi rendszerébe — gazdag terepet jelent a szociálpszichológiai kutatásoknak. A köznapi kommunikáció pszichológiai paraméterekben jobban bővelkedik, mint a társadalmi kommunikáció egyéb formái vagy mezői: a kontextusos beszéd és a metakommunikatív jelzések, a két beszélgetőt körülölelő situáció és ennek percepciója, a mindennapos gondolkodásnak szavakká vagy viselkedési jelekké kódolt sztereótipjei, a kölcsönös szerepmeghatározások gyors forgataga stb., az interdependens tényezőknek olyan szövevényét foglalja magában, amelyek között csak módszeres szociálpszichológiai és — természetesen, szociológiai és antropológiai — kutatások vághatnak ösvényeket. Az is megeshet, hogy az egyik ilyen ösvény annak bizonyításához vezet, hogy a kognitív rendszerek szerveződésének egyensúly-orientációs modelljei (ROSENBERG, OSGOOD, FESTINGER) a köznapi gondolkodás egyensúlyra való törekvését képezik le, s nem az emberi gondolkodás általánosabb törvényszerűségeit.

III.

A köznapi kommunikáció jelenségvilágából kiindulva kézenfekvőnek látszik, hogy két igen lényeges makroelemét, a közvéleményt és a tömegkommunikációt a tudományos kutatás egységes szemléleti keretbe foglalja. Részben ezzel az elméleti alappal (SZECSKÓ, 1971), részben más premisszákból hasonló eredményre jutva (ANGELUSZ, 1972) kialakulóban van a hazai kutatásokban, de részben a szocialista országok más társadalomkutató műhelyeiben is (GRUSIN, 1971, 1972) a közvélemény olyan felfogásmódja, amely a közvéleményt kommunikációs folyamatok dinamikus eredőjének tételezi, s ennek következtében – eltérően a közvéleménykutatás tradicionálisabb iskoláitól – elsősorban nem a demoszkópiailag megragadható végeredményre – a „kollektív ítéletre” – kíváncsi, hanem arra a dinamikus folyamatra, amelyben ez létrejön, s ennek a folyamatnak a történelmi, politikai, szociológiai és pszichológiai determinánsaira és kondicionáló tényezőire. Rögtön hozzá kell tennünk, hogy e szemléletmód kibontakozását nagymértékben elősegítették azok a szervezeti körülmények, amelyek közepette a közvéleménykutatás hazánkban – de a többi szocialista ország közül is néhányban – intézményesült. A közvéleménykutatások ugyanis olyan kutatóbázisokon kezdődtek – hazánkban az MRT-nél –, amelyek hivatásszerűen foglalkoznak a tömegkommunikációs kutatásokkal. E bázisok tudományos munkatársai tehát eleve a társadalmi kommunikáció fogalomrendszerében gondolkodtak – mindenütt viszonylag gyorsan felismerve, hogy a tömegkommunikációs jelenségek nem interpretálhatók a társadalom egyéb kommunikációs jelenségeitől elszakítva –, s így szinte szükségszerűnek lehet tekinteni a közvélemény kommunikációs indíttatású megközelítését.

Ez az integratív szemlélet határozott elméleti és gyakorlati előnyökkel kecsegtet. Nyilvánvalóvá vált ez a szocialista országok tömegkommunikációs és közvéleménykutatóinak 1971-ben Budapesten tartott munkaértekezletén is, ahol a referátumok és a viták mind alátámasztották a vitaindító „Felhívás”-ban tézisszerűen megfogalmazott gondolatokat. Ezek szerint az integratív szemlélet azt eredményezheti, hogy a közvélemény alakulásának s a tömegkommunikáció munkájának és hatásának különböző jelenségei a társadalom kommunikációs rendszerének egységes keretében könnyebben hozhatók operacionális kapcsolatba a társadalom életének egyéb szféráival, a társadalmi viszonylatrendszer egészével.

Megszünteti a metodológiai szakadékat a tömegkommunikáció kulturális és politikai vonatkozásai között, másrészt pedig hozzájárul a közvélemény politikai és nem politikai (erkölcsi, ízlésformáló stb.) vonatkozásainak egységes kezeléséhez.

A kutatók figyelmét nemcsak arra irányítja, hogy a tömegkommunikáció hogyan alakítja a közvéleményt, hanem arra is, hogy a közvélemény miképp befolyásolja a tömegkommunikáció működését, s ezt az egymásra hatást a társadalom intézményrendszerének egészében teszi értelmezhetővé.

Módszertanilag is megtermékenyítheti egymást a kutatások két típusa: lehetővé teszi például, hogy egy-egy rádió- vagy televízióműsor sugárzásával tudatosan „teszthelyzetbe” hozzuk a lakosságot, s véleményeinek alakulását makroméreteken is szinte laboratóriumi feltételek között vizsgáljuk; másik oldalon pedig olyan lehetőségeket is teremt, hogy a tömegkommunikáció – előzetes szondázásokkal – a közvéleményt aktívan is bevonja műsorainak megformálásába. (Közvélemény és tömegkommunikáció: 1971).

E szemléleti egység gondolatának felvetésén túl nem kívánunk ebben az összefoglalásban a közvéleménykutatás további problémáival és perspektívaival foglalkozni, hiszen e kötet egy másik tanulmánya kizárólag ezzel foglalkozik.

Tulajdonképpen ezen a ponton ütközünk bele abba a nehézségbe, amely a kommunikációs kutatásokról szóló „trend-report”-ok összeállítását mindig fenyegeti: ha a legáltalánosabb, filozófiai-antropológiai szintről a kutatások empirikusabb szintjeinek ismertetése felé igyekeznek, szinte „szétfut” az anyag a kezéből. Az emberi kommunikációval „általában” ugyanis legalább olyan szűkre szabott korlátok között lehet csak foglalkozni, mint az emberi tevékenységgel „általában”. A filozófiai-antropológiai szint alatt a kommunikációkutatás már a kiscsoportkutatásokba, a szocializációkutatásba, a tömegkommunikációs és közvéleménykutatásokba stb. ágyazódik. A stúdium tárgyából következik ez a tény, amit hazánkban még jobban hangsúlyoz a kommunikációs kutatások már említett, erős gyakorlatorientáltsága.

Marad tehát az a lehetőségünk, hogy áttekintsük: munkaértekezletünk témái mely területeken nem „fedik le” a társadalom kommunikációs jelenségeinek szociálpszichológiaiag értelmezhető vonatkozásait – hogy ezekről, a mások által le nem fedett területekről szóljunk.

IV.

Tömegkommunikációs kutatások szervezett formában 1963 óta folynak hazánkban. Ezek a kutatások, mint mindenütt a világon, először a tömegkommunikációs közönség demográfiai és szociológiai paramétereinek feltárására törekedtek, majd — a szerkesztők, sajtópolitikusok és műsorpolitikusok első „éhhét” ezekkel az információkkal elervén — lehetőség nyílt arra, hogy a közönség újságolvasási, rádióhallgatási és tévénézési szokásait megközelítsék. A kutatások fejlődésének harmadik, illetve negyedik fázisát az jelentette, hogy az előbbieken említett, s eddigre már-már rutinszerűvé váló vizsgálatok kiegészültek egyrészt pszichológiai indíttatású, laboratóriumi körülmények között végzett hatásvizsgálatokkal, másrészt olyan szociológiai — és részben szociálpszichológiai — alapú kutatásokkal, amelyek a tömegkommunikációnak a társadalom és az egyének életében betöltött objektív funkcióit kívánják megközelíteni. Végül az ötödik, nem régen kezdődött szakasz az, amelyben a kutatások megkísérlik a tömegkommunikációt elhelyezni a társadalmi kommunikáció komplex rendszerébe, az előbbi pontban említett módon összekötve egyrészt a közvélemény alakulásával, másrészt pedig a nem tömegkommunikációs jellegű kommunikációs jelenségek világával. A kutatások lépcsőinek ez a logikai és időbeli egymásra épülése természetesen nem jelenti azt, hogy az „alsóbb lépcsőkön” minden feladat már megoldott lenne, vagy legalábbis standardizált kutatásokkal történne a megoldás megközelítése: a különböző rétegek, csoportok és személyiség-típusok media-fogyasztási szokásaiban például még jócskán akad feltárandó összefüggés akkor is, ha a kutatói kapacitás egy részét — az egyre differenciálódóbb és igényesebbé váló gyakorlati információszükséglet kielégítésére — már, mondjuk, a hatáselemzések vagy a funkcionális vizsgálatok kötik le. Fehér foltok tehát még a kutatások elementárisabb szintjein is akadnak, ám a tömegkommunikációs kutatások teljes kiterjedésének körvonalai már felrajzolódottak, s — legalábbis a Tömegkommunikációs Kutatóközpont kutatási terveiben és gyakorlatában — a következőképp rendszereződnek:

1. A tömegkommunikáció elmélete

- 1.1. Tömegbefolyásolás, agitáció, propaganda, tájékoztatás
- 1.2. A kulturális értékek tömeges terjesztésének problémái
- 1.3. Műsorpolitikák, tervezés, prognosztika

2. A tömegkommunikáció rendszere

- 2.1. Verseny és együttműködés a tömegkommunikációs eszközök között
- 2.2. Tömegkommunikáció és a tömegbefolyásolás egyéb eszközei
- 2.3. Tömegkommunikáció és a közművelődés egyéb intézményei
- 2.4. A központi, területi és helyi tömegkommunikáció viszonya

3. A tömegkommunikáció funkcionális problémái

- 3.1. A funkciók szociológiai megközelítése: értékek és normák közvetítése; tájékoztatás; politikai visszacsatolás (a tömegkommunikáció mint kétirányú információs csatorna a szocialista társadalomban); szocióhigiénés lehetőségek; rekreációs funkció; szocializációs funkció.
- 3.2. A funkciók pszichológiai megközelítése: megértés, értelmezés, retenció; véleményváltoztatás, attitűdformálás.

4. A kommunikátor és terméke

- 4.1. A tömegkommunikációs eszköz mint társadalmi intézmény: érdekviszonyok, szerepek, státusok, hierarchiák az intézményen belül; az intézmény cél-, érték- és normarendszerének interiorizációja a munkatársak körében.
- 4.2. A produkciós folyamat: a produkciónak mint döntési rendszernek a tömegkommunikációs alkotás situációja; a munkatársak percepciója a valóságról, közönségükről, felettes szerveikről; formalizált visszajelzések a társadalmi környezetből.
- 4.3. A tömegkommunikációs tartalom: a tartalom és a zsurnalisztikai forma kapcsolata; a tartalom és a művészi forma kapcsolata; a tartalom és az interpretáló (riporter, bemondó, színész) viszonya.

5. A közönség

- 5.1. A tömegkommunikáció közönségének nagysága és összetétele
- 5.2. Media-fogyasztási szokások
- 5.3. Media-fogyasztás a szabad idő szerkezetében
- 5.4. A közönség igényei a tömegkommunikációval szemben
- 5.5. A közönség elégedettsége
- 5.6. A közönség választási lehetőségei a különböző médiumok között és azokon belül.

A kutatások különböző szintjeinek az előbbieken már említett, lépcsőzetes egymásra épülése (5–3–1) nagyjából a külföldi kutatásokban is tapasztalható tendenciát követte. Amire viszont külön érdemes felhívni a figyelmet, az a 2., illetve a 4. kutatási blokk viszonylag korai jelentkezése a hazai kutatásokban. Szociálpszichológiai szempontból különösen az utóbbira kell felfigyelnünk, hiszen

a tömegkommunikációs kutatókon kívül a csoportkutatóknak vagy akár a szociális percepció kutatóinak is gazdag vizsgálati terepet nyújt.

Tömegkommunikációs kutatások legnagyobb intenzitással az MRT Tömegkommunikációs Kutatóközpontjában folynak, de személyi vagy tematikus kapcsolódással részt vállalnak a kutatásokban az MTA Pszichológiai, Szociológiai és Nyelvtudományi Intézetei is, valamint az ELTE és a Politikai Főiskola szociológiai tanszékei és a MUOSZ Sajtótudományi Bizottsága. A kutatási ág publikációs tevékenységének ismertetésére itt nem térhetünk ki, de a függelékben levő irodalomjegyzék tartalmazza az utóbbi néhány év könyv formában vagy nagyobb lélegzetű tanulmány formájában testet öltő, jellegzetesebb munkáit.

V.

A pszicholingvisztikára, illetve szociálintropológiára vonatkozó megjegyzéseinket már rövidebben megtehetjük, részben a kutatások kezdeti stádiuma, részben a szociálpszichológiával csupán érintőleges találkozásuk miatt. A pszicholingvisztikai vizsgálatok, amelyek az ELTE Pszichológiai Tanszékén indultak meg nemrég, az első publikációkban most kezdenek testet öltetni (PLÉH—PAPP, 1972). A kutatások 1972-ben a Tömegkommunikációs Kutatóközpontban is megindultak két nagyobb témacsoportban. Az egyikben a kutatók a megértés pszicholingvisztikai problémáit kívánják megközelíteni, s az elkövetkező két év során egyrészt különböző komplexitású szövegek megértésének problémáit, másrészt kérdőívek érthetőségét vizsgálják mint résztémákat. A másik témacsoport: az affektív jelentés mérésének és alakulásának kérdései. Ezen belül a következő két évben a kutatók egyrészt politikai kifejezések affektív jelentését kívánják mérni, másrészt e jelentés változását a szavak és szókapcsolatok sorozatos előfordulása esetén.

Végül megemlítjük, hogy a néprajzi és etnológiai kutatásoknak abban az ágában, amely leginkább szociálintropológiai indíttatású, s így szorosabban kapcsolódik az empirikus társadalomkutatás társágzataihoz, szintén folynak olyan vizsgálatok, amelyeknek jelentős a kommunikációkutatási vonatkozása (HOPPÁL, 1970).

IRODALOM

- ALMÁSI M., 1971, A látszat valósága. Bp. Magvető.
- ANGELUSZ R., 1972, A közvélemény fogalma és szerkezete. *Valóság*, 3.
- BÁCSKAI E., 1971, 1970 rádió és televízió műsorainak fogadtatásáról. Bp. MRT Tanulmányok.
- BUDA B., 1971, A tömegkommunikáció szociohigiénés jelentősége és szerepe. Bp. MRT Tanulmányok.
- GARAI L., 1969, Személyiségdinamika és társadalmi lét. Bp. Akadémiai Kiadó.
- GRUSIN, B. A., 1971, A közvélemény funkcionálása városi körülmények között és az állami és társadalmi intézmények tevékenysége. Bp. MRT Tömegkommunikációs Kutatóközpont. Módszertan.
- GRUSIN, B. A., 1971, A tömegtudat kutatásának logikai alapjai. In: A hatékonyság eszközei. (Tömegkommunikációs kutatások a Szovjetunióban) Összeállította: SZECSKÓ T., Bp. MRT Tömegkommunikációs Kutatóközpont Szakkönyvtár, 15. kötet.)
- HANKISS E., 1971, A népdaltól az abszurd drámáig. Bp. Gondolat Könyvkiadó.
- HELLER Á., 1970, A mindennapi élet. Bp. Akadémiai kiadó.
- HERMANN I., 1971, A giccs. Bp. Gondolat Könyvkiadó.
- HOPPÁL M., 1970, Egy falu kommunikációs rendszere. Bp. MRT Tömegkommunikációs Kutatóközpont Szakkönyvtár, 11. kötet.
- JAKAB Z., 1970, A nagymértékű hírfogyasztás kísérőjelenségei. *MRT Szemle*, 5.
- JAKAB Z., 1972, A tömegkommunikációs eszközök társadalmi funkcionálása. *MRT Szemle*, 2.
- JAKAB Z., 1972, A teremtetett közvélemény. In: Közvélemény és tömegkommunikáció. Szerk.: SZEKFÜ A. Bp. MRT Tömegkommunikációs Kutatóközpont Szakkönyvtár, 17. kötet.
- KULCSÁR K., 1969, Az ember és társadalmi környezete. Bp. Kossuth Könyvkiadó.
- PLÉH Cs. — PAPP M., 1972, A szociális helyzet és a beszéd összefüggései. *Valóság*, 2.
- S. MOLNÁR E. — VÁRADI L., 1970, A rádióhallgató közönség jellemzésének lehetőségei az empirikus közönségkutatásban. *MRT Szemle* 3.
- SZECSKÓ T., 1966, A rádiózás szociológiai és pszichológiai problémái. Bp. MRT Magyar Rádió Szakkönyvtár, 10.
- SZECSKÓ T., 1969, Kommunikáció-kutatás és a strukturalizmusok. *Magyar Filozófiai Szemle*, 3.
- SZECSKÓ T., 1971, Kommunikációs rendszer — köznapi kommunikáció. Bp. Szociológiai Tanulmányok 11. kötet. Akadémiai kiadó.
- SZECSKÓ T. — SZÉPE Gy. (szerk.), 1969, Nyelv és kommunikáció. Bp. MRT Tömegkommunikációs Kutatóközpont Szakkönyvtár.
- SZEKFÜ A., 1970, Jel és jelentés az audiovizuális közlésben. *MRT Szemle* 2.
- TERESTYÉNI T., 1970, Nyelvészet a tömegkommunikáció-kutatásban. *MRT Szemle* 2.
- VARGA K., 1968, Az izlés és a műsorpolitika szociológiájáról. Bp. MRT Magyar Rádió Szakkönyvtár, 14. kötet.
- VARGA K., 1969, Három év magyar rádiós „paneljeinek” szekunder elemzése. MRT Tanulmányok.

A KÖZVÉLEMÉNYKUTATÁS NÉHÁNY ISMERETELMÉLETI-MÓDSZERTANI PROBLÉMÁJA

Az MRT Tömegkommunikációs Kutatóközpontján belül évek óta folytatunk olyan vizsgálatokat, amelyek célja a lakosság egésze vagy egy-egy társadalmi réteg, társadalmi csoport véleményének, a „közvéleménynek” megismerése. E vizsgálatok módszertanában, technikai kivitelezésében a már igen nagy nemzetközi rutinná vált demoszkópai kutatások hagyományos eljárásait követtük. E kutatások során magunk is hasonló meggyőződésre jutottunk, mint az utóbbi években megjelent több tanulmány (W. HENNIS, 1957; P. LAZARSFELD, 1957; F. SCHNEIDER, 1967; H. BLUMER, 1971; B. GRUSIN, 1971), amelyek bírálják a hagyományos demoszkópai kutatások megközelítésmódját. E kritikák lényege, hogy a demoszkópai kutatások leszűkítetten értelmezik a kutatás tárgyát és funkcióit. A bírálatok rámutatnak arra a különbségre, amely a társadalomban *ténylegesen* működő közvélemény és a demoszkópai módszerekkel megragadható *véleménymegoszlások* között mutatkozik.

Úgy gondoljuk, hogy a közvéleménykutatás tárgyának leszűkítése elsősorban az alábbiakban mutatkozik meg:

1. A demoszkópai kutatások nem törekszenek a közvélemény funkcionálásának empirikus elemzésére, nem tekintik feladatuknak, hogy nyomon kövessék a közvélemény „útját”, beáramlását a társadalom intézményrendszerébe, hatását a döntések meghozatalára stb.
2. E kutatások módszertani kiindulópontja, hogy a közvéleményt közvetlenül, önmagában megragadható jelenségnek tartják, s így nem törekednek azoknak a bonyolult szociológiai, szociálpszichológiai közvetítéseknek megragadására, amelyek a közvélemény mozgását és külső megjelenési formáit meghatározzák.
3. A demoszkópai kutatások nem foglalkoznak a közvélemény *szerveződésének*, kommunikációs szerkezetének, életciklusának prob-

lémáival. Érdeklődésük elsősorban a vélemények „megoszlásának” egzakt meghatározására irányul.

Tanulmányunkban arra teszünk kísérletet, hogy a közvélemény szerkezetének leegyszerűsítéséből adódó problémákat tegyük vizsgálat tárgyává. Ehhez szükségesnek látszik rámutatni arra a különbségre, amely a demoszkópiai kutatások által megragadott vélemények és a valóságban működő közvélemény szerkezeti sajátosságai között van.

Első kérdésünk az, hogy a hagyományos módszertani apparátussal végzett felmérések milyen valóságtartalmat képesek megragadni. Vajon a felmérések a közvélemény alakulásának tényleges folyamatait tükrözik-e, vagy sokkal inkább arra alkalmasak, hogy valamilyen társadalmi jelenség várható bekövetkezéséről előrebecsléseket készítsenek.

Köztudomású, hogy a közvéleménykutatásokban milyen hangsúlyos szerep jut a választási előrejelzéseknek, de sok tekintetben hasonló problémafelvetés jellemzi a keresletkutatásokat, piackutatásokat is. Mind a választási közvéleménykutatások, mind a keresletkutatások tulajdonképpen tárgya pontosan előrejelez egy olyan *konkrét* eseményt, amely a választások (vagy a vásárlás) alkalmával *valóban be is következik*: a választók számára „reális feladatot” jelent. Úgy véljük, az a rutin, amely a közvéleménykutatások nemzetközi gyakorlatában kialakult, ennek az alapproblémának megoldásához illeszkedik. Ebből adódik, hogy a *kutatások elsősorban a vélemények mennyiségileg megragadható jegyeire koncentrálnak, és periférikusan kezelik azokat a minőségi sajátosságokat, amelyek a közvélemény szerveződését, kommunikációs szerkezetét, az egyes vélemények súlyát, szerepét a közvélemény alakulásában meghatározzák.*

A valóságban a legtöbb aktuális eseményről keletkezett közvélemény alakulása, szerkezete jóval összetettebb, mint egy választási alternatíva. A mindennapi életben a legritkább eset az, amikor az egyéni vélemények olyan formában manifesztálódnak, mint egy szavazási szituációnál. A vélemények alakulásának szerkezete más akkor, amikor egy konkrét aktusra, például a szavazásra irányulnak, mint az olyan esetekben, amikor az esemény körül megfogalmazódó kérdések nem ilyen „homogén” módon merülnek fel, hanem a tényleges vélemények maguk is különböző kérdésfeltevések köré, nem egyetlen célra orientáltak, hanem eleve több dimenzióban, heterogén módon és ezért gyakran elmosódó kontúrokkal jelentkeznek.

A közvélemény alakulásának azon szituációban, amikor a vélemények nem egy konkrét, gyakorlati akcióhoz kapcsolódnak, mint amilyen például a választás, hanem kevésbé kialakult kontúrokkal, kisebb homogenitással jellemezhetők; kérdéses, hogy a vélemények mennyiségileg megragadható jegyeinek regisztrálása-e az alapvető feladat. Számunkra *paradoxonnak tűnik, hogy míg a közvéleménnyel foglalkozó szinte valamennyi munka hangsúlyozza annak összetettségét, heterogenitását, labilis, elmosódó jellegét; az empirikus véleménykutatások gyakorlata – nem számolva azzal, hogy csak minőségileg azonos dolgok kvantifikálhatók – a szociológiai kutatások leginkább metrizált területévé tette a közvélemény kutatását.* Még inkább ellentmondásos a helyzet olyan társadalmi rendszerben, ahol a demokrácia nem redukálódik a választási aktusra, hanem ki kell hogy terjedjen a mindennapi élet számos területére. Ilyen körülmények között a tényleges vélemények feltárása során a kutatásnak nem úgy kell kezelnie a megkérdezetteket, mint „választópolgárokat”, akik ugyanabban a kérdésben alakítanak véleményt, s véleményüknek egyforma súlya van; hanem mint olyan egyedeket, akik a társadalom struktúrájában különböző helyet foglalnak el, különböző politikai szervezetek tagjai, meghatározott közösségekhez, mikrocsoportokhoz tartoznak, a legkülönbözőbb formákban és szituációkban nyilvánítanak véleményt, és e vélemények súlya a közvélemény szerveződése, kialakulása szempontjából nagyon eltérő lehet. *Ezért egy ilyen irányultságú közvéleménykutatás nem korlátozódhat a standardizált kérdőíves kutatás formájára, hanem ki kell terjednie a különböző szervezetekben, fórumokon és a mindennapi élet más szituációiban kinyilvánított vélemények megfigyelésére, regisztrálására is.* Ez annál is inkább elkerülhetetlen, mert a demoszkópiai kutatások során alkalmazott interjútechnikák többségükben olyan szituációt teremtenek, amelyek lényegében eltérnek a mindennapi élet kommunikációs szituációtól, amelyekben tulajdonképpen a közvélemény alakul, formálódik. A legfontosabb különbségek a következők:

a) A mindennapi életben az emberek – amikor véleményt kívánnak nyilvánítani – az esetek többségében maguk választják meg a partnert, a fórumot, sőt gyakran a véleménynyilvánítás szituációjának egyéb feltételeit is. A közvéleménykutatói interjúnál ezek a feltételek mintegy külső kényszerként lépnek fel. A kérdezőbiztos úgy jelenik meg, mint valamely hivatalos szerv „képviselője”. Ez a válaszadók véleménynyilvánítását gyakran erősen befolyásolja abba az

irányba, hogy valamiféle vélt, hivatalos normákhoz alkalmazkodó véleményt fejtsenek ki, hogy jobb színben tüntethessék fel magukat. A mindennapi élet véleménynyilvánítási szituációinál ez csak az esetek egy részében van így: a véleménynyilvánítást inkább annak a csoportnak a normái irányában való konformálódás jellemzi a legtöbb esetben, amelyhez maga a véleménynyilvánító tartozik.

b) A mindennapi élet szituációiban igen összefonódottan jelentkezik két motívum. Az egyik a véleménymondó azon célja, hogy partnerét meggyőzze saját álláspontjáról. A másik motívum az a célkitűzés, hogy a véleménynyilvánító a környezet számára magáról megfelelő képet nyújtson. A közvéleménykutatói interjú során az első motívum lényegében eltűnik, hiszen semmi nem indokolja, hogy a megkérdezett a kérdezőbiztost olyan partnernek tekintse, akit fontos meggyőznie saját álláspontjáról. Ilyen jellegű beszélgetésre a kérdezőknek adott tréning szerint az interjú készítője nem is adhat módot. Sokkal nagyobb hangsúlyt kap azonban a második motívum. A válaszadó az interjúszituáció célját gyakran úgy értelmezi, hogy megfelelő képet kell festenie magáról, s így ennek megfelelően viselkedik a kérdés alatt. *Az interjúszituáció e sajátosságai miatt a véleményalakulás folyamatáról – tehát éppen arról, hogy miként alakul egy vélemény a kommunikáció során – nem kapunk képet.*

c) A mindennapi életben az egyes kérdések soha nem olyan világosan, oly mértékben homogenizáltak, nem olyan szerkezetű logikai alternatívákban merülnek fel, mint ahogyan azok egy közvéleménykutatási kérdőívben szerepelnek. Így nagy a veszélye annak, hogy olyan kérdésselvetésekre szerzünk „válaszokat” a kutatás során, amelyek az emberek gondolkodását egyáltalán nem jellemzik.

d) A közvéleménykutatás interjúszituációiban garantált anonimitás sok tekintetben hasonló funkciót tölt be, mint a választási gyakorlat titkossága: a megkérdezett számára a véleménynyilvánítás következmény nélküliségét biztosítja. Az anonimitás garantálása az interjúszituációban azonban korántsem magától értetődő.

A közvélemény *anonim* abban az értelemben, hogy hordozói névvel nem megnevezhető személyek, hanem maga a nyilvánosság. Ugyanakkor a közvélemény objektívalódásában csak a *ténylegesen kinyilvánított vélemények* játszanak szerepet. Emellett a közvélemény alakulásában számos olyan szituáció van, pl. különböző gyűléseken, fórumokon, a nyilvánosság előtt hangoztatott vélemények – amikor az anonimitás igénye a véleménynyilvánító részéről egyáltalán nem me-

rül fel, hanem éppenséggel a vélemény nyilvános közzétételén van a hangsúly. Ilyen esetekben a véleménynyilvánító személyiségéhez fűződő tekintély nagyobb hatással van a közvélemény alakulására, mint az intimebb formában kinyilvánított vélemények.

Az interjúszituációban az anonimitásnak, a véleménynyilvánítás védettségének felvetése egészen más tartalmú, mint a mindennapi életben. Az interjúszituációban elhangzó anonimitásgarancia a mindennapi élet véleménynyilvánításaitól eltérő reakciókat válthat ki. E reakciókat az anonimitásproblémához való különböző attitűdök jellemzik.

Az emberek egy része számára nem jelent problémát, hogy a kérdőívre beírt véleményeik titkosak vagy pedig nyilvánosak. Mások, akik „védetté” kívánják tenni véleményeiket, és nem hisznek az ígért anonimitásban, védettségüket különböző módon „biztosítják”. Ennek legdrasztikusabb formája a válaszmegtagadás. Akik nem akarják vállalni a válaszmegtagadó nyíltan elutasító szerepét, a védettséget a „nem tudom” válasszal biztosítják maguknak. Gyakran tapasztaljuk, hogy az interjúk „kényes” kérdéseinél a „nem tudom” válaszok aránya erősen megnövekszik. A kiélezett állásfoglalások elkerülésének másik formája, amikor a válaszadó a megjelölt válaszlehetőségek közül a közbülső, leginkább semleges álláspont elfogadását tartja célszerűnek. A valóságos vélemény „álcázásának” sajátos módja az is, hogy — meggyőződése ellenére — a pozitívnak vélt, hivatalos normákhoz alkalmazkodó álláspontot „vallja magáénak” a válaszadó.

A demoszkópai kutatások egyik — korántsem egyszerű — feladata, hogy elkülönítse egymástól azokat, akiknek önbesorolása adekvát tényleges véleményeikkel, azoktól, akiknél a formailag hasonló válaszuk mögött egy tartalmilag eltérő válaszadói stratégia húzódik meg.

A közvéleménykutatás szituációinak az interjúszituációktól való, fentiekben elemzett eltérései kisebb mértékben jelentenek torzító tényezőt a demoszkópai kutatások olyan hagyományos területein, mint a választói magatartások előrejelzése, ahol berutinizódott, stabil véleményekkel a társadalomban csak nagyon ritkán találkozunk. A valóságban gyakrabban előforduló, lazább szerkezetű, kevésbé homogén, labilisabb véleményalakzatok feltárása során az interjúszituáció torzító hatása már nagyobb szerepet játszik. *Az ilyen szituációérzékeny véleményszerkezetek megközelítésénél fokozottan kell törekednünk arra, hogy a standardizált interjúk során összegyűjtött véleményeket rendszeresen összehasonlítsuk a gyakorlati életben elő-*

forduló természetes véleménynyilvánítási formákkal, mint pl. a különböző gyűléseken, fórumokon, szervezetekben elhangzó vélemények vagy a mikrocsoportok szintjén folyó különböző véleménycserék. Ehhez egyrészt arra lenne szükség, hogy a közvéleménykutatásokban hagyományosan alkalmazott interjútechnikákat gazdagítsuk olyan interjúformákkal, amelyek a mindennapi élet véleménynyilvánítási szituációinak inkább megfelelnek, másrészt a véleménykutatások módszereibe fokozottabban kellene bevonni a szociológiai adatgyűjtés egyéb eljárásait is, így pl. a véleménynyilvánítás különböző fórumainak megfigyelését, és különböző mikrocsoportok szociometrikus vizsgálatát.

A standardizált interjúk kizárólagossá tételét az is problematikusá teszi, hogy *a véleménynyilvánítás formái, intenzitása, stabilitása, kommunikációs szerkezete tekintetében társadalmunkban rendkívül eltérő szubstruktúrákat találunk.* E szubstruktúrák heterogenitása kifejezésre jut az emberek politikai érdeklődésének eltérő típusaiban, a politikai hírek fogyasztása, az önálló véleményformálás, a véleménynyilvánítás különböző szintjeiben. Ha ezek közül annak a két döntő sajátosságnak az összefüggéseit vizsgáljuk, amelyek a közvélemény alakulása szempontjából a legfontosabbak, akkor a politikai informáltság és a véleménynyilvánításban mutatott aktivitás szempontjából az alábbi fokozatokat fedezhetjük fel: az aktuális politikai eseményről valaki:

- hallott;
- arról megfelelően informált;
- van róla véleménye;
- nyilvánít róla véleményt.

Ha most az illusztráció egyszerűsítése kedvéért eltekintünk a harmadik fokozattól, a politikai informáltság szintje és a véleménynyilvánításban mutatott aktivitás összefüggései alapján a következő csoportokat képezhetjük: A közvéleményt indukáló eseményről

- a) hallott – arról *jól* informált – véleményt nyilvánít;
- b) hallott – arról *rosszul* informált – véleményt nyilvánít;
- c) hallott – arról *jól* informált – nem nyilvánít véleményt;
- d) hallott – arról *rosszul* informált – nem nyilvánít véleményt;
- e) nem hallott.

A közvélemény kialakulásában, szerveződésében a két első csoport játszik szerepet. E csoportokban főként szellemi foglalkozásúak, magasabb iskolai végzettségűek, városi lakosok tartoznak. Az informáltság – minél inkább lefelé haladunk a társadalmi hierarchián –

annál alacsonyabb fokú. Az adott eseményről való tájékozottság és a véleménynyilvánítói magatartás közötti összefüggések azonban már nem vezethetők vissza egyértelműen a társadalmi-demográfiai jellemzőkre. Egyrészt nincs olyan mércénk, amely alkalmas lenne a véleménynyilvánítói magatartás és a társadalmi-demográfiai jellemzők összefüggéseinek mérésére, másrészt fel kell tételeznünk azt is, hogy a véleménynyilvánítói magatartás nem közvetlenül a társadalmi-demográfiai sajátosságoktól függ, hanem elsősorban az emberek tényleges politikai tevékenységétől, aktivitásától.

Minthogy a véleménynyilvánítói magatartások mérésére nincsenek kialakult, megbízható módszerek, a demoszkópiai kutatások a fent bemutatott szinteket nem képesek elkülöníteni egymástól. Megfelelő módszerek csupán annak a csoportnak a kiszűrésére vannak, akik nem hallottak az adott eseményről. A többi négy csoportba tartozók véleményét a demoszkópiai kutatásokban – minőségi különbségeik ellenére – jelenleg egyforma súllyal, egy csoportba tartozóként veszik figyelembe, holott közöttük olyanok is vannak, amelyek a tényleges közvélemény alakulásában közvetlenül nem vesznek részt.

A véleménynyilvánítók csoportjainak mérhetővé tétele lehetővé tenné, hogy a demoszkópiai kutatások árnyaltabban tükrözzék a közvélemény alakulásának tényleges folyamatait.

A tájékozott véleménynyilvánítók

a tájékozott, véleménynyilvánítástól tartózkodók

például fontos mutatója lehet egyrészt annak, hogy milyen széles rétegek vesznek részt a közvélemény alakulásában, másrészt a nyilvánosság demokratizálódásának is jó fokmérője. A közvélemény szerkezeti sajátosságainak megítélése szempontjából fontos lenne

a jól informált véleménynyilvánítók

a rosszul informált véleménynyilvánítók

arányának ismerete. A tört értékének csökkenésével feltehetően a közvélemény alakulásában egyre nagyobb szerepet kapnak a híresztelések, a vélemények cirkulációjának spontán folyamatait, amelyek alapvető létérdekeket érintő eseményeknél pánikjelenségekbe torkollhatnak.

Ha elvonatkoztatunk a véleménynyilvánítás mérésének eddig megoldatlan problémájától, akkor is számolnunk kell azzal, hogy a lakos-

ság jelentős többsége az indikátoreseményről rendszerint nem is hallott. A közvéleménykutatások egyik feladata annak megállapítása, hogy mekkora és milyen összetételű a „tájékozatlan” népesség. Ennek regisztrálása után a kutatásoknak arra kell törekedniük, hogy minél sokoldalúbb elemzést adjanak a vélemények különböző típusairól, azok irányáról, intenzitásáról stb. Ez a feladat a kutatások során részben mintavételi problémaként jelentkezik.

Jelenlegi mintavételi gyakorlatunkban rendszerint 500 fővel szoktuk reprezentálni az ország felnőtt lakosságát. Ilyen mintanagyság mellett gyakran előfordul, hogy egy-egy kérdésről mindössze 70–80 ember rendelkezik elemi informáltsággal. Ez a kis szám nem elegendő arra, hogy differenciált képet alakítsunk ki a vélemények tényleges tartalmáról, azokat összehasonlítsuk más kérdésekről nyilvánított véleményeikkel, vagyis hogy e véleményeket a mentalitásmód egészébe ágyazva vizsgáljuk.

E probléma megoldására két lehetőség kínálkozik. Az első – a mintanagyság növelése – nem tűnik ökonomikus megoldásnak. A minta nagyságának megduplázásával még mindig csak 140–160-ra nőne a tájékozottak száma, s igen magas maradna az informálatlan népesség. *A másik megoldás egy kétfázisú mintavételi eljárás lenne.* Az első fázisban állapítanánk meg, hogy a lakosság mekkora és milyen összetételű hányada alkotja a tájékozatlanok csoportját, valamint hogy az eseményről tájékozottak csoportja milyen társadalmi-demográfiai jegyekkel jellemezhető. Ennek alapján a második fázisban – kvótamintavételi eljárással – egy olyan mintát kellene kialakítani, amelyben nagy gyakorisággal szerepelnek a „tájékozott” emberek. A tájékozott lakosság társadalmi-demográfiai összetételének feltérképezésével a későbbiekben a mintát már eleve úgy konstruálhatnánk meg, hogy e két fázist egybecsúsztatjuk. Az így kialakított minta a tájékozatlanok arányának megállapítása mellett az informált lakosság nézeteinek részletesebb, elmélyültebb elemzését is lehetővé tenné.

A közvéleménynek a fentiekben csak nagy vonásokban vázolt heterogenitása egyúttal azt is jelenti, hogy a standardizált kérdőívek nem képesek figyelembe venni a közönség különböző típusainál az egyes események *kérdésekké fogalmazódásának* eltérő sajátosságait. Az uniformizált kérdések a lakosság jelentős részénél nem tényleges kérdésfeltevéseiket, véleményeiket fogják tükrözni, hanem olyan kérdésekre adott válaszaikat, amelyeknek tartalma idegen e rétegek gondolatvilágától. *Az eltérő mentalitástípusok megismerése érdekében*

a kérdőíven olyan kérdésmegfogalmazásokkal kellene kísérleteznünk, amelyeknél a válaszadó feladata nem a kutató által megfogalmazott egyik válaszvariáns kiválasztása, hanem a cél az egyén gondolatvilágához legközelebb álló kérdésvariáns megállapítása. Ez nemcsak kérdésmegértési vizsgálatokat tenne szükségessé, hanem annak megismerését is, hogy a különböző tartalmú események a társadalmi hierarchia és a kultúra eltérő szintjein miként fogalmazódnak kérdésekké az emberekben. A standardizált eljárások ebből a szempontból is torzítva tükrözik az emberek gondolkodásmódját. A kérdéseknek az a fajta „nivellált” megfogalmazása, amely a standardizált kérdőíveket jellemzi, a mindennapi életben csak olyan, nagy horderejű, az emberek tömegeit érintő eseményeknél fordul elő, mint például egy jelentős áremelés, nagyszabású természeti katasztrófa, árvíz stb. Ilyenkor az esemény körüli problémák a nagy többség számára azonos kérdésekként fogalmazódnak meg. A valóságban azonban a kérdések rendszerint nem azonos módon irányulnak egy eseményre, a válaszok pedig éppenséggel több dimenzióban fogalmazódnak meg. Ez mindenképpen indokoltá tenné, hogy a rutinszerűen használt, standardizált kérdőívek helyett kevésbé kötött, rugalmas kérdezési stratégiát alkalmazzunk. Ennek eszközéül olyan kérdőív szolgálhatna, amelyekben ugyanaz a probléma különböző kérdésfelvetések formájában van megfogalmazva. A kérdés egyik technikai megoldása az lehetne, hogy a válaszadó a kérdések közül maga választaná ki azt, amelyik saját problémafelvetéséhez legközelebb áll. Járhatónak tűnik az a megoldás is, hogy a kérdezés első szakaszában tisztázódna, milyen tájékozottságú egyénnel állunk szemben, s utána azt a kérdést tennénk fel számára, amelyről az előmunkálatok alapján bebizonyosodott, hogy az ismeret adott szintjén a legjellemzőbb.

A közvélemény alakulásában nemcsak a tradicionális, lassan változó vélemények vesznek részt, hanem a gyorsan változó, rövidebb élettartamú vélemények is. *Ezért a „keresztmetszet jellegű” vizsgálatok megbízhatósága nagymértékben függ attól, hogy a közvélemény kikristályosodásának melyik szakaszában történik a szondázás. A lassan változó, a hagyományokhoz inkább tapadó vélemények a különböző társadalmi rétegekhez eltérő mértékben kötődnek. Az eseményekre való azonnali, gyors reagálás csak bizonyos társadalmi rétegekre jellemző. A rutinszerűen végzett közvéleménykutatások nem fordítanak kellő figyelmet arra, hogy milyen korreláció van az egyes társadalmi rétegek életmódja, műveltségi szintje és véleményformá-*

lódásuk stabilitása között. *A véleményeknek a stabilitás-változás dimenziójában való nagyfokú ingadozása szükségessé tenné, hogy a közvéleményt ne csak „keresztmetszetszerű” szondázásokkal kutassuk, hanem megkíséreljük a közvélemény egész életciklusát az empirikus kutatás módszereivel nyomon követni.*

A közvéleményt kiváltó eseményről való tájékozódás első szakaszában a véleményeknek még cseppfolyós, heterogén halmaza jön létre. A különböző fórumokon, gyűléseken és a társadalom mikrocsoportjaiban végbemenő kommunikáció hatására, a különböző nézetek konfrontálódása következtében egyes vélemények kiszűrődnek, izolálódnak, az érdekek világosan polarizálódnak, s így a közvéleményre egyre inkább a homogenizálódás, stabilizálódás lesz jellemző.

A tömegkommunikációs eszközök tájékoztató és propaganda funkciója elősegíti ezt a folyamatot. *A „homogenizálódási folyamatok” különböző típusainak figyelembevétele a kutatásokban azért is fontos, mert olyan esetekben, amikor a tömegkommunikációs eszközök ugyanazokat a hivatalos normákat közlik a lakossággal – és a hivatalos publikációk nem közlik azokat a megfontolásokat, alternatívákat, amelyek alapján a hivatalos vélemény megszületett, csak a politikai gondolkodás végeredményét – a közvéleménykutatások nagyrészt ugyanazokat a véleményeket tárják fel, amelyeket a tömegkommunikációs eszközök sugároztak.*

A közvélemény életciklusának empirikus nyomon követését olyan területnek tartjuk, amelyre a kutatásoknak az eddiginél nagyobb mértékben kellene kiterjedniük. A longitudinális vizsgálatok, a paneltechnikák fokozottabb bevonása és variált alkalmazása lehetőséget adna erre.

IRODALOM

- BLUMER, H., 1971, Közvélemény és közvéleménykutatás. Bp. MRT TK Módszertani közleményei.
- GRUSIN, B., 1971, A vélemények világa. Bp. Gondolat könyvkiadó.
- HENNIS, W., 1957, Meinungsforschung und representative Demokratie. Tübingen.
- LAZARSFELD, P., 1957, Public opinion and classical tradition. Public Opinion Quarterly, Band 21.
- PRIGOSIN, A., 1971, A közvéleménykutatás módszertani problémái. Bp. MRT TK Kommunikációs szöveggyűjtemény.
- SCHNEIDER, F., 1967, Politik und Kommunikation. Mainz.

AZ INTERPERSZONÁLIS KOMMUNIKÁCIÓ KUTATÁSÁNAK JELENLEGI ÁLLÁSA ÉS PERSPEKTÍVÁI

Napjainkban egyetlen társadalomtudománynak sem sikerül rendet teremtenie az ismeretek rohamos gyarapodása következtében elkülönülni, önállósulni igyekvő részdiszciplínák és problématerületek sokaságában. Ezek mind nagyobb számban jelentkeznek, és egyre bonyolultabb feladat megkülönböztetni és egymástól elhatárolni őket. Fejlődésük gyakran annyira gyors, hogy nagyon sok adatot és kutatást foglalnak magukban már akkor, amikor még elnevezésükre sem alakul ki egységes, konvencionális kifejezés.

Ilyen részdiszciplína vagy problématerület az interperszonális kommunikáció kutatása és ismeretanyaga is. A szociálpszichológia vagy a személyiséglélektan modern tan- és kézikönyveiben az interperszonális kommunikáció fogalma ritkán található meg, és ha van is szó róla, leírása alig sejteti, hogy ez a fogalom milyen széles problémakörre vonatkozatható.

Tartozom az igazságnak annak megemlítésével, hogy az interperszonális kommunikáció kifejezést kb. 6–7 év óta következetesen alkalmazom, és ezzel akaratlanul is — valószínűleg — hozzájárultam ahhoz, hogy a magyar szakemberek számára a kifejezéssel jelölt adat- és kérdéshalmaz egységesebbnek tűnhet, mint amennyire ez a nemzetközi szakirodalomból kiviláglik.

A szakirodalomban ugyanis a legkülönbözőbb irányzatok és kutatási ágak keretében folynak azok a vizsgálatok, és fejlődnek azok a teoretikus kezdeményezések, amelyeket — néhány más szakemberrel egyetértve — az interperszonális kommunikáció körébe sorolok. Csak néhány példát említek.

Ide tartozónak vélem *az általános kommunikációkutatás* legtöbb olyan kérdését, amely nem a tömegkommunikációra vonatkozik (ezek általában „human communication”, „direct communication” vagy csak általánosságban „communication research” cím alatt szoktak

szerepelni). Szerintem ide tartozik az *interperszonális magatartás* kutatásának nagy része, ez a terület ma gyakran „behavior exchange”, „transactional behavior” vagy egyszerűen „human interaction” néven ismeretes. Ezt a kérdéscsoportot a korábbi szociálpszichológia általában az interakció fogalomkörében tárgyalta, és a behaviorizmus módszereivel és szemléletével közelítette meg. A behaviorizmus befolyása ezért jellemző még azokra a kutatókra is, akik e területről a kommunikáció kutatóivá és új nézőpontjainak képviselőivé váltak (pl. ARGYLE, 1967; MCGUIRE, 1971; stb.). Közülük MCGUIRE a „dyadic communication” kifejezés alkalmazását ajánlja a két személy között zajló kommunikatív események és folyamatok összességének jelölésére. Az interperszonális magatartás elméletére számottevő, azonban kutatásra alig mérhető hatást gyakorolt – a személyiség-*lélektan* közvetítésével – SULLIVAN és követőinek pszichoanalitikusan orientált interperszonális teóriája. Ez a hatás azonban már inkább a következő csoportba osztható be, amelyet ugyancsak az interperszonális kommunikáció területéhez tartozónak ítélek. Ez a csoport az *alkalmazott*, elsősorban *klinikai vizsgálatokból* áll, amelyek a különböző strukturált emberi viszonyformákban a viselkedés megnyilvánulásainak kommunikatív jelentőségét, a kommunikációs folyamatokat és a kommunikációk befolyását elemezték úgy, hogy a szerzett ismereteket felhasználni is igyekeztek a megfelelő alkalmazási területben. A legtöbb ilyen vizsgálat a pszichoterápiás reláció történéseivel kapcsolatban vagy általában pszichopatológiai kontextusban folyt, a felhasználás kísérletei pedig betegek viselkedésének változtatására irányultak.

De jelentős kutatások kezdődtek a kulturális antropológia és a szervezelmélet keretében is, az utóbbiak pl. a modern szervezési gyakorlatban és a vezetők továbbképzésében találtak alkalmazott visszhangra. A pszichiátria és a klinikai pszichológia területéről származik a legtöbb olyan kutató, aki ma az interperszonális kommunikáció vezető teoretikusának számít (pl. BATESON kivételével az ún. Palo Alto-i csoport minden tagja, vagy A. E. SCHEFLEN, G. F. MAHL vagy D. SPIEGEL).

Joggal mondhatjuk, hogy az interperszonális kommunikáció kibontakozó új tudományának kristályosodási magvait e kutatók munkássága alkotja.

Az interperszonális kommunikáció területének fontos részét látom a *nem verbális kommunikáció kutatásában*. E kutatás forrása az

érzelmeik és indulatok kifejeződésének, valamint a geszturális nyelvnek vizsgálata.

Az interperszonális kommunikáció terén a legtöbb új felismerést ez a kutatás hozta, adatai nyomán a kommunikációs csatornák új változatai váltak ismeretessé (pl. paralingvisztika – LABARRE, kinézika – BIRDWHISTELL, proxemika – E. T. HALL, posturologia – SCHEFLEN, „vocal behavior” – MAHL stb.). Az újabb kutatások – elsősorban P. EKMAN és az általa vezetett kaliforniai intézet munkásságában – mindinkább megközelítik a nem verbális kommunikációs jelek olyan bonyolult és konfiguratív formáit, amelyeknek a mindennapi társas viselkedésben (és annak zavaraiiban) közvetlen relevanciája és jelentősége van.

Végül – úgy vélem – az interperszonális kommunikáció problématerületéhez kapcsolható egy sereg ismeret, amely a *kommunikáció személyiségen belüli oldalaira és mechanizmusaira* vet fényt. Ezek az ismeretek a pszichológia különböző ágazataiból emelhetők ki, a személyiséglélektan iskoláiból (különösen a pszichoanalízisből), a pszicholingvisztikából (különösen annak „verbal behavior” gyűjtőnévű ágából), az érzékszervek és érzékelés lélektanából, de meríthetők egyes szociológiai iskolákból is, pl. ERVING GOFFMAN interakcióival kapcsolatos vizsgálataiból vagy GARFINKEL „etnometodológiájából”.

Természetesen a felvázolt nagy területnél lényegesen kisebb azoknak a kutatásoknak köre, amelyek ma ténylegesen is kommunikációs szemlélet és elméleti integráció alapján állnak. Pedig az interperszonális kommunikáció diszciplináris elkülönítését egyáltalán és ilyen tág értelmezését különösen a sajátos szemlélet és az elméleti integráció lehetősége adja.

Az interperszonális kommunikáció szemléletének gerince a *kibernetika és az általános rendszerelmélet* szemlélete. Eszerint az anyagi világ minden szerveződési szintjén információs kölcsönhatások és folyamatok zajlanak, ezek biztosítják a szerveződés fennmaradását vagy fejlődését. Az információs folyamatok általános törvényszerűségei (pl. a pozitív és a negatív feedback elve, a szabályozás és a vezérlés mechanizmusa stb.) minden szerveződési formában azonosak. Mindenütt megnyilvánul a *rendszer* jelensége is. Ez a szemlélet egyszerre igen sok pszichológiai ténytet helyezett új megvilágításba.

Egyes részei, amelyek előzményei már megvoltak a klasszikus lélektan szemléletében, közvetlenül is integratív elvvé váltak több pszichológiai kérdésben. Így pl. a visszacsatolás egy csapásra közpon-

ti koncepció lett a pszichofiziológiában éppúgy, mint a személyiséglélektan különböző alkalmazott ágaiban. Számos területen a visszacsatolás nemcsak magyarázó elvvé vált, hanem újszerű kutatások elindításához is hozzájárult, pl. a képmagnó, a videotape technikai lehetőségének kialakulásával párhuzamosan ma szaporodnak a specifikus és erőteljes visszajelentés alkalmazásával próbálkozó kísérletek (lásd pl. a magatartás befolyásolásának vetületében a *The Journal of Nervous and Mental Disease* című folyóirat 1969. áprilisi számát), mindez egészében ehhez hasonlóan – csak sokkal nagyobb átütő erővel – hatott az emberi kommunikáció tanulmányozására.

E szemlélet alapján a kommunikáció kiemelkedő jelentősége világgossá vált. Az interakció általános és a pszichoterápia partikuláris kutatása megérlelte a nem verbális közlési formák felismerésének lehetőségét. A rendszer koncepciója – különösen a később létrejövő *nyílt rendszer*, ill. *morfo-genetikus rendszer* koncepciója – a kommunikáció jelenségeit összefüggésbe állította egészen újszerű módon a személyiséggel, valamint a formális és intim interperszonális kapcsolatformákkal. Mind a személyiség, mind pedig a kapcsolat értelmezhetővé vált mint rendszer, az utóbbi mint kétszemélyes rendszer, amelyben a személyiségek különálló, de interdependens alrendszert alkotnak.

A rendszerkoncepció analitikus jellege és ugyanakkor rugalmas alkalmazhatósága (szinte bármely lényeges összefüggés-rendszer értelmezhetősege) a kommunikáció sokoldalú megközelítését tette lehetővé. Így alakult ki először BATESON és RUESCH (1951) közös könyvében, majd a *Palo Alto-i iskola keretében az interperszonális kommunikáció ún. formalista elmélete*, amelyet több más kezdeményezés is követett. Az interperszonális kommunikáció elmélete a visszajelentés elvéhez hasonlóan igen hamar ösztönzően hatott további vizsgálatokra, és egészen új kutatási irányzatokat hozott létre, pl. a szkizofrénia és más viselkedészavarok kommunikációs kutatását, a házasság és a család újszerű vizsgálatát és bevonását a pszichoterápiába (pl. HALEY, 1963; BEELS, FERBER, 1969 stb.), az emberi kapcsolatok új elemzési és értelmezési módjait stb.

A kibernetika és a rendszerelmélet alapján az interperszonális kommunikáció szemlélete a következő jellemzőket tartalmazza:

1. Koncepciói mindig összefüggéseket fejeznek ki, nem pedig állandóságokat vagy karakterisztikumokat, így a koncepciók természetes „reifikációs” hajlama alig érvényesül (lásd az előzőekben a rendszer fogalmáról mondottakat).

2. Az összefüggések koncipiálása mindig *folyamatban, kölcsönhatásban és dinamikus viszonyban történik* és nem egyszerű relációban vagy statikus kapcsolatban; ugyanez a folyamatok *tendenciája* (pl. vezérlés, szabályozás vagy morfogenetikus fejlődési irány formájában) mindig kifejezést kap, továbbá *történetisége* mindig a figyelem középpontjába kerül.

3. Sajátos szemléleti híd alakul ki az ember biológiai és szociális szférájának összekapcsolására, amely eddig a korábbi lélektani szemléletnek csak hiányosan sikerült. A kommunikáció *csatornáit* és mechanizmusait mint biológiai tényeket, a kommunikációs *viszony struktúráit* és a kommunikációs *tartalom kódjait* mint szociális tényeket valós összefüggéseikben mutatkoznak meg, és a kommunikáció jelenségeit ez a szemlélet éppúgy vonatkoztathatóvá teszi neuro-, ill. pszichofiziológiai mozzanatokra, mint a társadalmi struktúra vagy a kultúra tényezőire. Ezzel együtt a konkrét vizsgálat és az elméleti értelmezés során szükségtelen a kommunikációs jelenségek nagyságrendjét mereven behatárolni, hiszen a szemléletből következő „black box” logika nem igényli, hogy determinatív jellegű univerzálákat tételizzunk fel sem a biológia (pl. ösztön, specifikus motivációs forma stb.), sem pedig a szociológia (szociális kényszerformák, állandók – pl. adott intézménytípusok stb.) határain.

4. Az említett szemléleti híd-funkció mellett az interperszonális kommunikáció szemlélete képesíti a kutatót a személyiség legkövetkezetesebb *szociogenetikus* értelmezésére. E szemlélet fényében a személyiség teljesen nyílt rendszerként fogható fel, amelyben minden szerveződési állapot, amelyben kommunikáció (és eo ipso kölcsönösség) van, *morfogenetikus teljesítmény*. E teljesítmény lehetőségkorlátait a pszichofiziológiai struktúra természetesen meghatározza. A kódképzés és kódtanulás biológiai képessége a morfogenetikus fejlődés fő bázisa. A kódtanulás impulzusai azonban már a szociális környezet felől jönnek, majd a kommunikációs tartalmakon át (sokáig az anya–gyermek „duáluniós” rendszerén át, majd analóg kapcsolati rendszerek keretében, amelyben a gyermeki személyiség egyre nagyobb jelentőségű alrendszer) fejlődni kezd a személyiség. Az interperszonális kommunikáció elmélete szerint a személyiségfejlődés következtlen *történeti, szekvenciális és dinamikus modellje* bontakozik ki, amelyben értelmezhető – a személyiség kapcsolati szisztémáktól való függőségéből kiindulva – a személyiség-struktúrák részleges reverzibilitásának és átalakíthatóságának ténye is, amelyet pl. a pszichoterápia vizsgálatait hoztak felszínre.

5. Az interperszonális kommunikáció modern szemlélete minden nagyságrendben lehetővé teszi az *empirikus* megközelítést. A vizsgálatok lehetőségskálája BIRDWHISTELL automisztikus kinezikai elemzéseinél kezdődik, amelyekben pl. egyperces film- vagy telerecording-felvétel vizsgálatának standard elemzési ideje kb. másfél óra, vagy MAHL hangvizsgálatainál, amelyben minden szót tekintetbe kell venni. Majd EKMAN még mindig molekuláris nagyságrendjéből mindinkább moláris egységeig halad a lehetőségek sora, végül megközelíthetők olyan összetett és Gestalt jellegű problémák, mint a *metakommunikáció* és annak számos sajátos effektusa (általában a kommunikációk többszintűsége), vagy mint a verbális és metakommunikatív jelentés olyan komplex halmazai, amelyek családi vagy organizációs interakciókban jelennek meg. (Itt említendő meg, hogy az interperszonális kommunikáció szemléletének alkalmazhatósága nem merül ki a szigorúan vett kétszemélyes rendszerekben;

így családi vagy csoportos kontextuson belül az események felbonthatók ideiglenes kétszemélyes rendszerekre; természetesen a kollektív, szociológiai nagyságrendű jelenség lényegi meghatározóit ilyenkor nem az interperszonális szinten kell keresni, e szint csak adalék a sui generis szerveződési szint értelmezéséhez.) Az empirikus megközelítésen belül is az interperszonális kommunikáció területén minden módszertani eljárásnak van szerepe, így a kísérletnek és — különösen — a megfigyelésnek, de ugyanígy az introspekciót objektíváló (kikérdezés stb.) módszereknek is.

Az interperszonális kommunikáció kutatásának jelenlegi állását az erőteljes fejlődés jellemzi, a kutatások módszertani vetületben elérik, elméleti síkban meghaladják fejlettségükben a többi szociálpszichológiai kutatási ágat. Az alkalmazott problémák vizsgálatára gyakorolt megtermékenyítő hatás az interperszonális kommunikáció kutatásának egyik értékjelzője.

A problématerület kutatásának fejlődése további perspektívákat rejt magában. Egyik ilyen perspektíva az integráció többféle, ma egymástól elszigetelten működő és fejlődő irányzat és ágazat között. Ebből az integrációból fejlett és egységes pszichológiai elmélet lehetőségére villan fel. Az ilyen integráció szükségessége és kialakíthatósága indokolja az interperszonális kommunikáció problématerületének most vázolt tág meghatározását is. A másik perspektíva az, hogy az interperszonális kommunikáció szabályszerűségeinek jobb megismerése megnyitja az utat olyan bonyolult emberi jelenségek megértése és befolyásolása felé, amelyek eddig a pszichológia és a szociálpszichológia segítségével csak kevéssé voltak megközelíthetők. Ilyen jelenség pl. az emberi kapcsolatok világa, a magatartás szociális szabályozottsága, a sokféle befolyásolási folyamat, amely az emberek között végbemegy stb. Ezek a sajátosan humán jelenségek ma még rejtik magukban azokat a törvényeket, amelyek ismeretében a szociálpszichológia lényegi és hatékony segítséget tud a jövőben adni a családi nevelésnek, a pedagógiának, a pszichiátriának és a reszocializáció különböző területeinek.

Az utóbbi években az interperszonális kommunikáció iránt Magyarországon is érdeklődés támadt. A terület művelése elsősorban elméleti síkon indult meg. Magam a szemlélet és egyes alkalmazási területei ismertetésén kívül elméletileg a kommunikáció szintjének problémájával foglalkozom, a szemléletet és a kialakult főbb elméletek szempontjait alkalmazni próbáltam a pedagógia és a pályaválasztási

tanácsadás egyes kérdéseire, a film és a televízió – és általában a tömegkommunikáció – személyiséghatásainak elemzésére stb. Leginkább a pszichoterápia és a kommunikáció kapcsolatai foglalkoztatnak, e tárgykörben közleményeimen kívül mások – pszichiáterek és klinikai pszichológusok – is publikáltak.

Pszichoterápiás megfigyeléseimen kívül HIDAS GYÖRGYGYEL közösen évek óta foglalkozunk a pszichoterápiás csoportfolyamat empirikus kutatásával. Tapasztalataim alapján az interperszonális kommunikációra vonatkozó ismeretek és elméletek hatása azonban kisebb a hazai pszichológiára, mint az várható lenne, még akkor is, ha tekintetbe vesszük, hogy csak a szakemberek kis hányada érdeklődik a szociálpszichológia iránt.

Ennek több magyarázata lehet, elsősorban az vetődik fel, hogy nem megfelelő volt az elmélet és az ismeretanyag bemutatása a magyar nyelvű szakirodalomban. Ez azonban egyetlen ok nem lehet, hiszen a döntő hatások a pszichológiai kutatást nálunk is gyakran a nemzetközi szakirodalom felől érik. Inkább az valószínű, hogy hiányoznak a szakemberekben olyan ismeretek, amelyek az interperszonális kommunikáció problémakörében a megértés előfeltételei. Ilyennek tekinthető a rendszerelmélet, a pszichoterápia ismeretanyaga (ezen belül különösen a pszichoanalízis), valamint az interakciót hangsúlyozó modern szociológia (amely lényegében a szociálpszichológia része). E hiányok nyomán nem keletkezhetett megfelelő visszhang sem a külföldi, sem a hazai publikációkra. Az interperszonális kommunikáció kutatásának szélesebb körű megindulása azonban a közeljövőben – e hiányok megszüntetésével párhuzamosan – hazánkban is várható.

IRODALOM

- ARGYLE, M., 1967, *The psychology of interpersonal behavior*. Middlesex, Penguin, Harmondsworth.
- BEELS, C. C.—FERBER, A., 1969, *Family therapy: a view*. *Family Process*, Vol. 8. 280—332.
- BUCKLEY, W. (ed.), 1968, *Modern systems theory for behavioral*. Chicago, Scientists. Aldine Publ. Co.
- BUDA B., 1974, *A közvetlen emberi kommunikáció szabályszerűségei*. Bp. MRT Tömegkommunikációs Kutatóközpont Szakkönyvtár.
- EKMAN, P.—W. V. FRIESEN, 1969, *Origen uso y codification: Bases para cinco categorias de conducta no-verbal*, In: *Eliseo Veron y otros: Lenguaje*

- y communication social. Buenos Aires, Ediciones Nueva Vision, 51–105.
- GARFINKEL, H., 1967, *Studies in ethnomethodology*. Prentice Hall Inc. Englewood Cliffs, N. J.
- GERGEN, K. J., *The psychology of behavior exchange*. Addison-Wesley, Reading, Mass.
- HALEY, J., 1963, *Strategies of psychotherapy*. New York, Grune and Stratton.
- HALL, E. T., 1959, *The silent language*. Greenwich, Con. Fawcett Publ.
- HALL, E. T., 1966, *The hidden dimension*. New York, Doubleday.
- JACKSON, D. D. (ed.), 1968, *Human communication Vol. 1. Communication, family and marriage*. Science and Behavior Books, Palo Alto, Calif.
- KNAPP, A. H. (ed.), 1965, *Expression of the emotions in man*. New York, Internat. Univ. Press.
- MAHL, G. F., 1967, Some clinical observations on nonverbal behavior in interviews. *The Journal of Nervous and Mental Diseases*, Vol. 144. 492–505.
- MATSON, E. W.—A. MONTAGUE (eds), 1967, *The human dialogue. Perspectives on communication*. New York. The Free Press.
- MCGUIRE, M., 1971, Dyadic communication, verbal behavior, thinking and understanding. Part I—III. *The Journal of Nervous and Mental Disease*, Vol. 152. 223–277.
- RUESCH, J.—G. BATESON, 1951, *Communication: the social matrix of psychiatry*. New York, Norton.
- SCHEFLEN, A. E., 1964, The significance of posture in communication system. *Psychiatry*. Vol. 27. 316–331.
- SCHEFLEN, A. E., 1967, On the structuring of human communication. *The American Behavioral Scientist*, Vol. 10. 8–12.
- SMITH, A. G. (ed), 1966, *Communication and culture, readings in the codes of human interaction*. New York, Holt, Rinehart and Winston.
- THAYER, L. (ed), 1967, *Communication. Concepts and perspectives*. Washington, D. C., Spartan Books.
- The Journal of Nervous and Mental Disease*, 1969, Vol. 148 No. 4. April.
- VERON, E.—C. E. SLUZKI, 1970, *Communication y neurosis*. Buenos Aires, Editorial del Instituto Torcuato di Tella.
- WATZLAWICK, P.—J. BEAVIN, 1967, Some formal Aspects of communication. *The American Behavioral Scientist*. Vol. 10. 4–8.
- WATZLAWICK, P.—J. A. BEAVIN—D. D. JACKSON, 1967, *Pragmatics of human communication. A study of interactional patterns, pathologies and paradoxes*. New York, Norton.

A SZOCIÁLIS ATTITŰD ÉS PERCEPCIÓ KUTATÁSÁNAK NÉHÁNY AKTUÁLIS KÉRDÉSE

E dolgozat alkalmat kínálhat arra, hogy számba vegyük a szociálpszichológia egyes problémaköreiben elért hazai eredményeket, és mérlegeljük a közeljövőben realizálódó kutatásokat. Így e referátum keretében arra a kérdésre keresünk választ, 1. hogyan jelentkezik a kognitív szerkezetek problematikája a magyar nyelvű szakirodalomban, 2. hazai kutatási bázisokon jelenleg milyen összefüggésben foglalkozunk a szociális attitűd és percepció kérdéseivel.

Mielőtt azonban e kérdések taglalására rátérnénk, legalább egy pillanatig el kell időznünk annál: hogyan is jelentkezik a kognitív szerkezetek problematikája a nemzetközi szakirodalomban.

A SZOCIÁLIS ATTITŰD ÉS PERCEPCIÓ PROBLEMATIKÁJA A NEMZETKÖZI SZAKIRODALOMBAN

Fél évszázaddal ezelőtt a szociálpszichológia fejlődésének legkorábbi fázisában elméleti deklarációk (THOMAS ZNANIECKI, WATSON) e tudományterület centrális tárgyának minősítették a szociális attitűdöt. Kutatásának gyakorlata azonban hosszú időn át kimerült a társadalmi *közvélemény vizsgálatában különböző skálatechnikai eljárásokkal*, jellegzetes beállítottságú rétegek, csoportok elkülönítésében. Jobb esetben szociológiai elemzések kiegészítője, néha pótléka, rosszabb esetben az aktuális politikai tájékozódás tudományos elmélyülés nélküli eszköze volt. Nem véletlen tehát, hogy az érdeklődés e tudományterület iránt, különösen a LEWIN által ösztönzött csoportkutatás előretörésekor, a 30-as évek végétől már-már tragikusan megcsappant. A világháború annyiban hozott változást, hogy neobehaviorista indíttatású kutatók jelentős csoportja, HOVLAND és munkatársai bekapcsolódtak a háborús propaganda vizsgálatába, s meg-

vetették a S–R pszichológia felé orientálódó attitűdkutatás alapját. Ettől kezdve lett a tömegkommunikáció, illetve a személyes meggyőző közlés alkalmazott célú tanulmányozása az attitűdkutatás egyik állandó feladata. A LEWIN-tanítványok átáramlása a csoportkutatás területéről a 40-es években indult meg, s egy évtized múlva megjelentek HEIDER és FESTINGER azóta is ösztönző monográfiái. Új szemléletet hoztak az attitűdkutatásba: egészséges látásmódot, fogékonyt az összefüggések és változások tanulmányozására. Nem kis mértékben ennek az indításnak köszönhető, hogy a 60-as években a szociálpszichológiai kézikönyvek 25%-a az attitűdproblematikát tárgyalta, s a rá vonatkozó publikációk száma gyorsabban nőtt, mint a szociálpszichológiai közlemények összvolumene (MCGUIRE, 1969). A mai attitűdkutatást talán az jellemzi legjobban, hogy a legkonkrétabb empirikus munkálatot, az egyedi attitűd mérését is abban a tudatban végzik: minden attitűd átfogó és törvényeknek engedelmességedő kognitív organizáció része. (Vö.: SCOTT, 1969.)

A *személypercepció* kutatását alaklélektani expanzió idította meg a 40-es évek közepén. Míg ASCH azt kezdte vizsgálni, hogy tulajdonságok sorozatából hogyan formálunk egységes összképet, HEIDER első eredményei arra vonatkoztak, hogyan tagoljuk egységekbe (unit formation) társas környezetünket, az abban zajló tevékenységet.

Eddig az első kutatási irányhoz kapcsolódó, kvantifikálva leíró jellegű kutatások kerültek túlsúlyba, jóval kevesebbet tudunk a „tulajdonság–tulajdonítás” pszichológiai szabályszerűségeiről.

A kognitív szerkezetek szociálpszichológiai kutatásának eredményeit és árnyoldalait, amint ez a nemzetközi szakirodalomban megjelenik, aligha részletezhetjük a jelen beszámolóban. Egy-két vázlatpontban azonban utalhatunk a helyzet néhány kritikus ismérvére:

– A szociális attitűd és percepció tanulmányozása tudománytörténetileg kivált a beállítódás és megismerés pszichológiájából, ami mellett tárgyi indokok is felsorakoztathatók, de ezen intraperszonális problematika kisajátítása a szociálpszichológia számára elszegényíti a kérdéskör tárgyalását. Persze magának a szociálpszichológiának a felfogásával függ össze, hogy művelői a szociológiai és pszichológiai szempontoktól a sajátosságok védelmében elvonatkoztatni kívánnak-e vagy a határtudományi komplexitás érdekében éppen összekapcsolni próbálják-e ezeket a szempontokat.

– A skálatechnikai eljárások gazdag változatosságát dolgozták ki a szociális attitűd mérésére; magának az attitűdnek az értelmezésére

nagyban kihat, hogy az attitűdmérés során többnyire egy (értékelő) dimenzióba eső vélekedések elfogadásából – elvetéséből indulnak ki. Ugyanekkor az attitűdértelmezés feszültségeit fejezi ki és növeli a multidimenzionális mérés jelentkezése, illetőleg a kognitív, affektív és szándékszerű viszonyulások skálázásának szétszakítására tett néhány kísérlet.

– A mérés technikájában, a vélekedésekben rejlő értékelés matematikai formuláiban megbúvó értelmezési különbségek explicit formát a kognitív rendszerre vonatkozó elképzelésekben ölthetnek. E rendszer leírása a kognitív iskola gondolkörében, illetve neobehaviorista indíttatású szerzőknél gyökeresen eltér egymástól; a „kognitív elem”, „szerkezet” és „rendszer” rendkívül elvont terminusait más kontextusban értelmezik – ma azonban már közös törekvés, hogy az egyéni vélekedések, értékelő beállítódások hierarchikusan szerveződő rendjét felderítsék.

– Az attitűd kutatás legnagyobb sikereit az értékelő viszonyulások dinamikájának vizsgálatában érte el: több egymást kiegészítő, részint átfedő és keresztező elméletet munkált ki az érzelmekkel átszőtt gondolkodás leírására és magyarázatára. A közlemények feldolgozásában, a személyi benyomások alakulásában és a társadalmi-politikai tárgyú gondolkodásban érvényesülő „affektív logikáról” gazdag empirikus-kísérleti anyag halmozódott fel, sőt *kiegyensúlyozatlan túlsúlyba került a társas-társadalmi objektumok megismerésének vizsgálatában, és expanzív módon társas-társadalmi viszonyok szerveződésének pszichológiai magyarázatait kínálja. Az attitűddinamikai elméletalkotás most a szembesítés, a kölcsönös kritika fejlődési fázisába lépett, amelynek máris jeles dokumentumai látnak napvilágot* (FELDMAN, 1966; ABELSON et al., 1968).

– Most kerül előtérbe a kognitív folyamatok motivációs aspektusa, az attitűddinamikában kimutatott egyensúly-preferencia, kongruitás, disszonancia-redukció, az információ feldolgozásában érvényesülő motiváció, a kognitív konzisztenciára való törekvés megnyilatkozásának is tekinthető. E problémát különösen aktuálissá teszik a komplexitás preferenciában megnyilvánuló kollatív motivációról tanúskodó kutatási eredmények, amelyeket a közeljövőben – szinte elkerülhetetlenül tudományos polémikában – kell egyeztetni a konzisztenciára vonatkozó tényanyaggal és elméleti megfontolásokkal.

– Az attitűd kutatás kezdettől fogva mélyen összefügg az egyéni különbségek felderítésével. Kezdetben ez az értékelő viszonyulások

tartalmi különbségeinek felderítését jelentette, de — amint ez a fasisztoid személyiség vizsgálatától a dogmatizmus tanulmányozásáig vezető kutatássorozat logikájából következik — a jövőben egyre inkább a kognitív stílus sajátosságainak, a kognitív rendszer szerveződési jellegzetességeinek feltárását fogja jelenteni.

Az attitűdkutatás módszertani fejlődése, az értékelés változásával kapcsolatos eredmények és a kognitív dinamika jellegzetes típusának elkülönítése mind a *kognitív rendszer* kategóriájának bevezetése és szociálpszichológiai elemzése irányába hatnak. E rendszer elemeit, szerveződési szabályszerűségeit tekintve egyelőre nincs egyetértés még az egy töről fakadt, OSGOOD munkásságából kétfelé ágazó kutatások között sem. Így FISHBEIN (1967) szerint a viselkedés megjósálása érdekében 70 éve folyó attitűdmérések sikertelenségre ítélt fejlődési iránya az, hogy egyre több komponenst igyekszik egyidejűleg megragadni. A szerző véleménye, hogy külön-külön kell vizsgálni négy változót (az egydimenziós — emocionális — attitűdöt; a vélekedések erejét; az attitűdhöz hozzátanult viselkedési szándékot; s a változásban is kulcsfontosságú viselkedést), hogy ezt követően összefüggésükben tudjuk elemezni őket. Minden fogalmi jegy tartalmaz értékelő aspektust (az elsőrendű fogalomnak mindig funkciója az értékelő mediáció), hogy ez mennyiben járul hozzá egy fogalom értékeléséhez, ez az összekapcsolás „valószínűségétől”, a vélekedés erejétől függ (súlyozott modell, a kognitív elméletek közül csak ROSENBERG, ill. ZAJONC megközelítésére emlékeztet).

ROKEACH (1969) úgy látja, hogy mind a vélekedések, mind az attitűdök predispozíciók preferenciára; az attitűd tulajdonképpen a vélekedések viszonylag tartós szerveződése egy tárgy vagy szituáció körül. Egy-egy szituációban több kereszteződő attitűd hat, s ezért nehéz a viselkedés megjósálása. Az attitűdök is — szerkezeti és dinamikai ismérvekkel rendelkező — rendszerbe illeszkednek. E kognitív rendszer tartalmi elemei végső soron a vélekedések, amelyek a személyiség integritása szempontjából és szociális forrásuk alapján rendeződnek el egy centrum — periféria dimenzióban. (Egy másik, hasonlóság — különbség dimenzió az interperszonális viszonyokban kapna szerepet.) A szerző alaklélektani tradíciókhoz hű konfiguralista értelmezése gyakorlatilag kétségbe vonja, hogy matematikailag formalizálni lehet az összekapcsolt jegy és fogalom értékelésének dinamikáját.

Az érintett elméletek is — minden különbözőség ellenére — meg-egyeznek abban, hogy kognitív, affektív és viselkedési komponensek

között van bizonyos együttjárás — egy attitűdből mégsem jósolható meg a szituatív viselkedés —, az összekapcsolt értékelések dinamikája komplexebb annál, semhogy egy egyszerű additív matematikai modellel leírhatnánk — a vélekedések, attitűdök egy *hierarchikus* kognitív rendszerbe illeszkednek. Ma már kiterjedt vizsgálatok folynak e rendszerek jellegzetes egyéni komplexitásával kapcsolatban, és a konkrétság — absztraktság személyiségre jellemző mértékét és arányát megkísérlik a szociális viselkedés fejlődési fázisaival kölcsönviszonyba állítani. — A motivációs-funkcionális aspektus jogos és szükséges hangsúlyozása mellett az attitűdkutatásban valami új és termékeny jelentkezett a kognitív szerveződés vizsgálatával, amihez további értékes szempontokat ígér a rohamos fejlődésnek indult pszicholingvisztika.

A SZOCIÁLIS ATTITŰD ÉS PERCEPCIÓ MAGYAR SZAKIRODALMA

A szociális attitűd kutatásának jelentőségét S. MOLNÁR EDIT érzékeltette 1963-ban megjelent írásában, amelyben ezt készenléti állapotnak, a környezethez való pozitív, illetve negatív viszonynak nevezi. Nem azonos sem a készséggel, sem az általános lélektanból ismert „beállítódással”, a vélemények feltárása útján férközhetünk hozzá, tehetjük mérhetővé. Az attitűd korai, klasszikus értelmezését statikusnak találván a szerző hiányolja a polgári szakirodalomból a történelmi-társadalmi meghatározottság bemutatását. HUNYADY GYÖRGY 1968-ban megjelent tanulmányában megkísérelte a kérdéskör szakirodalmát áttekinteni, s gyakorlati (nevelési-agitációs) fontosságát hangsúlyozva a további kutatás egyes teendőit vázolni. A modern kézikönyvekbe bevonult meghatározás szerint a szociális attitűd predispozíció értékelő jellegű viselkedésre tetszőleges szociális-kulturális tárggyal szemben, s három összetevője van. A tanulmányban ismertetett mérési technikák a kognitív komponensen (értékelő ítéleteken) át derítik fel az attitűd gerincét képező affektív összetevőt. A viselkedéssel szembesíteni nemigen tudják e pszichológiai viszonyulást. Az attitűddinamika négy, ún. konzisztencia-elméletét úgy mutatja be a tanulmány, hogy ezek kiegészítik egymást, s együttesen sokat elárulnak az attitűdök szerveződéséről, külső hatásra bekövetkező intraperszonális változásairól. A tanulmány főként ismertető jellegű, a szerző eltekintett attól, hogy szembesítse ezeket az elmélete-

ket és kritikailag elemezze őket. Kiemelte, hogy a társakra és a társadalomra vonatkozó gondolatok különösen sok érzelmi elemet sűrítettek magukba, folyamatukat nagyban befolyásolja az attitűdök „affektív logikája”. A szerző saját attitűdvizsgálatai (amelyeket *Osgood*-és *Likert*-skálákkal végzett) egyfelől azokat a tételeket tették próbára és igyekeztek kiegészíteni, amelyek az attitűdazonosság szerepére vonatkoznak az interperszonális viszony szerveződésében. Másfelől az attitűdök egyéni rendszerének a felderítését célozták, amely szétszakíthatatlanul fonódik össze, s részlegesen egybeesik a társakra és a társadalomra vonatkozó gondolatok rendszerével.

A szociális befolyásolás, a meggyőző közlés tanulmányozása ma már általában egyet jelent avval, hogy próbára teszik az attitűddinamika feltárt törvényeit, ezaktnak ígérkező matematikai modelljeit, és tovább munkálnak rajtuk. ROHÁNSZKY MIHÁLY vizsgálatai, amelyeket a 60-as évek derekán bonyolított le, nem támaszkodtak e kiterjedt attitűdiradalomra, s így nem kapcsolódtak be a gondolati építőmunkába. A „Szülők Iskolája” keretében nevelési-fenyítési és gyermekvédelmi kérdésekről győzte meg hallgatóit film és csoportos vita segítségével. Az agitatív film, a csoportos állásfoglalás, a szakértői vélemény hatékony tényezőknél bizonyultak, hatásuk módjáról, mértékéről azonban nem sikerült tiszta képet alkotnunk. Frissebben, energikusabban reagált az attitűdkutatásban rejlő lehetőségekre HALÁSZ LÁSZLÓ, aki művészi (irodalmi) alkotások hatását az ún. „Osgood-féle” jelentésmérés útján mérte (1971). A műélmény időbeli szerveződésének tanulmányozása után a szerzői presztízs értékelésmódosító befolyását tette vizsgálat tárgyává (1970). SIPOS KORNÉLLal közösen írt munkájuk (1969) egy ifjúsági színműnek a hatását vizsgálja 10–14 éves tanulók cigányokkal kapcsolatos előítéletében. *Bogardus*-skálát alkalmaztak az előítélet mérésére. A szerzők szerint a darab ellátta funkcióját, ha nem is változott meg hatására a cigányok helyzete a megítélt népcsoportok sorában, de az értékelés abszolút mértéke tartósan javult. A makacs előítélet változásában feltételezésünk szerint a főhős személyéről nyert benyomás játszik döntő szerepet, ezt a hipotézist azonban nem sikerült egyértelműen bizonyítani. Általában a művészi közlés hatásmódjának sajátosságait nehéznek tűnik megragadni attitűdméréssel, amely pedig kiválóan alkalmas e hatás irányának és mértékének megállapítására.

A skálázás elméletéről, egy-egy skála meghonosításáról még kevés szó esik a szakirodalomban. Sajátos technikát alkalmazott GÁSPÁRNÉ

ZAUNER ÉVA, az értékorientáció megismerésére, mondhatnánk attitűdök körvonalazására. Tematikusan rendszerezett közmondások közül (amelyek értékelést tartalmaztak) kellett a vizsgálati személyeknek egyetértésük, illetve elutasításuk jeléül választani (1965). Ezt a szerző utóbb a tanulók megismerésének eszközeként, majd fejlesztő gyakorlatként jellemezte. Vizsgálatok sora a szükségletekre épülő „pszichológiai érték” általános értelmezésébe torkollik. Egy közelmúltban készült történeti-néprajzi tanulmány azt az álláspontot fogalmazza meg, hogy a szólásokban értékelés rejlik, attitűd fejeződik ki, s ezen az alapon következtethetünk például az egykori szólásokból a jobbágyparaszti osztályhelyzet tudati vetületére (GELLÉRINÉ LÁZAR MÁRTA, 1972).

Bizonyos, hogy köztudatban élő gondolati sémák felhasználásában további módszertani lehetőség rejlik, amelyet különösen akkor aknázunk majd ki, ha skálázással egybekötve sikerül kvantitatív adatokra szert tenni a szólásmondásokkal való egyetértésről, a bennük rejlő értékelésről. Viszonylag új és ígéretes területe a szociálpszichológiának a másik ember megismerésének és megítélésének tanulmányozása. A leginkább kimunkált kérdés az érzelmek felismerésének, leolvasásának problémája. Rajzolt képek, az ún. *Rudolph*-teszt segítségével nálunk is végeztek ilyen vizsgálatokat különböző életkorú fiatalok körében és neuropszichiátriai betegeknél. Az eredmények tanulsága szerint 7 és 17 éves kor között (a pubertás kiesésével) jelentősen fejlődik az érzelmek felismerése. Függvénye az értelmi fejlődésnek, de az érzelmi élet, az interperszonális viszonyok harmóniája is szükséges feltétele tökéletesedésének. A klinikai tapasztalatok szerint sok a saját állapotot kivetítő, projektív válasz a felnőtt ápoltak körében, akik differenciáltan látják az érzelmek kifejezéseit, fogékonyak a negatív érzelmekre is. SZAKÁCS FERENC és MÜNNICH IVÁN szellemes vizsgálatukban (1970) a *Szondi*-féle személyiségteszt képanyagát (illetve a képek szétbontott elemeit) használták fel. Céljuk azon szimpátia-, illetve antipátiamodellek feltárása volt, amelyek igazolódó előfeltételeik szerint nem ösztönös, hanem a szocializáció során tanult jellegűek, tényleges társulásokra mintázódva őrzik a szociális-kulturális környezetet jellegetes nyomait.

A vizsgálati személyeknek természetesen nem mindig képet kell megítélni, hanem tényleges társakat is jellemeznek, értékelnek. BINÉT ÁGNES óvodások rokonszenvekapsolatait kutatva tárta fel, hogy a gyermekek a maguk helyzeténél jobban látják a társaik közötti viszonyokat. A rokonszenvekapsolatokról formált benyomást oly

tényezők torzítják el, mint a saját érzelmekből fakadó beállítódás, a tekintélyes felnőttektől átvett értékelési rendszer, a társas élmények változékonysága és frissesége (1958). A rokonszenvek hazai kutatása gyakran párosul a választások indítékainak feltárásával. A szocializáció különböző szakaszain jelentkező indoklás összemérhető; például szembesítették az óvodások és általános iskolások indítékait. HARSÁNYI ISTVÁN örömmel állapította meg, hogy a tanulók társaik értékelésében olyan szempont-rendszert alkalmaznak, mint pedagógiánk. Ez – véleménye szerint – hiteles mutatója a nevelés eredményességének (1968). RADNAI BÉLA szintén iskolai szituációban tanulmányozta az önértékelést (1959). A számtantudás szempontjából kellett elhelyezni maguknak a tanulóknak az osztály egészét reprezentáló ogive-görbét. A szerző szerint a tanári megítélés tükröződik az – önállótlán – értékelésben.

Az ismertetett vizsgálatok mozaikszerűek, és nem is terjednek ki a személyi percepció teljes mai problematikájára. HUNYADY (1971) tett arra kísérletet, hogy áttekintse a nemzetközi szakirodalom vonatkozó eredményeit, amelyek a társak köznapi megismerésében funkcionáló szempontrendszer (az ún. implikált személyiségelmélet) felfedéséhez vezettek. A további kutatások feladata, hogy e szempontrendszert és az alkalmazása nyomán előálló benyomásokat magyarázzák oly tényezőkkel, mint: 1. a csoportok tevékenysége, érték- és normarendszere; 2. a percipiáló személy „Én” felfogása; 3. értelmi és érzelmi jellemzői a kognitív folyamatokban, az értékelés dinamikájában; 4. percipiált személyhez fűződő viszony sajátosságai. Az empirikus kutatómunka iskolai tanulók és üzemi dolgozók tényleges csoportjaiban indult meg, valóságos emberi viszonyok felé fordult. Az első legáltalánosabb eredmények a tulajdonságok értékelésének és alakulásának rendjére vonatkoznak, mindkét rétegben a kevésbé fontosnak ítélt tulajdonságok szempontjából születnek a szigorúbb megállapítások. A személyek önértékelésének elemzéséhez viszonyítási alapul használja fel a szerző a csoporttársaknak az adott személyre vonatkozó jellemzését, illetve azokat a minősítéseket, amelyeket ő a csoporttársakról adott (1970).

A szociális percepció fogalmába a személyek percepcióján túl beletartozik az emberi viszonyok, kisebb-nagyobb csoportok megismerése és megítélése is mint társadalmi tárgyak társadalmilag befolyásolt gondolati feldolgozása. Az ehhez szükséges fogalmi rendszerrel főként genetikai szempontból foglalkozik szakirodalmunk. LÉNÁRT EDIT

azt állítja, hogy a család fogalomrendszerének elsajátítása válik a relációkban való gondolkodás alapjává, amit – szerinte – megerősíteni látszik, hogy a rendezetlen családban felnövekvő gyermek elvont gondolkodása többnyire tökéletlen (1959). MÉREI FERENC korábbi tanulmánya (1947) az emberi (gazdasági) viszonyok sajátos gyermeki látásmódját írta le, amelyet a felszíni „természetes” egységek felfogása jellemez. Ugyanezzel a személyhez kötött konkrétsággal találkozunk még a rendszeres történelmi tanulmányok elején is. HUNYADY (1968) történelmi alapfogalmak (a társadalmi fejlődés, társadalmi osztály és nemzet) fejlődését monografikus feldolgozásban elemezte a gondolkodási formák és a társadalomszemléletre jellemző tartalmak szempontjából. Az alapfogalmak a 10–18 éves időszakban mindinkább telítődnek gazdasági, politikai és ideológiai jegyekkel, s a definíciókban feltáruló kapcsolataik főbb fázisban egyre összetettebbek, kauzális-genetikus jellegűek lesznek. Ugyanekkor mind tartalmi, mind formai tekintetben lényeges eltérések vannak a három alapfogalom fejlődésmenete között, a bennük megragadott fogalmi rendszer többnyire nem átgondolt s nem stabil. Ez a legszorosabb összefüggésben van tanuló fiataljaink szociális attitűdjeinek szerveződésével, mivel a társadalmi kategóriák megismerésének és megítélésének folyamatában attitűdök formálódnak és funkcionálnak.

Megvonva a szociális attitűd és percepció publikált hazai kutatásainak mérlegét, sőt kitekintve a folyamatban levő munkálatokra, összefoglalóan a következőket állapíthatjuk meg:

– E témakör kutatása nálunk szinte előzmények nélküli, nincsenek olyan tradíciói a hazai szociálpszichológiában, mint a csoportkutatásnak. Szakirodalma szűkös, ahogy kutatóinak köre is viszonylag csekély.

– A megjelent publikációkban még jelentkezik az elméletileg nem integrált részvizsgálatok és az empirikus vizsgálatoktól elszakadt elméletismertetések rossz kettőssége. Az újabban induló, már nyomon következő kutatások az elméleti és empirikus munkálatok szervezesebb kapcsolatával biztatnak.

– A nemzetközi szakirodalom felhalmozott eredményeiből a hazai kutatók elsőként nem a módszertani értékeket mérlegelték s vették át, hanem a módszertani fogások futólagos áttekintésével a szociális attitűd és percepció szerveződésére vonatkozó tételeket sajátították el. Jelenleg néhány standardizált *Likert*-skálával és néhány standardizálatlan, ismételten próbára tett *Osgood*-skálával rendel-

kezünk, miközben gazdagon dokumentált munkák idézik a külföldi attitűddinamika és percepciókutatás általános eredményeit.

— A tárgykorre vonatkozó publikációinknak nemcsak mennyisége törpül el a kognitív szerkezetek nemzetközi szakirodalma mellett, hanem belső arányai is mások: relatíve elhanyagoltak az alkalmazás kutatási szférái, mindenekelőtt a meggyőző közlés problematikája. Némileg talán kedvezőbb a helyzet a személypercepció hazai kutatásában, amely életteli, konkrét szociális szituációkban folyik, s így eredményei a (tömegkommunikációs, pedagógiai) szituációk szociálpszichológiai jellemzéséhez érdemben hozzájárulhatnak.

— A nemzetközi szakirodalom feldolgozására többnyire nem az ellentmondásokat kielező kritika, pl. az attitűddinamikai elméletek szembesítése jellemző, inkább az álláspontok érdeklődő számbavétele. Jellegzetesnek tűnik egyfajta szintetikus látásmód beágyazására való törekvés, amely az attitűd és személypercepciót szocializáció vizsgálattal is összeköti, sőt a szociálpszichológia hagyományos határain túl lépve segítséget vár a pszicholingvisztikától s a tágabb értelemben vett (nemcsak értékelő) beállítódás szerteágazó pszichológiai kutatásától.

— A marxista igényű kritikával párosuló elméleti igényű előrelépés mindenekelőtt a rendszerükben szemlélt kognitív szerkezetek társas-társadalmi determinációjának leírásától várható. Ezzel biztatnak az attitűdök alakulását és a személyek percepcióját csoportvetületben elemző, interperszonális viszonyokban értelmező deskripciók, illetőleg a munka és politikum iránti attitűdöket a társadalmi helyzet — a szocializáció során bekövetkező — változásai alapján vizsgáló kutatások.

EGY KUTATÁSSOROZAT KÉRDÉSFELTEVÉSEI

A személypercepció köréből publikált legutóbbi vizsgálatunknak (HUNYADY, 1970) talán az a legfőbb jellegzetessége, hogy megtervezése és lebonyolítása során az *összefüggések zárt logikai rendszerével* számoltunk. A vizsgálati személyeknek társaikat rokonszenv, illetve szerepekre való rátermettség alapján csoportosítani, kiválasztani és rangsorolni kellett. A csoporttársak iránti attitűd struktúrája meghatározott tulajdonságok szempontjából született ítéletek sorozatában tárult fel. Mivel a kérdéses személy a tulajdonságokat több ember (köztük önmaga) jellemzésében, illetve több szerep követelményeinek leírásában felhasználta, az egyes ítéleteket és attitűdöket az egyén

kiterjedt, több általánosítási szintet tartalmazó kognitív rendszerén belül el tudják helyezni. Minthogy az adatok valamennyi csoporttársról, közöttük az attitűdök tárgyát képező személyekről is rendelkezésre állnak, kiléphetünk az egyén kognitív világából: vélekedéseit és értékeléseit társairól és önmagáról szembesíthetjük másokéval. Megtehetjük, hogy viszonyról viszonyra haladva elemezzük a más csoporttagokról nyert benyomások egyezését és különbözősét, különös figyelemmel tanulmányozzuk az egymásról formált benyomások harmóniáját és a két érintett „én felfogásnak” való megfelelését. Különböző csoportokról, mégpedig különböző társadalmi rétegek csoportjairól lévén szó, összehasonlíthatjuk a csoportok személyi közvéleményének tartalmát és struktúráját, valamint az interperszonális viszonyok szerveződésének sajátosságait e csoportokban. A „teljes” elemzés vitathatatlan előrelépés az egyes jellemzések és összefüggések partikuláris tanulmányozásához képest, és lezárt egész jellege egyszersmind korlátozottság is: a történeti-társadalmi valóságból kiemelt szociálpszichológiai absztrakció „teljessége”.

A soron következő feladat tehát az, hogy megőrizve a kutatás gondolatmenetét, megtartva a kvantifikálni megtanult alapvető változókat, életszerű helyzetekben végezzünk kiterjedtebb vizsgálatokat a személyek iránti attitűd témakörében. Tulajdonképpen csak így kerülhetjük el, hogy egyes (esetleges) csoportokban szerzett tudományos tapasztalatokat társadalmi differenciálás nélkül az emberi személypercepcióra általánosítsuk. E törekvés jegyében terveztünk és bonyolítottunk le három vizsgálatot, amelyek között vannak lényeges eltérések a célkitűzések kiemelésében, azonban a három irányú vizsgálódás a tárgykörökben levő különbségeket kiaknázva végül is egy egységes kutatási stratégiát szolgál. Mindhárom kutatás felvétele lezajlott, párhuzamosan folyik adataik feldolgozása. Engedtessek meg, hogy az adatközlés elé vágva vázlatosan ismertessem kérdésfeltevéseiket, a bennük konkrét módon tanulmányozott összefüggéseket.

Már futólag ismertetett alapvizsgálatunknak egyik alárendelt célkitűzése az volt, hogy csoportok, sőt rétegek között mutassunk ki hasonlóságot, illetve különbözőséget személyek megítélésében és értékelésében. Többnyire csak arra van lehetőség, hogy a csoportok jellemzési stílusát és előfeltevéseit írjuk le, illetőleg különböző csoportokban bizonyos kapcsolattípusokban szerzett benyomásokat hasonlítsunk össze. Legalább ilyen tanulságok ígérkeznek annak vizs-

gálatából, hogy *ugyanazzal a személlyel különböző viszonyban álló* emberek, csoportok, rétegek milyen attitűdöt alakítanak ki vele szemben. Az említett alapvizsgálatban ezt a kérdést csak az együttműködő csoporttársakkal kapcsolatban tettük fel, a csoportkereteken kívül (és felül) álló személyeket nem jellemeztethettük. Van azonban egy reális élethelyzet, amely a legkülönbözőbb társadalmi rétegek és csoportok tagjaival megismerteti ugyanazokat a személyeket, ez pedig a tömegkommunikációs eszközök használata, mindenekelőtt a tv-nézés. Lehetőség van tehát arra, hogy társadalmi méretű összehasonlításokat végezzünk ugyanazon személyek megítélésével kapcsolatban, ha ezek (alkalmilag vagy) rendszeresen szerepelnek a tv képernyőjén. Az ilyen irányú kutatás első lépéseként vizsgáljuk az MRT Tömegkommunikációs Kutatóközpontjában munkatársaimmal állandó tv-szereplőkről (műsorvezetőkről, riporterekről, bemondókról) nyert benyomások tartalmát és szerkezetét. A kérdőíves felmérésre értelmiségiek és munkások 500–500 fős reprezentatív rétegmintáján került sor. A vizsgálati személyeknek módjuk volt demonstrálni, hogy képekről mennyire ismerik fel a tv-szereplőket, személyes rokonszenvük és szerepkörük betöltése szerint rangsorolták, csoportosították őket és választottak közülük. A kijelölt, illetve választható személyekkel szembeni attitűd kifejezésére kötetlen jellemzésben és megadott tulajdonságok segítségével került sor, alkalmaztunk skálákat kijelölt személyek közti összehasonlítás céljára is. E válaszok tartalmi analízise, illetve matematikai-statisztikai feldolgozása társadalmilag differenciálható gazdag anyagot ígér. A társadalmi különbségek kimutatása szempontjából figyelemre méltó, hogy beépítettünk a kérdőíves interjúba egy önjellemzési feladatsort is; ugyanakkor az önfelfogás, önértékelés ismerete segíthet a tv-személyiségek jellegzetes jellemzéseinek értelmezésében. A vizsgálati szituáció olyan, hogy a mindenki által jellemzett személyre mintegy rávetülnek a látásmód társadalmi és egyéni sajátosságai, a jellemzésekből szinte közvetlenül kiolvashatók a társadalmi és egyéni különbségek.

Bármilyen értékes adatok birtokába is jutunk e vizsgálatban, arról nem feledkezhetünk meg, hogy a személy percepciójának és a velük szembeni attitűd alakulásának egy – minden életszerúsége mellett – rendkívüli változatával állunk szemben. A televízió rendszeres szereplőihez ugyancsak sajátos viszony fűzi a vizsgálati személyeket. Anélkül, hogy ez alkalommal vállalkozhatnánk e viszony sajátosságainak kimerítő elemzésére, néhány vonását talán indokolt megemlíteni.

Mindenekelőtt azt, hogy a televíziós személyiséggel való érintkezés mesterséges, pusztán audovizuális és egyoldalú. Ezenkívül a televíziós személyiségek a szó legszorosabb értelmében vett, a legapróbb részletekig megszabott szerepekben mutatkoznak. A különböző szerepek normái eltérő lehetőséget biztosítanak az egyéni megnyilatkozásokra, de a szabadság viszonylagos eltérései elenyésznek a szokásos intézményes méreteken messze túlmenően részletezett és megkövetelt viselkedésnormák szigorához képest. De nemcsak a személyek viselkedése egyöntetű; a különböző rétegek és csoportok attitűdjeit homogénizálja, hogy életükben – minden eltérés ellenére – lényegében azonos funkciókat tölthetnek be a televíziós személyiségek, az embertársához kapcsolódó igények gazdag változatosságához képest meglehetősen szűk a tv-néző aspektusa. Végül a kiemelt helyzetből fakad az a torzító tényező, hogy a televíziós személyiségeknek a sajtóban és a mindennapos kommunikációban formálódó közvéleménye van, a személyes impresszióra rátelepedő ítéleti sémák terjednek róluk a társadalomban. Természetesen, mindez a személypercepció és az embertárs iránti attitűd kutatása szempontjából egyáltalán nem teszi hasznatalanná a televíziós személyiségekről formálódó benyomás tartalmának és szerkezetének vizsgálatát. Önmagában is figyelemre méltó, kellő körültekintés esetén általános tanulságokat is kínál a televíziós személyiségekről formált benyomás, amely változatos és szociológiailag definiálható viszonyokban és jól regisztrálható fizikai-technikai feltételek között jön létre. A viszonyok szociológiai jellemzéséhez rendelkezésünkre állnak a megkérdezett munkások és értelmiségiek munkakörére, képzettségére vonatkozó adatok; megismertük a Magyar Televízió iránti globális attitűdjeiket, s televíziós szerepkörökkel kapcsolatos elvárásaikat és a pályán dolgozók presztízsét szemükben. Hozzáférhető kimutatásokkal rendelkezünk mind a különböző műsorok nézettségéről, mind a televíziós személyiségek szereplésének időtartamáról. A jelen vizsgálat ugyan nem követelte meg, de szükség esetén megőrizhetnénk és elemezhetnénk a szereplések képfelvételeit, a benyomás alakulásának ingerfeltételeit is.

Ebben az előző vizsgálatban tehát ugyanazokról a személyekről alkottak jellegzetes ítéleteket különböző rétegek és csoportok reprezentánsai, és az eredményeket zavaró tényezőként könyveltünk el minden hatást, amely a megítélt személyek és a megkérdezettek viszonyát egyöntetűvé teszi, beszűkíti. Nem így a második vizsgálatban, ahol *egyetlen jellegzetes viszonyt* állítottunk a kutatás fókuszába, meghatá-

rozott társadalmi helyzetű személyek között létesült, lényegében egynemű viszonyt. Itt egyetemi hallgatók oktatóikról szerzett benyomásait, oktatóikkal szemben kialakított attitűdjeit tettük vizsgálat tárgyává. A Felsőoktatási Pedagógiai Kutatóközpont támogatásával 6 felsőoktatási intézmény összesen 200 másod-, illetve negyedéves hallgatóját kerestük meg, hogy megismerkedjünk általában az egyetemükkel (főiskolájukkal), az oktatókkal, az oktató–hallgató kapcsolat hagyományos rendjével szemben kialakult attitűdjeikkel, s feltárjuk kinek-kinek három oktatójáról szerzett konkrét benyomásait. A három oktató személyét három kritérium – a személyes bizalom, szakmai presztízs és politikai aktivitás – alapján a kérdezettek maguk választották ki; a közöttük levő oktató–hallgató együttműködés intenzitási fokáról is tudakozódtunk. Így lényegében általunk meghatározott, általunk részleteiben ismert viszonyok alapjára építhetjük ezt a vizsgálatot. Az eredmények feldolgozása során arra fogunk adatokat kapni, hogy az adott viszonyokban milyen ítéletek születnek, a tulajdonságok sorozatait hogyan használják fel a hallgatók oktatóik jellemzésére és attitűdjeik kifejezésére, e kognitív struktúrák hogyan illeszkednek az oktatói karral, a felsőoktatási intézménnyel kapcsolatos felfogás egészébe. Kirajzolódik majd előttünk az alapvető viszonyt tükröző és részben alkotó attitűd, feltehetően elkülöníthetőek lesznek különféle válfajai viszonyváltozatok szerint. Az adatok elemzésének további szempontja, hogy a különböző társadalmi háttérű és rendeltetésű felsőoktatási intézményeken belül mennyiben alakulnak ki eltérő attitűdök az oktatók irányában. A fővárosi egyetemek és főiskolák közül 6 (feltételezetten) eltérő pedagógiai légkörű intézményt választottunk a vizsgálat színteréül. 40–40 személlyel bonyolítottunk le kérdőíves interjút a bölcsészettudományi, az általános közgazdasági, a villamosmérnöki, az agrár-gépészeti és az általános orvosi karon, valamint 20 hallgatót kéreztünk ki a képzőművészeti főiskolán. A nyers, elsődleges kérdezőbiztosi tapasztalatok szerint is megmutatkoznak várható különbségek az emberi problémák iránti fogékonyságban, az ideológiai-politikai érzékenységben, a tekintélytisztelőben.

† Az összehasonlító elemzés szempontjait keresztezi az anyag csoportosításának és értelmezésének egy másik aspektusa, amely a tárgykör természetének megfelelően még nagyobb hangsúlyt kap ebben a vizsgálatban, mint az épp előbb tárgyaltban. Ez pedig a vizsgálati személyek önértékelésének, önjellemzésének, helyzetérzékelésének aspektusa. Aligha kérdéses ui., hogy az oktatási intézmény és az ok-

tatók megítélése összefügg azzal, hogy az intézményen belül, az oktatóktól tanulva és értékelve a hallgató hogyan látja önmagát, tulajdonságaiban rejlő lehetőségeket, elért eredményeit, saját helyzetét tanárai és hallgatótársai szemében. Ennek a változónak jelentős komponensei értelemszerűen bennfoglaltatnak az oktató–hallgató viszonyban, de egészében és összefüggésében véve ez a hallgatók személyiségének és kognitív világának e viszonynál centrálisabb összetevője. Megnyilatkozásait is szélesebb felületen keressük: nagy számú tulajdonságra kiterjedő önjellemzést kapunk, direkt önértékelést különböző szerepek szempontjából, részletes választ a hallgatótársak feltételezett véleményéről stb. A matematikai-statisztikai elemzés során megkülönböztetett figyelmet szentelünk az önértékelés és a hallgatótársak, a hallgatói közvélemény s a pályatársak megítélése közti összefüggés, a különböző kombinációk viszonyának az egyes tanárokkal és az oktató intézménnyel szembeni attitűdhöz.

Harmadik folyó vizsgálatunk kiinduló problémája az, hogy *az önértékelés, a saját helyzet megítélése* milyen összefüggésben van mások értékelésével, s hogyan ágyazódik be egy átfogó kognitív struktúrába. Azt vizsgáljuk, hogy a család múltjának, társadalmi helyzetének és állásfoglalásainak értékelése hogyan függ össze az évszázad magyar társadalom- és politikai történetének megítélésével. Személyek iránti attitűd két vonatkozásban szerepel e kutatási tárgykörben. Egyfelől a felmenők iránti attitűd, amely az apa és nagypapa jellemzéséből olvasható ki, másfelől a század politikai történetének reprezentánsaival szemben kialakult attitűd, akik közül Ferenc Józsefet, Károlyi Mihályt, Horthy Miklóst, Bajcsy-Zsilinszky Endrét és Rákosi Mátyást jellemezték a vizsgálati személyek. Tehát mindkét eddig szereplő viszonytípus jelen van ebben a vizsgálatban. A felmenők esetében az intim családi reláció adott, s a jellemzett személyek szükségképpen eltérnek; a közéleti személyiségek esetében a jellemzendő figurák állandóak, s a megkérdézettek a legkülönbözőbb társadalmi pozícióból, gazdasági-politikailag eltérő helyzetből mondanak róluk történelmi ítéletet. Itt közölném, hogy a kérdőíves interjú 500 fős országos reprezentatív mintán bonyolította le az MRT Tömegkommunikáció Kutatóközpontjának pszichológiai csoportja. Az adatok tehát bonthatók társadalmi réteg szerint, s ennek a kutatásnak alapkövetelménye is a társadalmi differenciálás. A történelmi személyiségekről szóló megnyilatkozások s az ezek tengelyét képező értékelések nem személyes tapasztalatok alapján nyugodnak, alapjuk a többnyire alig-alig

átformált ideologikus töltésű tananyag. Annak tudatában kell tehát a történelmi személyiségekkel kapcsolatos attitűdöket feltárni és elemezni, hogy társadalmi érdekek által meghatározott, ideologikus kontextusba illeszkedő közvéleményt kutatunk. Ez alkalommal tehát célratörően az értékelési sémákra koncentráltuk figyelmünket, s inkább törődtünk azzal, hogy hogyan minősíti a vizsgálati személy a történelmi hátteret, az adott periódus egészét és főbb eredményeit, mintsem hogy az értékelés finomabb belső szerkezetét taglaljuk. Más okok indokolják, de a családtagok jellemeztetésekor is megelégedtünk a megszokottnál kevésbé árnyalt jellemeztetéssel. Bár még nem vagyunk a végső adatok birtokában, de az első eredmények igazolták aggályunkat: különleges módszertani nehézséget okoz az intim családi viszonyokban kialakult ítéletek felderítése. Jóval változatosabb eredményeket kaptunk a családtagok helyzetének, politikai-morális állásfoglalásának percepcióját kutatva a család történetileg változó anyagi, társadalmi feltételeinek és légkörének jellemeztetésekor. Vizsgálatunk – amelynek a két típusú személyi attitűd feltárása csak részfeladata volt – tulajdonképpen arra irányult, hogy milyen formában él a kérdezettek tudatában a partikuláris családi múlt, s egy átfogó társadalomtörténelmi körkép; szembesül-e egymással az értékeléssel átszőtt ismereteknek ez a két vonulata, s ha a múlt többé-kevésbé egységes megítélésévé áll össze, akkor a különböző forrásokból származó, érzellemmel és gondolati renddel különbözőképpen átvárt két ismeretkör tartalmilag mennyiben és hogyan hatja át egymást. A felmenők megítélése, helyzetük és állásfoglalásaik percepciója sok gondolati-affektív áttétellel léphet kölcsönhatásba a korszak egészének, eseményeinek s ezek szimbolikussá emelkedett szereplőinek társadalomilag kínált ideologikus felfogásával. E kölcsönhatás meglétét és mibenlétét kutatva nagyon nagy kitérő úton kanyarodtunk vissza a vizsgálatosorozat egy korábbi kérdésfeltevéséhez: a társadalomszemlélet és a társas kapcsolatok összefüggéseinek problémáihoz. Erre az útra úgy indultunk, hogy tanulmányoztuk a szemléleti jellemzők, attitűdök befolyását a személyekkel kapcsolatos beállítottságra.

Most – mondhatjuk – az „ellenkező oldalról” tértünk vissza e témához: bizonyos személyek iránti attitűdök hogyan befolyásolják (más esetben hogyan fejezik ki) a szemléleti jellemzőket, beállítódásokat. Az egyéni kognitív rendszerek szerveződésének további és utóbb említett befejező tárgyalása között azonban vizsgálatok és

elemzések sorozatával próbáltuk és próbáljuk felderíteni a kognitív folyamatok meghatározóit a személyek közötti viszonyokban, a csoportok és a társadalom életében.

IRODALOM

- ABELSON, R. P.—ARONSON, E.—MCGUIRE, W. J.—NEWCOMB, T. M.—ROSENBERG, M. J.—TANNENBAUM, P. H. (eds), 1968, *Theories of cognitive consistency: A Sourcebook* Rand MacNally and Company, Chicago.
- ÁRKOSINÉ UDVARDI S., 1958, A barátságválasztás indoklása óvodáskorban. *Pszichológiai tanulmányok I.* Bp. Akadémiai kiadó, 161—164.
- BÉKÉS F.—JAKAB Z., 1969, Gazdasági ismeretek és vélemények a felnőtt lakosság körében. I—II. Bp. MRT Tömegkommunikációs Kutatóközpont Tanulmányok.
- BINÉT Á., 1958, Milyen tényezők torzítják el a társas kapcsolatokról való képzeteket és ítéleteket az óvodáskorban? *Pszichológiai tanulmányok I.* Bp. Akadémiai kiadó, 143—150.
- BUDA B., 1968, A szociálpszichológia és modern kutatási irányzatai. *TIT Szociológiai Közlemények II.*
- ERDŐSI S., 1972, A vezetés néhány szociálpszichológiai feltételének vizsgálati módszerei egy vidéki nagyvállalat esetében. (L. e kötetben 147. o.)
- FELDMAN, S. (ed), 1966, *Cognitive consistency. Motivational antecedens and behavioral consequents.* Academic Press New York and London.
- FISHBEIN, M. (ed), 1967, *Readings in attitude theory and measurement.* New York, Wiley.
- FORRAINÉ BÁNLAKI E., 1965, Érzelmi kifejezések felismeréseinek kapcsolata az értelmi fejlettséggel 7—9 éves korban. *Pszichológiai Tanulmányok VIII.* Bp. Akadémiai kiadó, 139—151.
- GÁDORNÉ DONÁTH B., 1970, A személyiségfejlesztő célzatú kiscsoport-beszélgetés néhány dinamikai és tartalmi vonatkozása. *Magyar Pszichológiai Társaság III. nagygyűlése.* (Tézisek: Bp. Akadémiai kiadó, 77.)
- GÁSPÁRNÉ ZAUNER É., 1965, Mondásválasztás mint személyiségvizsgálat. *Magyar Pszichológiai Szemle*, 84—92.
- GELLÉRINÉ LÁZÁR MÁRTA, 1972, A jobbgység paraszti emlékképe. Bp. ELTE.
- HALÁSZ L.—SIPOS K., 1969, Művészeti kommunikáció hatása faji előítéletre. (Egy cigánykérdésről szóló ifjúsági színmű vizsgálata 10—14 éves tanulók körében.) Bp. Akadémiai kiadó.
- HALÁSZ L., 1970, Attitűddinamikai változások irodalmi mű befogadásában. *Magyar Pszichológiai Társaság III. nagygyűlése.* (Tézisek: Bp. Akadémiai kiadó, 58.)
- HALÁSZ L., 1971, *Irodalompszichológiai vizsgálatok.* Bp. Tankönyvkiadó.
- HANKISS Á.—LÁSZLÓ J., 1972, Rokonszenvi struktúra és értékorientáció összefüggésének vizsgálata egyetemi csoportokban. (L. e kötetben 241. o.)
- HARSÁNYI I., 1968, Milyen személyiségjelölésekkel jelölésével értékelik egymást iskoláink? *Pszichológiai Tanulmányok XI.* Bp. Akadémiai kiadó, 199—215.
- HUNYADY GY., 1967, A szociometriai és latens ideológiai szerkezet összefüggése a csoportban. *Magyar Pszichológiai Szemle*, 362—378.

- HUNYADY GY., 1968, Tanulók történelmi alapfogalmainak vizsgálata. Bp. Tankönyvkiadó.
- HUNYADY GY., 1970, A szociometriai módszer és az interperszonális viszony. Pszichológiai Tanulmányok XII. Bp. Akadémiai kiadó, 136–151.
- HUNYADY GY., 1970, Személy- és szereppercepció iskolai és üzemi csoportokban. Magyar Pszichológiai Társaság III. nagygyűlése. (Tézisek: Bp. Akadémiai kiadó, 65.)
- HUNYADY GY., 1971, A személypercepció kutatásának kiinduló pontjai. *Magyar Pszichológiai Szemle*, 1.
- HUNYADY GYÖRGYNÉ, 1972, Közösségek empirikus vizsgálata a nevelésméleti kutatásban. A közösségi szerkezet és a kollektivitás összefüggésének tanulmányozása. *Pedagógiai Szemle*, 97–109.
- KALMÁR M., 1970, A presztízssztruktúra alakulása egy középiskolás kollégiumi csoportban. *Pedagógiai Szemle*, 905–916.
- KÁNTÁS L.—KÁNTÁS V., 1965, A spontán társas szerkezet vizsgálatának felhasználása a közösségi nevelésben. *Pedagógiai Szemle*, 248–261.
- LÉNÁRD F.—FORRAINÉ BÁNLAKI E., 1961, Az érzelmek felismerése arckép alapján 7–17 éves korban. *Pszichológiai Tanulmányok III*. Bp. Akadémiai kiadó, 267–281.
- LÉNÁRT E., 1959, A „család” fogalomrendszere és a relációban való gondolkodás. *Pszichológiai Tanulmányok II*. Bp. Akadémiai kiadó, 79–95.
- MCCUIRE, W. J., 1969, The nature of attitudes and attitude change. In: *The handbook of social psychology*. (Eds.) LINDZEY G.—E. ARONSON, 2nd ed. Vol. III. ADDISON—WESLEY, 136–315.
- MÉREI F., 1947, A társadalmi képzetek kialakulása. Tanulás és értelmi fejlődés. Szerk.: Kiss Á. Bp. 91–95.
- MÉREI F., 1969, A szociometria módszerei és jelenségvilága. *Pedagógiai Szemle*, 594–617.
- S. MOLNÁR E., 1963, A közvéleménykutatás néhány kérdéséről. *Magyar Pszichológiai Szemle*, 551–557.
- PATAKI F.—HUNYADY GY., 1972, Csoportkohézió. Bp. Akadémiai kiadó.
- RADNAI B., 1959, Önértékelés — mások értékelése. *Pszichológiai Tanulmányok II*. Bp. Akadémiai kiadó, 213–227.
- ROHÁNSZKY M., 1968, A csoportos vita és a szakértői vélemény szerepe a vélemény alakulásában. *Pszichológiai Tanulmányok XI*. Bp. Akadémiai kiadó, 97–111.
- ROKEACH, M., 1969, Beliefs, attitudes and values, A theory of organization and change. San Francisco, Jessy-Bass.
- SCOTT, W. A., 1969, Attitude measurement. In: *The handbook of social psychology*. (Eds) LINDZEY, G.—E. ARONSON, 2nd ed. Vol. II. Addison—Wesley.
- SZAKÁCS F.—MÜNNICH I., 1970, Szimpátiamodellek kutatása Szondi-képekkel. Előadás a Magyar Pszichológiai Társaság III. nagygyűlésén. (Tézisek: Bp. Akadémiai kiadó, 139.)
- VARGA K., 1968, Magyar egyetemi hallgatók életfelfogása. Nemzetközi összehasonlítás. Bp. Akadémiai kiadó.
- VÁRHEGYI GY., 1964, A gyermekek társas közösségi élete. *Tanulmányok a neveléstudomány köréből* 1963. Bp. Akadémiai kiadó, 281–345.
- ZSEMLYE K.—MUOSSONG-KOVÁCS E., 1967, Az érzelmi kifejezések felismerésének zavarai neuropszichiátriai betegeknél. *Magyar Pszichológiai Szemle*, 195–207.

MŰÉRTÉKELÉS-KUTATÁS ÉS ATTITŰDVIZSGÁLAT

I.

A pszichológiát hosszú ideig jellemezte, hogy sokkal nagyobb hangsúlyt helyezett a lelki történések nyomán megszülető termékek értékeinek osztályozására, mint a pszichológiai folyamatok kutatására. Erre az ellentmondásra, az arisztotelészi gondolkodásmód továbbélésére a figyelmet LEWIN (1972) hívta fel, akinek vizsgálatai a pszichológiai mezőben felszólító erővel jelentkező tulajdonságokról egyébként példát mutatnak arra, ahogyan a pszichológus az a priori értékműértékelések bevitelét magának az értékelő folyamat tényleges pszichológiai természetének a kutatásával cseréli fel.

Paradox fogalmazásban: az értékelési folyamat pszichológiájával értékétől függetlenül foglalkozni kell, azaz törvényszerűségeinek felderítése akkor is feladat, ha a véleményalkotó objektíve értéktelen dolgot ítél értékesnek vagy fordítva. A pszichológust azonban nemcsak annak megállapítása foglalkoztatja, hogy egyének, illetve csoportok szükségleteik, érdekeik következtében mit tartanak értéknek és mit nem. Feladata annak tisztázása is, ahogyan az egyén vagy csoport eljut a partikuláris érdekeken és helyzeteken túlmutató társadalmi preferenciák és követelmények felismeréséhez, amelyek az értékekben megtestesülnek. Ezért az értékítélet-alkotási folyamat megértése érdekében viszonyítási keretként a társadalmi objektívációk által közvetített értékrend tekintetbevételéről sem mondhat le.

Az értékekhez attitűdök kapcsolódnak, amelyek mint reakció-sémák, készenléti állapotok közvetlenül megszabják egy-egy tárgy, személy helyét a jó – rossz, kedvező – kedvezőtlen dimenzióban, közvetve pedig az életvezetésben számottevő értékirányulásról vallanak. Az értékrendszer attitűdök gondosan kidolgozott és összekapcsolt szerveződése (COOPER – MCGAUGH, 1966). Az értékelő tevékenység hátterének és lezajlásának tisztázása tehát – irányuljon az érdeklődés mégoly sajátos területre, mint az esztétikai értékek megítélése –

az attitűdkutatás szerves része. Kérdésfeltevésünk megfogalmazásának módja: a befogadó attitűdjét kutatják meghatározott művek megítélése során, azt jelzi, hogy az operacionalizálás közben az attitűdkutatás tapasztalatai alapján alkotjuk meg hipotéziseinket, az attitűdvizsgálatokban alkalmazott módszerekkel (elsősorban attitűdskálákkal) igyekszünk feltárni a pszichikai történéseket, és az adatok értelmezésében, a magyarázó elvek kialakításában ugyancsak e terület eredményeire támaszkodunk.

Így jártunk el már abban a négy vizsgálatban, amelyeket a műértékelés pszichológiájáról korábban végeztünk (HALÁSZ, 1972). Először azt kutattuk, hogy azonos versek többszöri megítélése során az idő múltával tapasztalható-e változás, ha a véleményalkotást külső feltételek nem befolyásolják. Majd arra kerestük a feleletet, hogy akkor is érvényes-e a kongruenciaelv, amikor már ismert tárgy megítélésének újabb mozzanata helyett a forrás eddig nem ismert tényleges műve a megítélés tárgya? Mindkét alkalommal döntő elem volt a válasz kialakításában az információs és presztízshálózat működésének megvilágítása. Ennek keretében nyílt mód a kultúr-sznobizmus jelentése, illetve a sznob értékelési minta hagyományos felfogásának megkérdőjelezésére, aminek azután kifejezetten a sznobizmus értékelésének szentelt vizsgálat eredményei jóval nagyobb teret biztosítottak. Műalkotások értékeléséről lévén szó, a kritikus kérdés: hol válik el az értékelés egyéb, nem művészi objektivációk megítélésétől? Másképpen fogalmazva: hogyan tükröződik a véleményben a mű (a művészet, az esztétikum) értékelése? Vajon, ha nem a művön kívüli tényezőket, nem a művet körülvevő kontextust változtatjuk meg a szerző nevének bekapcsolásával, illetve kiiktatásával – mint ezt e vizsgálatban tettük –, de magát a művet, jellegzetes megjelenésmódját, az ítéletek hasonló vagy talán még nagyobb átalakulásával kell számolni? – Ez volt további kutatásunk fő kérdése.

A műértékelési folyamat a legszorosabban összefonódik a mű befogadással, mivel a mű felfogásának, megértésének minden mozzanata értékkritériummá válhat. Műértékelésről két egymást követő fázisban beszélhetünk. Az első fázis a mű befogadása közben lezajló, a második a mű befogadását követő értékelés. Természetesen, a műértékelő tevékenység pszichológiájának teljes feltérképezése mindkét fázis sokoldalú vizsgálatát követeli.

A befogadás közben történő értékelés vizsgálata azonban szinte leküzdhetetlen metodikai nehézségekkel, illetve hibaforrásokkal jár.

A pszichofiziológiai regisztrálás nem szakítja meg a befogadást, de önmagában az aktivációs szint változása a műértékelésről, a részértékek felismerésének kapcsolódásáról vajmi keveset árul el. Viszont az élmény összetevőiről csak úgy juthatunk információhoz, ha megállítjuk a befogadási-értékelési folyamatot. Eltekintve attól, hogy a kapott adatok töredékes, mesterségesen megszakított folyamatra vetnek fényt, tulajdonképpen már nem azokra az értékelő mozzanatokra vonatkoznak, amelyek a befogadás közben lezajlanak, hanem amelyek nyomában történnek, illetve utólag tudatosulnak a korábban törtétekről. Ezért összpontosul a pszichológiai kutatás figyelme a műértékelés második fázisára, megkísérelve természetesen a feltároló adatok értelmezéséből visszakövetkeztetni az első fázis lefolyására.

A második fázist BOJTÁR (1970) INGARDEN fenomenológiai elemzésének útját megfordítva három egymás után következő mozzanatra: a tényleges értékelésre (az esztétikai érték megragadására), az értelmezésre (a jelentés körvonalazására), majd a mű leírására (a struktúra felfogására) bontja. Nyomban hozzáteszi azonban, hogy az „ideális” olvasó értékelő tevékenységét nem követi külön-külön a mondanivaló és a tartalom feletti töprengés. Kiegészítésül már csak az kívánczik, hogy a „nem ideális” olvasónál – differenciálatlansága és alacsonyabb értékelő tudatossága miatt – még kevésbé tételvezhető fel a jelzett tagolódási rend. Egyébként is pszichológiailag a mű mindenfajta megfigyelése, leírása, értelmezése, megítélése egyben értékelés is.

Nincs olvasó, aki ne végezne értékelést, akinél ne lépnének működésbe értékpreferenciák még akkor is, ha jelentős esztétikai értékű műben csak egyes strukturális elemek (cselekmény, hősök jelleme) megragadásáig jut el, és hogy még bonyolultabb legyen a helyzet, az olvasó értékélményét¹ olyan művekből is merítheti, amelyeknek nincs vagy legalábbis csekély az objektív esztétikai értékük. Kétség-

¹ Nem érintve az értékélmény fenomenológiai irodalomelméletben körülhatárolt jelentését, szükséges rámutatni, hogy ez pszichológiai elemzésre nem használható. Az imént vázolt összefüggésben az értékélmény semmiképpen sem szűkíthető le az esztétikai érték revelálására, hanem mindazon tudattartalmak értendők rajta, amelyeket az éppen adott olvasó értéknek él át. Ezért az is hangsúlyozandó, hogy az értékélmény tudományos megismerése – függetlenül attól, hogy gyakorlatilag mennyiben lehetséges – a műértékelés fontos mozzanatait eleve homályban hagyhatja. Az értékpreferenciák olyan gesztusokban is kifejeződhetnek, amelyeknek élményösszetevői igen töredékesek, vagy egyáltalán nem is jelennek meg a tudatban.

telen, az értékelést ezekben az esetekben esztétikán kívüli értékek nyomtatékosan átfonják. Dőreség lenne azonban azt hinni, hogy e megállapítással bármit is megoldottunk. A műalkotás az esztétikán kívüli értékeket szervezi sajátos együttesbe – mutatja ki MUKAŘOVSKY (1970) – úgy, hogy az esztétikai érték szétárad az esztétikán kívüliekbe. Az esztétikai érték nem elnyeli vagy háttérbe szorítja a többit, hanem közegükből kiragadva, újfajta dinamikus egységbe szervezi. Nem megszünteti, hanem megújítja a természeti-társadalmi valóság és a mű közötti viszonyt. Ahogy az esztétikai funkció (és érték) túl a műalkotások világán áthatja az emberi tevékenység minden területét, úgy a műalkotások esztétikai értékébe számos esztétikán kívüli érték rendeződik bele. A művészetnek, illetve az esztétikumnak ez az immanens sajátossága kezére játszik a kevésbé felkészült olvasónak inadekvát értékelő magatartása kialakulásában.

A művészi érték átélésében sajátos, kétarcú szűrő, átalakító és továbbító szerepet tölthet be a szerzőket és a műveket körülvevő hálózat. Fékező szerepét mutatja, hogy a szerző presztízse a nevével – joggal, jogtalanul – összekapcsolt szöveget, annak tényleges értékétől függetlenül beburkolja. Teszi ezt azért, mert a presztízsz tényleges szociális érték. Zavart éppen az okozhat, hogy a presztízszérték soha nem tükrözi szükségszerűen a művész tényleges értékeit, és még kevésbé esik egybe az éppen adott műalkotással. Ám a művet körülvevő hálózat, a presztízsz – szuggesztívóval együtt korrigáló információs elemek sorát is tartalmazza. Helytelen lenne pusztán az esztétikai érték azonosítását elfedő, változatlan erőforrásként kezelni. A presztízshatással szemben érzékelhető az az ellenirányú hatás, amelyet a megismerésre kerülő szöveg a szerzőről kialakult kép módosítására gyakorol. A viszonyítási-információs hálózat dinamikus működése közben önmagát is alakítva, az értékpreferencia érvényesülése irányában is képes változni.

A presztízsz mellett kitüntetett hely illeti meg a témák vonzását. Attól a történelmi környezettől, kortól, amely a befogadót körülveszi, továbbá társadalmi státusától, életkorától, beállítódásától függően adott témáknak (és a velük rendszerint együtt ható, sztereotipizálódott témakezelési eljárásoknak) önállósult szociális értékük van. Általuk az olvasó részint az öngazolás, önmegerősítés nagy értékű élményében részesül, részint mindennapi életében közvetlenül felhasználható ismeretek, viselkedési minták és stratégiák birtokába jut, illetve illúziónyújtással kap kárpótlásértéket.

A művészetén kívüli értékek érvényesülésének motivációjában a könnyű szórakozáshoz hasonlóan döntő, hogy közvetlen jutalommal kecsegtetnek, gyorsan fizetnek. A viszonyítási alakulatokban mégis jelentős a tekintélyük, mert feszültségkezelő funkciójukon kívül humanizáló szerepük elvileg szintén nem tagadható. Az adekvát értékelést az értékhalmozódásnak az a kivételes és szerencsés esete serkenti, amikor a mű tematikus és presztízsértékei harmonizálnak művészi értékeivel.

A műalkotás elemzett természete — jellegzetes struktúrája az esztétikai értékek által uralt esztétikán kívüli értékek szövevénye — nemcsak a befogadó értékelő tevékenységét, hanem e tevékenység tudományos vizsgálatát is megnehezíti. A nem művészi és a művészi közötti kontinuumon haladva egyszerűen képtelenek vagyunk megmondani — mutat rá a már idézett MUKAŘOVSKY —, hol az a pont, amelyik már művészet. Éppen az átmenetet nem tudjuk megragadni. Mindez összefonódik annak a kettősségnek a buktatóival, hogy az objektív esztétikai érték megnyilvánulása, érvényesülése, sőt megállapítása, felismerése is szociológiai-pszichológiai tényezők függvénye. Ennek ellenére az értéket mégsem az adja, hogy kik mennyire tartják értékesnek a művet, hanem belső struktúrája.

MYRDAL (1972) igen nagy erővel hangsúlyozza, hogy megengedhetetlenül súlyos elfogultságokhoz vezet, ha a tudományos elemzést be nem vallott értékelések irányítják. Csakhogy — paradox módon — ezek a premisszák már magában a kérdésfeltevésben, a probléma kiválasztásában hatnak, vizsgálatának módjáról nem is szólva. Az értékpremissza megfogalmazása megköveteli viszonyítását minden elemhez, a tények elemzéséből adódó összes lehetőséghez, viszont a tények elemzése csak értékpremisszák alapján végezhető el. A bűvös körből természetesen nem léphetünk ki teljesen, de minél inkább törekedünk az értékpremisszák világosabbá, körülírtabbá tételére, kimondására, annál inkább közelítünk a lehetséges optimumhoz.

JÓZSA (1972) úgy fogalmazza meg e dilemmát, hogy embercsoportoknak csak definiált dolgokhoz való viszonyát lehet vizsgálni, így az esztétikum értékelése csak valamilyen előzetes esztétikai értékrendszer segítségével közelíthető meg. És ha szerét ejtjük az előzetes értékrendszer empirikus vizsgálatának is, ezt sem tehetjük másként, mint esztéták, kritikusok, művészettörténészek és egyéb szakértő közeg által objektívtált — aktuálisan ugyan a legérvényesebb, de szintén vitatható — értékrendszer birtokában.

E helyzetben óhatatlan, hogy a fiktív határvonalon, illetve közelében (akár kissé alatta, akár kissé felette) álló produktumok megítélésében még a szakemberek körében is bizonytalanság tapasztalható. Nyomát viselheti ennek a műítélet vizsgálatában immár hagyományo-

san alkalmazott, viszonyítási keretül szolgáló, szakértőktől származó rangsorolás is. Igaz, a vizsgálatból végül is kihagyhatók azok a művek, amelyekben a mércét megszabó szakértők véleménye erősebben megoszlik. De ez esetben is – hozzávéve még a szerző nevének megpillantására működő presztízsérték kiiktatását – jelentős probléma, hogy a művek heterogenitása miatt egymásra vonatkoztatásuk és rangsorba állításuk kritériumai nehezen megragadhatók.

Hogyan lehet tehát a hibaforrásokat minimumra csökkenteni? Azaz hogyan lehet a műértékelő tevékenység pszichológiai vizsgálata érdekében egymással tökéletesen összevethető, objektív értékben egyértelműen eltérő és az értékkülönbségeket félreérthetetlenül meghatározható művekhez jutni? A legcsattanósabb választ a művészről (azaz attól az egyéntől, aki adott kultúra, illetve szakértők széles köre előtt előzetes tevékenységének eredményeivel, bennük eltárgyasított tehetségével már bebizonyította képességeit) és a nem művészről (azaz attól az egyéntől, aki tevékenysége egész történetével – sok esetben önmaga számára is egyértelműen – azt bizonyította, hogy esetleges művészi ambíciói és próbálkozásai ellenére, nem rendelkezik számottevő művészi tehetséggel) származó produktumok közötti értékkülönbségek nyilvánvalóan objektív, de a vizsgáltak számára nem feltétlenül evidens volta kínálja.

A művész kezéből kikerülő produktum – még a lehető legtökéletesebb tárgyi-tematikai azonosság esetén is – minőségileg magasabb színvonalon él az összes nyelvi, kiváltképp a poétikai és expresszív funkcióval, lényegesen nagyobb a konnotatív gazdagsága, esztétikai telítettsége. Ezért tartjuk – anélkül, hogy eleve lemondanánk a szakértői rangsorolás felhasználásáról – igen alkalmas kutatási eszköznek a művész eredeti alkotása és a belőle meghatározott kritériumokkal készített változat(ok) értékelését. Ily módon lehetőség nyílik a befogadók különböző csoportjaiban egyrészt az értékpreferencia tényleges működését egybevetni a művek objektív értéke szerinti rangsorral, másrészt az eltérően preferált művek értelmezését viszonyítani az azonos alapon jellemezhető művek leírásához.

II.

Mint idézett monográfiáinkból kitűnik, már több tekintetben ezt tartottuk szem előtt a mű megváltoztatásával végzett korábbi kísérleteinkben. Eltérő esztétikai értékű, de tematikailag azonos meggyőző

intenciójú a (négerkérdésről szóló) verset és regényrészletet használtunk. A vizsgálatban később részt nem vevő gimnazista személyek egy-egy csoportja saját szavaival a lehető legrészletesebben leírta a művek minden mozzanatát, majd a leggyakrabban ismétlődő jegyekből, illetve jellegzetes mozzanatokból egy-egy szöveget állítottunk össze. A tulajdonképpeni kísérlet az eredeti művekkel és a leegyszerűsített változatokkal, a szerző nevének feltüntetésével, illetve anélkül folyt, mindegyik változattal egy-egy különálló csoportban, 18 éves fővárosi gimnazistákkal.

Rájuk mindenekelőtt azért esett a választásunk, mert széles körű érdeklődésük, fogékonyságuk, általános műveltségük, irodalmi és művészeti kultúrájuk, kora gyerekkoruktól kulturálisan viszonylag ingergazdag környezetük a hazai gimnazisták zöménél is erőteljesebben a pillanatnyi átlagolvasó fölé emeli őket. Helyzetük köztes. Átmenetet alkotnak „lefelé” és „felfelé”, azaz a kevésbé, illetve a képzetlenebb műértékelőkhöz. Így feltehetően eredményeink is több irányba mutatnak.

Kitűnt, hogy azon a szinten, amelyet vizsgáltjaink képviselnek, már kétségtelenül érvényesül az objektív értékrendhez igazodó értékelismerési tendencia. Erejét szemlélteti, hogy közel akkora eltérést eredményezett az eredeti művek javára, mint a viszonyítási-információs hálózat direkt bekapcsolása a szerző ismeretében olvasott szövegek javára. Elgondolkodtató azonban, hogy az olvasottak eltérő értékelésével még a pillanatnyi kognitív mezőben sem járt együtt a művek tárgyára vonatkozó attitűd hasonló irányú módosulása. Úgy látszik, az üzenet célba érése, szemléletformáló etikai hatása nem nyilvánvaló függvénye az esztétikai értéknek, illetve értékelésnek. De alapkérdésünk tisztázása szempontjából még figyelemreméltóbb, hogy maga az értékelismerés is felemás. Az adatok nagyarányú szóródása szerint az értéktelenebb művek elkerülése sokszor nem következett be. S az sem ritka, amikor a leegyszerűsített változatban egyesek ugyanazokat a művészi értékeket fedezték fel, mint társaik az eredetiben. Mindez a témában, témakezelésben, elemi stiláris fogásokban megtestésített önállósult szociális értékek döntő hatását mutatja.

Árnyaltabb felderítésük érdekében – újabb kísérletünkben – több értékváltozat létrehozására törekedtünk oly módon, hogy egy – mindig a szerző neve nélkül alkalmazott – variáció meghatározott változót képviseljen. Most nem arra várunk feleletet, hogy mikor a művészi megjelenítés mezejéből teljes egészében átlépünk

az egyszerű deskripcióba – ami szükségképpen a terjedelem jelentős összezsugorodásával is jár –, milyen különbségeket észlel az értékelő, hanem arra, hogy az értékelismerési tendencia mennyiben követi a mű egy-egy szemantikai vagy stilisztikai tényezőjében bekövetkező változást. A kísérleti változó tehát mindig az eredeti mű és a szóban forgó változat közötti különbség, amelynek szerepére a műveket megítélő kísérleti személyektől kapott adatok eltéréseiben tudunk következtetni.

Örkény István két művéből indultunk ki, az egyiknek *Vidék*, a másiknak *A megváltó* a címe. A *Vidék* híven követi az elbeszélés hagyományos menetét, egy emberi sors drámai felvillantásából áll. Mi nindent közöl az olvasóval, ami az ábrázolt életút rekonstruálásához, a hőssel való azonosuláshoz, sorsa feletti eltöprengéshez szükséges. A rövid prózának azonban, különösen újabban vannak olyan megnyilvánulásai is, amelyekben a jelentés bújtatott, nehezen kihámozható, az „információ” bizonytalansága kifejezetten nagy. Így van ez *A megváltó* esetében is. Összhangban a modern művészet számos alkotásával, a szokásosnál jóval többet bízik az olvasó elméte vékenységére, zavart és feszültséget kelt benne. Igen valószínű, hogy értékelése a rövidpróza előbbi változatát képviselő műtől eltérő attitűdöket is mozgásba hoz.

A hamisított változatok elkészítése során több mozzanat jöhet számításba, amely a művet szokványosabbá, tömpítottabbá, egyszerűbbé teszi, egészen odáig, hogy jelentése az eredetitől már nemcsak eltérő, de homlokegyenest ellenkező lesz. E mozzanatok közül elsősorban az ábrázoló és kifejező erő csökkentésével, a feszültség csökkentésével, a motívumok egy részének elhagyásával, elszemélytelenítéssel, happy endesítéssel, magyaráztkodó megjegyzések beiktatásával, divatos sztereotípiák és sematikus elemek bevitelével végeztünk – terjedelem megtartásával – átalakításokat. Értékcsökkentő hatásuk természetesen csak az esztéták, kritikusok, művésztörténészek és egyéb szakértő közeg által objektivált értékrendszer vonatkoztatási keretében tekinthető evidensnek. Mind az, hogy adott kontextusban mit tartunk happy endesítésnek, divatos sztereotípiának, sematikus elemnek, kezdetleges motiválásnak stb., mind pedig az, hogy ezek miért gyengítik az esztétikai értéket, az említett értékrendszer ismerete és elfogadása alapján válik magától értetődővé.

A *Vidék* eredeti (C-vel jelzett) változataán kívül – amelyben az elbeszélés döbbenetét, a hősnő írói tevékenységének hitelét, jellemé súlyának, tragikus sorsának (a háborúban gyermekei halálán ak, nycomában kifejlődő betegségeinek és szüntelen önvádjának) bemutatása terepmeg – három változatot adtunk

át olvasásra.² Az A-val jelzett változatban lényegében mellőztük e motívumok ábrázolását, a vidéki magányukban írogató nők sablonos helyzetét hozva létre, ráadásul az eredetivel ellentétes meseszerű happy enddel. A B-vel jelzett változatban az eredeti motívumok feszültségének jelentős csökkentésével a görög sorstragédiába illő élet pusztán testi nyavalyákkal teli személyes balsorsá degradálódott. A hangsúly az eredetileg mellékszereplő íróra helyeződött át, akinek üzletiesen gyakorlatias elmékedése (a vidéki magányról, műkedvelő íróról, élet kegyetlenségéről) az A változathoz hasonlóan sablonos, de ellentétben azzal, kifejezetten kiábrándító. A D-vel jelzett változat kizárólag stilisztikai átalakításokkal él, mindenekelőtt megszünteti a leíró és a párbeszédes részek dinamikus váltakozását és általános alany által kizárólag összetett mondatokban közölt történet monotonijával, fokozott leíró jellegével alaposan gyengíti az olvasó ego-involváltságát.

A *megváltó* eredeti (A-val jelzett) változata a sikeres írói munkát követő tavi csónakázás aprólékosan valóságghű leírása után a vízen járás nem várt csattanójával éppen csak felsejdi az összefüggést az alkotás kimondhatatlan diadala nyomán a határtalanság, a teljesség, a mindenhatóság érzésének felébredése, a művészi teremtés és a világmegváltás élményközössége, illetve hiú reménye között. A B változat az *Vidék* D változatban már alkalmazott stilisztikai fogásokat ismétli meg. Szinte teljesen kiiktatja a várakozás feszültségét. A C változat ezzel szemben az ellenkép bemutatásával kívánja tovább vizsgálni a dinamikai viszonyok szerepét az értékelésben. Az eredeti mű puritán építkezésű mondatait még tovább csupaszítja az egyszerűsítés túlhajtásával. Több helyen magyarázkodó megjegyzésekkel egészíti ki az eredetit a D változat. Fokozatosan, a megértést könnyítő átmenetekkel jutunk el a csattanóhoz, amely a szándék és a megvalósítás lehetőségének érzékeltetésével maga is jócskán megszelídült. Az E változat mintegy ott folytatja az átalakítást, ahol az előbbi abbahagyta. Nemcsak a csattanót, hanem az egész csónakázást a lehetőségek birodalmába, feltételes időbe utalja. A sci-fi szerzők szabvány fantáziálásával kerülünk szembe. Az F változatban az író a vízen járás gondolatának neveltségességére az napi úszóadagjának ledolgozásával tesz véglegesen pontot. E lapos, alpárian hétköznapi befejezés — ha lehet — még az E változatnál is tovább megy az eredeti jelentés eltüntetésében.

A vizsgálatban a korábbiakhoz hasonló okok miatt fővárosi gimnazisták vettek részt. Életkoruk 17 év, számuk meghaladta a 200-at. A kísérletvezető elmondta nekik, hogy bizonyára hallották már, olykor a művészeket egy téma annyira megfogja, hogy több változatban is megörökítik, mégha azután csak az egyik közlése mellett döntenek is. A következőkben egy-egy téma variációival ismerkedhetnek meg. Előbb a *Vidék*, majd a *Megváltó* változataira került sor, a betűjelzésnek megfelelő sorrendben. Egy-egy változatot többször is elolvashattak, és utána minden esetben azonos értékelőlap segítségével közölték véleményüket. A vizsgáltak nem tudták, hogy a változatok közül csak egy-egy származik írótól; csak egy művészi, a többi pedig a kutató által a kísérlet céljára készített ilyen vagy olyan torzó. Beállítódásuk nem az igazi mű „megtippelésére”, hanem elvileg egyenértékű változatok igazság, eredetiség, sokrétűség, jelentőség és érthetőség szempontjából hat fokon (+3 és -3 között) történő

² Ehelyütt közlésüktől terjedelmi okokból eltekintünk.

osztályozására, a mondanivaló körülhatárolására, továbbá véleményük megindokolására irányult.

Ahogy megismerkedtek a változatokkal, úgy vehették észre, hogy mi hiányzik az egyikből, miben tér el a másik, melyik a teljes értékű, de éppen az a kérdés, hogyan képesek önjelölésből e különbségeket meglátni és értékelni. Minthogy az értékelés egyenként történt, külön alkalmat biztosítottunk mind a *Vidék*, mind *A megváltó* esetében az összes változat összemérésére. Ezért befejezésül együtt kellett megítélniük — ha kívánták, újabb olvasás közbeiktatásával — őket, páros összehasonlítás révén.

A *Vidék* változatainak megítélésében a megadott *tulajdonság-párok*³ szempontjából kiemelkedő az a különbség (1. táblázat), amivel az eredeti változat sokrétűségét a többi változat fölé helyezik. Ha más tulajdonságok megítélésében közel sincs ilyen szembeeszköz távolság, az A változattal együtt minden tekintetben az eredeti foglalja el a legkedvezőbb helyet. A párbeszédetől megfosztott, monotonná tett D változat pedig a B társaságában az utolsót. A monótonia egy az unalommal, ami pedig a legtöbb olvasó szemében a legsúlyosabb fogyatékosága az irodalmi műnek. Az ábrázoló erőben, motiválásban alaposan elszegényített, befejezésükben is hamis A és B változat között nyilván a happy end dönt az A javára. A páros választások (1. ábra) a legteltesebben megerősítik ezt, egyúttal szemléltetve, hogy az eredeti és az A közötti távolság sokkal kisebb, mint ami mindkettőjüktől B-t és D-t elválasztja.

A megváltó változatai esetében (1. táblázat) szemet szűrő választóvonal található a kedvezőtlenül fogadott eredeti (A), illetve a csak stilisztikailag módosított két változata (B és C) és a kedvezően fogadott magyarázkodó (D), lapos-hétköznapi (F) és sci-fi (E) változatok között. A legnagyobb a távolság a párbeszéd nélküli, monoton, de egyébként az eredetivel megegyező B változat és a magyarázkodó betétekkel kiegészített, továbbá az úgyszintén éle vesztett lapos-hétköznapi változat között. Az eredeti mű egyetlen tulajdonságban kerül a pozitíven megítélt változatok közé, és ez az eredetiség. Ennek értékét is jelentősen csökkenti azonban, hogy éppen e tekintetben a legkisebb a távolság a változatok megítélése között, és az eredeti mű a magyarázkodó, a lapos-hétköznapi, valamint a sci-fi társaságában, egy kötegben található. A páros választások eredményei (1. ábra) ezúttal is meg-

³ Az értékelő lapokon a kitöltési beállítódás elkerülése miatt a kedvező és kedvezőtlen tulajdonságok mindig váltott sorrendben következtek. Az áttekinthetőség érdekében csak a feldolgozás során rendeztük át őket egyirányúvá.

felelnek a részenkénti több szempontú értékelés eredményeinek. A lapos-hétköznapi változat után némileg leszakadva teljesen egymás mellett a sci-fi és a magyarázkodó, tőlük feltűnően elmaradva az eredeti és a még tömörebb mondatokkal építkező C változat található, végül tőlük is jócskán távol a párbeszéd-telenített, monoton, de egyébként az eredetihez hű B.⁴

A *Vidék* és *A megváltó* változatainak együttes összevetéséből (1. táblázat) kitűnik, hogy bár az öt skála valóságos terjedelme, kihasználása igen eltérő, a *Vidék*-változatok fogadtatása jóval kedvezőbb, kivéve az eredetiség mindkét esetben legszűkebb tartományt átfogó dimenzióját. Különösen kiugró különbség választja el egymástól az eredeti változatokat. De a fogadtatás eltéréseit a legjobban az érzékelteti, hogy még a *Vidék* legkedvezőtlenebbül megítélt párbeszéd-telenített-monoton változatát is érdemlegesen igazibbnak tartják, mint *A megváltó* öt, jelentősebbnek, mint *A megváltó* négy, sokrétűbbnek, mint *A megváltó* három változatát.

Bár a mondanivaló körvonalazását és a vélemények megindokolását tartalmazó kötetlen válaszok illusztratív közlésére és a részletes feldolgozás bemutatására ezúttal nincs helyünk, tömören jelezzük a skálák és a páros választások eredményeit kiegészítő legfőbb tanulságaikat. A *Vidék* jelentésének leolvasásában könnyen rálelnek a hasonló témájú novellák, illetve élethelyzetek által kínált sztereotípiákra, és mintha ezek eltakarnák előlük azokat a mozzanatokat, amelyek túlmutatnak rajtuk. Ez a lehetőség természetesen sokkal nagyobb volt az eredeti és a mondanivaló szempontjából érintetlen D változatnál, mint az egysíkúbb, sematikusabb másik kettőnél. Ha már a *Vidék*nél is fenyegetett a jelentés leegyszerűsítése, illetve félreértés, érthető, hogy a vizsgáltak tanácsstalansága jelentősebb *A megváltó*nál. A *Vidék* esetében csak néhányan írták, hogy az író semmit sem kívánt közölni vele, ezúttal – különösen az eredeti és stilisztikailag átalakított két változata esetében – tekintélyes hányaduk (jóval több mint harmaduk) adta ezt a választ. De a jelentés kihámozásában a többiek

⁴ Ismereteink alapján eleve valószínűtlennek tűnt, hogy az értékelismerési tendencia működését a változatok bemutatásának sorrendje észrevehetően befolyásolná. A két rövid próza változatainak értékelésében kapott tényleges sorrendnek és bemutatásuk sorrendjének egybevetése egyértelműen meg is győz, hogy nem beszélhetünk – a változatok értéktermészetétől független – kitüntetett vagy hátrányos sorrendi pozícióról.

I. TÁBLÁZAT

Az egymástól szignifikánsan eltérő novellaváltozatok tagolódása a legkedvezőbben megítélt változattól haladva a legkedvezőtlenebbül megítélt változatig, a megadott öt ellentétes tulajdonságpár szempontjából — varianciánálízis eredményei alapján

Igaz — hamis		Eredeti — elcséptelt		Sokrétű — egysikű		Jelentős — jelentéktelen		Érthető — érthetetlen	
A meg-váltó F	\bar{x} 1,96 s 1,48	A meg-váltó D	\bar{x} 0,84 s 1,92	Vidék C	\bar{x} 0,58 s 1,85	Vidék C	\bar{x} 0,37 s 1,83	Vidék A	\bar{x} 2,47 s 1,01
Vidék A	\bar{x} 1,68 s 1,49	A meg-váltó A	\bar{x} 0,70 s 1,99	A meg-váltó D	\bar{x} 0,00 s 1,76 s *	Vidék A	\bar{x} 0,12 s 1,87 * *	Vidék C	\bar{x} 2,27 s 1,18 * *
Vidék C	\bar{x} 1,67 s 1,58 * *	A meg-váltó E	\bar{x} 0,68 s 2,04	A meg-váltó F	\bar{x} -0,06 s 1,80	Vidék B	\bar{x} -0,12 s 1,74	A meg-váltó F	\bar{x} 2,08 s 1,49
Vidék D	\bar{x} 1,34 s 1,69	A meg-váltó F	\bar{x} 0,59 s 1,99 * *	A meg-váltó E	\bar{x} -0,06 s 1,80 * *	A meg-váltó D	\bar{x} -0,20 s 1,76	Vidék D	\bar{x} 2,04 s 1,37 * *
Vidék B	\bar{x} 1,06 s 1,78 * *	A meg-váltó C	\bar{x} 0,40 s 1,98	Vidék B	\bar{x} -0,37 s 1,72 * *	A meg-váltó F	\bar{x} -0,28 s 1,83	Vidék B	\bar{x} 1,77 s 1,73
A meg-váltó E	\bar{x} 0,77 s 2,04	Vidék C	\bar{x} 0,38 s 1,94	Vidék A	\bar{x} -0,61 s 1,66	Vidék D	\bar{x} -0,30 s 1,82	A meg-váltó E	\bar{x} 1,62 s 1,81 * *
A meg-váltó D	\bar{x} 0,74 s 1,85 * *	A meg-váltó B	\bar{x} 0,33 s 1,91 * *	Vidék D	\bar{x} -0,65 s 1,87 * *	A meg-váltó E	\bar{x} -0,40 s 1,81 * *	A meg-váltó D	\bar{x} 1,29 s 1,87 * *

A meg-
váltó C \bar{x} -0,11
s 1,99

A meg-
váltó A \bar{x} -0,25
s 2,04

A meg-
váltó B \bar{x} -0,33
s 1,97

Vidék A \bar{x} 0,17
s 1,82

Vidék B \bar{x} 0,10
s 1,83

Vidék D \bar{x} -0,15
s 1,93

A meg-
váltó A \bar{x} -0,86
s 1,75

A meg-
váltó C \bar{x} -0,94
s 1,69
* *

A meg-
váltó B \bar{x} -1,38
s 1,51

A meg-
váltó C \bar{x} -1,20
s 1,65

A meg-
váltó A \bar{x} -1,21
s 1,81
* *

A meg-
váltó B \bar{x} -1,53
s 1,54

A meg-
váltó C \bar{x} 0,04
s 2,26
*

A meg-
váltó B \bar{x} -0,27
s 2,22

A meg-
váltó A \bar{x} -0,30
s 2,32

* $p < 0,05$

** $p < 0,01$

Eredeti: Vidék C

A megváltó A

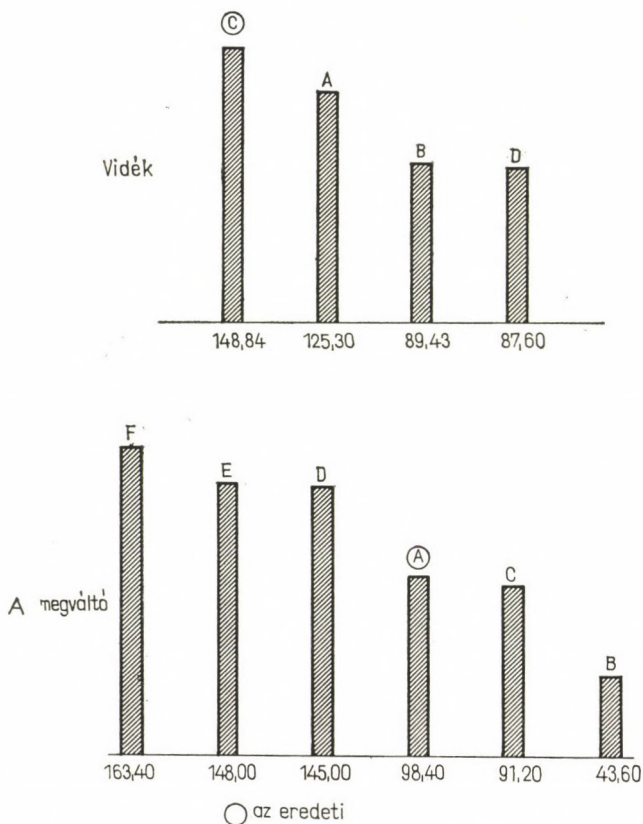

1. ábra. A Vidék és A megváltó változatai közötti páros választások sorrendje a helyezések gyakorisága szerinti pontszám alapján (n = 234)

körében is nagyfokú szóródás észlelhető, ami csak az E és F változatoknál csökken szembetűnően.

A mű (nagyra) értékelése és jelentésének világos, határozott megértése között tehát igen jelentős a kapcsolat. Kizárólag a mondani-való feldolgozásából is arra következtethetünk – mint ahogy a művek osztályozása és választása átlageredményeinek ismerete nélkül meg is tettük –, hogy a Vidék változatainak értékelése általában kedvezőbb, mint A megváltóé. S A megváltó esetében pedig semmiképpen

sem kerülhetnek az eredeti, illetve csak stilisztikailag változtatott másai az élre. Igaz, azt vártuk, hogy a *Vidék* novellának nemcsak a monotonná tett D változatával, hanem az eredetivel (C) is hasonló lesz a helyzet, mivel az A változat jelentésének – lévén az sokkal egységesebb – megértése jóval kielégítőbb. Valójában, ha a vizsgáltak nem is voltak képesek az eredeti novella teljes gazdagságát felfogni, ennek most a legkevésbé voltak tudatában. A tagadhatatlanul megragadott lényeges mozzanatok birtokában *A megváltó* feldolgozása közben tapasztalt hiányérzést, értetlenséget, zűrzavart nem éltek át. Így nem alakult ki olyan érzelmi és intellektuális torlasz, ami lehetlenné tette volna a C változat A-hoz és B-hez viszonyított nagyobb gazdagságából, értőbb motiválásából fakadó értékeinek megsejtését.

Az osztályzatokat megindokoló kötetlen vélemények alapján elénk táruló kép meghökkentően vegyes, erősen szóródott. Ha csak az indokolásokat ismernénk, képtelenek volnánk megállapítani, hogy a novella melyik változatára vonatkoznak. Az értékítéletekben szereplő alapvető kategóriák használata azonban egyértelmű képet mutat. A művészi minősítésre, a tematikus mozzanatokra és az eszköztárra (stílus, kompozíció, egyéb formai elemek) vonatkozó megjegyzések kedvezőségének fokozatai szerint összesített eredmények alapján a *Vidék* változatain belül mind a három kategóriában az eredeti foglalja el az első helyet és a párbeszédtelenített változat az utolsót. *A megváltónál* ugyancsak a tulajdonságok értékelésével összhangban a magyarázkodó, a lapos-hétköznapi és a sci-fi-változatok találtattak művészségben, témában és az eszközök igényességében a legjobbaknak.

III.

Várakozásainknak megfelelően világosan látható, hogy az értékfelismerési tendencia lényegében máshogyan érvényesül a hagyományos építkezésű, mint a modern „formabontó” irodalmi műnél. Úgy is fogalmazhatnánk, hogy művészi közkultúránk és részeként középiskolai oktatásunk még a szellemileg-érzelmileg legfogékonyabb fiatalembereket is csak a szokványosabb struktúrájú művek „kezelésére” készíti fel. Ennek következtében az objektív értékrendhez igazodó értékfelismerésre-azonosításra csak ez esetben képesek. De – nem is szólva ítéleteik jelentős heterogenitásáról és értelmezéseik egyoldalú leegyszerűsítéseiről – még ezúttal is elgondolkodtató, hogy milyen nagy becse van önmagában a happy endnek és milyen

balsikere a dinamikaszegény, rosszul tagolt műnek. A „minden jó, ha a vége jó” alapvető vitális értéke megnehezíti (ha ugyan meg nem akadályozza) a mű fogyatékoságainak tudatosítását. A szándékos figyelmet fokozottan követelő, művészileg is tagadhatatlanul előnytelen – de az eredeti gazdag motivációját egyébként érintetlenül átmentő – előadásmód viszont olyan súlyos teherként, aminek értékfosztó hatása messze meghaladja az eredeti művet objektíve sokkal súlyosabban torzító-szegényítő meghamisítások szerepét. Ha a „rossz csomagolás” ilyen ellenállásba ütközik, valószínű, hogy a rutinosan pergő párbeszédnek kívánatos adagolásának – aminek fogásait minden íróiparos jól ismeri – valós értékénél jóval nagyobb lesz a hitele.

Mindezek a problémák markánsan kiütkeznek az áttételesebb, metaforikus jelrendszerű, az olvasó kreativitását kihívó mű értékelésében. Itt még az objektív értékrendhez globálisan igazodó értékazonosítás érvényesüléséről sem beszélhetünk. S ilyenkor a megértés, a feldolgozás nehézségei miatt az értékrend úgyszólván teljesen megfordul: az marad fenn a rostán, aminek el kellene hullania, és az kerül alulra, aminek felül a helye. Talán nem tévedünk, ha az értékelés és a súlyos zavarát úgy tekintjük, mint a mű által felkínált helyzet már-már elviselhetetlenül nagyfokú ismeretlenségének kompenzálását. Ha az értékelő készenléte, mental set-je szembeszökően alacsony, eddig jól bevált (már viszonylag régóta elsajátított) sémáinak döbbenetes kudarca jár vele együtt. Az áthidalhatatlan – legalábbis pillanatnyilag nem áthidalható – távolság miatt az elutasítás nem a sémákra és ezeken keresztül önmagára, hanem a műre vetül ki. S ezért még szilárdabban horgonyt vet a legmagabiztosabban alkalmazható és így oly értékes sémákban, amelyeknek működésére az eredetivel jóformán ellentétes hamisítványok kedvező alkalmat teremtenek.

Ily módon a kísérletileg létrehozott helyzetben egyszerre vizsgálhatjuk a különböző értékpreferenciákat, illetve azokat a műbefogadó attitűdöket (LINTON – 1967 – kifejezésével: érték-attitűd rendszereket), amelyekkel együtt járnak. Ezek pontosabb megragadására – azaz a műértékelés- és attitűdkutatás még szorosabb összekapcsolására – irányult kísérletünk további része. Ha az értékelés feltárt tendenciái, illetve az egyének eltérései az átlagtól valóban műbefogadó attitűd(ök) kifejeződése, akkor másfajta irodalmi anyag megítélésében is tükröződni(ük) kell. A viszonyítási keret jelentős bővítése érdekében ezért ugyanezeknek a kísérleti személyeknek (valamint tizenkét szakértőnek) húsz különböző versrészletet adtunk át értékelésre,

részben a szerző nevének feltüntetésével, részben anélkül. Mivel kísérletünk e részének körvonalazása, illetve idevágó részleges eredmények bemutatása másutt megtalálható (HALÁSZ, 1973, 1973a), most nem foglalkozunk velük.

Elégséges rámutatnunk, hogy e vizsgálati egység beiktatása mögött többek között az a feltételezés húzódik meg, hogy a kísérletünkben mérhető presztízshatás egyéni eltérései maguk is kifejezései valamilyen – a műértékelést befolyásoló – általánosabb attitűdnek. Ez a megközelítési lehetőség már elvezet annak boncolgatásához, hogy az irodalmi anyag megítélésében felbukkanó extrém változatok milyen egyéb pszichológiai jellegzetességekben térnek el egymástól, illetve fordítva, meghatározott vonásokhoz, attitűdökhöz a műértékelés milyen faktorai kapcsolódnak? Az utóbbi évtizedekben végzett pszichológiai kutatások a megismerő és érzelmi folyamatok működésében számos olyan jellegzetességet tártak fel, amelyeknek érdemleges szerepük lehet abban is, ahogyan a műalkotásokat megítéljük (részletesebben lásd HALÁSZ, 1972a). Kísérletünkben megpróbáltuk közülük kiemelni azokat, amelyeknek kiváltképp jelentőséget tulajdoníthatunk irodalmi művek értékelésében is.

Ezek: a komplexitás-preferencia, amelyet BARRON – WELSH (WELSH, 1959) 86 figurából szerkesztett művészeti preferencia-skálájával; a kreativitás, amelyet BARKÓCZI – KLEIN (1968) által adaptált GUILFORD-féle szokatlan használat, illetve mondatbefejezés tesztekkel; a dogmatizmus, amelyet ROKEACH (1960) 66 tételes skálájából átvett 50 tételes attitűdskálával, az extroverzió, neurorigiditás és neurotizmus, amelyet a MAUDSLEY személyiséginventár BRENGELMAN-féle (1960) 56 tételes változatával; továbbá a kulturális értékorientáció igényessége, amelyet általunk szerkesztett – tételelemzési és belső konzisztenciavizsgálati technikával ellenőrzött – 18 tételes attitűdskálával mértünk.

Ezeket az adatokat is felhasználtuk, amikor az értékelést szervező tényezők további megismerése érdekében faktoranalízist végeztünk.⁵

⁵ A novellaváltozatokat értékelő tulajdonságpárok adatait ogive transzformáció révén ötfokú skálára vittük át, azután a nagyszámú változó csökkentése érdekében egységes értékmutatóvá vontuk össze. Mivel az érthetőség megítélésének a megoszlása élesen eltért a másik négy tulajdonság – egymással nagymértékben megegyező – megoszlásától, az összevont mutatót e négy tulajdonságra adott ítéletekből számítottuk ki. A személyiségváltozók adatait szintén ogive transzformációval ötfokú skálára vittük át. A gépi számításokra *Barlai*

2. TÁBLÁZAT

Az értékelést szervező fontosabb faktorok, csak a jelentősebb súlyú változók feltüntetésével – a faktoranalízis eredményei alapján

I. faktor 17,7% variancia	II. faktor 13,8% variancia	III. faktor 7% variancia
A megváltó A 0,92	Vidék C 0,82	A megváltó E 0,80
A megváltó C 0,89	Vidék D 0,78	A megváltó F 0,71
A megváltó B 0,87	Vidék B 0,68	A megváltó D 0,45
A megváltó D 0,60	Vidék A 0,42	Kulturális
(A megváltó F 0,17)	Neurorigiditás 0,28	értékorientá-
Komplexitás-	A megváltó F 0,24	ció igényte-
preferencia 0,17	Kulturális	lensége 0,32
Kulturális	értékorien-	Vidék A 0,27
értékorientáció	táció igény-	Kreativitás
igényessége 0,15	telensége 0,15	alacsony
		foka 0,24
		(szokatlan
		használat
		tesztben)

Az eredmény várakozásainkat jórészt igazolja. A legerősebb – a tizennyolc változós tér mintegy 20%-át lefedő – első faktort a súlyok szerint (2. táblázat) a modern-áttételes rövidpróza eredeti és stiliztikailag átalakított változata tölti ki zömében, de érdemi hely jut benne e mű magyarízkodó változatának is. A többi hat novellaváltozat közül egyedül a modern mű banális változatának súlya tér el észrevehetőbben 0-tól, de ez is sokkal jelentéktelenebb, mint az előzőeké. A személyiségváltozók közül a komplexitás-preferencia és az igényes kulturális értékorientáció vehető figyelembe, de súlyuk nem nagyobb, mint az imént – kizárólag az összehasonlítás kedvéért – említett, a faktor töltését nem lényegesen jellemző irodalmi változóé. A második – a tér mintegy 14%-át lefedő – faktort a hagyományos mű négy változata tölti ki zömében, de figyelemre méltó hely jut benne a személyiségváltozók közül a rigiditásnak, továbbá

Róbert matematikus által főkomponens-varimax eljárással készített program alapján IBM gépen került sor, tizennyolc változóval (tíz novellaváltozat és nyolc személyiségváltozó).

A megváltó banális-lapos szokványváltozatának – és ha jelzésszerűen is – az igénytelenebb kulturális értékorientációnak. Még öt – egyenként 8 és 5,7% közötti területet lefedő – faktort kaptunk, de az amúgy is kisebb erejű faktorok közül négyben az irodalmi művek súlya igen csekély. Így csak az tart számot érdeklődésünkre, amelyben *A megváltó* sci-fi, banális-lapos és magyarázzkodó változata uralkodik, kiegészítve a *Vidék* leegyszerűsített happy endesített változatával, a személyiségváltozók közül pedig az igénytelen, illúziókereső kulturális értékorientációval és gyenge színvonalú kreativitással.

Durva megközelítésben az első a modern-„formabontó”, nagy komplexitású, a második a hagyományos építkezésű, merevebb szerkezetű, a harmadik a könnyen fogyasztható, kimondottan értéktelen művek faktora. Alaposabban szemügyre véve őket azonban kitérünk, hogy csak a harmadik – értéktelenségi – faktor egységes. Mind az első, mind a második – igaz, viszonylag kisebb súllyal – magában foglal a harmadik faktorban szereplő műveket, amelyeknek csak másodlagos vonása a modernség, illetve a hagyományos művészi szerkezet látszata, elsődleges jegye a leegyszerűsítettség, sematikusság, művészi tökéletlenség. Ez a kompromisszumkészség igen döntő jellemzője az ítéletalkotásnak – legalábbis azon a szinten, amelyet kísérleti személyeink képviselnek.

Míndez azonban nem takarja el, hogy alapjában más dimenzióban történik a hagyományos alkotások azon fajtáinak értékelése, amelyet az általunk kiválasztott hagyományos mű és változatai megtestesítenek, mint a modern művek megfelelő csoportjáé. Kitérünk az is, hogy a faktorok szervezésében valóban részt vesznek bizonyos személyiség-tényezők, bár súlyuk – feltehetően a viszonyok bonyolultsága, vizsgálati eszközeink tökéletlensége, mintánk elemszámának korlátozottsága miatt – kisebb, mint arra számítottunk. De még így is igen jól illeszkednek a műértékelés változóihoz, és segítenek a teljesebb kép kirajolásában.

Igaz, úgy tűnhet, mintha bejelentett igényünkkel ellentétben az attitűdkutatást felcseréltük volna alkalmazott személyiségpszichológiával. Valójában azonban e kategorikus megkülönböztetés a pszichológiai kutatás olyan fejleményeit tenné zárójelbe, amelyek a jelen esetben is igen lényegesek. A kognitív, affektív és konatív megnyilvánulások feltárásával az attitűdkutatás olyan feladatokat végez el, amelyekre a személyiségpszichológia (is) hivatott. Legalábbis elvben. Gyakorlatilag a személyiség viszonylag konzisztens értékelő elemei szerveződésé-

nek és változásának a vizsgálatát éppen az attitűdkutatás tudta operationalizálni. Természetesen, kihat ez a személyiség- és attitűdvizsgáló eljárások egymást gazdagító fejlődésére, de megmutatkozik abban is, hogy egy-egy kísérletben személyiségvizsgáló tesztek és attitűdskálák magától értetődő egységben szerepelnek. A műértékelést befolyásoló személyiségváltozókra irányítva figyelmünket, eszerint cselekedtünk. Ténylegesen nem tettünk mást, mint a befogadó attitűdjére vonatkozó vizsgálatainkat mélyítettük.

IRODALOM

- BARKÓCZI, I.—KLEIN, S., 1968, Gondolatok az alkotóképességről és vizsgálatának egyes problémáiról. *Magyar Pszichológiai Szemle*, 4. 508—515.
- BOJTÁR E., 1970, Az irodalmi mű értéke és értékelése. *Valóság*, 13. 12. 8—22.
- BRENGELMANN, J. C.—BRENGELMANN, L., 1960, Deutsche Validierung von Fragebogen der Extroversion, neurotischen Tendenz und Rigidität. *Z. für exp. und angew. Psychologie* 7. 291—331.
- COOPER, J. B.—MCGAUGH, J. L., 1966, Attitude and related concepts. In: JAHODA, M.—WARREN, N. (Eds.), *Attitudes*. Penguin Books, 26—31.
- HALÁSZ L., 1972, Adalékok a műértékelő tevékenység pszichológiai kutatásához. Akadémiai Kiadó, Bp. 155.
- HALÁSZ L., 1972a, Személyiség — szemléletmód — alkotóerő — kultúra. *Valóság*. 15. 9. 70—80.
- HALÁSZ L., 1973, A műbefogadói attitűd és a személyiségváltozók összefüggései — kísérleti megközelítésben. Egy irodalompszichológiai vizsgálat körvonalai. MTA Irodalomtudományi Osztály Közleményei. 41—60.
- HALÁSZ L., 1973a, A műértékelés vizsgálata versrészletek nyálábjával középiskolásoknál. *Magyar Pszichológiai Szemle*, 4. 579—589.
- JÓZSA P., 1972, Művészetszociológia, művelődésszociológia. *Valóság*, 15. 4. 41—56.
- LEWIN K., 1972, Az arisztotelészi és a galileánus gondolkodásmód összezapása a mai pszichológiában. In: LEWIN, K., *A mezőelmélet a társadalomtudományban*. Bp. Gondolat Könyvkiadó, 41—90.
- LINTON, R., 1967, *The cultural background of personality*. P. Kegan, London. 81—100.
- MUKAŘOVSKY, J., 1970, Aesthetic function, norm and values as social facts. *Ann Arbor. Univ. of Michigan*. 102.
- MYRDAL, G., 1972, Érték a társadalomtudományban. *Közgazdasági és Jogi K.* 87—90., 143—151., 274—287.
- ROKEACH, M., 1960, *The open and closed mind*. Basic Books, New York. 257—284.
- WELSH, G. S., 1959, *Welsh figure preference test*. Palo Alto, Calif. 35.

A TANULÓI KOLLEKTIVITÁS MÉRÉSE
ATTITŰDSKÁLÁN

Írásomban a nevelélmélet és a szociálpszichológia határára eső kutatás néhány részkerdését érintettem. E kutatás jellemzője, hogy nem szociálpszichológusként vizsgáltunk pedagógiai jelenségeket, összefüggéseket, hanem nevelélméleti kutatóként kerültünk szembe szociálpszichológiai szemléletet, módszereket követelő problémákkal. Fontosnak érezzük e különbségtételt, mert ez megszabja kutatásunk célját, adataink elemzésének szempontjait s konkrétsági fokát, valamint következtetéseink, illetve módszertani tapasztalataink érvényességi körét. A referált kutatás — *a közösség szerkezete és a tanulók kollektivitása közti összefüggés vizsgálata* — ui. irányulhatna annak megfigyelésére, feltárására, hogy az attitűddinamikai törvények hogyan érvényesülnek a speciális (nevelőintézménybeli) csoportokban. Ez esetben az elemzéskor igyekeznénk eltekinteni a konkrét pedagógiai szituációtól, s csak annyiban vennénk figyelembe, amennyiben befolyásolja e szociálpszichológiai jelenséget. A vállalt feladat itt viszont az, hogy tevékenyen bekapcsolódjunk a neveléstudománynak abba az áramlatába, amely *empirikus vizsgálatokkal kívánja megalapozni az oktatás-nevelés folyamatát*. A kérdésfeltevés az volt, hogy meghatározott nevelési célkitűzéseinket — így a *kollektivitás* fejlesztését — iskolarendszerünk szervezeti kereteiben hogyan váltjuk és váltsuk valóra; a csoport életének és az attitűdök egyéni dinamikájának milyen mechanizmusai állnak és álljanak nevelőmunkánk szolgálatában.

Pedagógiai célzatú és kiindulású vizsgálatainkban elkerülhetetlen a szociálpszichológiai szempontok érvényesítése. Egyfelől azért, mert a csoport- és attitűdkutatás általános eredményei érvényesek a nevelőintézeti csoportokra, illetve egyénekre is. Másfelől azért, mert a pedagógiai közösségek és a fejlődő személyiség beállítódásai a szociálpszichológia módszereivel vizsgálhatók eredményesen. Így került sor

– többek között – a szerkezet vizsgálatakor a szociometriai teszt, a tanulói kollektivitás megközelítésekor attitűdskála kidolgozására és felhasználására. Beszámolómban ez utóbbi néhány problémáját szeretném felvázolni.

Vizsgálatom egyik alapkategóriája a *kollektivitás* volt. Erről az utóbbi évtized hazai pedagógiai szakirodalmában több elemzést olvashattunk. Ezek közös jellemzője azonban, hogy tartalmi gazdagodásuk és realizistikusabb megközelítésmódjuk mellett bennük továbbra is strukturálatlanul egymás mellé kerülnek a kollektivitás tartalmi jegyei: a viszonyulások, magatartási formák, illetve azok a szituációk, amelyben a gyermek viselkedése létrejön. Szerintünk a kollektivitás lényege a *közösséghez való viszonyulás* és az a tevékenység, amelyben e viszonyulás kifejeződik, vagyis a személyiség viszonylag tartós beállítódása, amely változatos szituációkban változatos viselkedésre vezet. Eszerint a tanulói kollektivitás nem más, mint szociális attitűd, amely a szociálpszichológiai irodalomból ismert skálatechnikákkal mérhető.

Megpróbáltuk tehát a tanulói kollektivitás mérésére alkalmas attitűdskálát kidolgozni. S bár erről a kérdésről szinte könyvtárnyi szakirodalom állt rendelkezésünkre, s az ismert LIKERT-típusú skálával kísérleteztünk, mégis számos, bizonyos értelemben újszerű problémával álltunk szemben. S ez nemcsak abból fakadt, hogy az attitűdkutatásoknak nálunk szinte semmi előzménye, hagyománya nincsen a neveléstudományban, hanem abból a tényből is, hogy 10–14 éves gyerekek beállítódásának mérésére alkalmas skálát kellett szerkesztenünk, ami ha elveiben nem is, konkrét megvalósításában annál inkább eltér a szociálpszichológiai irodalomból ismerhető skálatechnikai eljárásoktól. Nehézségeink másik forrása az attitűdtárgy rendkívüli összetettségéből fakadt. A közösség számtalan aspektusból elemezhető, értékelhető; s ha ezek legfontosabbjainak együttes feltárásáról lemondunk, akkor nem tudjuk vizsgálni a tanulók közösség iránti beállítódását, legfeljebb csak a részleges – a közösségi normák célokkal kapcsolatos vagy csak a társakra vonatkozó stb. – attitűdjeiket. Ezért a skála összeállításában egyik szempontunk éppen az volt, hogy az értékelő jellegű megállapítások sok oldalról közelítsék meg a közösséget.

A skálát megfelelő elővizsgálatok és számítások (az itemek egymás közti, illetve az itemek és a tanulónkénti összesített pontérték korrelációjának kiszámítása) után véglegesítettük. A skála végül is 38 pozi-

tív és negatív ítemet tartalmazott. Ezenkívül azonban 10 olyan megállapítást is belefoglaltunk a skálába, amelyek formailag pozitívan értékelték (sőt túlértékelték) a közösséget, de annyira általánosak voltak, hogy valójában üres frázisokká váltak. Ezeket a megállapításokat „túlzó” ítemeknek neveztük, s pontszámukat külön közöltük. E túlzó megállapításoknak rendkívül fontos funkciójuk van vizsgálatunkban. Kétséggívül ui. azt tekinthetjük pedagógiai szempontból kedvező helyzetnek, ha a tanulók a pozitív megállapításokkal maximálisan egyetértenek, s a negatív ítemeket hevesen elutasítják. Csak-hogy felmerül annak gyanúja, hogy mivel az iskolában verbálisan nagyon is gyakran megfogalmazzák a közösséggel kapcsolatos elvárásokat, értékeléseket, pusztán ezek mechanikus elismérlése vagy az iskolai követelményekhez való felszíni, megfontolások nélküli alkalmazkodás jelentkezik a pozitív ítemek elfogadásában. E gyanúkat erősítette, ha egyes személyek vagy osztályok minden fenntartás nélkül elfogadták a túlzó megállapításokat pusztán pozitív formájuk alapján. Információkat akartunk szerezni arról is, hogy mennyire következetesek a tanulók a közösségi problémák megítélésében. Ezért beiktattunk a skálába – a fent jelzett 48 megállapításon belül – 14 olyan ítemet, amelyből 7–7 egymás tartalmi ellentétpárja volt. A megállapítások a következő hat szempontból foglalkoztak a közösséggel: ítemek 1. a tágabb közösséghez (iskolaközösséghez, illetve társadalomhoz) tartozásról; 2. az osztály kohéziójáról; 3. az önkormányzat szerepéről, jogköréről; 4. a közvélemény funkciójáról; 5. az osztály társas kapcsolatainak rendszeréről; 6. a közösségi tevékenységről.

A megállapításokkal való egyetértés kifejezésére öt skálafok volt adott. A skála segítségével a válaszokat a pozitív ítemek elfogadásának, illetve a közösséget valamilyen vonatkozásban negatívan értékelő megállapítások elvetésének mértéke szerint pontosztuk. A maximális pontszám 190 lehetett.

A vizsgálatot 1971 tavaszán végeztük 50 általános iskolai osztályban, 1332 5–8. osztályos tanuló közösségi beállítódását mértük le. Az adatokat kétféle bontásban dolgoztuk fel: 1. Tekintve, hogy kutatási témánk közelebből az *osztályközösségek* szerkezetének összefüggése a tanulói kollektivitással, ezért mindenekelőtt az osztályok szintjére bontottuk le a skálaadatokat, s arra kerestünk választ, hogy a jellegzetes szerkezetű osztályok között mutatkozik-e különbség a tanulók attitűdjeiben. (A munkának ezt a szakaszát még nem zártuk le.) 2. Megvizsgáltuk, hogy a különböző – demográfiai, szociológiai, pszichológiai és pedagógiai alapon képzett – *rétegeknek* milyen az attitűdje. Így sor kerülhetett arra, hogy összehasonlítsuk a leányok és a fiúk közösség

iránti értékelő beállítódását, a különböző életkorú és társadalmi helyzetű gyerekek skálaadatait; összevethettük az eltérő szociometriai státusú s a csoport formális szerkezetében más-más helyet elfoglaló gyerekek attitűdjeit; vizsgálhattuk, milyen összefüggést mutat a tanulók tanulmányi teljesítménye és közösségi beállítódása, illetve hogy azok a gyermekek, akiket pedagógusaik osztályaik leginkább közösségi tagjainak tartanak, valójában hogyan viszonyulnak az adott közösséghez. A továbbiakban példaként idézünk egyetlen ilyen típusú rétegvizsgálatot, azt, amelynek során a *formális szerkezetben elfoglalt pozíció* szerint alakítottuk ki a rétegeket.

A közösség formális szerkezetének a csoportmegbízások és tisztségek szerinti tagolódást tekintjük. Ez az iskolában rendszerint tudatos pedagógiai hatás eredménye, a „tagolás”, egyszerűbben szólva a tisztségek kiosztása, mindenki előtt történik, mindenki számára jól követhető. A közösségi funkciókat betöltők az intézmény „hivatalviselőivé” válnak. Természetesen – ha passzív módon is – beletartoznak a struktúrába azok is, akiknek semmiféle megbízatás, állandó feladat nem jutott. Ma az általános iskolai közösségekben azonban kevés ilyen gyerek van. Abból a sajátos helyzetből fakadóan, hogy az iskolai közösségépítés és az ifjúsági mozgalom szervezete egybefonódik, elvileg minden egyes gyereknek van tisztsége (legalábbis annak, aki úttörő; úttörő pedig az általános iskolásoknak mintegy 90%-a). (Anélkül, hogy ennek következményeit részletesen taglalnánk, utalunk arra az egészségtelen helyzetre, amely így kialakulhat: a tisztségek teljesen elszakadnak a csoportok valóságos életétől, szükségleteitől, s tartalmatlan, tevékenység nélküli formális megbízatásokká válnak, s ezzel az eredeti – nevelési – szándék éppen visszajára fordul.) Ez a helyzet magyarázza, hogy az 1332 fős mintából mindössze 123 tanulónak nem volt semmilyen állandó megbízatása, tisztsége. Ezért is fontosnak tartottuk tovább bontani a tisztségviselők csoportját vezető és nem vezető tisztségviselőkre. Vezető tisztségű tanulóknak tekintettük azokat, akiknek az egész iskola életének irányításába van lehetőségük beleszólni (a csapattisztség-viselőket), s azokat, akiknek az irányítása alá tartozik az osztály közössége (ún. rajtitkárok, rajvezető-helyettesek, őrvezetők). Vezető funkciója volt a mintában 327 gyermeknek (közülük 145-nek csapatmegbízatása), nem vezető tisztséget 882 tanuló töltött be. Az attitűdskála eredményeit ezekre az alcsoportokra bontva átlagoltuk.

Úgy tűnik tehát, hogy azok a gyerekek, akik valamilyen állandó felelős megbízatást kaptak a közösségtől, pozitívabban viszonyulnak ahhoz. (8,19 ponttal magasabb skálaértékeik vannak, mint a tisztség

1. TÁBLÁZAT

A pozitív és negatív itemek összegezett pontértéke átlagosan

Tisztviselők csoportja	1 200 fő		137,48 pont
Vezető tisztviselők		327 fő	145,83 pont
Nem vezető tisztviselők		882 fő	134,36 pont
Tisztviség nélküliek csoportja	123 fő		129,29 pont

nélküli tanulóknak. Még nagyobb a különbség a vezető, tehát a legfontosabb tisztviselők és a tisztviség nélküliek pontszáma között: 16,54 pont. Az eltérés mindkét esetben szignifikáns, $p < 0,001$.) A tisztviselők számára természetesebben, elfogadhatóbban hangzanak a kedvező értékelést tartalmazó mondatok, s világosabban ismerik fel s egyértelműbben utasítják el a negatív megállapításokat. Feltűnő azonban, hogy milyen különbség van a vezető és a nem vezető funkciójú tanulók beállítódása között: a vezetők attitűd-pontértéke átlagosan 11,47-dal magasabb, mint a nem vezető tisztviselőké. S ez a különbség nagyobb (3,28-dal), mint a tisztviselők és a tisztviség nélküli tanulók csoportja közti eltérés, s szintén szignifikáns ($p = 0,001$). Ebből talán következtethetünk arra, hogy *a tisztviség jellege, minősége jobban befolyásolja a közösség iránti értékelő beállítódás alakulását, mint maga a megbízatás, tisztviség léte vagy hiánya.*

A vezetői funkció és a beállítódás összefüggését még egy adattal tudjuk demonstrálni. Az iskolai közösségek gyakorlatában a tisztviselők körében kialakult hierarchia csúcán a csapattisztviséget betöltő tanulók állnak. Ezért fontosnak tartottuk a csapattisztviselők értékelő beállítódására vonatkozó adatokat külön is szemügyre venni: a vezető tisztviselők csoportjából kiemeltük azt a 145 főt, akiknek iskola (csapat) szintű megbízatásuk volt. Várakozásunknak megfelelően, ezen alcsoport átlagos pontértéke volt a legmagasabb: 146,57 pont. A végső sorrend tehát a következőképpen alakult: legpozitívabb a közösség iránti beállítódása a csapattisztviselőknek, őket követik az egyéb vezető megbízatásúak, majd a nem vezető tisztviségeket betöltők s végül a tisztviség nélküliek csoportja.

Hasonlóan alakul a kép akkor is, ha az ún. túlzó itemek eredményeit hasonlítjuk össze. A túlzó itemek esetében természetesen arra figyeltünk, hogy mennyire kezelik ezeket a formailag pozitív megállapításokat kritikusan a tanulók, támadnak-e bennük ezzel kapcsolat-

ban kétségek, mennyire fejezik ki fenntartásaikat az itemekben foglalt értékeléssel szemben. (A pontértékek kiszámítását a pozitív itemekhez hasonlóan végeztük, a teljes egyetértés öt pontot jelentett, ezért a maximális pontszám 50 lehetett. Itt azonban jó eredmények – kritikus, megfontolt viszonyulásnak – a maximumtól való minél nagyobb távolságot tekintettük.)

2. TÁBLÁZAT

A túlzó itemek összegezett pontértéke átlagosan

Tiszttségviselők csoportja	33,51 pont
Vezető tiszttségviselők	31,74 pont
Nem vezető tiszttségviselők	34,16 pont
Tiszttség nélküliek csoportja	35,37 pont

Mint előre jeleztük, a tiszttségviselők csoportja valamivel nagyobb mértékben utasítja el a túlzó megállapításokat, mint a tiszttség nélküliek. Pontkülönbségük azonban mindössze 1,74, s a szám a vezetőkkel való összehasonlításban is csak 3,63-ra nő. Úgy tűnik tehát, hogy a tiszttség nélküli tanulók társaiknál nem toleránsabbak lényegesen a frázisokkal szemben. Ismét nagyobb pontkülönbség mutatkozik a vezető és nem vezető tiszttségviselők értékei között, mint a megbízatással rendelkező és a tiszttség nélküli gyerekek csoportja között (2,42, illetve 1,74). Ez esetben is kiemeltük a csapattiszttség-viselők eredményeit, de nem mutatkozott számottevő eltérés (mindössze 0,20 pont) a javukra.

Összegezve az eddig elmondottakat, megállapíthatjuk, hogy mutatkozik összefüggés a formális szerkezetbeli hely és a közösséghez való viszonyulás között, de ez az összefüggés semmiképpen sem egyszerűsíthető le arra a már-már pedagógiai közhely számba menő megállapításra, hogy azok, akiknek állandó megbízatásuk, tiszttségük van egy adott közösségben, azok jobban ragaszkodnak ahhoz a kollektívához. Adataink szerint valóban lényeges különbség a tanulók attitűdjeiben aszerint mutatkozik, hogy vezető vagy nem vezető tisztséget látnak-e el. E két csoport skálaértékei közötti különbségből arra következtetünk, hogy elsősorban azok a tisztsegek nevelő ér-

tékűek, amelyekben a tanulóknak valóban vannak tennivalói, amelyben kezdeményezhetnek, dönthetnek, értékelhetik társaik munkáját. E vizsgálatunk nem volt alkalmas arra, hogy eldöntsük, e tanulók pozitívabb színezetű attitűdjének kialakulását mi befolyásolja inkább: az-e, hogy szükségképpen e szerepkörök a legtartalmasabbak, ezek betöltői számára van az iskolai közösségi életben a legtöbb lehetőség aktív tevékenységre, vagy pedig az, hogy a vezetői pozíció némiképp különleges, kedvező helyzetet teremt a közösségben. Úgy gondoljuk, hogy e kérdés további – esetleg kísérleti vizsgálata – nemcsak fontos pedagógiai, hanem szociálpszichológiai következtetésekre is vezethetne.

Az itt ismertetett és az itt nem érintett tartalmi következtetéseken túlmenően hasznos *módszertani tapasztalatokat* szereztünk az *attitűdskála neveléstudományi kutatásban* való felhasználásáról. Elsőként azt említjük, hogy az iskolában a válaszoló számára gyaníthatók bizonyos elvárások, normák, értékítéletek, amelyek a skála itemei mögött meghúzódnak. Az iskola ui. – funkciójából következően – gyakran, szisztematikusan megfogalmazza ezeket az értékítéleteket, s éppen az a szándéka, hogy ezeket a tanulók elfogadják, magukévá tegyék; más társadalmi közegben végzett attitűdvizsgálatokban ez nincs így. A vizsgálati személyeket sokféle hatás éri, jobban kényszerülnek az itemek önálló mérlegelésére. Ezért talán megbízhatóbban tárja fel az attitűdskála saját értékelő beállítódásukat, mint a gyermekek esetében. Az iskolában nehezíti a helyzetet – legalábbis az általunk alkalmazott LIKERT-típusú skála esetében – az is, hogy a tanulók hajlamosak a skála kitöltését iskolai értelemben vett feladatnak felfogni, s a megoldáson, a helyes válaszon törni fejüket, s kevésbé törekednek véleményüket tükröztetni a skála segítségével. (Fokozottan tapasztaltuk ezt azokban az osztályokban, ahol a gyerekek sokat dolgoztak már feleletválasztásos teljesítménymérő feladatlapokkal. Ott megszokták: a megadott 3–5 válasz közül ki kell keresni a helyes feleletet, s ezt automatikusan átvitték a formailag hasonló, öt válaszlehetőséggel operáló attitűdskálára is.)

A másik fontos tanulság számunkra az volt, hogy pedagógiai szempontból azok az itemek is jelentősek lehetnek, amelyek nem osztják meg a populációt, amelyeknek kicsi a szórásuk. Ezeket a kiterjedt szociálpszichológiai vizsgálatban elvetik, mivel az értékelésben kimutatható *különbségeket* keresik egy bizonyos populációban. Pedagógiai szituációban viszont valamely item megítélésében mutatkozó

feltűnő homogenitás nem feltétlenül módszertani hibát jelez, hanem a pedagógus számára releváns információt szolgáltat az adott csoportban kialakult egységes álláspontról, a közvélemény egyöntetűségéről valamilyen lényeges kérdésben. Azt, hogy valamely item megítélésében mutatkozó homogenitást (nevelési) eredménynek tekinthetünk-e vagy sem; hogy a pedagógiai feladatot ezen egység fenntartásában vagy éppen megbontásában jelöljük-e ki, az item konkrét tartalmától és a megítélés jellegétől függ. (Azaz attól, hogy az item pozitívan vagy negatívan értékeli-e az attitűdtárgyat, és a gyerekek elvetik vagy elfogadják-e azt.)

Végül vizsgálatunk alapján úgy tűnik számunkra, hogy a pedagógiai kutatás céljaira szánt attitűdskálák nyelvi megformálásának különös jelentősége van. Nem várhatunk reális eredményeket, pontos méréseket, ha a gyerekeknek megértési nehézségeik vannak. E követelmény azonban nem kis feladat elé állítja a skála szerkesztőjét, mert a tanulók nyelvi kultúrája és értelmi színvonala között még összetettebb különbségek mutatkoznak, mint a normál populációban.

Minden jelzett fenntartás és gyakorlati probléma ellenére úgy tűnik, hogy az attitűdkutatást felhasználhatjuk a nevelési eredmények lemérésében, épp azon a területen, ahol legkevésbé kidolgozottak a pedagógiai vizsgálatok empirikus módszerei. De nemcsak gyakorlati-módszertani haszna lehet az attitűdök kutatásának, hiszen a nevelési célkitűzések lebontásakor, a nevelőhatások törvényszerűségeinek feltárásakor is sokat meríthetünk az attitűdök alakulására vonatkozó tudományos eredményekből.

IRODALOM

- FISHBEIN, M., (ed), 1967, *Readings in attitude theory and measurement*. Wiley, New York.
- HUNYADY GY., 1967, A szociometriai és látens ideológiai szerkezet viszonya a csoportban. *Magyar Pszichológiai Szemle*, 24. 362–378.
- HUNYADY GYÖRGYNÉ, 1972, Közösségek empirikus vizsgálata a nevelélméleti kutatásban. *Pedagógiai Szemle*, 97–109.
- MÉREI F., 1969, A szociometria módszerei és jelenségvilága. *Pedagógiai Szemle*, 594–617.
- NOVIKOVA, L. I., 1966, A közösség és az egyén mint pedagógiai probléma. *Szovjetszkaja Pedagogika*, 11. (dok.)
- PATAKI F., 1966, Makarenko élete és pedagógiája. Bp. Tankönyvkiadó.

EGY FILMSZOCIOLÓGIAI MIKROFELVÉTEL
NÉHÁNY TAPASZTALATA

A film problémája világszerte a szociológiai érdeklődés előterébe került, de országonként meglehetősen eltérő módon. Az amerikai tömegkommunikációval foglalkozó szociológia elsősorban a film tartalmában jelentkező problémákat vizsgálja, mint például S. KRAUCAUER (1947, 1957) és D. B. JONES (1942) vagy a filmgyártás, a „filmcsinálók” szociológiai problémáit, mint H. POWDERMAKER (1957) és H. J. GANS (1957). A franciáknál ANNIE GOLDMANN fölveti ugyan a közönség viselkedésének problémáit, de elsősorban ő is filmek tartalomelemzésével foglalkozik (1971, 1967). Elsősorban a németek azok, akik – ha eltérő ideológiai fegyverzettel és eltérő általános célokkal is, az NSZK-ban és az NDK-ban egyaránt – a filmek *hatása* iránt érdeklődnek (BECKERT, 1964; BANSZERUS, 1966; HAUCKE, 1966; LOHMANN, 1966; KEILHACKER és mtsai, 1967; BISKY – NETZBAND, 1969). A lipcsei ifjúságkutatók mutatnak rá arra, hogy „a filmhatás fogalmát olyan elmosódóan használják, hogy szükségesnek mutatkozik a feladat operacionális lehatárolása speciálisan kitűzendő kutatási célok szolgálatában” (BISKY – NETZBAND, 1969). Ugyanők mutatnak rá arra is, hogy nem lehet többé „a” film hatásáról beszélni általában, hanem a különböző fajta filmeknek a különböző rétegekre tett hatását kell vizsgálni.

Alábbi fejtegetésemben azt a hipotézisemet szeretném egy mikrovizsgálat részeredményeivel empirikusan megalapozni, hogy a filmhatás vizsgálatát nemcsak ebben az utóbbi, a filmtípusok közötti különbséget feltételező értelemben kell differenciálni, hanem abban az értelemben is, hogy a filmélmény belsőleg strukturált; hogy egy és ugyanazon a filmen belül egyidejűleg különböző minőségű komponensek, esztétikai realitások hatnak; hogy a filmek különböznek egymástól abban, hogy melyik fajta komponens a legerősebb bennük (anélkül, hogy a többi eltűnnék), s a nézők különböznek abban, hogy melyik komponens hat rájuk a legerősebben.

A Népművelési Intézet Kutatási Osztályán folyó komplex művészetszociológiai vizsgálat keretében („Kulturális blokkok Budapesten”) 1971 elején sor került a filmhatás-vizsgálat előkészítésére. A filmet illetően különös élességgel jelentkeztek a módszertani problémák, mert a film befogadás-szociológiája nemzetközileg is a legkevésbé kidolgozott ágazat. Ezért úgy döntöttünk, hogy külön mikrofelvétellel készítjük elő.

A FELVÉTEL KÖRÜLMÉNYEI ÉS LEFOLYÁSA

19 főiskolai hallgatónak levétítettük a következő öt filmet: „Ködös utak” (CARNÉ, 1938); „Biciklitolvajok” (DE SICA, 1948); „Hamu és gyémánt” (WAJDA, 1958); „Kopár sziget” (SHINDO, 1960); „Szegénylegények” (JANCSÓ, 1965).¹

A vizsgálat résztvevői különböző szakos, önként vállalkozó egyetemi hallgatók voltak (tizenhárom férfi és hat nő); életkoruk 19 és 22 év között mozgott. A vetítéseken való részvételért és az anyagok elkészítéséért tiszteletdíjat fizetünk, amivel fokoztuk a munkatársi szerep tudatát, s nagymértékben ki-küszöböltük azt a lehetőséget, hogy vizsgált személyeknek érezzék magukat.

A tizenkilenc személyből csak tízen vettek részt mind az öt vetítésen. A többiek különböző eloszlásban négy, három, ill. két filmet láttak, egy munkatársunk pedig csak egyet. Ilyenformán összesen 69 anyagot kaptunk, amelyek a következőképpen oszlanak meg filmenként:

I. Ködös utak (a továbbiakban Ku)	12
II. Biciklitolvajok (a továbbiakban Bt)	14
III. Hamu és gyémánt (a továbbiakban Hgy)	15
IV. Kopár sziget (a továbbiakban Ksz)	14
V. Szegénylegények (a továbbiakban Szl)	14

Instrukciók. A hallgatókkal ismertettük a „Kulturális blokkok Budapesten” c. kutatás elméleti kérdésfeltevését, célját, hipotéziseit, általános szervezeti felépítését, metodikai kereteit és néhány metodológiai problémáját. Tájékoztattuk őket a filmszociológiai vizsgálat nehézségeiről, s elmagyaráztuk feladatukat: írjanak mindegyik filmről *1–2–3 oldalas reflexiót*, és készítsenek hozzá *kérdőív-tervezetet* a szociológiai felvétel céljára.

Az anyagok elkészítéséhez a következő szempontokat adtuk meg. A film befogadási módjának különböző tipikus változatai „szintaktikai”, „szemantikai” és „pragmatikai” szinten ragadhatók meg. Ezt a három szemiotikai fogalmat itt átvitt értelemben használtuk. A „szintaktikai” szint a cselekmény, az

¹ Igyekeztünk jelentős alkotásokat, egyben azonban filmtörténetileg, a formanyelv, az ábrázolt világ és a mondanivaló szempontjából minél különbözőbb filmeket kiválasztani. Később a nagy vizsgálatot hat filmmel végeztük: a fenti sorozat kiegészült a „Tűzön nincs átkelés”-sel, s a „Ködös utak” helyére a „Kifulladásig” került (lásd Józsa, 1972a).

összefüggések pusztá megértését jelenti, azt, hogy a néző egyáltalán követni tudja-e, mi történik a vásznon. Idetartozik természetesen a kód (a jelrendszer, a szimbolika) megértésének mikéntje is. A „szemantikai” szint a látvány értelmezését jelenti, a film ábrázolta világban való eligazodást, a mondanivaló, a rendezői szándék megértését. A „pragmatikai” szint fogalmával a filmélmény szubjektív oldalát kívántuk jelölni, tehát részint az állásfoglalást, akár a rendezővel, a mondanivalóval való egyetértés, akár az egyik vagy másik filmbeli szereplővel való azonosulás, illetve a tetteire vonatkozó ítélet értelmében, részint pedig a tetszést, illetve nem tetszést, akár a film egészét, akár egyik vagy másik fontosabb jelenetét illetően.

A felvétel résztvevőit arra kértük, hogy *a)* „reflexióikban” azt írják meg, hogy ezekből az egészen általános szempontokból kiindulva s őket a szóban forgó filmre alkalmazva, melyek szerintük azok a konkrét problémák, csomópontok, amelyekre a tervezett vizsgálat lebonyolításakor elsősorban kell majd tekintettel lenni; *b)* „kérdőív-tervezeteikben” olyan kérdéseket tegyenek fel, amelyek szerintük alkalmasak arra, hogy általuk a fenti három elméleti kérdésfeltevésnek megfelelő információhoz jussunk a majdani kérdezettekől.

A módszertani segítség, amelyet az anyagok nyújtottak, természetesen nem túl nagy; ám a reflexiók és a kérdések is igen értékesek abból a szempontból, hogy ez a demográfiailag két értelemben homogén (19–22 éves fiatalemberekből és egyetemi hallgatókból álló) csoport hogyan rögzítette ennek az öt jellegzetes filmnek a hatását.

A résztvevők reagálásának jellege. Amint látni fogjuk, az adatok értelmezésének egyik legfontosabb problémája az, hogy valójában *miről* informálnak az anyagok, ha figyelembe vesszük a felvétel résztvevőinek szubjektív szereptudatát, és ennek világánál elemezzük a filmek megállapítható hatását.

Világos, hogy egy-egy film nézése, majd feldolgozása során három szerepet játszottak: 1. érvényesült rajtuk a film közvetlen hatása; 2. figyelték önmagukat mint szubjektumot, hogy ezt hasznosíthassák; 3. figyelték a filmet mint objektív ingerstruktúrát abból a szempontból, hogy hogyan kell majd vizsgálni és elemezni másokra tett hatását.

Mi tehát nem személyes reagálást kértünk, hanem egy tervezett vizsgálatban való közreműködést, „szociológusi viselkedést” – konkrétan azt, hogy a szóban forgó filmeket mint objektívált ingereket szembesítsék egy képzelt – a feltevés értelmében részben „jó”, részben „rossz” – moziközöniséggel, és ebben a kontextusban keressék meg mindegyik film sajátos problémáit. Ily módon a felvétel összes körülményei, a cél ismertetése, az instrukció, a díjazás stb. a fentebb említett harmadik szerepmozzanat túlsúlya irányában hathattak, s nyilván magát az intellektuális feldolgozási folyamatot is erősen befolyásolták megadott szempontjaink.

Mindamellett nyilvánvaló, hogy munkatársaink *naiv* szociológusok voltak: egyrészt nem lehetett gyakorlatuk abban, hogy szubjektíve ténylegesen függetlenítsék magukat a filmtől, s azt kizárólag ingerstruktúra mivoltában figyeljék; másrészt nem lehettek megbízható kritériumaik ahhoz, hogy valóban a filmek szociológiaiailag releváns problémagócira figyeljenek fel elsősorban (már csak azért sem, mert ehhez a filmszociológia jelenlegi állása mellett maguknak a szakszociológusoknak sincsenek még megbízható kritériumaik). Ilyen körülmények között feladatuk *projektív tesztnek* tekintendő, amelynek megoldásával tulajdonképpen azt rögzítették, hogy a film miben hatott rájuk.

Ha figyelembe vesszük ezt a két körülményt, hogy ti. szerep-tudatuk feltétlenül eltolódott a „szociológusi” szerep irányában, de ugyanakkor ez a szerep illuzorikus maradt, s annak mezében saját személyes reagálásukat projiciálták, akkor feltételezhető, hogy az anyag sajátos kettősséget mutat: mindenképpen tartalmaznia kell olyan mozzanatokot, amelyek egyszerű reagálás esetén hiányoznának, s csak úgy kerülhettek bele, hogy a résztvevők beálltak a szociológusi szerepbe, egyszersmind azonban egészen közvetlen, spontán reagálásukat is vissza kell tükröznie.

Következésképpen arra a kérdésre, hogy miről informálnak az anyagok, nem felelhetjük azt, „arról, hogy hogyan hatott öt film 17 fiatalemberre”, hanem csak azt, hogy „arról, hogyan tükröződik öt film hatásstruktúrája annak a 17 fiatalembernek a reagálásában, akik a filmek átélt hatását azok objektív problémái alakjában racionalizálták”.

Ha mindezt figyelembe vesszük, s ha az anyag elemzéséből az derül ki, hogy az öt film hatásstruktúrája szignifikánsan eltér egymástól, akkor jogunk van az anyagot úgy kezelni, mint arra vonatkozó információt, hogy a különböző típusú filmek milyen specifikus hatásstruktúrákat mutatnak a tudatos és a naiv befogadás szintjén egyszerre.

Az anyag egésze a következő információt tartalmazza:

1. a legtágabb értelemben vett megértésnek és értelmezési módnak milyen szintjei és változatai rajzolódnak ki ennek az öt filmnek a nyomán egy ilyen kis egyetemista csoportban;

2. milyen problémákat vet fel az öt film, milyen természetű gondolatokat ébreszt; milyen jelentésrétegek érvényesülnek;

3. milyen élményt nyújtanak a szóban forgó filmek; a tetszésnek vagy a fenntartásoknak milyen eseteivel találkozunk;

4. megállapíthatók-e szignifikáns különbségek a szóban forgó egyéneknek a filmekre való reagálási módjában;

5. megállapíthatók-e szignifikáns különbségek a szóban forgó öt film hatásának jellegében.

Itt most ennek az információnak csak egyik részéről számolunk be: a kérdőív-tervezetekkel fogunk foglalkozni, s ezeket abból a szempontból elemezzük, hogy a részt vevők által feltett összes kérdéseknek bizonyos kritériumok szerinti megoszlásából mennyiben vonhatók le hipotétikus következtetések a filmélmény differenciáltságára, a különböző filmek hatásmechanizmusa közötti különbségekre vonatkozólag. (Kérdőív-tervezeteket csak 17-en készítették.)

AZ ADATOK

A 17 személy az öt filmre vonatkozólag összesen 1312 kérdést dolgozott ki. Ezek filmenkénti megoszlása:

Ku	Bt	Hgy	Ksz	Szl
210	284	294	249	275

Az egy személy által egy filmre kidolgozott kérdések száma 8 és 35 között mozog (filmenként természetesen változó, de tisztán kirajzolódó egyéni „nagyságrendeket” látunk a 10, a 15, a 20, a 25 stb. körül).

Ha az egy-egy filmre kidolgozott kérdések számát elosztjuk a mindenkori N-nel (12, 14, 15, 14, 14), a következőt kapjuk:

Az egy főre jutó kérdések száma

Ku	Bt	Hgy	Ksz	Szl
17,5	20,3	19,6	17,8	19,6

Kérdésintenzitás szempontjából tehát a „Biciklitolvajok” vezet, mögötte egy szinten van a „Hamu és gyémánt” és a „Szegénylegények”, s hátra került nagyjából szintén egy szinten a „Ködös utak” és a „Kopár sziget”.

Ha a kérdésanyagot abból a szempontból elemezzük, hogy a kérdések hogyan oszlanak meg tartalmilag, a film hatásának mely rétegeire, szektoraira vonatkoznak, teljesen empirikusan a következő hat szektor rajzolódik ki:

1. *Filmtörténeti* (és ezenfelül esetleg irodalomtörténeti és kulturális) *elhelyezés*. Ilyen típusú kérdések tartoznak ide: „Romantikusnak tartja-e a filmet?” (Ku); „Mit tud a neorealizmusról?” (Bt); „Látott-e más Wajda-filmet is?” (Hgy); „Különbözik-e ez a film az Ön által eddig látott japán filmekről?” (Ksz); „Mi a véleménye Jancsóról?” (Szl) stb. — Ezek jellegzetesen olyan szempontok, amelyek a „közönséges” mozinézőnek kisebb valószínűséggel jutnak az eszébe, illetve pontosabban szólva, jelentkezésük feltehetőleg korrelál a filmnézés tudatosságának fokával, tehát az, hogy kísérletünk résztvevőinél nagy szerepet kaptak tudatosságuknak, „szociológusi szereptudatuknak” egyenes következménye volt.

2. *A cselekmény részletei, érthetősége, követhetősége*. Például: „Kit keresett Lucien és két barátja?” (Ku); „A tolvaj epilepsziás rohama valódi volt vagy színlelt?” (Bt); „Kit akartak megölni a merénylők a nyitó képsorban?” (Hgy); „Melyik az a jelenet, ahol először lehet hangot hallani?” (Ksz); „Valójában a sáncban volt-e Sándor vagy sem?” (Szl) és így tovább.

3. *A megformálás módja, az eszközök, a jelképrendszer*. Például: „Mi a szerepe annak, hogy majdnem az egész film félhomályban játszódik?” (Ku); „Mi a véleménye arról, hogy a rendező nem hivatásos színésszel játszatta Ricci szerepét?” (Bt); „Mit jelképez . . .” a fehér ló, az ibolyacsokor, a polonaise stb. (Hgy); „Hogyan hatott Önre a film zenéje, mennyiben fejezi ki a mondánivalót?” (Ksz); „Mi a jelentése az éles fekete-fehér kontrasztokból épülő képeknek?” (Szl) stb.

4. *A film által ábrázolt világ belső struktúrája, a cselekmény értelme, a film mondanivalója*. Például: „Volt-e kiútja Nellynek?” (Ku); „Miért kellett végül Riccinek is lopnia?” (Bt); „Mit akartak a ‚nemzeti ellenállók’?” (Hgy); „Miért kell ennek a családnak ilyen keservesen dolgoznia?” (Ksz); „Élvezik-e tetteiket a nyomozók, a csendőrök?” (Szl) stb.

5. *Állásfoglalás, megítélés, rokonszenv—ellenszenv, röviden: attitűd*. Például: „Ki ellenszenvesebb Önnek, Nelly gyámja vagy Lucien?” (Ku); „Elítéli-e Ön a tolvajt?” (Bt); „Milyen érzést keltett Önben Maciek halála: elégedettséget, részvétet vagy ellenérzést?” (Hgy); „Azonosítani tudja-e magát a filmbeli szereplők valamelyikével?” (Ksz); „Árulónak tartja-e a Börzekés Csikóst, amiért összeválogatta a Csapatot?” (Szl) stb.

6. *Az élmény jellege* (tetszés—nemetszés, nyomasztó—felemelő stb.), a mondanivalóval és a megformálással való teljes vagy részleges *egyetértés—egyetnem értés*, a film *minősítése* hitelesség, realitás, időszerűség szempontjából. Például: „Tetszett-e Önnek a film?”; „Melyik jelenet tetszett a legjobban?” (általában mindegyik filmnél); „Hitelesnek tartja-e a filmet mint valóság-ábrázolást?” (Ku); „Időszerűnek tartja-e a filmet a mai olasz helyzet szempontjából?” (Bt); „Egyetért-e azzal, ahogyan a rendező Maciek problémáját ábrázolja?” (Hgy); „Nem zavarta-e Önt a beszéd hiánya” vagy „az eseménytelenség?” (Ksz); vagy egy igencsak naiv, a film realizmusát bírálni kívánó kérdés: „Elképzelhető-e, hogy az iménti foglyok kezébe fegyvert adjanak?” (Szl) és így tovább.

A kérdéseket a fentiek értelmében két dimenzióban, a filmek és a szektorok szerint csoportosítottuk. Tisztázni kívántuk, hogy meg-

állapítható-e a filmek között különbség aszerint, hogy milyen szektorok érvényesülnek bennük a leginkább és a legkevésbé, valamint a szektorok között aszerint, hogy mely filmekben jutnak a legnagyobb és a legkisebb szerephez stb. Evégett kiszámítottuk az egy-egy filmre-szektorra jutó kérdéseknek az összes kérdésekhez viszonyított százalékarányát, az egy-egy filmen belül egy-egy szektorra, valamint az egy-egy szektoron belül az egy-egy filmre jutó kérdéseket.

1. TÁBLÁZAT

17 személy által öt filmre vonatkozólag szociológiai céllal kidolgozott kérdések számszerű megoszlása filmenként és szektoronként

	Elhelyezés	Cselekmény	Megformálás	Világ	Attitűd	Élmény	Össz.
Ködös utak	13*	86	12	51	18	30	210
Biciklitolvajok	25	72	10	123	25	29	284
Hamu és gyémánt	12	73	47	100	43	19	294
Kopár sziget	21	68	51	51	11	47	249
Szegénylegények	15	104	19	55	45	37	275
Összesen	86	403	139	380	142	162	1312

Megjegyzés: Az 1. táblázat a szektorok következő rangsorát mutatja: 1. Cselekmény, 2. Világ, 3. Élmény, 4. Attitűd, 5. Megformálás, 6. Elhelyezés. Ez a fontossági sorrend, ha megfelelően értelmezzük ezeket a kategóriákat (lásd alább), nagyjából összevág azzal, amit a mozinézőknek a filmhez való általános viszonyáról tudunk. Legfeljebb az a furcsa, hogy az első két szektor 60%-ot „visz el”, s a többi a maradék 40-en osztozik. Ennek három oka lehet. Először, a mai húszéveseket feltehetőleg különösen foglalkoztatja a közelmúlt történelme, s ez megnövelhette a „Cselekmény” és a „Világ” súlyát két filmnél; másodsor az embereket az összes esztétikai javakban nyilvánvalóan elsősorban a cselekmény és az ábrázolt világ foglalkoztatja, s ezt bizonyos értelemben le kell számítanunk, ha ezen túl, ill. e mögött finomabb specifikumokat keresünk; harmadszor, torzító hatása lehet annak a mintavételi véletlennek (ami 17 fő esetén nem tűnhet el), hogy csoportunk egyik tagja, személyi sajátosságainál fogva, szinte kizárólag csak a „Cselekmény” szektorba vágó kérdéseket tett fel, mégpedig mindegyik filmnél jó sokat.

Az értelmezés pontossága érdekében kiszámítottuk a filmenként és szektoronként 1 főre jutó kérdések számát, és ezt százalékkoltuk

2. TÁBLÁZAT

17 személy által öt filmre vonatkozólag szociológiai céllal kidolgozott kérdések százalékos megoszlása filmenként és szektoronként

		Elhelyezés	Cselekmény	Megformálás	Világ	Attitűd	Élmény	Összesen %	Összesen
Ködös utak	(N = 12)	0,99	6,56	0,92	3,88	1,36	2,29	16,00	210
Biciklitolvajok	(N = 14)	1,91	5,49	0,75	9,38	1,91	2,21	21,65	284
Hamu és gyémánt	(N = 15)	0,92	5,56	3,58	7,62	3,28	1,45	22,41	294
Kopár sziget	(N = 14)	1,60	5,18	3,89	3,89	0,84	3,58	18,98	249
Szegénylegények	(N = 14)	1,14	7,93	1,45	4,19	3,43	2,82	20,96	275
Összesen (%)		6,56	30,72	10,59	28,96	10,82	12,35	100,00	
Szám sz. össz.		86	403	139	380	142	162		1312

3. TÁBLÁZAT

17 személy által öt filmre vonatkozólag szociológiai céllal kidolgozott kérdések százalékos megoszlása filmenként az egyes szektorok között (egy főre számítva)

	Elhelyezés	Cselekmény	Megformálás	Világ	Attitűd	Élmény	Összesen
Ködös utak	6,19	40,95	5,71	24,29	8,57	14,29	100,00
Biciklitolvajok	8,80	25,35	3,52	43,32	8,80	10,21	100,00
Hamu és gyémánt	4,08	24,83	15,99	34,01	14,63	6,43	100,00
Kopár sziget	8,43	27,31	20,48	20,48	4,42	18,88	100,00
Szegénylegények	5,46	37,82	6,90	20,00	16,36	13,46	100,00

4. TÁBLÁZAT

17 személy által öt filmre vonatkozólag szociológiai céllal kidolgozott kérdések százalékos megoszlása szektoronként az egyes filmek között (egy főre számítva)

	Elhelyezés	Cselekmény	Megformálás	Világ	Attitűd	Élmény
Ködös utak	17,30	24,33	10,16	15,58	14,76	21,12
Biciklitolvajok	28,69	17,44	7,22	32,22	17,62	17,48
Hamu és gyémánt	12,82	16,53	31,81	24,45	28,25	10,73
Kopár sziget	24,04	16,49	36,99	13,34	7,77	28,38
Szegénylegények	17,15	25,21	13,82	14,41	31,60	22,29
Összesen	100,00	100,00	100,00	100,00	100,00	100,00

(3. és 4. táblázat). Még így is érvényesíthetné azonban hatását az a körülmény, hogy a filmekre a résztvevők különböző mennyiségű kérdéseket tettek fel, valamint hogy két szektor, az említett torzulások következtében, uralkodik. Ezeket a tényezőket úgy igyekeztünk kiküszöbölni, hogy a szektorok filmenkénti rangsorát a 4. táblázatból, a filmek szektorok szerinti rangsorát pedig a 3. táblázatból fejeztük ki. Minthogy a 4. táblázat azt mutatja, hogy az egy-egy szektort alkotó összes kérdéseken belül mekkora egy-egy filmnek a súlya, ha a szektorok rangsorát ebből írjuk fel, akkor azt kapjuk, hogy egy-egy filmnek sorrendben mekkora a súlya a különböző szektorokon belül, vagyis az illető filmet a hat szektor milyen sorrendben „realizálja”. Minthogy pedig a 3. táblázat azt mutatja, hogy az egy-egy filmre

vonatkozólag feltett összes kérdéseken belül mekkora egy-egy szektornak a súlya, ha ebből fejezzük ki a *filmek* rangsorát, akkor azt kapjuk, hogy egy-egy szektor mekkora helyet foglal el sorrendben a különböző filmekben belül, vagyis hogy az öt film milyen sorrendben reprezentálja az illető szektort.

5. TÁBLÁZAT

A szektorok rangsora filmenként a filmeknek az egy-egy szektoron belüli százalékos megoszlása alapján (lásd 4. táblázat)

Ködös utak	Biciklitolvajok	Hamu és gyémánt	Kopár sziget	Szegénylegények
Cselekmény	Világ	Megformálás	Megformálás	Attitűd
Élmény	Elhelyezés	Attitűd	Élmény	Cselekmény
Elhelyezés	Attitűd	Világ	Elhelyezés	Élmény
Világ	Élmény	Cselekmény	Cselekmény	Elhelyezés
Attitűd	Cselekmény	Elhelyezés	Világ	Világ
Megformálás	Megformálás	Élmény	Attitűd	Megformálás

6. TÁBLÁZAT

A filmek rangsora szektoronként a szektoroknak az egy-egy filmen belüli százalékos megoszlása alapján (lásd 3. táblázat)

Elhelyezés	Cselekmény	Megformálás	Világ	Attitűd	Élmény
Bt	Ku	Ksz	Bt	Szl	Ksz
Ksz	Szl	Hgy	Hgy	Hgy	Ku
Ku	Ksz	Szl	Ku	Bt	Szl
Szl	Bt	Ku	Ksz	Ku	Bt
Hgy	Hgy	Bt	Szl	Ksz	Hgy

Elvégeztük az 5. és a 6. táblázat rangsoraira vonatkozólag az *első* és az *utolsó* itemek helyének szignifikancia-próbáit. Vagyis például a „Cselekmény”-nek a „Ködös utak”-on belüli maximális súlyát szembeállítottuk a többi szektornak a „Ködös utak”-on belüli összevont súlyával, a „Cselekmény”-nek a többi filmen belüli összevont súlyával, valamint a többi szektornak a többi filmen belüli összevont súlyával.

Film	Szektor, amelyikben a legnagyobb súllyal szerepel	Szignifikancia-szint	Szektor, amelyikben a legkisebb súllyal szerepel	Szignifikancia-szint
Ködös utak	Cselekmény	0,05 f.	Megformálás	0,05 f.
Biciklitolvajok	Világ	0,01 f.	Megformálás	0,001 f.
Hamu és gyémánt	Megformálás	0,01 f.	Élmény	0,01 f.
Kopár sziget	Megformálás	0,001 f.	Attitűd	0,001
Szegénylegények	Attitűd	0,01 f.	Megformálás	nincs

Szektor	Film, amelyikben a legnagyobb súllyal szerepel	Szignifikancia-szint	Film, amelyikben a legkisebb súllyal szerepel	Szignifikancia-szint
Elhelyezés	Biciklitolvajok	nincs	Hamu és gyémánt	nincs
Cselekmény	Ködös utak	0,02 f.	Hamu és gyémánt	nincs
Megformálás	Kopár sziget	0,001 f.	Biciklitolvajok	0,02 f.
Világ	Biciklitolvajok	0,001 f.	Szegénylegények	0,05 f.
Attitűd	Szegénylegények	0,05 f.	Kopár sziget	0,05 f.
Élmény	Kopár sziget	0,05 f.	Hamu és gyémánt	0,05 f.

Gyenge, de kétségtelenül meglevő pozitív korrelációk:

Ku és „Cselekmény”

Ksz és „Élmény”

Közepes pozitív korrelációk:

Szl és „Attitűd”

Hgy és „Megformálás”

Bt és „Világ”

Erős pozitív korrelációk:

Ksz és „Megformálás”

Gyenge, de kétségtelen negatív korrelációk:

Ku és „Megformálás”

Hgy és „Élmény”

Szl és „Világ”

Erős negatív korrelációk:

Bt és „Megformálás”

Ksz és „Attitűd”

ÉRTELMEZÉS

Mindenekelőtt néhány általános, bizonyos mértékig elméleti jellegű megjegyzés a kérdések csoportosítása révén kapott „szektorokat” illetően. E hat szektor vagy kategória kirajzolódása igen tanulságos az esztétikai élménynek empirikus szociológiai vagy pszichológiai eszközökkel való feltárása szempontjából. Egyfelől ugyanis azt mutatják, hogy mennyire a kezdetén vagyunk még ennek a munkának, másrészt világosan tanúsítják, hogy ez a célkitűzés reális. Az esztétikai élmény társadalmilag determinált struktúrája megközelíthető és leírható empirikus módszerekkel, és ha sikerül lépésről lépésre kidolgoznunk a megfelelő metodológiát, fel fogjuk tudni tárnai az esztétikum befogadásának társadalmilag működő törvényszerűségeit, s a művészetszociológiának ebben az ágában is megvalósul az a lépés, amelyet a fizika tett meg akkor, amikor az atom mint végső építőelem helyébe a belsőleg strukturált, bonyolult atommodellt állította: a tovább már nem bontható „esztétikai élmény” diffúz fogalma helyébe strukturált, összetett, elemezhető fogalom kerül, amely nem is általában az „esztétikai élménynek”, hanem a „filmélménynek”, az „olvasmányélménynek”, a „zenei élménynek” stb. a fogalma lesz.

Látjuk ugyanis egyfelől, hogy ez a hat szektor finomabb, mint az a hármas felosztás, amelyet vizsgálatunk kiinduló hipotéziseként vetünk fel. A „munkatársaink” által feltett — és itt a feldolgozásban projekció gyanánt kezelt — kérdések élesen kettéváltak a szorosan vett *cselekményre* és a *kódra* vonatkozó kérdésekre, ennyiben tehát finomították, kettébontották azt, amit mi előlegesen „szintaktikai szintnek” neveztünk. Ez jól mutatja azt az esztétikai realitást, hogy egy film képeinek szekvenciája nem egyszerűen egy *story* mozzanatainak szekvenciája. A képek szekvenciáját „elolvasni” nemcsak azt jelenti, hogy követjük a cselekményt. Néha alig van cselekmény, emellett pedig a képek *tulajdonságainak* egy része, sőt *maguknak a képeknek* egy számottevő része nem is cselekmény-funkcionális, hanem a cselekmény „alatt” vagy „felett” valami mást mond el. — Ugyancsak kettévált a kérdések tömegében a „pragmatikai szint”, mégpedig egyrészt a *tetszéssel*, másrészt az *állásfoglalással* és az *identifikációval* kapcsolatos kérdésekre. Ez bizonyos mértékig plauzibilis. Már elméletileg is valószínű, de azóta végzett kutatásaink eddigi eredményei is azt mutatják, hogy az embereknek az esztétikumhoz való „pragmatikus” viszonyában (az elfogadásban — elutasításban) van egy bizo-

nyos kettősség: egyrészt *tudják*, hogy „csak” esztétikumról van szó, s az esztétikai terméket mint olyat ítélik meg, ízlésük, elvárásaik stb. szerint, másrészt viszont mintegy komolyan is veszik az esztétikum ábrázolta emberi szituációkat mint életanyagot: kapcsolatuk az esztétikumban megjelenő emberi problematikával „rövidre zárul”, identifikálódnak vagy szembeállnak a hősökkel, állást foglalnak stb.

Mindazonáltal ez a hat szektor, bár finomabb a három említett szint kategória-rendszerénél, még mindig elég durva, amint azt az azóta feldolgozott egyéb kutatási információink is bizonyítja. Így először is az, ami itt a „Világ” kategóriájában van együtt, ti. a műben ábrázolt konkrét világ és a mű általános, gondolati szintű közleménye, mondanivalója, szintén kettévál a finomabb elemzésnél. Jól látható ez az olvasmányélményre vonatkozó eddigi adatainkból (Józsa, 1972b).

Másodszor, az azóta folytatott vizsgálatok adatai szerint tovább bomlik az, amit itt az „Attitúd” kategóriájában foglaltunk össze, nevezetesen igen élesen különválnak a különböző szereplőkkel való szoros értelemben vett *identifikáció*, amelynek jegyében a befogadó „beleéli” magát az illető figurába, s annak sorsa siker- vagy kudarcélmény forrásává lesz a számára, s amely közvetlenül hordozza számos esztétikai termék legfontosabb funkcióját, a vágyteljesítést és az *állásfoglalás*, ti. akár a szereplők tetteinek, ill. gondolkodásának, akár a mű közleményének *megítélése*, amelyben a befogadó értékrendszere érvényesül. Ez a két elem annyira kettő, hogy szembe is kerülhetnek egymással, pl. előfordulhat, hogy a befogadó azonosul egy olyan szereplővel, akinek tetteit, gondolkodását stb. elítéli.

Harmadszor, kiderült az itt ábrázoltaknál egy még mélyebb összefüggés. Míg az ismertetett mikrofelvétel tanúsága szerint az eredetileg egységnek tételezett „pragmatikus szint” kettéválnak a problematikát valós életanyagként fogadó reagálásra és esztétikai értelemben vett műélvezésre, addig a későbbi adatok azt mutatják, hogy ez mégsem olyan egyszerű: ez a két elem különböző módokon összefonódik. Különböző felvételeinkben az olyan típusú kérdésekre, mint pl. „Melyik jelenet tetszett Önnek a legjobban?” (vagy a legkevésbé), sok esetben kaptunk olyan választ, amelyből az derül ki, hogy a befogadó „tetszését” (vagy „nem tetszését”) nem *csak* és főleg nem *mindig* az illető „jelenet” esztétikai minemősége határozza meg; hanem esetleg a *tartalma*. Sok válaszolónak a legkellemesebb, legderűsebb, legmagasztosabb, legemberibb stb. jelenet tetszett a legjobban, az a

situáció, amelyikkel a leginkább identifikálódhatott, és megfordítva – vagyis annak, amit mi itt az „Élmény” kategóriájában választottunk külön, meglehetősen viszonylagos az önállósága.

Ha most visszatérünk ismertetett vizsgálatunk szorosán vett eredményeire, mindenekelőtt rá kell mutatnunk, hogy van néhány plauzibilis korreláció, például a „Megformálás” nagy szerepe a Wajda- és a Shindo-filmben. Ez a szektor az első esetben a kódra, a szimbólumokra, a másodikban a film különlegességeire (némaság, zene, fényképezési eljárások) vonatkozó kérdéseknek köszönheti a súlyát. Vagy ilyen a „Megformálás” csekély szerepe a „Biciklitolvajok”-ban

Három problémáról kell néhány megjegyzést tenni. Az első a „Biciklitolvajok” és a „Világ” pozitív, ill. a „Hamu és gyémánt” és az „Élmény” negatív korrelációja. Ez két olyan eredmény, amely kézzel foghatóan „munkatársaink” sajátos szerepének és szereptudatának köszönhető. Mindkettő tiszta projekciós effektusnak a következménye. A „Hamu és gyémánt” vagy a „Kopár sziget” *világa* sem kevésbé „izgalmas”, „érdekes”: annak, hogy a „Biciklitolvajok” belső problematikája ennyivel nagyobb mértékben kötötte le vizsgálatunk résztvevőit, csak az lehet oka, hogy a tőkés országok munkásmozgalmának, általában társadalmi viszonyainak és fejlődési tendenciáinak problémái ma elég nagy mértékben foglalkoztatják ifjúságunkat. A „Hamu és gyémánt” és az „Élmény” negatív korrelációja esetében egyszerűen arról van szó, hogy – amint ezt a „Kopár sziget” és az „Élmény” pozitív korrelációja mutatja – a csoport tagjai akkor tettek fel sok kérdést a tetszést illetően, ha nekik maguknak problematikus volt ez a tetszés, pontosabban, ha úgy érezték, hogy nekik a film tetszik ugyan, de feltétlenül vannak olyan elemei, amelyek egy átlagos moziközönségre idegenszerűen hatnak. Ilyesmi a „Hamu és gyémánt”-tal kapcsolatban fel sem merült: a film (amint ez a reflexiókból kiderül) nekik maguknak fenntartás nélkül tetszett, s el sem tudták képzelni, hogy másoknak problematikus lehessen.

A második érdekes információ a „Kopár sziget” és az „Attitűd” erős negatív korrelációja. Ha ez az adat reális, akkor ez azt jelenti, hogy ez a film kevésbé kelt érzelmeket a benne szereplő emberek iránt és közvetlen állásfoglalásra sem készített. Hogy hatása mégis miben rejlik, az ebből az anyagból nem mérhető le. Mindenesetre tény – a reflexiók is ezt mutatják –, hogy munkatársaink ezt a filmet mint egy őket nem érintő távoli világról szóló tudósítást nézték, amelyben még az ábrázolt világ belső struktúrája sem érdekelte őket túlságosan, hanem inkább valamilyen általános hangulat, atmoszféra ragadta meg őket, s reagálásaikból az derül ki, hogy a leginkább ennek a filmnek az esetében volt szó a fentebb említett értelemben esztétikai természetű műélvezésről.

Élesen ellentétes ezzel a harmadik probléma, a „Szegénylegények”-é; nevezetesen a film pozitív korrelációja az „Attitűd”-del, s negatív korrelációja a „Világ”-gal és a „Megformálás”-sal. Az információ mindenképpen meglepő, mert az ember bizonyos értelem-

ben mind a háromnak a fordítottját várná. Annál is inkább, minthogy más vizsgálatból kiderül, hogy a Jancsó-filmnek éppen az a sajátossága, hogy nincs „személyes identifikációs centruma”, hagyományos értelemben vett főszereplője, hogy nincs kivel azonosulni. Ennek a három korrelációnak a következő okai lehetnek. Először, az „Attitűd” kategóriájába sorolt kérdések nagyrészt olyanok, amelyek állásfoglalásra, etikai-politikai-társadalmi ítéletre vonatkoznak. S ezt, mint fentebb rámutattunk, a finomabb elemzésben meg kell különböztetni az identifikációtól, mert merőben más minőségű, éppen hogy nem az emocionalitásból, hanem az értékrendszerből fakadó reagálás. S ha ebből a szempontból nézzük, akkor semmi csodálatos nincs abban, hogy egy Jancsó-film ilyen erősen kényszerít állásfoglalásokra: a Jancsó-film lényegéhez tartozik, hogy magatartástípusokat, történelmi viselkedésformákat, emberi létezési lehetőségeket ábrázol, s nagyon is logikus lenne, ha a vizsgálatokból végül az derülne ki, hogy egyik elsődleges hatása a nézőben ezeknek a viselkedési típusoknak az osztályozása, értékelése, helyretétele. Ami a „Világ” és a „Megformálás” háttérbe szorulását illeti, erre csak egy magyarázat lehet: túl nagy lett a „Cselekmény” és az „Élmény” súlya: más szavakkal, munkatársaink úgy érezték, hogy az átlagos mozinéző sok ponton nem tudná követni a cselekményt, ezért igen sok kérdést tettek fel ezzel kapcsolatban, ezenkívül pedig ugyanúgy, mint a „Kopár sziget” esetében, problematikusnak és megkérdendőnek vélték a tetszést.

Összefoglalva, vizsgálatunk szignifikáns eredményei alapján mindenképpen leszögezhetjük munkahipotézisként, hogy 1. a filmélmény strukturált, különböző – egymással nyilván kölcsönhatásban álló – rétegekből, szektorokból tevődik össze; 2. a filmek különböznek egymástól aszerint, hogy e szektorok közül melyik fontosabb, melyik van bennük előtérben, vagyis a különböző filmek más és más mozgatnak meg az emberekben, mert a hatásszektorok más-más struktúrát alkotnak bennük, amiből esetleg a szociológiának is le kell vonni azt a *módszertani*, operacionalizálандó következtetést, hogy nincs is „film általában”; 3. a különböző embercsoportok nem egyformán vannak beállítva ezekre a szektorokra, s ezért a „hatásgócaikban” különböző filmekre ennek megfelelően különböző lesz a reagálásuk.

Véleményem szerint a filmszociológia egyik legfontosabb feladata ebben a pillanatban egy ilyen értelmű hatásstruktúra-rendszernek s a mozinézők megfelelő beállítottság-rendszereinek a felderítése.

IRODALOM

- BANSZERUS, R., 1966, Zu einigen methodologischen Fragen der Film- und Fernsehforschung. *Filmwissenschaftliche Mitteilungen* 1.
- BECKERT, F., 1964, Bemerkungen zum Fernsehen als Gegenstand der pädagogischen und psychologischen Forschung. *Pädagogik*, 4, Beiheft.
- BISKY, L.—G. NETZEBAND, 1969, Filmwirkungsforschung unter Jugendlichen — methodische und methodologische Probleme. *Jugendforschung*, 10.
- GANS, H. J., 1957—1966, The creator-audience relationship in the mass media: an analysis of movie making. In: *Mass Culture* (ed) ROSENBERG, B.—D. M. WHITE, The popular arts in America. New York—London.
- GOLDMANN, A., 1971, Cinéma et société moderne. Paris.
- GOLDMANN, A.—J. LEENHARDT, 1967, Essai de sociologie du cinéma: Morgan ou l'impossible révolution. *L'homme et la société*, 6.
- HAUCKE, L., 1966, Zu einigen Fragen der Massenkommunikationsforschung. *Filmwissenschaftliche Mitteilungen*, 2.
- LOHMANN, H., 1966, Probleme der Wirkungsforschung. Versuch einer Konzeption. *Filmwissenschaftliche Mitteilungen*, 2.
- JONES, D. B., 1942, Quantitative analysis of motion picture content. *Publ. op. Quart.* 6.
- JÓZSA P., 1972a, A filmélmény szociológiájához. *Filmkultúra*, 3.
- JÓZSA P., 1972b, Olvasói típusok és az olvasmányélmény struktúrája. *A könyv*, 4.
- KEILHACKER, M.—J. RUTENFRANZ—W. TRÖGER—G. VOGG, 1967, Filmische Darstellungsformen im Erleben des Kindes. Untersuchungen über psychophysische Begleiterscheinungen und Auswirkungen des Filmerlebens. München—Basel.
- KRACAUER, S., 1947, *From Caligari to Hitler*. Princeton.
- KRACAUER, S., 1957—1966, National types as Hollywood presents them. In: *Mass Culture* (ed) ROSENBERG, B.—D. M. WHITE, The popular arts in America. New York—London.
- POWDERMAKER, H., 1957—1966, Hollywood and the USA. In: *Mass culture* (ed) ROSENBERG, B.—D. M. WHITE, The popular arts in America. New York—London.

TOVÁBBI TÁJÉKOZTATÓ BIBLIOGRÁFIA

- ALBRECHT, M. C.—J. H. BARNETT—MASON GRIFF (eds), 1970, *The sociology of art and literature*. New York—Washington.
- BRODBECK, A. J., 1946, Placing aesthetic developments in social context: a program of value analysis. „*J. of Soc. Issues*” Vol. 20. 8—25.
- HELMICH D. és mások, 1971, Tanulmányok a filmszociológia problémaköréhez. Bp. Filmművészeti Könyvtár 43.
- HRENOV, N. A., 1971, Sztruktúra filma i zrytel. In: *Hudozsesztvennoje vozpriyatije*. (red.) MEJLAH, B. Sz., Leningrád 232—257.
- JARVIE, I. CH., 1970, *Towards a sociology of the cinema. A comparative essay on the structure and functioning of a major entertainment industry*. London.

- JOSZIFJAN, SZ. A., 1971, Iz opita szociologicseszko izucsenyija kinozrityelja. In: Hudozslesztvennoje voszprijatyije. (red) MEJLAH, B. Sz., Leningrád, 173—280.
- KNILLI, F., 1971, Semiotik des Films. München.
- KNILLI, F.—E. REISS, 1971, Einführung in die Film- und Fernsehanalyse. Steinbach.
- KOGAN, L. N., 1971, Iskussztvo i zrityel. (Nyekotorije iszhodnie principi szociologicseszko issledovanyija zrityelszkoj auditorii. (In: Hudozslesztvennoje voszprijatyije. (red) MEJLAH, B. Sz., Leningrád, 79—92.
- MASER, S., 1969, Neue mathematische Verfahren zur Beschreibung und Berechnung ästhetischer Zustände. Habil. Schrift. Stuttgart.
- MEJLAH, B. Sz., 1971, Putyi i metodi izucsenyija kinovoszprijatyija. In: Hudozslesztvennoje voszprijatyije. (red) MEJLAH, B. Sz., Leningrád, 203—225.
- PANOFKY, S., 1955, Meaning in the visual Arts. New York.
- PIVASSET, J., 1971, Essai sur la signification politique du cinéma. Paris.
- RIBAK, L. A., 1971, Orientacija na zrityelszkoje voszprijatyije v processze kinorezsisszuri. In: Hudozslesztvennoje voszprijatyije (red.) MEJLAH, B. Sz., Leningrád, 258—272.
- VAJSZFELD, I. V., 1971, Teoreticseszkoje naszlegijije Eizenstejna i voproszi izucsenyija kinovoszprijatyija. In: Hudozslesztvennoje voszprijatyije. (red) MEJLAH, B. Sz., Leningrád 226—231.
- WOLLEN, P., 1969, Signs and meaning in cinema. London.

ELŐVIZSGÁLAT AZ IRODALMI
ÍZLÉS KUTATÁSÁHOZ

Az irodalmi ízlés nem valamiféle társadalomra, osztályra, rétegre jellemző ideál vagy normarendszer, hanem az ember és egy sajátos társadalmi termék bonyolult viszonya. „Vegyítisza” irodalmi ízlésről tehát nem beszélhetünk. Az irodalmi ízlés, a filmízlés, a képzőművészeti ízlés, a zenei ízlés, a lakásberendezési és az öltözködésbeli ízlés, a szexuális élet esztétikája stb. szerves egységet alkotnak. Ez az egység természetesen nem unalmas összhang, a különböző ízlésszférák nincsenek azonos szinten. Amikor a továbbiakban irodalmi ízlésről, irodalmi beállítódásról, irodalmi attitűdről beszélünk, ennek az ízlés- és attitűdszférának viszonylagos önállóságát hangsúlyozzuk.

Esztétikai oldalról az ízlés a műalkotás bensővé tételének fontos mozzanata. Hogy egy olvasó és egy mű találkozásakor ez a bensővé tétel mennyire sikeres, ez az olvasónak az irodalommal kapcsolatos beállítódásától és az adott művel kapcsolatos viselkedésétől is függ. Szociológiai oldalról az ízlés a mű befogadásának társadalmilag meghatározott előfeltétele, társadalmi igény, elvárás; pszichológiai oldalról az élményeket megszűrő, értékelő készség; szociálpszichológiai oldalról az olvasó és a jelképesen jelenlevő író között lezajló találkozásnál tanúsított olvasói viselkedést befolyásoló beállítódás. Az ízlés, az attitűd és az értékorientáció közé ebben a dolgozatban még egyenlőségjelet teszünk.

Előkísérlet jellegű vizsgálatunkban háromféle „próbafúrás” végeztünk. Deduktív megközelítéssel megpróbáltuk az irodalmi attitűdöt „mérni”, induktív megközelítéssel pedig egyrészt a tesztolvasmányokkal kapcsolatos „konkrét viselkedést”, másrészt az olvasmányrepertoárban szereplő irodalmi művekkel kapcsolatos viselkedések esszenciáját.

KÉTELYEK

Nem erőszakolt-e az „irodalom” és az „attitűd” fogalmak összekötése? Attitűdtárgynak tekinthető-e az irodalom általában és az egyes irodalmi művek? Ha az olvasók irodalmi olvasmányaikkal kapcsolatos reagálásait elemezzük, viselkedéseikben bizonyos stabilitást fedezhetünk fel: 1. bizonyos fajta „olvasói vevőkészülékek” az irodalmi műveknek csak bizonyos körét képesek zavarmentesen fogni, 2. az olvasók hasonló lelki készenléttel fogadnak viszonylag különböző értékeket. A művek tehát bizonyos mértékig „kiválasztják” olvasóikat, ugyanakkor az olvasó-társszerzők bizonyos mértékig átalakítják saját hasonmásukra a műveket.

Ez a válogató készség, ez az értékre irányuló lelki készenlét, ez az olvasói választ és viselkedést szabályozó értelmi, érzelmi állapot, mely sok ezer olvasói viselkedés odatából kikristályosítható, olyasmí, amelyre az attitűdmeghatározások jelentős részét ráilleszhetjük. Az irodalmi attitűd — ha e kategória használhatóságát bizonyítani sikerül — szintén attitűdötvözet lenne, s ennek is sajátossága olyan információk tárolása, amelyeket a közvetlen tapasztalat nem tesz lehetővé. Attitűdtárgy-e egyáltalán az irodalmi mű? Összetettsége, énközelsége és társadalmi mivolta alapján az lehetne. Am mintha összetettségével túlságosan is igyekezne megfelelni ennek a követelménynek. Egy irodalmi mű — nem is beszélve általában az irodalomról — sokféle attitűdtárgyat ötvöz magába: a szerző személyét, a mű szereplői által felidézett embertípust és konkrét személyeket, a cselekmény által felidézett személyes emléket, de attitűdtárgy maga a művészi értéket közvetítő eszköz, a könyv is. Az irodalmi mű igen összetett attitűdtárgy mivolta tehát megkérdőjelezheti önálló attitűdtárgy létét, s így az irodalmi attitűdfogalmat is. Lehetséges, hogy egy-egy olvasmány apropóján az élet különböző szféráit képviselő tárgyakkal kapcsolatot tartó attitűdünk találkozik az irodalmi mű hullámai által partra vetett különféle, nem irodalmi attitűdtárgyakkal?

Az irodalmi attitűd természetesen nem „vegytisztá” attitűd, része valamiféle általános attitűdnek, de viszonylag autonóm terület „attitűdországban”. Egy irodalmi műnek valóban annyi változata van, ahány társszerző-olvasója, a változatok között azonban ki lehet alakítani csoportokat, melyek rendező elve egyfajta irodalmi művel kapcsolatos beállítódás.

MÓDSZEREK

Az irodalmi művel kapcsolatos attitűd betájolására könyvtártag munkásolvasók¹ körében kétféle mérőeszkővel kísérleteztünk. Az ízlés témakörben kutatók tipológiáinak és kutatási tapasztalatainak felhasználásával kilenc, különböző beállítottságú „lombik-olvasót” állítottunk elő.² Egy jó regény ismerveit felsoroló vallomásaik alkották a teszt szövegét. Egyetértő és elutasító véleményeiket a kérdezettek öt osztályzattal jelezték, és leírhatták ezektől eltérő saját véleményüket is. (Elég kevés ilyen akadt, ezek pedig viszonylag könnyen beilleszthetők voltak a kategóriarendszerbe.) A „lombik-olvasók” annyiban különböztek a valódiaktól, hogy az utóbbiak „olvasói lelki-világa” természetesen jóval összetettebb. A kilenc „lombik-olvasó” így nem attitűdtípusokat, hanem attitűd-alkotóelemeket képviselt. A valódi olvasók, vagyis a kísérleti személyek attitűdjeit a tesztre való reagálás alapján úgy lehetett leírni, hogy megvizsgáltuk, melyek a domináns (a magas osztályzatot kapott), melyek a mellékes (alacsony osztályzatot kapott) elemek. Nem gondoltunk arra, hogy sikerült eltalálni a kilenc legfontosabb attitűdelemet. Az elemekre adott átlagosztályzatok viszont valószínűen azt bizonyítják, hogy ez a kilenc elem rendelkezik valamelyes realitással.

Az attitűdelemek viszonylag részletes leírása — s hogy túlságosan ne árulkodjanak magukról, járulékos elemekkel való „kipárnázása” — gyengítette műszerünk érzékenységét. A kísérleti személyekkel aláhúztuk azokat a szavakat, szövegrészeket, amelyekkel leginkább egyetértettek, így módunkban állt megbecsülni azok arányát (10%), akik félreértették valamelyik attitűdelem szövegét. A félreértések iránya és mértéke az aláhúzások segítségével jól követhető volt, így ezeket a véleményeket is értékelhettük. A kevéssé iskolázott személyek egy részének eléggé fárasztó volt a meglehetősen tömören fogalmazott szöveg, s ez a tény is gyengítette műszerünk hatásfokát.

Hogy ezeket a torzításokat enyhítsük, egy másik mérőműszert is szerkesztettünk. A 9 attitűdelem szövegét kulcsszavakra, szókapcsolatokra bontottuk fel. Ennek a kulcsszólistának is akadtak korlátai. Sok kísérleti személyt zavart a sok hasonló, ismétlésnek tűnő megfogalmazás. A súlyosabb kifogás e másik mérőműszerünk ellen az lehet, hogy az ilyen kulcsszavak, mint „elgondolkoztat”, „emberismeret”, „új összefüggések”, többféleképpen értelmezhetők. Az ilyen

¹ A KMK kutatása keretében 188 könyvtári tag munkásolvasó irodalmi ízlését, befogadói magatartását vizsgáltuk 1971-ben.

² L. a mellékletet. Az olvasók kezébe adott tesztet kiegészítettük az egyes attitűdelemek rövid — e dolgozatban használt — elnevezéseivel.

megfogalmazások esetén pedig, mint a „szép érzések”, nem lehet tudni, hogy a legmagasabb osztályzat esetén például a kísérleti személy melyikre tette a hangsúlyt.

Mérőműszerünk legfőbb gyengéje talán az, hogy nem áll mögötte eléggé erős elméleti rendszer, csak vérszegény hipotézis, melyet röviden így foglalhatunk össze: A mű-egésszel való passzív–cselekvő viszony három szintjéhez tartozó három-három attitűdelemet magába foglaló rendszerről van szó, ahol a három szint: az irodalom mint 1. cselekvéspótló, passzív fogyasztást szolgáló, vágyteljesítő, feszültség-oldó eszköz, 2. hasznos mulatság, eszköz a cselekvéshez, 3. a jelképes cselekvés eszköze.

Egy 156 fős heterogén összetételű (ugyancsak könyvtárhasználó) mintán nyitott kérdésekkel³ kíséreltük meg, hogy az olvasók irodalmi attitűdjéről információkat szerezzünk.

Az írásbeli válaszokat elemezve a kapott attitűdelemeket az 1. táblázatban tüntettük fel.

1. TÁBLÁZAT

	Esetek száma
Szórakozás ⁴	118
Műveltség gyarapítása	64
Izgalom	55
Gondolatok	43
Ismeretek	42
Élmény	25
Valóságghűség	24
Tudatformálódás	21
Azonosulás	15
Menekülés	15
Jellemábrázolás, emberismeret	14
Művészi megformálás	12
Példa	11
Állásfoglalásra késztetés	10
Hasznos időöltés	10

³ A kérdések: „Miért olvas Ön irodalmi műveket?”, „Mit jelent Ön számára egy jó regény?”

⁴ A vezető helyen álló szórakozás nyugodtan el is hagyható, és csaknem mindenkinél megtalálható „semleges kémhatású” alapelemként kezelhető.

A munkásolvasók körében végzett vizsgálatban a „lombik-olvasók” véleményeire adott átlagosztályzatok alapján kialakult kép eléggé emlékeztet a nyitott kérdésekre adott válaszok alapján felvázoltra (2. táblázat).

2. TÁBLÁZAT

	Átlagosztályzat
Műveltség gyarapítása	2,50
Izgalom	2,15
Szellemi munkavégzés	2,12
Művészi megformálás	2,12
Ismeretszerzés	2,01
Összefüggések	1,98
Példa	1,91
Menekülés	1,85
Azonosulás	1,81

Az eltérések egy része minden bizonnyal szabályos eltérés, mely a két minta összetételének különbözőségéből adódik. (A heterogén minta iskolai végzettsége magasabb a munkás mintánál.) A szellemi munkavégzés és a művészi megformálás esetében azonban mással is szükséges magyarázni a viszonylag nagyobb eltéréseket.

Attitűdskálák használata ezen a területen az attitűdtárgy sajátosan összetett volta miatt problematikusabb, mint más attitűdtartományban. A különböző attitűdelemek nem könnyen rendezhetők sorba egy-egy paraméter szerint, azaz például a 9 elemes attitűdtesztünk nem alakítható át attitűdskálává. Egyelőre két dimenzió mentén látunk lehetőséget skála készítésére: 1. az olvasás közbeni munkavégzés, azaz az aktív-passzív olvasás, 2. a művel való azonosulás és a műtől való távolmaradás dimenzióiban. A két skála összeilleszthető lenne: az azonosulásskála nulla pontja és maximum pontja egyben a szellemi munkavégzés-skála nulla pontjai lennének, az azonosulásskála középpontja viszont a szellemi munkavégzés-skála maximum pontja közelében lenne.

NÉHÁNY RÉSZEREDMÉNY

1. Az irodalmi attitűd és az ízlés szintje

A munkásolvasóknál a különböző attitűdöket a kísérleti személy irodalmi ízlését modellező legkedvesebb olvasmányok alapján kiszámított ízlésszinttel állítottuk szembe. Az alábbi táblázatban az egyes attitűdelemek elfogadóinak (a legmagasabb osztályzatot adóknak) és elutasítóinak (a legalacsonyabb osztályzatot adóknak) ízlésszintjét hasonlítjuk össze. A legjelentősebb szignifikáns különbségek a következő elemeknél adódtak (3. táblázat).

3. TÁBLÁZAT

Attitűdelemek	Az irodalmi ízlés szintje 1–3-as skálán	
	elfogadók	elutasítók
Izgalom	1,58	2,26
Szellemi munkavégzés	2,20	1,69
Műveltség gyarapítása	1,93	1,61
Menekülés	1,61	2,12
Művészi megformálás	1,97	1,72

Mivel ebben a táblázatban az esetenként jelentős arányú „közömbösek” nem szerepelnek, érdemes egy másik táblát is bemutatni, mely ugyanezt az összefüggést más szempögből világítja meg. A kérdezetteket az ízlésképletben domináns olvasmányfajták alapján csoportokra osztottuk, s megnéztük, hogy az egyes csoportok milyen átlagosztályzatokat adnak az egyes attitűdelemlere. (Csak azokat az értékeket közöljük a 4. táblázatban, amelyek az összesség átlagától szignifikánsan eltértek.)

A legtisztább tendenciák az „izgalom” és a „menekülés” elemeknél tapasztalhatók, ezek a fejlettebb ízlésű olvasóknál ritkábban domináns elemek, mint a többieknl. Érdekes a helyzet az „összefüggések” és a „szellemi munkavégzés” esetében. Ezekre a lektúrolvasóknál vártunk volna legkisebb átlagosztályzatokat, de nem így történt. Berkesi, Szilvási, Cronin és Mitchell műveinek kedvelői között gyakrabban előfordulnak olyan olvasók, akik vállalják az olvasás közbeni munkavégzést, mint azok, akik elsősorban Jókai, Gárdonyi, Dumas, Prus és Brontë műveit kedvelik.

4. TÁBLÁZAT

Attitűdelemek	Az összesség átlagosztályzata	Domináns olvasmánytípus		
		lektűr	romantika	klasszikus realista
Műveltség gyarapítása	2,50	2,43		2,60
Izgalom	2,15	2,39		1,65
Művészi megformálás	2,12		2,14	
Szellemi munkavégzés	2,12		1,82	2,61
Ismeretszerzés	2,01			
Összefüggések	1,98		1,78	
Példa	1,91		1,69	2,23
Menekülés	1,85	2,08		1,31
Azonosulás	1,81			1,42

A heterogén összetételű kontrollcsoportnál az ízlés szintjét a legkedvesebb olvasmány alapján becsülhettük meg. Evvel állítottuk szembe a nyitott kérdéssünkre adott olvasói vallomásokban található attitűdelemeket. E vizsgálódás legfontosabb tanulságának azt tartjuk, hogy azoknak az ízlésszintje, akiknél a „műveltség gyarapítása” elem is szerepelt az irodalmi attitűdben, jóval magasabb volt, mint azoknál, akiknél csak az „ismeretszerzés”. Eredetileg hajlottunk arra, hogy ezt a két elemet erősen hasonlónak éreztük, mivel gyakori volt a két elem együttemlítése. A kontrollvizsgálat átlagértékei arra figyelmeztetnek, hogy az „ismeretszerzés”, a „hasznos multság”, a cselekvés eszközeül szolgáló olvasás passzívabb változata, míg a „műveltség gyarapítása” inkább a nagyobb munkavégzést kívánó művekhez kapcsolódik.

2. Az irodalmi attitűd és az irodalmi művek értékelése

Az ízlés másik, szabad szemmel látható oldala a kísérleti céllal elolvasatott novellák értékelése (tetszéssel – nemetszéssel fogadása).⁵ Az alábbi táblázatban a kilenc attitűdelemre adott átlagosztályzatait közöljük azoknak, akiknek tetszett (T) és akiknek nem tetszett (N) a novella. (Ismét csak az átlagtól való szignifikáns eltéréseket közöljük – 5. táblázat.)

⁵ Az öt teszt-novella – Móricz: *Kis Samu Jóska*; Kosztolányi: *Fürdés és Caligula*; Sánta: *Nácik és Örkény: Meddig él egy fa?* című művei – közül egy olvasó hármát olvasott el. A Móricz-novella esetében igen kevés volt az elutasítók száma, az Örkény-novellát pedig csak 45-en olvasták el, ezért a továbbiakban csak a másik hárommal foglalkozunk.

5. TÁBLÁZAT

Attitűdelemek	Átlag	Kosztolányi Furdés		Kosztolányi Caligula		Sánta Nácik	
		T	N	T	N	T	N
		Ismeretszerzés	1,98		1,80	2,18	
Műveltség gyarapítása	2,50				2,17		
Izgalom	2,15		1,78		2,31		
Művészi megformálás	2,12				1,92		
Szellemi munkavégzés	2,12		2,29	2,30		2,38	
Összefüggések	1,98		2,10	2,16	1,73	2,19	1,83
Példa	1,91					2,10	
Menekülés	1,85		1,68			1,64	
Azonosulás	1,81			1,65			

A táblázat egyik legfontosabb tanulságaként azt könyvelhetjük el, hogy a különböző összetételű attitűdszerkezetek különféleképpen befolyásolják egy-egy mű befogadását.

Úgy tűnik, hogy a „szellemi munkavégzés” és az „összefüggések” elemek megléte, domináns szerepe olyanfajta művek pozitív értékelésének feltétele, mint a *Nácik* és a *Caligula*. Az „ismeretszerzés” dominanciája csak a történelmi információkra is építő Kosztolányi-novellánál volt a tetszéssel fogadás feltétele.

A *Furdés* című novella értékelésével kapcsolatos indokolásokat elemezve kísérletet tettünk a befogadói viselkedés főbb típusainak elkülönítésére (a kísérletjellegét azért sem árt hangsúlyozni, mivel a tipizálás alapja csupán egy novella értékelésének indokolása volt, s továbbra is csak az olvasók egy körénél, a könyvtártag munkásoknál maradtunk):

„*A*” típus: ezek az olvasók a művet túlságosan is közelről szemlélik, a cselekmény felszínéhez tapadnak, naivan azonosulnak a művel (vagy szereplőivel), amelyet sematikus történetre egyszerűsítenek le.

Példa: „Megható novella volt, mert az apa korholta, igaz, a fiát az elején, de a végén nagyon megszeppen, mikor nem bukott elő a fia.”

„*B*” típus: ezek az olvasók vagy nem tudnak, vagy nem akarnak közel kerülni a műhöz, úgy olvassák a „fiction”-t, mintha „non-fiction” lenne: analízálva, mérlegelve, az új információkat addigi ismereteikkel összevetve.

Példa: „A meszelt kunyhók, a kukoricagórék balatoni fürdőhelyen nincsenek. Tizenegy éves gyerek latint nem tanul. A Balaton nem Zalában van. Az egész történet nem valódi.”

Ezek az olvasók az esztétikai, társadalmi, világnézeti mozzanatokra is reagálnak, de oly módon, hogy ezeket a szegmentumokat kiragadják a műalkotásból, s a köznapi gondolkodás szintjén eléggé önkényesen értelmezik. Ez a befogadás, bár lényegesen különbözik a naivabb „A” típustól, semmiképpen sem nevezhető annál érzékenyebb, fejlettebb, az irodalmi mű lényegéhez könnyebben odavezető befogadói magatartásnak.

„C” típus: ezek az olvasók kerültek közel a műhöz, nekik sikerült legtöbbet megragadni a mű sajátos esztétikai szférájából, ők reagálnak legérzékenyebben az erkölcsi, filozófiai és társadalmi összefüggésekre.

Példa: „Az ismétlődő hétköznapok egyhangúságát, a megszokott ritmus változhatatlanságának szürkeségét és egy félelemmel demoralizált gyermek apai szeretetének hiányát egyszerű eszközökkel rajzolja meg, rövid fél óra alatt mutatja be az író egy család hétköznapjait tragédiáját.”

A „C” típus magasabb szinten egyesíti a művel azonosuló s a műtől magát távol tartó „A” és „B” típust. Ha — természetesen jócskán leegyszerűsítve a kérdést — az „A” típusú befogadói magatartást „élvező–fogyasztó”, a „B” típusút „informálódó–fogyasztó” jelzővel jellemezzük, akkor a „C” típust „műélvező–elemző” jelzővel lehetne megjelölni. Természetesen jóval több átmeneti, mint tiszta típust találtunk. Különösen sok volt az „A–C” és a „B–C” átmeneti típus. Az egyes típusokhoz tartozók átlagos ízlésszintje:

„A”	2,00
„B”	1,86
„A–C”	2,10
„B–C”	2,29
„C”	2,75

A három „tiszta” befogadói típushoz tartozók attitűdszerkezetét az alábbi táblázatban jellemezzük: (+ és ++ jellel az attitűdelem átlagosnál erősebb, – és – – jellel az átlagosnál gyengébb meglétét jelöljük – 6. táblázat).

6. TÁBLÁZAT

Attitűdelemek	Befogadó típusok		
	élvező – fogyasztó	informálódó – fogyasztó	műélvező – elemző
Ismeretszerzés			–
Menekülés	++		–
Szellemi munkavégzés	–	--	++
Izgalom	++	+	--
Művészi megformálás		--	+
Összefüggések	--	–	+
Azonosulás	++		–
Műveltség gyarapítása		–	
Példa	–		

Meglehetősen élesen rajzolódik ki az „A” típus arculata, a „menekülés”, az „izgalom” és az „azonosulás” elemek határozott igenlésével. A „B” típus néhány esetben az „A”-val mutat rokonságot, de az eltérések (például a „művészi megformálásnál”) is jelentősek. A „C” típus mindkettőtől élesen különbözik, elsősorban a „szellemi munkavégzés”, az „összefüggések” elemek igenlésével és az „izgalom” elutasításával.

3. Az irodalmi attitűd és az irodalmi mű megértése

Ezt a feltételezett összefüggést két novellánál vizsgáltuk. A *Nácik* című Sánta-novellát 70-en, a *Meddig él egy fa?* című Örkény-novellát 45-en olvasták el. A művek „megoldását” szakértői elemzések adták meg, s a megértés fokait (a *Nácik* esetében három, az Örkény-novella esetében négy) is a szakértők közreműködésével állapítottuk meg.

A *Nácik* esetében 5 attitűdelem esetében tapasztalhattunk összefüggést. (A pozitív és negatív szignifikáns kapcsolatokat + és – jellel jelöljük – 7. táblázat.)

7. TÁBLÁZAT

Attitűdelemek	A megértés	
	alsó foka	felső foka
Ismeretszerzés		+
Menekülés	+	
Szellemi munkavégzés		+
Azonosulás	+	–
Műveltség gyarapítása	+	

A szellemi munkavégzés átlagosztályzatai a megértés három szintjén 2,01–2,13–2,38, az azonosuláséi 2,27–1,82–1,46 voltak. Ha látványos összefüggéseket nem is állapíthattunk meg, ezek az összefüggések megfelelnek az eddig kirajzolódó tendenciáknak.

A *Meddig él egy fa?* egy fokkal alkalmasabb kísérleti olvasmány-nak tűnt. Ez a novella egyszerűbb olvasói vevőkészülékkel is fogható. Az alacsonyabb esetszámok miatt most nem az egyes attitűdelemek, hanem elemcsoportok dominanciáját nézzük a megértés egyes fokainál (8. táblázat). Ezek az átlagosztályzatok ismét csak nem túl erős, de az eddigieket támogató összefüggések meglétére utalnak.

8. TÁBLÁZAT

	Domináns elemcsoport	A megértés átlagos foka (1–4)
I.	Azonosulás, izgalom, menekülés	2,60
II.	Ismeretszerzés, példa, műveltség gyarapítása	2,17
III.	Szellemi munkavégzés, összefüggések, művészi megformálás	3,00

MELLÉKLET

„Ismeretszerzés”

Számomra egy regény elsősorban az ismeretek forrása, ezért én a regényeket is egy kicsit mindig úgy olvasom, mint az újságot vagy az ismereteket terjesztő könyveket. Ezért leginkább azokat a regényeket szeretem, ahol minden kézzel fogható, adatokkal bizonyítható, melyek nem rugaszkodnak el a világtól.

„Menekülés”

Amikor egy regényt elkezdek olvasni, megszűnik számomra ez a világ, számomra megannyi kellemetlensége, megoldatlan problémája. Éppen ezért azokat a regényeket szeretem, melynek világa nem hasonlít erre a világra, ahonnan egy kis időre el akarok menekülni, ahol a kérdések, mégha nem is olyan könnyen, mégha nem kis izgalmak után, de végül is elrendeződnek.

„Szellemi munkavégzés”

Az olyan regényeket szeretem, melyek engem, az olvasót is, akár a regény hőseit, feladat elé állítanak, elgondolkodtatnak, amelynek elolvasása szellemi munkavégzést jelent számomra. Ezért számomra nem az az elsődendő kérdés, hogy megold-e mindent az író, hogy lezárja-e, befejezi-e a regényt, csak az a fontos, hogy művében megjelöljön olyan utakat, melyek közül mind a regény hősei, mind az olvasói választhatnak. Nem baj, ha ez a választás nem is olyan könnyű, ha egy-egy regény olvasása lelki megrázkódtatást is jelent számomra, ha ezt az író művészi eszközökkel éri el.

„Izgalom”

Számomra az a jó regény, mely felüdit, elszórakoztat, feloldja a bennem levő feszültségeket. Ehhez az szükséges, hogy a regény változatos, izgalmas, szellemes legyen, kalandokban, fordulatokban bővelkedjen. S ha az író egy darabig bizonytalanságban is hagyja olvasóját a dolgok kimenetele felől, végül is legyen világos, hogy mit akart, ne hagyjon homályos részeket, s fejezze be a regényét.

„Művészi megformálás”

Számomra nemcsak egy vers, hanem egy jó regény is művészien felépített külön világ. Egyáltalán nem mindegy, hogyan van egy regény megírva, mert én egy-egy szép soron is el tudok gyönyörködni. Nemcsak a szép, hanem az eredeti stílus, a művészien kidolgozott részletek is fontosak számomra, de ezen felül az is, hogy a regény jól meg legyen komponálva, minden részletében és egészében igazi műalkotás legyen.

„Összefüggések”

Számomra egy jó regény olvasása izgalmas, de nagy kitartást igénylő felfedező út, ahol az író azokra a kérdésekre, amelyekre én is megoldást keresek, vagy számomra egészen újszerű, eredeti választ ad, vagy legalábbis eredeti módon megközelítve újszerűen világítja meg az enyémhez hasonló válaszokat, s olyan újszerű érvekkel igazolja, amelyeket én is felhasználhatok a régi önmagammal vívott harcban, a világról alkotott véleményem megváltoztatásában. Újabb összefüggések megismerésével kiléphetek szűkebb körömből, lépéseimet a fejlődés üteméhez igazíthatom.

„Azonosulás”

Amikor regényeket olvasok, beleképzelem magam a regény hőseinek helyzetébe, elsősorban természetesen azokéba, akiknek élete, problémái az enyéimhez hasonlítanak, akikkel együtt érezhetek, szenvedhetek, örülhetek, akikkel együtt keresem a boldogságot s küzdöm le a nehézségeket, akiknek sorsával így azonosulhatok, akikben önmagamot megtalálhatom.

A regényekben elsősorban nem az adatokat, leírásokat, bölcselkedéseket, hanem az érzéseket keresem, melyekkel érzelmi világom gazdagíthatom.

„Műveltség gyarapítása”

Számomra egy regény elolvasása műveltségem gyarapítását jelenti, s ezért hajlandó vagyok bizonyos mértékig áldozatokat is hozni: komolyabb s ezért fárasztó, s nem csak szórakoztató regényeket is kézbe venni. Az ilyen olvasmányok amellet, hogy tájékozottságom, műveltségem gyarapítják, kifejező készségem is fejlesztik, s ennek az emberekkel való érintkezésben, a társaságban is nagy hasznát veszem avval, hogy olvasott emberként művelt emberekkel egyenrangú félként beszélgethetek.

„Példa”

A regényekben példákat, példaképeket keresek arra, hogyan éljek, hogyan döntsék egyes kérdésekben, nehéz helyzetekben. A regényekben igazolást és támogatást keresek ahhoz, amiben hiszek, hogy még szilárdabban hinni tudjak abban, amit célul tűztem ki magam elé, s hogy szilárdabban alapokra helyeződjön a világról vallott felfogásom avval, hogy a regényekben is igazolni látom felfogásom helyességét, igazamat.

IRODALOM

- ADORNO, TH., 1970, Zene, filozófia, társadalom. Bp. Gondolat Könyvkiadó.
- BELJAEVA, L. I., 1970, Motivü cstenija i kriterii ocenok proizvedenij hudozsesztvennoj literaturü razlicsnüh kategorij csitatelej. In: Hudozsesztvennoje voszprijatie. (red) MEJLAH, B. Sz., Leningrád, Nauka.
- GONDOS E., 1970, Ízlésalakzatok. Bp. NPI.
- HANKISS E., 1970, Az irodalmi kifejezésformák lélektana. Bp. Akadémiai kiadó.
- HELMICH D.—GEREBEN F., 1971, Film, ízlés, befogadás. Kísérlet egy film befogadásának vizsgálatára. Kézirat.
- JÓZSA P., 1970, Tipikus beállítottságot mutató csoportok a kulturális fogyasztás terén, Budapesten. Kutatási tervezet. Bp. Népművelési Intézet. Kézirat.
- KAMARÁS I., 1970, A munkások és az olvasás. Bp. NPI.
- KAMARÁS I., 1973, A munkásolvasók irodalmi ízlése. In: Szemináriumok a szovjet és a magyar könyvtárügy időszerű kérdéseiről. OSZK. 128—156.
- LOSONCZI Á., 1969, A zene szociológiája. Bp. Zenemű kiadó.
- SAS J., 1968, Emberek és könyvek. Bp. Akadémiai kiadó.
- SIEKERSKI, ST., 1967, Recepcja literatury pieknej na wsi. Warszawa. Biblioteka Narodowa.
- SZABOLCSI M., 1971, Szocialista közízlés — szocialista tudat. *Magyar Tudomány*. 2.
- VIGOTSKIJ, L., 1968, Művészetpszichológia. Bp. Kossuth könyvkiadó.

II.

SZOCIÁLPSZICHOLÓGIA
A MUNKAHELYEN

SZOCIÁLPSZICHOLOGIA A MUNKAHELYEKEN

I. ELŐZMÉNYEK

Semmi csodáltnivaló sincs azon, hogy bizonyos dolgokat az elődök nem tudnak az utódok helyett megtanulni. Ennek eredményeképpen vannak olyan tévedések, amelyek szükségszerűen jellemzőek a fejlődés több – egymástól távoleső – stádiumára is. A balfogásoknak is van reneszánszuk, s e reneszánszok megjelenése mindenkor csalhatatlan jele annak, hogy új emberek tűntek fel a színen.

Így túlnyomó többségükben „új emberek” voltunk mi is, akik a 60-as évek elején néhány ipari, kereskedelmi, mezőgazdasági vállalatnál és egy-két intézménynél a munkahelyek bonyolult pszichológiai problémáival kezdtünk el foglalkozni. Új emberek voltunk, korántsem csodálatos tehát, hogy régi hibákat követtünk el.

Amikor ezekre a hibákra hivatkozom, természetesen nem az a célom, hogy a magyar munkalélektani tevékenység megindulásának korszakáról értékelő történelmi elemzést nyújtsak. Félek, ez nem is nagyon sikerülne. Szeretnék azonban szemléleti tendenciájáról és – mivel ezzel kapcsolatban az előbbieken hibákról tettem említést – e szemléleti tendencia elméleti vonatkozásairól szólni.

1. A PSZICHOTECHNIKA MINT A PSZICHOLOGUS MUNKÁJÁNAK VONATKOZÁSI KERETE

A modern munkalélektan a pszichotechnika elméleti ellenpólusként született meg és a pszichotechnikával folytatott állandó párharc közben nőtt fel. Messzire vezetne, ha – akár csak általánosságban is – nyomon követnénk e tudománytörténeti szóváltást. Úgy gondolom, ebben a pillanatban praktikusán elég, ha a pszichotechnika három alapvető fogyatékoságát nevezem meg:

- a) atomisztikus szemléletét;
- b) statikus felfogását;
- c) praktikumának szkematikus voltát.

a) A pszichotechnika atomisztikus jellege

Az atomisztikus jelzõt közkeletü értelmében használom. A vizsgálat tárgyának maximális izolálására való törekvést, az egyetlen elemi tényezőre való visszavezetés igényét értem rajta. Például a pszichotechnika a beválás kérdését többé-kevésbé redukálja az alkalmasság kérdésére, az elfáradási folyamatokat a fizikai terhelő tényezőkre és a pihenő idők hiányára stb. A pszichológiai kutatások számára a priori szab meg merev, egymástól dogmatikusan szétválasztott tématerületeket (alkalmasság, elfáradás, minősítés, látási viszonyok stb.). Nézetem szerint ez a pszichotechnika leginkább alapvetőnek tekinthető hibája. A fent említett másik két, sokat bírált jellemvonása is erre vezethető vissza.

Míndez egyrészt a lélektan egészének akkori fejlettségi szintjéből, másrészt abból eredt, hogy a pszichotechnika bár meghirdette a pszichológia technizálásának lehetséges és szükséges voltát – és ez rendkívüli, forradalmi jelentőségű lépés volt – valójában mégsem lépett ki a korabeli, szűk laboratóriumi helységről. Kérdésfeltevéseit a laboratóriumi szituáció determinálta, témaköreit az elméletileg legkézenfekvőbbnek tűnő kutatási lehetőségek indikálták.

Ennek több káros következménye is lett. Egyre közülük különösképpen szeretném felhívni a figyelmet: az alkalmazás elméleti alapvetésének teljes hiányára. Arról van szó, hogy megjelent a pszichológia alkalmazásának tudományos koncepciója anélkül, hogy valamiféle komolyabb erőfeszítés is történt volna az alapvető kérdések tisztázására. Például: egy laboratóriumi kísérlet üzemi validitása milyen tényezőktől milyen mértékben függ; milyen specifikus jegyekkel kell rendelkezniük azoknak a laboratóriumi kísérleteknek, amelyeknek eredményeit közvetlenül kívánjuk munkahelyi szituációban hasznosítani stb. Még elgondolni is furcsa, mi lenne akkor, ha azok a műszaki tudományok, amelyek – sokáig és nem is méltánytalanul – a pszichotechnikusok egyik példaképül szolgáltak, hasonló módon jártak volna el. Ez annyit jelentene, hogy megelégednének azzal, ha vizsgálataik eredményei csak statisztikai mintákat véve alapul bizonyulnának valósnak, és konkrét problémák konkrét megoldásánál praktikusán teljesen megbízhatatlanok lennének.

A pszichotechnika atomisztikus felfogásából következett a pszichológia partikuláris funkciója a szervezéstudományokban és a pszichológus perifériális státusa az üzemekben.

b) *A pszichotechnika statikus jellege*

Az atomisztikus szemlélet elvezet a dolgok statikus felfogásához. A pszichotechnika nem fordít kellő figyelmet sem a szimultán, sem a szukcesszív összefüggésekre. Felfedi a fizikai környezetet, de azt nem a maga totalitásában tárgyalja; beszél a dolgozó ember szociális miliőjéről, de már a megfogalmazásból is kiderül, hogy a pszichotechnika számára az egyik ember dolgozik, a másik szociális miliő.

A pszichotechnika statikus jellege lehetetlenné tette, hogy a pszichológus a vállalatok és a termelés nagy diagonális kérdéseivel foglalkozzék, megakadályozta, hogy megkísérelje a jövőbe tekintést, hogy a tervezés és a stratégia részesévé váljon.

c) *A pszichotechnikai praktikum sematikus volta*

Az eddigiekben bemutatott konceptuális helyzet természetes következménye a pszichotechnika sematikus receptformáló praxisa. Ez természetesen fejlődésképtelenné és ezoterikussá tette. Így, bár a laboratóriumi vizsgálati eszközök egyre rafináltabbak lettek, a szemlélet mindinkább egysíkúvá vált, és bár a pszichológus egyre gögösebb lett, az üzemben mindinkább elszigetelődött.

A pszichotechnika sematizmusa következtében a módszerek eluralkodtak a tárgy felett. A pszichológus tesztekben és nem problémákban gondolkodott.

Készséggel elismerem, hogy mindaz, amit a pszichotechnika kritikájaként elmondottam, maga is bizonyos tekintetben statikus, túlzó és egysíkú. Éppen a pszichotechnika legnagyobb alakjai, olyanok, mint MÜNSTERBERG, MOEDE, GIESE — és talán elsősorban GIESET kell itt megemlítenünk — életművükben sokszor átlépték iskolájuk merev korlátait, és előrejelezték egy korszerű felfogás perspektíváját. A kiválóak azonban éppen azért kiválóak, mert képesek átlépni a korlátokat. Maga a pszichotechnika mint az üzempszichológus munkájának *vonatkozási kerete*, már a 30-as években is retrográdnak számított. Végeredményben BERGER már a 20-as években rámutatott a pszichotechnika hiányos személyiség szemléletére, később a Human Relations követői, a pszichológusok, a pszichotechnika súlyos, általános teoretikus elégtelenségeire stb. Nemegyszer maguk a kritikák is túlzók voltak, ez azonban még nem bizonyítja a pszichotechnika igazát.

2. PSZICHOTECHNIKA ÉS A 60-AS ÉVEK ELSŐ FELÉNEK MUNKALÉLEKTANI GYAKORLATA

Nem véletlenül elevenítettem fel a pszichotechnikával kapcsolatos régi, kissé már beporosodott vitákat. Azok a hibák ugyanis, amelyek tudományunk nemzetközi történeti fejlődésében elintéztetteknek, túlhaladottaknak tűntek, a mi gyakorlatunkban újra megjelentek. Annak ellenére, hogy a pszichotechnika szót és a vele fémjelzett irányzatot *expressis verbis* senki sem vállalta, az első évtized első fele lényegében a pszichotechnika feltámasztása volt.

Ha belelapolunk e korszak munkalélektani publikációiba, vagy — ami ennél sokkal fontosabb — bepillantunk az üzemi pszichológusok akkori hétköznapi gyakorlatába, láthatjuk, hogy a fentebb felsorolt kritikai szempontok tevékenységükkel szemben majdnem teljes mértékig érvényeseknek mondhatók. A munkalélektani vizsgálatok kiragadott részjelenségekre korlátozódtak (színek hatása, néhány egyszerű pályatűkör elkészítése, egy-egy munkabútor optimalizálásához szükséges antropometrikus adatok összegyűjtése stb.) távolabbi összefüggések feltárásának igénye nélkül.

Valljuk be — jómagam is részt vettem bennük, megjegyzéseim tehát senki ellen sem irányulnak —, hogy módszereink elszomorítóan sematikusak és szegényesek voltak, hogy túlbecsültük a műszerezettséget az elméleti felkészültséggel, a monoton rutint a differenciált megértéssel szemben.

A munkalélektani szemlélet merőben statikus volt. Mentés az egymásra hatások pontos megértésére való törekvéstől, a fejlődés leírásának igényétől. Sokat, igen sokat szóltunk az ember és a gép viszonyáról, a tárgyi feltételek jelentőségéről. Fantasztikusan túlbecsültük a klasszikus értelemben vett ergonómiai szemlélet szerepét, de szó se volt — legfeljebb egy-két kutató esetében volt szó — arról a hozzáállásról, amely az ergonómia nagyszerű sajátossága: a rendszerelméletileg megalapozott, totalitásra törekvő, egységes átfogó látásmódról, a struktúrák feltárásának igényéről stb.

Ez a gyakorlat nem nyújtott kedvező alapot a szociálpszichológiai kutatások megindulásához. Így aztán a munkalélektan ebben az időben gyakorlatilag két nagy részterületet foglalt magában: egyrészt a munkavégzés specifikumainak és a dologi munkakörnyezet pszichikus hatásainak tanulmányozására terjedt ki, másrészt az alkalmaság személyi feltételeinek elbírálására. A szociálpszichológiai indítta-

tású vizsgálatok, a szervezés és a vezetés központi kérdéseinek pszichológiai tanulmányozása, gyakorlatilag — egy-két valóban kivételnek tekinthető esettől eltekintve — nem létezett. Ha a szociálpszichológiai aspektus fontosságáról esett szó, az általában csak abban a formában jelentkezett, hogy „ezt sem szabad figyelmen kívül hagyni”.

II. SZOCIÁLPSZICHOLÓGIAI TEVÉKENYSÉG A MUNKAHELYEKEN. EREDMÉNYEK ÉS HIBÁK

1. MUNKALÉLEKTAN A 60-AS ÉVEK KÖZEPÉTŐL. A SZOCIÁLPSZICHOLÓGIA MEGJELENÉSE

A 60-as évek második felében következett be a „munkapszichológiai robbanás”. Ugrásszerűen változott meg a helyzet s vele a szemlélet és a tevékenység is. Az új szituációban a munkalélektan már nem egy-két iskolaalkotó személyiség köré csoportosuló akcidentális társadalmi jelenség, hanem egy elég széles kiterjedésű és meglehetősen sok embert foglalkoztató szakma, foglalkozási ág. Ezzel együtt mindinkább érezhetővé vált, hogy megszűnt a hagyományos értelemben vett pszichotechnika szemléleti hegemonitása, ami egyben azzal is együtt járt, hogy az üzemi pszichológusok nagyobb része kezdett el szociálpszichológiai témák iránt érdeklődni.

A szociálpszichológiai érdeklődés feltűnésének több oka is volt. Egyrészt alapvető szerepet játszott benne a szakmai ismeretek bővülése. Az elméleti ismereteké csakúgy, mint a szakmai tapasztalatoké. Másrészt a helyzetnek egy sajátos megváltozása is közrejátszott. A 60-as évek elejének munkapszichológusa ugyanis mindig maga kereste a vizsgálati témákat. Állandó és legfőbb gondja volt, hogy kitalálja, milyen vállalati kérdésekkel érdemes foglalkoznia, milyen vizsgálatok számíthatnak kedvező fogadtatásra. A vállalatok vezetői ebben az időben nem tudták konkrétan meghatározni a pszichológiával szemben támasztott igényeiket.

Az évtized második felében azonban a gazdasági, műszaki szakemberek pszichológiai kultúrája már sokat fejlődött. Két munkaterületet majdnem mindenütt kijelöltek a pszichológusok számára. Az egyik a fluktuáció, a másik a vezetőképzés volt. Azt hiszem, ebben a pillanatban nincs olyan üzempszichológus Magyarországon, aki az utóbbi 6—7 évben e két témakör valamelyikével ne foglalkozott volna behatóbban. Ezek a kérdések pedig természetüknél fogva szociálpszichológiai indíttatásúak.

2. EREDMÉNYEK

a) Közvetlen eredmények

A szociálpszichológiai érdeklődés természetesen a szociálpszichológiai tevékenység megindulásában és elterjedésében nyilvánult meg. E tevékenység főbb tématerületei az alábbiak voltak:

1. szociometria (ide sorolhatók a munkahelyi beilleszkedéssel kapcsolatos vizsgálatok is);
2. attitúd- és közvéleménykutatás;
3. vezetés és vezetőképzés;
4. ösztönzés;
5. kommunikáció.

E tevékenység megismeréséhez és az eredmények értékeléséhez nem elegendő, ha csupán a publikációkból indulunk ki. Az üzemi munka tömegében és tartalmi változatosságában is jóval meghaladja a publikált anyagok számát. Nem is mindig a legjobb és legfontosabb anyagok kerültek publikálásra. Ezért a mellékletben felsorolom az általam ismert munkahelyi vizsgálatokat (az adatok egy hevenyészett felmérés eredményei, amelyet a MTESZ Ergonómiai Bizottságának szíves segítségével hajtottam végre). A melléklet II. részében gyűjtöttem össze a munkahelyi szociálpszichológiával foglalkozó publikációkat.*

A fenti munkák eredményeként néhány általánosítható elvi jelentőségű tudományos megállapítás is született. Megpróbálom — nem fontossági sorrendben — ezeket megjelölni és néhány szóban összefoglalni.

Stabilizátorok és produktivizátorok a munkahelyi ösztönzésben (MURÁNYI). HERZBERG téziseiből kiindulva MURÁNYI megállapítja, hogy a HERZBERG által higiénéseknak nevezett ösztönzők a termelési szituáció stabil megtartását eredményezik, míg az ösztönzők másik típusa felelős a többletprodukciónak.

A „T-group”-ok és esettanulmányok alkalmazásának lehetőségei (FEHÉR—SZEPESSY). Az ide vonatkozó megállapításokról ülésünk keretében referátumot hallunk, a vizsgálatok eredményeire ezért nem térek ki. (Lásd FEHÉR I. referátumát e kötetben. — Szerk.)

* A mellékletek hiányosságaiért ezúton is elnézést kérek, sietek kijelenteni: bizonyos vagyok benne, hogy éppen a legjobb és legértékesebb alkotásokat hagytam ki belőlük.

Vezetői döntési skémák tipológiája (ENGLÄNDER – KOVÁCS). A Műegyetemen dr. HARSÁNYI ISTVÁN egyetemi tanár vezetése alatt folyó vizsgálatok eredményei erősen valószínűsítik egy kétpólusú tipológia létezését a vezetők döntési skémáiban (támadó és védekező). Ez a tipológia rokonságot mutat az ATKINSON-féle tipológiával.

Standardizált attitűdskálák;

Két standardizált attitűdskála terjedt el. Az egyik „attitűdskála vezetők részére” (ENGLÄNDER – KOVÁCS), a másik „attitűdskála a munkahelyelhagyás prediszpozíciójának megállapítására” (ENGLÄNDER – GÁBOR).

Látható, az anyag méretéhez képest az általánosítható tudományos eredményeink nem túlságosan nagyok. Mindamellet ez a gazdag vizsgálati anyag lehetővé tette, hogy ma már minden eddiginél pontosabb elképzelésekkel rendelkezünk a magyarországi munkahelyek szociálpszichológiai arculatáról (nemcsak mi, akik hivatásunknál fogva törődünk a problémával, hanem a közvélemény egy jelentős része is).

A közvélemény tájékoztatása, a pszichológiai kultúra terjesztése egyébként is egyik legnagyobb érdeme az üzemi szociálpszichológiának. Több oktatási szerv, minisztérium stb. gondoskodik arról, hogy a munkahelyi vezetők igen nagy számban részesüljenek a vezetés és szervezés gyakorlatát megalapozó szociálpszichológiai képzésben. Mindenekelőtt utalnunk kell a Műegyetem Mérnöktechnikai Intézetében (dr. Barta Lajos tanszékvezető egyetemi tanár vezetésével) folyó pszichológiai oktatásra és szintén a Budapesti Műszaki Egyetemen az Ipari Üzemgazdaságtan Tanszéken (dr. Harsányi István tanszékvezető vezetésével) a gazdasági mérnökök számára folyó oktatásra. Többek között munkahelyi szociálpszichológiai jellegű ismeretek oktatását végzik az Országos Vezetőképző Központban, a Miskolci Műszaki Egyetem borsodi vezetőképző iskolájában, a Nehézipari Minisztérium által szervezett vezetőképző tanfolyamokon, a Mezőgazdasági Mérnöktechnikai Intézet vezetőképző tanfolyamain és több más helyen. Ilyen jellegű többé-kevésbé rendszeres oktatásokon az utóbbi években sok ezer ember vett részt, ami azt mutatja, hogy a munkahelyi szociálpszichológiának tudományunk talán minden más ágánál nagyobb szerepe van a tömegek pszichológiai kultúrájának elmélyítésében.

b) Közvetett eredmények

A szociálpszichológiai gyakorlat elterjedése bizonyos közvetett eredményeket is produkált. Egyik ilyen eredmény, hogy a munkapszichológusok érdeklődését újjólag felkeltette a klinikum iránt. A munkalélektanban megerősödött a klinikai szemlélet, ami rendkívül sokat jelentett a munkahelyi szituációk árnyaltabb megközelítésében és megértésében.

Lehet, hogy talán grotesknek tűnik, de kétségtelenül az eredmények közé sorolhatjuk azt is, hogy az üzemi munkapszichológiai tevékenység dologi költségigénye a szociálpszichológiai indíttatású témák terjedésével erősen csökkent. Ez lehetővé teszi a pszichológia szélesebb körben való igénybevételét.

Végül eredményeink ismertetése nem volna teljes, ha nem emlékeznék meg a MTESZ Ergonómiai Bizottságán belül működő szociálpszichológiai munkacsoportról, amelyik a múlt év őszén alakult meg, és azóta rendszeres üléseket tart. Jelenleg a művezetők helyzetével kapcsolatos néhány pszichológiai probléma feltárására indított vizgálsorozatot.

3. HIBÁK ÉS HIÁNYOSSÁGOK

a) Pszichológiai elmélet és üzemi gyakorlat

Eredményeink ismertetése után térjünk rá a hibákra és a hiányosságokra. Ezt a részt ezzel a szóval kell kezdenem: „elmélet”. Hozzá kell tennem, azért ezzel a szóval, mert nem tudok jobbat. Mindenesetre szeretném leszögezni, hogy itt nem valamiféle spekulatív teoretizálásra gondolok, hanem a tudományos ismeretek egészére, a felismert törvényszerűségekre, ill. törvényszerűségek magasabb integrációjára. Erről az elméletről írja minden idők egyik legjobb kísérletezője, PASTEUR: „Elmélet nélkül a gyakorlat csak a szokás ereje által irányított rutinmunka. Csak az elmélet képes felnevelni és fejleszteni a feltalálás szellemét.”

Sajnos a pszichológusok egy része a gyakorlatban elszakad ettől az elmélettől, a tudományokban a gyakorlat ellenségét látja. Ez egy kicsit azt is jelenti, hogy a szociálpszichológia eltávolodik a pszichológiától. Bizonyos esetekben olyan érzéseink lehetnek, hogy a szociálpszichológia felé történő orientáció háttérében az a tévhit húzódik meg, hogy ez a könnyebb terület, amely kevesebb szaktudást igényel, mint a műszaki lélektan vagy a munkafolyamatok pszichofiziológiája

stb. Bizonyos, hogy ez az érzés az esetek túlnyomó többségében alaptalan – márcsak azért is, mert a munkapszichológia más területein is lehetne hasonló hiányosságokat kimutatni –, de jó lenne, ha nem léteznének azok az okok, amelyek az ilyesfajta gyanakvó érzéseket előidézik.

Mindez könnyen elvezethet bennünket egy újfajta transzformált pszichotechnika megjelenéséhez, a „szociálpszichotechnikához”.

Az elméleti vonatkozások elhanyagolása következtében itt is találkozunk – és gyakran találkozunk – azzal az atomisztikus és statikus szemlélettel, amelyről fentebb szóltam. Vajon nem nyilvánul meg ez abban, hogy a vizsgálatok egy jelentős része a szociálpszichológiai jelenségeket kiragadja fizikai, fiziológiai, ökonómiai háttéréből. Mintha például a csoportalakulásban elhanyagolható szerepe lenne a munkahelyi technológiának, az ösztönzésben a munkavégzés kalóriaszükségletének stb. Érdekes, hogy a rendelkezésekre álló adatok szerint mindössze két szerző foglalkozott a fizikai és szociális környezet kölcsönhatásával. Az egyik MURÁNYI MIHÁLY, a *Stabilizátorok és produktivizátorok* című cikkében, a másik MIHÁLY ILDIKÓ, aki a zaj hatását vizsgálja a munkahelyi kommunikációban.

Vagy nem a pszichotechnika fantomjáról árulkodik-e az, hogy az esetek jelentős részében a tudományos elvek felett eluralkodik a technika – a technika, amely itt elsősorban szkéma és recept. Egész sor munkahelyi vizsgálatnál állapíthatjuk meg, hogy a szociometriai kérdőívek, az attitűdskálák felhasználásai olyan sematikus módon történnek, hogy nem képesek hozzátapadni a megcélzott helyzetben rejlő problematikához. A pusztán kérdőíves eljárások szinte egyeduralmúak. A fent elsorolt vizsgálatok közel 90%-a teljes mértékben kérdőívekre alapozott. A kísérleti modellálás, egyáltalán a kísérletek tervezése alig fordul elő. Egy-egy kérdés feltárásánál, ahol elengedhetetlen volna a sokoldalú, több irányból történő megközelítés, az esetek igen nagy részénél megelégszünk egy-egy, néhány pontból álló kérdőív útján nyert egysíkú megközelítéssel. Nem egy vizsgálatnál láthatjuk, hogy semmiféle törekvés nincs a kapott adatok és a szakirodalmi adatok összefüggéseinek tisztázására.

Az elmélettel való rossz viszonyhoz nagymértékben hozzájárul egy elintézetlen kérdés is: a Human Relations kérdése. Egyre nyilvánvalóbbá válik, hogy ezt az irányzatot teljes egészében sem elvetni, sem elfogadni nem lehet. Nem vállalkozhatom arra, hogy ebben a beszámolóban kísérletet tegyek a sokat vitatott probléma megoldására. Mindamelllett szeretném felhívni a következő megfontolásomra a figyelmet: a Human Relations arca kettős. Egyrészt egy hatalmas, empirikusan megalapozott pszichológiai adatgyűjteményt jelent, másrészt

társadalmi, tehát elsősorban szociológiailag jellemezhető célkitűzések manipulatív szolgálatát. Természetesen ez a kettős jelleg nem lehet teljesen független egymástól, és bizonyos mértékig az egyik befolyásolja a másikat. Mégis azt kell mondanom, hogy a Human Relations anyagának átvétele összehasonlíthatatlanul nagyobb gondot okoz a szociológusoknak, mint nekünk. A pszichológiai anyag túlnyomórészt empiriára épül, legfeljebb arról beszélhetünk, hogy eltérő tárgyi viszonyok által meghatározott empiriára, amelynek érvényessége a célkitűzésektől függetlenül is értékelhető. Természetesen más a helyzet a Human Relations-ban implikált célkitűzésekkel, amit azonban elsősorban a kérdés szociológiai elemzésénél kell a szakmabelieknek számba venniük. Azok a pszichológiai mechanizmusok, amelyeket a munkahelyi szervezetekben élő emberről a Human Relations iskolájában dolgozó, egyébként kiváló kutatók tártak fel, valamennyiünk számára nagy jelentőségű tanulsággal szolgálnak. Semmi okunk sincs például kétségbe vonni HERZBERG alapvető megállapításait néhány ösztönzéssel kapcsolatos kérdésben – vagy ROY megfigyelését a teljesítménybérézésnél bekövetkező teljesítmény-visszatartásról stb. – függetlenül attól, hogy ezeket a fontos tudományos megállapításokat kik milyen célokra kívánják felhasználni. Természetesen támogatnunk kell a Human Relations ideológiai korlátainak feltárására irányuló kritikai munkásságot, de úgy érzem, hogy amerikai anyagok magyarországi validitásának és alkalmazhatóságának a terelés és a dolgozók megelégedettségének fokozása érdekében történő tapasztalati, kísérleti vizsgálata mindenképpen elkerülhetetlenül szükséges és rendkívül fontos.

Ha már a hiányosságokról beszélünk, nem mehetünk el szó nélkül amellett sem, hogy a munkahelyen végzett szociálpszichológiai tevékenység mindaddig tematikailag meglehetősen szűk körre korlátozódott: többnyire kimerítették a szociometriai és attitűdvizsgálatok. Nem vagy alig találkozhatunk a kommunikációs tevékenység, a szocializáció, a szociális készségek alakulásának vizsgálatával.

Mint kiemelkedő fontosságú kérdésre, külön kitérek a szocializáció rendkívüli jelentőségére és arra, hogy mennyire érezzük az ilyen irányú vizsgálatok hiányát.

Ezzel kapcsolatban felhívnám figyelmüket egy alapvető elvi problémára: mi a munkaléktan tárgya.

Amikor az 50-es évek végén és a 60-as évek elején – korántsem előzmények nélkül – megszületett a magyarországi munkaléktan, tárgyát sajátos módon fogalmazta meg. Kézenfekvőnek tűnő megfogalmazás volt, de súlyos koncepcionális hibát rejtett magában. Ez a megfogalmazás a *munkavégzést* állította középpontba, a kutatási tevékenységet tehát kizárólag a munkavégzés pszichikus sajátosságaira, illetve a munkafolyamat és a tárgyi feltételek, eszközök egymásra hatásának törvényszerűségeire, valamint a munkafeladat és a személyiség konfrontációjára alapította.

Innen a meghonosodott elnevezés — „munkalélektan” —, amely már önmagában is jogos elvi kifogásokat hívhat ki maga ellen.

Természetesen egy ilyen felfogás tudományunkat aligha tekinti többnek, mint az általános, illetve személyiségpszichológia egy meghatározott fejezetének, amelynek nincs sem autonóm tárgya, sem autonóm szemlélete.

Ebben a szellemben járt el másfél évtizedes történelme során a munkapszichológia. Absztrahálta a munkát akkor, amikor a munkavégző embernek „mint olyan”-nak, illetve a munkafolyamatnak „mint olyan”-nak a sajátosságait kutatta. Vizsgálati eredményeit konkretizálta, amikor minden egyes következtetését szigorúan hozzászögezte ahhoz a munkahelyhez és ahhoz a pillanathoz, ahol és amikor a vizsgálat történt; vagyis tovább konkretizálta a konkrétumokat és tovább absztrahálta az absztrakciókat, éppen azt a dialektikát semmisítve meg, amelynek megvalósítása az *alkalmazott* tudományok fő feladata. Nem csoda, hogy megállapításai nemegyszer roppant érdekesek, de legfeljebb csak egyszerű-egyszer általános érvényűek.

Sajnos ez a lényegében primitívizáló tendencia mind a mai napig elterjedt. Sőt akadémikusnak tekinthető ez a felfogás szakmánk legtöbb — egyébként kitűnő — művelője körében. A jövő gyakorlata azonban teljesen más felfogást igényel. A munkapszichológia feladata az, hogy felkutassa és megrajzolja ipari korszakunk speciális, civilizatorikus életterében, a munkahelyi szervezetek, a 20. századi technika világában élő ember pszichikumát, alkalmazkodását ahhoz a feladatrendszerhez, amelyet ez a civilizáció hoz létre, és amelyik elsősorban munkafolyamatok formájában realizálódik.

Ez a felfogás egy pszichológián belüli autonóm tudomány létezését indokolja és hirdeti, mert a tárgyát megalapozó célkitűzés sajátos, csak ebből a szemléletből kiindulva tanulmányozható pszichikus jelenségek létét feltételezi.

Nyilvánvaló, hogy ez a témamegjelölés a szocializáció kutatásának központi szerepet szán, és sürgeti, hogy az ilyen irányú kutatások eddigi elhanyagolásából fakadó hiányosságokat intenzív, elmélyült és a társadalomtudományok képviselőivel karöltve végzett széles körű vizsgálódásokkal pótoljuk.

III. NEHÉZSÉGEK

1. A MUNKAPSZICHOLÓGUS ÜZEMI HELYZETE

Feltétlenül beszélnünk kell a nehézségekről is, hiszen napjainkban a magyarországi munkahelyi szociálpszichológiai tevékenységet inkább a nehézségek jellemzik, mint a lehetőségek. Itt most nem is

elsősorban a közhelyként emlegetett visszatartó tényezőkre gondolok, arra például, hogy szakembergárdánk kicsi, és tulajdonképpen teljes egészében kezdőkből áll, hogy anyagi eszközeink a kutatás lebonyolításához elszomorítóan szegényesek. (Hogy csak egyetlen példát említsek: az esetek többségében a legelemibb számítógéppel történő feldolgozásra sincs lehetőség stb.) Munkánk kibontakoztatásának vannak kevésbé számon tartott, de hasonlóan súlyos, egyéb gátjai is.

a) Ellenállás a pszichológussal szemben

A pszichológus megjelenik az üzemben, és ezzel együtt megjelenik a pszichológussal szembeni ellenállás is. Ennek az ellenállásnak mély gyökerei vannak. Mindenekelőtt a pszichológiai kultúra általános nagyfokú elmaradottságából erednek. A pszichológussal a kezdeti időszakban legtöbbször ugyanolyan értetlenül és ellenséges kétkedéssel állnak szemben egy-egy üzemben vagy intézményben, mint amilyen ellenséges értelenséggel nézték hajdan elmaradott falusiak az orvost.

Ráadásul a pszichológus eltérő értékrendszert képvisel. Nem is beszélve arról az ellenállásról, amit önkéntelenül is kivált mindenféle terápia.

A helyzet azonban sokkal bonyolultabb annál, semhogy az ilyen eredetű ellenállások legyőzésével már megoldható lenne.

b) Üzemi szervezet, üzemi pszichológus

Nem szóltam eddig róla, de nyilván már az előbbieken is számot kellett volna tennem arról a mulasztásunkról, hogy kutatásainkban kevés figyelmet szenteltünk a vállalati, intézeti össz-szervezetek informális eredetű, hatalmi kérdéseinek. Ha ezekkel a kérdésekkel többet foglalkoztunk volna, hamarabb és kevésbé meglepetésszerűen ismertük volna fel a pszichológus üzemi szervezeti helyének, valamint az általa végzett munka sorsának ellentmondásos alakulását.

Anélkül, hogy megfelelően a hely korlátozott voltáról megkísérelném ezt a rendkívül szövevényes situációt ábrázolni, csupán egyik végső konzekvenciájára utalok.

A szociálpszichológiai kutatások, amelyeket a vállalat alkalmazásában működő pszichológus a vállalat számára hajt végre mind kérdésfeltevéseiben, mind az eredmények interpretációjában olyan súlyos torzulásokat mutatnak (és tegyük hozzá, hogy szinte elkerülhe-

tetlenül), amelyek valamiképp az informális szervezet hatalmi erőtereinek befolyását sejtetik. Ez a helyzet a vizsgálatok megbízhatóságát, a tudományos gondolkodás fejlődését rendkívüli mértékben veszélyezteti.

c) *A szorongó pszichológus*

A pszichológust az üzemi szervezet részéről végül is éppen elég büntetés éri ahhoz, hogy szorongjon. Ennek a szorongásnak a nyomait bőségesen megtaláljuk magában a szakmai munkában. Az előbbiekben például említést tettem a szocializációval foglalkozó kutatók elhanyagolásáról. Akkor ezt kizárólag úgy mutattam be, mint a mi szemléleti elégtelenségünkől eredő hiányosságot.

A szocializáció kutatásának negligálásában azonban nagy szerepet játszik a munkapszichológusok szorongása is.

Jelen esetben ez a szorongás abból ered, hogy a szocializáció nem „praktikus” téma. Merő „elmélet”. És vállalatunk, intézményeink szélsőségesen idegenkednek mindentől, ami nem praktikus, ami elméleti, vagyis mindentől, aminek hasznosítása nem szűk időintervallumban vagy szűk határok közötti helyhez kötve jelentkezik. Emiatt az ilyesfajta témák semmiféle támogatást nem kapnak, levegőben lebegnek, a vállalatok részéről nem lehet találni hozzájuk sem partnert, sem megrendelőt, sem mecénást, senkit.

Attól, aki ilyesmivel kíván foglalkozni, előbb-utóbb határozottan megkérdezik majd, hogy miért fecsérrelte el azt a drága pénzt, amit a vállalat az ő munkabérére adott. Itt, a Magyar Tudományos Akadémia égisze alatt talán mosolygunk ezen a kérdésen, de az adott pillanatban kétségbeejtő és lehetetlen rá válaszolni. Egyetlen megoldásként az látszik, hogy ezekkel a kérdésekkel olyan intézmények keretében kellene foglalkozni, amelyek képesek függetlenné tenni magukat az egyes vállalatokon belüli személyi és csoportérdekeltségektől, és amelyek – funkciójuknak megfelelően – távolabbi tér-idő-viszonylatokban is képesek értékelni a tudományok hasznosságát. De hol van ilyen intézmény? A munkalélektannak – abban az értelemben vett munkalélektannak, amelyről fentebb szoltam – nincs szakmai otthona és védnöke.

2. A MUNKAPSZICHOLOGUS HELYZETE A PSZICHOLOGIÁBAN

Mindezen rendkívüli nehézségek ellenére a munkalélektan megvetette a lábát az üzemekben, a kereskedelmi vállalatoknál, a mezőgazdaságban, a honvédségnél, a budapesti és vidéki tanácsoknál és más intézményeknél. A pszichológiának nincs egyetlen olyan területe sem, amely hasonló mértékben kerülne alkalmazásra. Az utóbbi években a vállalatok, intézetek igénye rendkívüli módon megnőtt, az egyetemi képzés is nagyobb arányúvá vált. 1970-ben például a MTESZ Ergonómiai Munkabizottságának – minden bizonnyal hiányos – felmérése szerint Magyarországon már 82 vállalatnál, ill. intézménynél összesen 130 munkapszichológus dolgozott főállásban. Ez a szám azóta feltehetőleg megnőtt. Értésülesem szerint ebben a pillanatban a tanácsi hálózatban, vidéki iparvállalatoknál nem egy betöltetlen pszichológusi státus található.

A termelést irányító minisztériumok (Kohó- és Gépipari, Nehézipari, Könnyűipari, Mezőgazdasági és Élelmiszeripari, Belkereskedelmi) mellett működő központi vagy ágazati nagyobb szervezési intézetek (pl. KGM ISZSZI, Kerorg stb.) mind foglalkoztatnak pszichológusokat, némelyikben önálló pszichológiai, ill. ergonómiai osztály működik. Már szoltam arról a rendkívüli jelentőségű és kihatásában nyilván csak a soron következő években értékelhető oktató tevékenységről, amelyet a munkahelyi szociálpszichológiával foglalkozó szakemberek a vezetőképzésben töltenek be. Azt hiszem, nem túlzok – bár pontos adatok nincsenek a kezemben –, ha azt állítom, hogy már az eddigiek során is sok ezer ipari vezető, műszaki, kereskedelmi, mezőgazdasági szakember vett részt ilyen irányú képzésben. Láthatjuk azt is, hogy a különböző vállalatok, intézetek együttesen az elmúlt évek folyamán – számításaim szerint – legalább 10–15 millió forintot költöttek el a munkapszichológiai tevékenységet megalapozó dologi kiadásokra (laboratóriumi helyiségek berendezése, műszerek, tesztek beszerzése stb.).

Mindez azt mutatja, hogy a munkapszichológia fejlődése az egész magyar pszichológia fejlődésének egyik kulcskérdése. A termelés és a gazdasági szférák „meghódítása” a továbbfejlődésnek olyan hátteret és egyben olyan perspektívát nyújtana nemcsak a munka, hanem a pszichológia minden ágának, ami legszebb reményeinket is felülmúlhatná.

Mégis – és ez éppen a szociálpszichológiai szemléletű pszichológusok számára leginkább érthető – a munkapszichológiának és a munkapszichológusoknak a pszichológián belüli szociális presztízse rendkívül alacsony. Nem előkelő dolog munkapszichológusnak lenni.

Bizonyára közrejátszanak ebben azok a hibák, amelyeket éppen mi, az érintettek követtünk el. E hibák azonban talán meg se születtek volna, de mindenképpen ritkábbak és kevésbé súlyosak lettek volna, ha a szakma egésze több figyelmet szentel a munkalélektanra. Több ezer főt foglalkoztató üzemekbe 25–30 éves, teljesen kezdő pszichológusok kerültek, ahol olyan nagyságrendű feladatokkal kellett volna megbirkózniuk, amelyek semmiben sem voltak kisebbek az ottani főmérnökök feladatánál. Ott álltak ezek a fiatal emberek a fentebb már vázolt nehézségek között, lényegében segítség nélkül. Csodálhatjuk-e, hogy jelentős részük fiaskót vallott. Kudarcot vallott nemegyszer olyan vállalatoknál, ill. intézményeknél, amelyeknek anyagi eszközei, társadalmi tekintélye egymagában elegendő lett volna sok olyan gondunk egyszer és mindenkorra való megszüntetésére, amelyvel ma egyenlőre hasztalanul küszködünk.

Tudom, hogy túlozva mondom, de végeredményben két igen nagy külső nehézséggel állunk szemben: *a vállalatok bizalmatlanságával és a pszichológusok egy részének közönyével.*

A munkapszichológiai és ezen belül a szociálpszichológiai kérdések azonban nemcsak a szigorú értelemben vett praktikum, hanem a tudományos elmélet fejlesztése szempontjából is több figyelmet érdemelnének. Mint ahogyan a műszaki technika egyre több és egyre fontosabb kérdést tesz fel a fizikai, kémiai alap kutatások számára. Az alkalmazott pszichológia a maga kérdésfeltevéseivel ugyancsak az alaptudományok elmélyítését és nagyfokú kiszélesítését eredményezhetné. Hogy az elméletnek milyen rendkívüli hasznára lehet az alkalmazás problémáinak figyelembevétele, talán elég egyetlen példára utalnunk: az információelmélet példájára.

*

Mindezt, [amit elmondtam az alábbiakba] szeretném összefoglalni:

— A 60-as évek első felében a munkapszichológiai tevékenységre jellemző volt a technikus szemlélet és a technikus gyakorlat. Ennek a technikus szemléletnek a maradványaival találkozhatunk a munkahelyi szociálpszichológiai tevékenységben is.

— A munkahelyi szociálpszichológiai tevékenység napjainkban széles körű és intenzív, de nem elég eredményes. Ennek egyik oka a tudományossághoz való viszonyában és szűk tematikájában keresendő.

— A szociálpszichológiai tevékenység eredményességét gátolják a pszichológus és a pszichológia üzemén belüli elfogadásának nehézségei is. Fontos volna, hogy a magyarországi pszichológiai élet nagyobb figyelmet szenteljen annak, ami a munkapszichológiában történik.

MELLÉKLET

I.

MUNKAHELYEKEN VÉGZETT SZOCIÁLPSZICHOLÓGIAI VIZSGÁLATOK

A szociometria és a beilleszkedés

BÁRKÁN GYÖRGY (Magyar Posztógyár):

Az üzemi konfliktusok

DÓZSA LAJOS, PUSZTAI ANDORNÉ, BÁRKÁN GYÖRGY, BÁRKÁNYI ÖDÖN

(SZOT):* A szocialista brigádmozgalom hatása a részt vevő személyiségekre

DR. FEHÉR ISTVÁN (Zrínyi Nyomda):

Konfliktusos csoportok szociometriai vizsgálata

DR. KAUTZKY NORBERT (Fővárosi Vízművek):

Munkahelyi konfliktusvizsgálat

KISS GYÖRGY (Egyesült Izzó):

Félvezető-gyári munkacsoportok vizsgálata

KISS GYÖRGY (Magyar Hajó- és Darugyár):

A beilleszkedés problémája

KISS GYÖRGY (Konzervgyár):

Beilleszkedés és kötődés problémái konzervipari dolgozóknál

DR. MOLNÁR IMRE (Pamutnyomóipari Vállalat):

Szalagrendszerű árutisztító műhely brigádösszeállításai

Egy jó és rossz etikájú irodai részleg szociálpszichológiai összehasonlítása

PATYI GYÖRGY (Ganz-MÁVAG):

Belépők munkahelyi adaptációja

PLETTE RICHÁRD (Egyesült Izzó):

Fiatalfelépők munkahelyi beilleszkedési problémái

SEBESTYÉN GY. TAMÁS (Élelmiszeripari Kutatóintézet):

Konfliktusos kiscsoportok vizsgálata

SZENDE LÁSZLÓ (Budapesti Iparitanuló intézet):

Munkahelyi beilleszkedés predispozíciója

* A vizsgálat helyét, nem a pszichológus jelenlegi munkahelyét jelölöm.

VITÁR ZOLTÁN (Magyar Édesipar Központ):
Szociometriai vizsgálat munkásbrigádoknál
Gépkezelői és kiszolgáló brigádok társválasztásai
Beilleszkedési vizsgálat fiatal munkásnőknél

Attitűd- és közvéleménykutatás

DÉZSI LAJOS (Országos Takarékpénztár):

Az OTP image vizsgálata

FARAGÓ KATALIN (Országos Takarékpénztár):

Attitűd és vállalattal való identifikáció vizsgálata az OTP-fiókokban

DR. FEHÉR ISTVÁN (Zrínyi Nyomda):

Fluktuáció és attitűd

DR. KAUTZKY NORBERT (Fővárosi Vízművek):

Szociális légkörvizsgálat

DR. KISS ZOLTÁN (Mezőgazdasági Mérnöktovábbképző Intézet):

Attitűdvizsgálatok élelmiszeripari üzemekben

A termelőszövetkezeti tagság identifikációjának vizsgálata

KOVÁCS ZOLTÁN (KGM ISZSZI):

Fluktuáció és attitűdvizsgálatok

DR. MOLNÁR IMRE (Pamutnyomóipari Vállalat):

Vállalati attitűdvizsgálatok

ENGLÄNDER TIBOR—GÁBOR KATALIN (Egyesült Izzó):

Attitűdskála kidolgozása és sztenderdizálása a munkahelyelhagyás pre-diszpozíciójának jelzéséhez

ENGLÄNDER TIBOR—KOVÁCS ZOLTÁN (Budapesti Műszaki Egyetem Ipari Üzemgazdaságtan Tanszék):

Munkahelyi vezetők különböző vezetési stílusokkal szembeni attitűdje.
(Attitűdskála kidolgozása és sztenderdizálása)

Vezetés és vezetőképzés

DR. FEHÉR ISTVÁN (Zrínyi Nyomda):

Magatartásértelmező gyakorlatok a vezetőképzésben

DR. KIRÁLY JÓZSEF (Kerorg):

Vezetési módszerek tanulmányozása belkereskedelmi vállalatoknál

DR. MURÁNYI MIHÁLY (ELTE)

Vezetői döntések

Kockázatvállalás és igény szint

PUSZTAI ANDORNÉ (Kőbányai Textilművek):

Vezetői hatékonyság szociálpszichológiai feltételei művezetőknél

VITÁR ZOLTÁN (Magyar Édesipar Központ):

Munkaértékelés csoportvezetőknél

ENGLÄNDER TIBOR—KOVÁCS ZOLTÁN (Budapesti Műszaki Egyetem Ipari Üzemgazdaságtan Tanszék):

Vezetői attitűdvizsgálatok

Vezetői döntések tipológiai vizsgálata

ENGLÄNDER TIBOR—KOVÁCS ZOLTÁN—SZŰCS ISTVÁN (Budapesti Műszaki Egyetem):

Metrikus módszer kidolgozása a vezetői hatékonyság laboratóriumi szituációban történő megállapításánál

ENGLÄNDER TIBOR—NAGY ATTILA (Egyesült Izzó):

A művezetők informáltsága és a dolgozók megelégedettsége közötti viszony

ENGLÄNDER TIBOR (Egyesült Izzó):

Művezetők problémái az Egyesült Izzó Lámpagyárában

Ösztönzés

ERDŐSI SÁNDOR (Ózdi Kohászati Művek):

Fluktuáció és bérösztönzés

GAZDAG MIKLÓS (Egyesült Izzó, Munkaügyi Minisztérium):

Fiatal értelmiségiek alkotó munkájának motivációs háttere

DR. MURÁNYI MIHÁLY: (ELTE)

Ösztönző faktorok hatékonyságának differenciális elemzése

ZÉTÉNYI ELEK (Lenin Kohászati Művek):

Műszaki vezetők, valamint konstruktőrök és technikusok motivációja

ENGLÄNDER TIBOR—FARKAS ÉVA (Egyesült Izzó):

Az ösztönző hatás mint a bérezés skaláris függvénye

A bérezés küszöbértéke és hatékonysága

Kommunikáció

MIHÁLY ILDIKÓ (SZOT Munkavédelmi Kutatóintézet):

Kommunikációs vizsgálatok zajos munkahelyeken

PERCEL TAMÁS (MÁV Pályaalkalmassági Intézet):

Kommunikáció, döntési hatékonyság

II.

PUBLIKÁCIÓK

Általános

ENGLÄNDER TIBOR: Ipari szervezet és alkalmazott pszichológia

(A szervezéspszichológia elméleti alapjai)

(*Ergonómia*, 1970)

VITÁR ZOLTÁN: A szociológiai tájékozódás jelentősége üzemi pszichológiai vizsgálatok előkészítésekor

(*Magyar Pszichológiai Szemle*, 1969)

VITÁR ZOLTÁN: Útban a szociálpszichológia iparvállalati alkalmazása felé

(*Magyar Pszichológiai Szemle*, 1970)

Szociometria, beilleszkedés

KISS GYÖRGY: Termelés és közösség

(TIT Ismeretterjesztő, 1968)

MOLNÁR—BÁNKÚTINÉ: Új belépőkkel való foglalkozás kidolgozása

(I. Ergonómiai Konferencia)

SEBESTYÉN GY. TAMÁS: Konfliktusos kiscsoportok vizsgálata

(II. Ergonómiai Konferencia)

Attitűd- és közvéleménykutatás

ENGLÄNDER—GÁBOR: Attitűdskála a munkahelyelhagyások szociálpszichológiai prediszpozíciójának vizsgálatához

(I. Ergonómiai Konferencia)

ENGLÄNDER TIBOR: Nézetek és tények a fluktuáció okairól.

Magyar Tudományos Akadémia szimposiumok a fluktuációról

KAUTZKY NORBERT: A szociális légkörvizsgálat az üzemben

(*Munkapszichológia Szemle*, 1971)

Vezetőképzés

ENGLÄNDER—KOVÁCS—SZÜCS: Vezetői hatékonyság

(II. Ergonómiai Konferencia)

ENGLÄNDER TIBOR: Vezetés mint szociális technika (OVK, Budapest, 1971)

ENGLÄNDER TIBOR—KOVÁCS ZOLTÁN: A munkahelyi szervezés és vezetés pszichológiai kérdései

(Ergonómiai Tanulmányok, KGM. ISZSZI, Budapest 1971)

PUSZTAI ANDORNÉ: Vezetői tevékenység hatékonyságának vizsgálata

(II. Ergonómiai Konferencia)

DR. FEHÉR—SZEPESSY: Magatartás-értelmező gyakorlatok

(*Ergonómia*, 1972/2.)

GAZDAG MIKLÓS—MEITNER TAMÁS: A vezetés emberi tényezői

(Közgazdasági és Jogi Könyvkiadó, 1968)

Ösztönzés

MURÁNYI MIHÁLY: Szükséglet és motiváció

(*Szervezés és vezetés*, 1971)

MURÁNYI MIHÁLY: Stabilizátorok és produktivizátorok

(*Ergonómia*, 1971)

Kommunikáció

VITÁR ZOLTÁN: A kommunikáció néhány gyakorlati kérdése

(*Szervezés és vezetés*, 1970)

PERCZEL TAMÁS: A döntési hatékonyság kapcsolata a csoportszerkezettel és a munkamóddal

A KUTATÓ-TEAM KIALAKULÁSA

A tudományos és technikai forradalom következményeként a kutatómunka jellege világszerte megváltozott. Kutatóintézetek széles hálózata alakult ki. A kutatáshoz szükséges berendezések olyan méretűvé váltak, hogy gazdaságos felhasználásukhoz a kutatásokat koncentrálni kell. A kutatási témák egyre inkább komplexitásukban jelentkeznek. A modern társadalomban fellépő problémák széles spektrumú kutatásokat kívánnak meg, amelyek csak különböző szakmákban dolgozó kutatók együttműködésével oldhatók meg. A kutatások feltételeinek megváltozása a tudósok, kutatók széles köre számára nyitja meg a tudományos felfedezések lehetőségét. A kutatás jellegének, méreteinek megváltozása a vezetés, az irányítás, a kutatómunka szervezése szempontjából számos szociálpszichológiai problémát vet fel.

Az erősen központosított, tervekre épülő, kutatási programokkal rendelkező országokban (SZU, Nagy-Britannia, Franciaország stb.) – így Magyarországon is – a szakemberek jelentős része kutatóintézetekben dolgozik. A szakemberek koncentráálásának következményei: megnövekszik a különböző szintű együttműködések száma, a kutatók nagyon speciális kutatási területek felé törekszenek.

Az alkalmazott kutatásoknál egyre inkább előtérbe kerül a csoportban végzett kutatás, az ún. team-munka, míg ez az alapkutatást végző intézetek esetében lényegesen ritkább.

Kétségtelen, hogy általában a tudományos kutatás, de különösen az alapkutatások esetében meglehetősen sok tényező gátolja a kollektív alkotó tevékenység, a kollektív kutatás kialakulását (az egyéni teljesítmény a tudományos presztízs alapvető forrása; az évek óta kutatott témák feladása és új téma kezdése a kutatók részéről ellenállásba ütközik; a kutatók mobilitása ellen ható pénzügyi tényezők; a szakmai tekintély összefonódása a munkahelyi hierarchiában elfoglalt hellyel stb.), míg az ún. célfeladatok, célkutatások esetében –

esetleg egy intézet teljes kapacitását több évre igénybe vevő – kollektív alkotások is megszülettek (pl. A magyar irodalom története, A magyar nyelvjárások atlasza stb.).

A szervezéstudományi szakirodalom szerint a kutatóintézetek szervezésének kialakítása a katonai, ill. az ipari szervezetek mintájára történt, így a team fogalmának meghatározása is az üzemszociológiával,¹ a szervezéstudománnyal, üzemszervezéssel foglalkozók köréből származik, némelyek a teamben való részvétel pszichológiai mozzanataira is rámutatnak.²

Hazánkban a tudósok, kutatók egyre inkább elismerik a kollektív kutatás létjogosultságát. A kollektív kutatómunka legjobb, általában mindenki számára legelfogadhatóbb formájának a team keretében végzett kutatást tartják. Véleményük szerint a team³ *a különböző szakterületek tudósainak, kutatóinak önkéntes együttműködése, komplex, egyedül dolgozó kutató által meg nem oldható kutatási feladat elvégzésére*. A team tagjai között nincs hivatalos kapcsolat, a team felülről nem szervezhető. A team egy vagy két jelentős kutató egyéniség körül alakul ki, akik a tudományos problémát megfogalmazzák, és a többi kutató a probléma megoldására hozzájuk csatlakozik. A team tagjainak egymással szemben nincsenek fenntartásai, egymás teljes bizalmát élvezik.

A team felsorolt ismérveit figyelembe véve vizsgáljuk meg, hogy *a kutatóintézetben belül a kollektív kutatás megvalósításának melyek lehetnek a feltételei*. A kutató teamek vizsgálata komplex feladat,

¹ A. RAPAPORT a kiscsoportok négy típusát különbözteti meg, ezek közül a legfejlettebb típusnak a teamet (közösség) tartja. Meghatározása szerint a teamben a csoporttagok érdekei azonosak és legalább egy tevékenységi típusban (munka) nincsenek másfelé húzó erők.

² R. HÖHN szerint a team olyan speciális munkacsoport, amelyet rendszerint meghatározott időtartamra, de ugyanakkor állandó intézményként hoznak létre, és amely az üzemi hierarchia mellett helyezkedik el.

³ A teambe való részvételhez megfelelő belső magatartás, beállítottság szükséges. A résztvevő egész tevékenységét a team közös feladatára kell koncentrálnia, készen kell állnia arra, hogy tudását korlátlanul a team rendelkezésére bocsássa. A közösen végzett feladat eredménye nem a sajátja, a kitűzött feladat végrehajtásának sikere nem személyes dicsőség. Előítélet és gőg nélkül kell a teamben résztvevőknek a többiek véleményét meghallgatni.

A teamben való részvétel feltételezi az együttműködési készséget és a személyes cselekvési szabadság bizonyos korlátait, igényli a hagyományos gondolkodástól és cselekvéstől való eltérést, és feltételezi, hogy az egyén önálló gondolkodása és cselekvése a közösségbe beépül.

három tudományágazat – a szervezéstudomány, a szociológia és a szociálpszichológia – oldaláról közelíthető meg.

A következőkben néhány szociálpszichológiai vonatkozású észrevételt foglalunk össze. Vizsgálatainkat, amely egy hosszabb – több évre tervezett – kutatás előkísérlete volt, a Magyar Tudományos Akadémia Szegedi Biológiai Kutató Központjában végeztük.⁴

Felfogásunk szerint a kutatóintézetben a kutató team az a közös témán dolgozó legkisebb (face to face) csoport, amelynek munkájában a kutató bizonyos korlátok között érvényesülő önkéntesség alapján vesz részt, és a téma vállalása, ill. elfogadása után a kutatási feladat meghatározását, a kutatómunka megtervezését és az elért eredmények értékelését a team tagjai közösen végzik. A team egyes tagjai a kutatási téma egy-egy részfeladatát oldják meg. A team tagjai között állandó kommunikáció van. Kettő vagy több team egy témacsoportot alkot.

A kutatóintézetekben kialakítható teamekkel kapcsolatban az alábbi hipotéziseket dolgoztuk ki:

A teamek a kutatási témáktól, ill. a témán belül egy-egy részfeladattól függően alakulhatnak ki, és a kutatóintézetek szervezetének alapelemeit képezhetik. A teamek kialakításánál lényeges mozzanat a kutatók érdeklődése és együttműködési készsége. Annak érdekében, hogy a kutatók a teamet a lehetőségekhez és szükségletekhez mérten

⁴ Az akadémiai alapkutatást végző kutatóintézetek szervezete hierarchikus (főosztályokra, osztályokra) tagolt felépítésű. Alapvetően más a szervezeti felépítése az új Szegedi Biológiai Központnak. Szervezetét részben a hazai, részben a külföldi tapasztalatok figyelembevételével alakították ki. Négy önálló kutatóintézetből áll, melynek közös főigazgatója és menedzser igazgatója van. A főigazgató tisztét 3 évenként váltva az intézeti igazgatók látják el. A kollektív alkotó-kutató tevékenység megvalósításának makro- és mikroszintű feltételei adóttak. A négy intézet közös témán (bioreguláció) dolgozik. A kutatás feltételeinek biztosításáról a menedzser igazgató gondoskodik, így az egyes intézetek tudományos igazgatói egy sor szervezési és adminisztratív feladattól mentesülnek. Az egyes intézeteken belül a kutatók témacsoportokban és ezen belül teamekben dolgoznak. A témacsoportoknak, ill. teameknek nincs munkajogi szempontból kinevezett vezetőjük. A kutatókat meghatározott időre 3, ill. 5 évre alkalmazzák. Megvan a lehetősége annak is, hogy az egyes kutatók évenként témacsoportot, teamet v. akár intézetet cseréljenek. Az intézetekben különböző szakmájú kutatók dolgoznak együtt (szakbiológus, biológus tanár; orvos; fizikus). A Biológiai Központ 1971 áprilisában kezdte meg működését. E munkában *Bakos István* tudományos segédmunkatárs és *Mosoni István*é gyakornok voltak segítségemre.

„szabad”, „önkéntes” társulásnak érezzék, leghelyesebb, ha a tudományos probléma megfogalmazásában is részt vesznek. A kutatásnak ez a bevezető szakasza elősegítheti, hogy a kutatatandó témát sajátjuknak érezzék. Feltehető, hogy a team működésének időtartama a teamben részt vevők személyiségétől függ (a team személyi összetételébe a kutatási segéd személyzet is beleértendő!).

Az együttműködés időtartamát a viszonylag optimális személyi feltételek mellett azonban alapvetően a kutatás eredményessége vagy eredménytelensége, ill. a kutatási téma befejezése határozza meg. Feltehető, hogy a team közös sikere a kohéziót erősíti.

A különböző tudományterületeken dolgozó teamekben különböző típusú együttműködés lehetséges. A magyar nyelv értelmező szótárának elkészítése más típusú együttműködést kíván meg, mint pl. a Biológiai Központban egy team keretében végzett kísérleti munka. A társadalomtudományi kutatások között is lehetnek különbségek. Feltehetően más szintű az együttműködés egy irodalomtudományi kutatásokat végző teamben, ahol a kutatók egyénileg dolgoznak és időnként közösen vitatják meg egymás álláspontját, kéziratát és más jellegű lehet a teamben való együttműködés a szociológiai kutatásoknál. A teamben való együttműködést tehát az egyes tudományterületek, szakterületek jellege, a kutatómunka feltételei és a résztvevők személyiségjegyei határozzák meg, de befolyásolják a teamben részt vevők szakmai színvonalában levő különbségek is. A team tagjai között állandó és folyamatos kommunikációnak kell lennie. A kísérletes, természettudományi kutatások team munkájának megszervezésénél a különböző tervezési módszerek is felhasználhatók.

Az alkotó munkához szükséges kellő mértékű feszültséget a teamek heterogén összetétele segíti elő. A heterogenitást többféle módon értelmezzük. Így: többféle szakmához tartozók, fiatalok – idősök, elméleti beállítottságúak, a kutatási módszerekben jártasak, férfiak – nők, kutatók és kutatási segéd személyzet. A fiatalokban, kezdő kutatókban lényegesen nagyobb készség van a kollektív kutatómunkára, mint a kutatómunkában jártas 30–40 éves kutatókban. Ennek egyik oka az lehet, hogy az egyetemeken a hallgatók tanulócsoportokban tanulnak, így a kollektív tevékenységhez való készséget már az egyetemről hozzák magukkal. Az egyetemeken működő tudományos diákkörök részben a kollektív tevékenységhez, részben magához a kutató tevékenységhez fontos előiskolát jelenthetnek. Valószínűbb azonban, hogy a pályakezdésnél nagyobb a fiatalokban az egymásra-

utaltság érzése, mint amikor már szakmailag többet tudnak, és a társadalmi beilleszkedés első nehézségein is túl vannak.

A teamben végzett kutatás problematikájának szempontjából legjelentősebb, legizgalmasabb kérdés a tudós egyéniség és a kutató-team viszonya. A tudós egyéniség részvétele a teamben konfliktusok forrása lehet: mellette fejlődhetnek, de nem „nőhetnek” fel a többiek, esetleg képtelen – akár mint vezető is – kollektívában dolgozni. E kérdéskörbe tartozik a kutató kollektívában megvalósítandó demokratizmus helyes vagy legalábbis kielégítő értelmezése és gyakorlása. A tudós egyéniségre azonban inkább az a jellemző, hogy a köréje csoportosuló kutatókból „kihozza” képességük maximumát. Elképzelhető, hogy a teamben végzett kutatómunka a kutatóintézetekben lehetőséget teremt a különböző tudományos iskolák kialakulására.

A Szegedi Biológiai Kutató Központban kialakult témacsoportokat, ill. az ezeken belül létrejött teameket a kics csoport szociálpszichológiai értelmezésű önszabályozási folyamatának alábbi négy szempontja szerint, mélyinterjúval⁵ vizsgáltuk:

1. A csoport keletkezése, a csoportban való részvétel egyéni motívációi;
2. a csoporton belüli kommunikáció és együttműködés;
3. a csoportvezetővel kapcsolatos elvárások;
4. a csoport dinamikája.

A kísérlet során végzett megfigyeléseinket az alábbiakban foglaljuk össze:

1. *A témacsoportban*, ill. az általunk meghatározott kutató-team munkájában való részvételt általában a szakmai képzettségtől és a tudományos előéletől, ill. személyes kapcsolatoktól függően a *téma*, ill. a *részfeladat szabad választása* határozta meg.

A kutatók többsége a Biológiai Központban levő egyedülálló kutatási lehetőség miatt választotta a munkahelyét még annak árán is, hogy új téma kutatásába kezdett, ill., hogy a Kutató Központ Szegeden van. Többeket szakmai, személyes ismeretség vagy korábbi együttműködés késztetett arra, hogy a jelenlegi teamben dolgozzon. Egyes kutatóknál egyedi motívációk is felmerültek, pl. az egyetemen elsajátított technika miatt választották őt ki arra, hogy az egyik témacsoportban dolgozzon egyedül. Egy másik kutató egy olyan témán dolgozott a debreceni egyetemen, amelyet a Biológiai Kutató Központ egyik intézetében kezdtek kutatni, és ezért változtatott munkahelyet, és jött Szegedre. Volt olyan is, aki a kísérleti objektum miatt választotta a témacsoportot, mert

⁵ A mélyinterjú kutatónként 1 1/2–2 órát vett igénybe.

ez a hobbyja (rovar). Egyesek állást kerestek (fizikus), így a teambe az igazgató osztotta be.

Az egyes kutatókkal való beszélgetés során nem csupán személyes motívumokra kaptunk választ, hanem személyiségüktől, életkoruktól függően a teamekre vonatkozóan néhány elvi megállapítás is elhangzott. Ilyen pl. „A teamben való részvétel az egyes kutatók egyéniségétől függ. Akinek egyénisége van, az egyedül dolgozik, míg teamben a szakmailag bizonytalanok dolgoznak szívesen.” Elhangzott az a vélemény is, hogy a tudomány mai fejlettsége következtében csak bizonyos határok között lehet egyénileg kutatni.

2. A Biológiai Központban a teamek együttműködésének szervezeti feltételei biztosítva vannak. Kis méretű, 2–4 személy befogadóképességű laboratóriumokban dolgoznak. A team tagjai között állandó szóbeli kommunikáció van, amely lehetővé teszi, hogy a team egyes tagjai folyamatosan figyelemmel kísérjék a team többi tagjainak munkáját, eredményeit, kísérleteinek sikerét, sikertelenségét. Az egyes témacsoportokban, különösen, amíg a kutatási terv nem alakult ki, állandó közös vita folyt. Egyes fiatal kutatók véleménye szerint a sok „felesleges” vitát a kezdők szakmai bizonytalansága okozta.

A teamben részt vevő kutatók személyisége az együttműködés alapvető feltétele. Az együttműködéshez az emberi tulajdonságok a döntőek. „Az együttműködéshez akarat és kitartás kell, a szakmai ismeret elsajátítható, azonban ha emberileg nem illenek össze, a team nem életképes” — mondták a kutatók. *A team tagjai között elsősorban a személyes kapcsolatoknak kell kialakulniuk.* Személyes kapcsolaton a team tagjainak egymásról való személyes, „intim” jellegű ismereteit értjük (pl. családi körülményeinek ismerete, hol melyik egyetemen végzett). A team működéséhez szükséges „egészséges”, „kívánatos” feszültséget a team heterogén összetétele (férfi—nő; idős—fiatal; különböző szakmájúak) mellett a többségében fiatal kutatók részvétele segíti elő. Az egyes teameken belül az együttműködés különböző formáit találtuk. A kutatók véleménye szerint az *igazi team-munka akkor alakul ki, ha a kutatási téma problematikáját, kísérleti tervét és a kísérleti eredmények (kudarok) értékelését is közösen végzik.* Az állandó kommunikáció szinte lehetetlenné teszi, hogy megkülönböztessék, melyik ötlet a team melyik tagjától származott.

3. *A témacsoportban, ill. a teamben a szakmailag kiemelkedő kutató a csoport természetes vezetője.* Szakmai tudása mellett jó emberi kapcsolatok kiépítésére alkalmas személyiségjegyekkel kell rendelkeznie. A témacsoport, ill. a team vezetőjének — a kutatók szerint — szakmailag a csoport „felett” kell állnia; a személyi adottságok fontossága csak második helyen szerepel. A kutatók többsége szerint a kutatás vezetője munkájában legyen alapos, az emberekkel való bánásmódban következetes és becsületes. Higgadtság, rendszeresség, tervszerűség érvényesüljön a saját munkájában. A csoport egyes tagjainak világosan tűzze ki az elérendő célt, és határozza meg az eredmény kiértékelésének szempontjait. Demokratikus, tudományos légkört teremtsen a csoportban. A szakmai szempontból homogén teamek esetében a csoport vezetője főleg menedzseri feladatokat lát el.

A Biológiai Kutató Központ szervezeti felépítése (nem hierarchikus szervezet) lehetővé teszi a valóságos szakmai tekintélyi viszonyok kialakulását. Ennek jelei a Központ rövid idő óta tartó működése során is megmutakoztak. Az egyik témacsoportban például a néhány hónapja bekerült egyik fiatal tehetséges

kutató a témacsoport vezető egyetlen vitapartnere. A témacsoport tagjainak többsége őt tartja a témacsoport tényleges szakmai vezetőjének. Ennek azonban az is oka lehet, hogy a velük egykorú, szakmailag képzett fiatalhoz szívesebben fordulnak szakmai tanácsért, mint a témacsoport hivatalos vezetőjéhez.

4. A csoportdinamikát több tényező befolyásolja.

Első helyen az ún. rotációs lehetőséget kellene megemlíteni. A kutatókat 3, ill. 5 évre alkalmazzák, és mindenkinek jogában áll évenként egy alkalommal témacsoportot vagy akár intézetet „cserélni”. Ez a lehetőség annyira szokatlan, hogy egyelőre a munkahely megváltoztatására nincs önkéntes vállalkozó. A meghatározott időre történő alkalmazást az egyes kutatók a szakterületüktől, ill. a szakterületüktől függő elhelyezkedési lehetőségek miatt helyeslik, vagy nem helyeslik. A fiatalok többségénél bizonyos mértékig stressz-helyzetet jelent az, hogy kezdő kutató létükre három év alatt „bizonyítaniuk” kell. Bizonyításként új kutatási eredményt akarnak produkálni, holott a kutató-munkára való „alkalmasságukat” kellene bizonyítaniuk. A stressz-helyzetek két tényező fokozza: egyrészt a kutatómunkához szükséges speciális szakmai ismeretek, készségek elsajátításával (pl. a szakirodalom kikeresése és feldolgozása; a kísérleti módszerek megtanulása) egyidejűleg az első munkahely beilleszkedési nehézségeit kell átélni, másrészt a Biológiai Kutató Központ létesítéséről, építkezéséről, működéséről a sajtó a közvélemény érdeklődését állandóan éberben tartja, és ezért a kutatók úgy érzik, hogy a közvélemény új szenzációs tudományos felfedezéseket vár el tőlük, és ennek az elvárásnak nem tudnak elég gyorsan eleget tenni. Az alkalmasság a kutatóktól általában azonos képességet (intuíció, fantázia, analízáló és szintetizáló képesség, pontosság, megbízhatóság stb.) tételez fel, azonban egyes szakterületeken egyéb, pl. manuális készség is szükségesek.

Másik tényező, amely a csoportdinamikára hat, a külföldi tanulmányutak. A biológia hazai fejlesztése érdekében meglehetősen széles lehetőség van hosszú (1/2–1 éves) külföldi tanulmányutakra. Ez a körülmény az egyes témacsoportokon, teameken belül állandó dinamikus változást hoz létre. A közös munka során kialakult vagy kialakuló együttésekre és a tanulmányútról hazatérő kutató számára — tekintettel a Kutató Központ rövid működési idejére — szinte folyamatosan beilleszkedési, alkalmazkodási problémát jelent.

A Kutató Központ teljes felépítésének befejezésével egyidejűleg új munkae-
rőket is felvesznek. Az új munkae-
rők közül a nem kezdő, tudományos előélet-
tel már rendelkező kutatók beilleszkedése más problémát vet fel, pl. a munkával kapcsolatban már kialakult szokások meghonosítása az új munkahelyen.

*

A kutató teamekre vonatkozó vizsgálat néhány elvi és módszertani problémáját a következőkben lehetne összefoglalni:

A kutató teameket lehet-e szociálpszichológiai értelmezésű kiscsoportoknak tekinteni, a kiscsoportok általános jellemzői (pl. a koheziót előidéző, erősítő tényezők) vonatkoztathatók-e a teamekre is?

Kísérleti úton lehetséges-e és milyen módszerekkel a kutató teamek szociálpszichológiai jelenségeire adatokat kapni?

A kollektív alkotó tevékenység szociálpszichológiai feltételei és az alkotó folyamat milyen módszerekkel vizsgálható?

IRODALOM

- ABELSON, PHILIP H., 1965, Relation of group activity to creativity in science. Doedalus, Boston, Mass.
- Az alkotóképes szellemi munka társadalmi szervezése. 1967, Összeállította: dr. SZABÓ L. *Tudományszervezési Tájékoztató*.
- ALMÁSI P., 1969, A tudományos kutatók irányításának néhány vezetői aspektusa. *Szervezés és Vezetés*, 4.
- Az amerikai Systems Development Corporation tevékenysége és szervezete. 1968, Összeállította: RÉVÉSZ A. *Tudományszervezési Tájékoztató*, 6.
- AUST, H. I., 1971, Socialistische Wissenschaftsorganisation und die Persönlichkeit des Wissenschaftlers. Arbeit und Arbeitsrecht, Berlin, 1.
- BAHRDT, H. P.—KRAUCH, H.—RITTEL, H., 1970, Die wissenschaftliche Arbeit in Gruppen. Kölner Zeitschrift für Soziologie und Sozialpsychologie.
- BARTOS A., 1969, Kutatóintézetek életközelenben. *Figyelő*, 33.
- COTGROVE, S.—BOX, S., 1970, Science industry and society. Studies in the sociology of science. Barrek Noble, New York XII.
- DOBROW, G. M., 1971, Wissenschaftsorganisation und Effektivität. Akademie Verlag, Berlin.
- ERDEI F., 1966, A tudományos műhely, szervezési problémái. *Magyar Tudomány*, 12.
- ERDEI F., 1970, Gondolatok a tudományszervezés problémáiról. *Tudományszervezési Tájékoztató*, 1.
- ERDMANN—JEMITZER, F., 1967, Ist Team-Arbeit sinnvoll? *Deutsche Universitätszeitung*.
- FEINBERG, M. R., 1968, The pervading problem of research executives in how best to manage and motivate creative people. Here are some psychologically derived guidelines. Res. Manag, New York, 24.
- A General Atomic Division Kutatóintézet. 1968, Összeállította: RÉVÉSZ A., 3—4.
- GROSS, W. A., 1969, A unique explanation of how R + D people interact with associates — especially with their supervisors and subordinates. Res Manag, New York.
- HANGSTROM, WARREN, O., 1965, The scientific community. Basic Books, New York—London.
- HETZLER, H. W., 1970, Soziale Strukturen der organisierten Forschung. Bertelsmann Univ. Verl. Düsseldorf.
- HICKE, H. Y., 1969, Gemeinschaftsarbeit in der Forschung und im wissenschaftlichproduktieren Studium. In: Wiss. 2. Hochschule, Ökonomie Berlin, Sonderheft.

- HOFMAN, K., 1970, Leiter des Forschungsbereich Werkstoffwissenschaft. *Spektrum*, 2.
- JAROSHEWSKY, M. G., 1968, The psychology of science. Zog. Naukorn, Warszawa. 2.
- KLARE, H., 1970, Wissenschaftsorganisation an der Akademie. *Spektrum*, 7.
- Kollektív ipari kutatás az NSZK-ban. 1968, Összeállította: PÁNCZÉL R., *Tudományszervezési Tájékoztató*, 5.
- KRAUCH, H.—KUNZ, W.—RITTEL, H., 1966, Forschungsplanung. R. Oldenburg Verlag, München—Wien.
- A kutatómunka szociológiája. 1966, Összeállította: JÓZSA P. *Tudományszervezési Tájékoztató*, 5.
- LENGYEL Zs., 1969, A team-munka alkalmazása az oktató-nevelő munkában és az élelmiszeripari kutatóintézeteknél. *Munkapszichológiai Tájékoztató*, 1—2.
- LISZICKIN, Sz., 1967, Naucsnum issledovanijam razumnaja organizacija. Moszkva, *Novij Mir*, 8.
- LITTERER, J., 1963, Organizations structure and behavior. Wiley, New York.
- MARS, H., 1971, Sozialistische Führungsmethoden in wissenschaftlichen Einrichtungen. *Spektrum*, 1.
- MERTON, R. K., 1968, The Matthew effect in science. The reward and communication systems are considered Science. Cambridge, Mass.
- MOLES, A., 1968, Un grand centre de recherches aux États-Unis CNOF, Paris, 6—7.
- NOLTINGH, B. E., 1959, The human element in research management. Elsevier, Amsterdam—London—New York.
- SANDRETTO, P. C., 1968, The economic management of research and engineering. Wiley, New York.
- SHDANOW, W. M., 1967, Über die Regeneration wissenschaftlicher Institute. Wissenschaftliches Welt, London, 4.
- SESZTAY A., 1970, A személyes kapcsolat és a tudományos kutatás. *Felsőoktatási Szemle*, 9.
- Tudományszervezési Tájékoztató*, 1968, 6.
- Tudományszervezési Tájékoztató*, 1970, 3—4.
- VASZILEV, I. G.—KOPELEVICS JUTISZEROV, N. K., 1971, Dejatelnoszt ucenogo i naucsnuh kollektivov. Vesztnyik Akademii Nauk, Moszkva, 3.
- WADE, THOMAS F., 1967, The preselection of professional scientific personnel. In: Research Management, New York, 5.
- WEINBERG, A. M., 1970, Scientific teams and scientific laboratories. Daedalus, Boston, Mass.

A VEZETÉS NÉHÁNY SZOCIÁLPSZICHOLÓGIAI FELTÉTELÉNEK VIZSGÁLATI MÓDSZERE EGY VIDÉKI NAGYVÁLLALATNÁL

1. BEVEZETÉS

Ez a dolgozat egyik nagyüzemünknel 1971-ben elkezdett alkalmazott kutatásunk módszeréről kíván beszámolni. Vizsgálódásunk tárgyát abban a sajátos – talán leginkább társasnak nevezhető – feltételrendszerben jelöltük meg, amely a vállalatok tevékenységét, s ezen belül vezetésüket is meghatározó szocioökonómiai tényezőket közvetíti.

Választásunk azért esett a szociálpszichológiai megközelítésre, mert ennek felbontóképessége kiterjeszhető egészen a face-to face relációkig, ugyanakkor megfelelő optikaváltással lehetőséget nyújt a megfigyelt jelenségeknek egy másfajta – a szociológiaihoz közelítő – absztrakció jegyében való értelmezésére is. Az ismertetendő kutatás feltáró-leíró jellegű, s közvetlen gyakorlati célja az, hogy a fenti vonatkozásban információs bázist adjon a vállalat vezetéspolitikai koncepciójával kapcsolatos döntésekhez. Természetesen nincsenek illúzióink a kutatás elméleti és gyakorlati hatókörét illetően. A szociálpszichológiai szemléletmód kiválasztásával nem kívánjuk sem kizárni, sem pedig helyettesíteni a termelő szervezetek vezetésének másfajta megközelítését.

Mivel a vizsgálat végrehajtása jelenleg az adatfeldolgozás és elemzés fázisánál tart, eredményekről egyelőre nem számolhatunk be.

2. A VIZSGÁLT SOKASÁG STRUKTÚRÁJA

Termelő szervezetek vezetésének (belső) feltételeit vizsgálva egyaránt indokolt lehet az irányító alrendszeren belüli feltételek elemzése, és egy olyan elemzés, amely az irányító és irányított alrendszerek viszonyát hivatott feltárni. Ez utóbbi modell tengelyében a vezető-beosztott viszonynak az a típusa állna, amelynek egyik pólusát az

ún. alsó szintű vezetők, a másikat pedig a „csak beosztottak” vagy végrehajtók képezik.

A kínálkozó két lehetőség közül az első mellett döntöttünk, remélvén, hogy ezen az úton megragadhatjuk az irányító alrendszer kiemenetén jelentkező hatások *keletkezésének* néhány mozzanatát is. (Ezzel természetesen ismét csak az *adott vizsgálat* programját kívánjuk világosan elhatárolni.)

Vizsgálati személyeink száma összesen 240 fő.

Vizsgálatunk alapegységei az ún. „vezetési egységek”. Ezek a vállalat formális szervezeti felépítése által meghatározott kiscsoportok. Egy-egy ilyen vezetési egység általában a következőkből áll: a megfelelő szervezeti egység gazdasági vezetőjéből, az ő politikai-társadalmi partnereiből és az ő közvetlen beosztottaiból, akik egyébként szintén vezetők. Lényeges kérdés, hogy az ily módon elhatárolt egységek mennyiben képeznek a vizsgálat céljaira „kialakított” mesterséges csoportokat, és mennyiben funkcionálnak valóságos csoportokként a vállalat életében. Egyfelől ugyanis kétségtelen, hogy a mindennapos vezetési tevékenység bennünket érdeklő mozzanatai ezekben a kiscsoportokban zajlanak le. Másfelől viszont világos, hogy valóságos (formális) csoportokat maguk a szervezeti egységek alkotnak, s ennél sokkal kevésbé az ezek részeit képező vezetési egységek. Mivel azonban egységeink kétségtelenül rendelkeznek azokkal a kritériumokkal, amelyeknek alapján emberek együtteseit konvencionálisan csoportoknak tekintjük, s e kritériumok más csoportoktól elhatároló jellege a vállalat életében jelentős külső és belső jegyekben kifejezésre jut: jogosultnak látjuk, ha egységeinket kiscsoportokként kezeljük.

A „vezetési egységek” többszörösen átfedik egymást, vagyis a korpusz nem a vezetési egységek egyszerű összege. V. sz.-einknek egy jelentős része ugyanis egyrészt vezető egy alacsonyabb szintű egységben, ugyanakkor beosztott egy magasabb egységben. Ez a hierarchizáltság általánosan jellemző a nagy szervezetekre, s a vele járó kettős szerepteljesítés szociálpszichológiai szempontból is meghatározó jelentőségű. Ebből következően érdeklődésünk középpontjában a középszintű vezetők, tehát a főosztály- és gyárrészlegvezetők, valamint az ő vezetői felfogásukat és viselkedésüket befolyásoló körülmények állnak. A vizsgálat további résztvevőit elsősorban a középszeintű vezetők beosztottainak, illetve vezetőinek tekintjük, és lehetőség szerint elvonatkoztatunk helyzetük egyéb sajátosságaitól. Mutatis mu-

tandis érvényes ez a közép- és felső szintű vezetők társadalmi partnereire, azaz a megfelelő szintű párt-, szakszervezeti és KISZ-vezetőkre is.

Vizsgálatunk – a fentiek figyelembe vételével – teljes körűnek nevezhető.

3. A MÓDSZER ÁLTALÁNOS JELLEMZŐI

Az információszerzés alapeszközeként önkitöltő kérdőívet alkalmaztunk. A megbízhatóbb értelmezés érdekében azonban a kérdőívet interjúkkal és dokumentumelemzéssel kívánjuk kiegészíteni.

Kérdőívünk kizárólag zárt kérdéseket tartalmazott. Ennek – előnyei mellett – közismert hátránya, hogy az így nyert válaszok szűkségszerűen egy preformált keretbe illeszkednek, s emiatt az előzetes elméleti modell esetleges hiányosságai nehezen kompenzálhatók. Éppen ezért fontos szerepet szánunk az interjúknak, amelyeket a kérdőíves felvétel eredményeinek globális ismeretében fogunk lefolytatni a kérdőívet kitöltők kb. 15–20%-ával.

A kérdőív öt kérdéscsoportra oszlik:

1. Szociometriai kérdések.
2. Önjellemzési kérdések.
3. A vezetés „ideológiájára” vonatkozó kérdések.
4. Vezető szerepre, vezetői tulajdonságokra vonatkozó kérdések.
5. Differenciált (célspecifikus) ösztönzéssel, a vállalati ösztönzési politikával összefüggő kérdések.

A fenti csoportokban általában egy alapkérdés van, s az ún. fő kérdések ezek variációi. A kérdésvariációk közös sajátossága, hogy a válaszadásnál valamilyen szempontváltást tesznek szükségessé. Egy teljes garnitúra maximum 360 itemet tartalmazott. Komplet kérdőívet azonban csak a közép- és felső szintű vezetők kaptak. A mintában alsó szintűnek számító vezetők és a politikai-társadalmi partnerek garnitúráit csak a szerepüknek megfelelő fő kérdésekből állítottuk össze.

Kérdőívünk természetesen nem lehetett névtelen, mert ebben az esetben le kellett volna mondanunk pl. a szociometrikus kérdésekről. Az anonimitásra azonban a magam részéről egyébként sem töreksem, mert ez – különösen a „kényes kérdések” esetében – erősen valószínűsíti a „lottó-technikát”.

A kérdőíveket a vállalat vezérigazgatójának kísérőlevelével küldtük ki. Ebben a vezérigazgató röviden ismertette a vizsgálat célját, felkérte a vezetőket a korrekt kitöltésre, és garantálta az eredmények bizalmas és hátrányos következményektől mentes kezelését.

4. A MÓDSZER RÉSZLETEZÉSE

4.1. Az interperszonális viszonyok és az informális csoportszerkezet

Az interperszonális viszony a szociálpszichológia egyik alapkategóriája. HUNYADY (1970) gondolatmenetét követve három fő összetevőjét különböztetjük meg:

- Két személy értékelő jellegű viszonyulását egymáshoz, vagyis az *egymás iránti viszonyt*.
- Két személy adottságainak, képességeinek, attitűdjeinek stb. viszonyát, vagyis az *egymáshoz képesti viszonyt*.
- Végül két személy gyakorlati viszonyát: az *interakciót*, s ezen belül a kooperációt és a kommunikációt (HOMANS, G. C., 1969).

Az egymás iránti és az egymáshoz képesti személyközi viszonyok tulajdonképpen a gyakorlati viszonyban formálódnak és nyilvánulnak meg. Az interakciók közvetlen megismerésére azonban ezúttal nem vállalkoztunk. Maradt tehát a másik két összetevő.

Az *egymás iránti értékelő viszonyulás* egyik vetülete a rokonszenvi vagy affektív viszony, amit hagyományosan a szociometriával vizsgálunk. Kérdezetteinknek a következő viszonyulásokra vonatkozó szociometrikus kérdéseket tettük fel:

- le- és felmenő csoportokon belüli munka- és szabadidő vonatkozású viszonyulások;
- csoportok közötti munka- és szabadidő vonatkozású viszonyulások;
- munkavonatkozású tekintélyviszonyok teljesen szabad választásokkal.

A csoporton belüli viszonyokra olyan technikát alkalmaztunk, amely a v. sz.-ektől az összes többi csoporttaghoz fűződő viszonyulásuk rangsorolását és ettől „független” súlyozását kérte. A csoportok közötti viszonyok esetében viszont a választásos technikánál maradtunk, de a választásokat korlátoztuk.

Az *egymáshoz képesti viszonyok* megismerése módszertanilag sokkal nehezebb és elvileg tulajdonképpen kimeríthetetlen. Itt ugyanis

az egyének legkülönbözőbb szociológiai jellemzőinek és személyiség-tulajdonságainak összehasonlítását kellene elvégezni. Ebből azonban csupán néhány mozzanatot próbáltunk megragadni. Kérdőívünk minden további kérdése – így vagy úgy – alkalmat kínál arra, hogy az általuk feltárt egyéni sajátosságok között hasonlóságokat és különbözőségeket állapítsunk meg. Az alább ismertetendő három kérdéscsoportnál azonban ez csupán másodlagos cél volt, lévén ezek önmagukban is értelmezhető releváns egységei a vizsgálatnak. Sokkal inkább, mint az ún. önjellemzés, amelyet kifejezetten az interindividuális összehasonlítások céljára alkalmaztunk ebben a vizsgálatban.

Némileg leegyszerűsítettük és a v. sz.-ek önjellemzésére használtuk fel az EYSENCK – BRENGELMANN-féle és a LAVOEGIE-féle személyiség-kérdőíveket. Kidolgozóik szerint a két kérdőív együttesen legalább hat különböző személyiségdimenzió közelítő bemérését teszi lehetővé.

Az eddig említett eszközök segítségével választ várunk az alábbi kérdésekre:

- Milyen az egyes vezetési egységek informális összetartó ereje, a centripetális és centrifugális erők aránya?
- Milyen egyezések és különbségek tapasztalhatók az egyes vizsgált személyek self-profiljai között, s ezek milyen mértékben járulnak hozzá a csoportok integrálódásához?
- Milyen a vezetési egységek látens ideológiai szerkezete (HUNYADY, 1967), azaz milyen korrelációk vannak a v. sz.-ek véleményei, attitűdjei, elvárásai között, s ezek hogyan befolyásolják a vezetési egységek integrálódását?
- Hogyan függ össze a vállalat vezetésének formális és informális csoportstruktúrája?

4.2. A vezetés „ideológiája”: demokratizmus és motiváció

Nyilvánvaló, hogy az üzemi társas környezetben kitüntetett szerepe van a vezető – beosztott viszonyoknak. Ebben a viszonyban az egyik döntő elem a vezető részéről megnyilvánuló (tőle kiinduló) szándékos és céltudatos motiválás mint gyakorlati interakciós viszony. A vezetők motivációs feladataival kapcsolatban számos elmélet keletkezett (MCFARLAND, 1958), köztük az *integrációs és a participációs elméletek*.

Az ezeken alapuló vezetésnek számos *híve* és *ellenfele* van. A két álláspont alapelemeit MCGREGOR foglalta össze, és „X”, illetve „Y”

elméletnek nevezte el (MCGREGOR, 1960). A két elmélet alapelvei – szerinte – akkor is kimutathatók a vezetők felfogásában és gyakorlatában, ha ők maguk ezeket nem hangoztatják, illetve nem határozhatják rájuk.

Az ún. „X”-elmélet azt vallja, hogy a vezetés aktív beavatkozása nélkül az emberek passzívak lennének, sőt hátráltatnák a szervezet tevékenységét. Ezért arra van szükség, hogy megjutalmazzák és megbüntessék, befolyásolják és irányítsák őket. Mindez a vezetés feladata, mert a vezetésnek másokkal kell elvégeztetnie a munkát. Az X-elmélet szerint az embereket mindig és elsősorban gazdasági érdekeik motiválják; nem igyekvők, csak annyit dolgoznak, amennyit feltétlenül kell; nincs ambíciójuk és közömbösek a szervezet céljai iránt.

Ezzel szemben az „Y”-elmélet azt vallja, hogy az emberek nem feltétlenül és nem eredendően olyanok, amilyenek az „X”-elmélet látja őket, hanem ilyenek csak (az X-elmélet szerint vezetett) szervezetek teszik őket. A fejlődés igénye, a felelősségvállalás, a vállalati célok elérését szolgáló magatartás benne van az emberekben, nem a vezetésnek kell tehát beléjük helyezni. A vezetés feladata nem az, hogy közvetlenül befolyásolja az emberek felfogását és magatartását, hanem az ún. „szelektív alkalmazkodás”, vagyis olyan feltételek megteremtése, amelyek között az egyének saját céljaikat is a szervezeti célok elérése révén valósíthatják meg.

Közös a két elméletben, hogy a vezetés motivációs feladataival kapcsolatosak, az egyéni és a szervezeti célok gyakorlati összehangolásának módjához keresnek elméleti támpontokat. Ugyanakkor két szélsőségesen szembenálló (s éppen ezért a valóságban viszonylagos érvényű) modellt alkotnak az embernek a munkához és a munkaszervezethez való viszonyáról; s ezzel *végző soron* az autokratikus és a demokratikus vezetés alternatíváját implikálják. Ebben rejlik sajátos „ideologikus” jellegük. Itt azonban az ideológia kifejezést nem a megszokott általános értelemben használjuk, hanem az egyén kognitív rendszerének egy meghatározott – a konkrétabb véleményeket és attitűdöket összefogó – absztrakciós szintjét jelöljük vele.

Végeredményben az integráció és a participáció polgári elméletei (amelyeket MCGREGORNÁL az „Y”-elmélet képvisel) nem mások, mint az üzemi-szervezeti demokratizmus szalonképesebb, manipulatív szándékú pótlékai. A mögöttük rejlő problémák azonban – ha más alapokon is – de szocialista viszonyaink között is jelentkeznek, és kikényszerítik a velük kapcsolatos állásfoglalást.

Az „X”- és az „Y”-elmélet alapelemei közül v. sz.-einknek 7–7 egymással a fenti értelemben páronként ellentétes megállapítást kínáltunk, és arra kértük őket, hogy egy 9 fokú skálán jelöljék meg ezekkel egyetértésüket vagy egyet nem értésüket.

Ezután külön feltettük azt a kérdést is, hogy véleményük szerint közvetlen gazdasági vezetőjük hogyan foglal állást ezekkel a megállapításokkal kapcsolatban.

E kérdések segítségével választ várunk a következőkre:

— Vajon az „X”- vagy az „Y”-elmélethez áll-e közelebb v. sz.-einknek a vezetés feladatairól, a demokratizmusról és a motivációról vallott véleménye? Milyen különbségek mutathatók ki ebben a tekintetben a vezetési szintek, a politikai-társadalmi és a gazdasági vezetők, valamint az üzemi és a szakigazgatási vezetők (a kék- és fehércöpenyesek) között?

— Továbbá: a beosztott-vezetők mennyire ismerik vezetőik felfogását, azaz milyen hatékonyak a vezetők ez irányú közlései?

— A beosztott-vezetők mennyire fogadják el vezetőik felfogását, ill. milyen tényleges vagy vélt nézeteltérések vannak az adott vonatkozásban a vezetési egységekben?

4.3. *Vezetői szerep, vezetői tulajdonságok*

Annak, hogy a beosztottak elfogadják a vezetőt, azaz hogy elkötelezettséget érezzenek a vele való együttműködésre, egyik nélkülözhetetlen feltétele az, hogy a vezető ismerje és feleljen meg a vele szemben megnyilvánuló elvárásoknak, azaz hogy teljesítse vezetői szerepét. A vezetők szerepviselkedését természetesen „felülről” kiinduló formális és informális elvárások is erősen befolyásolják. Mivel azonban bennünket most nem közvetlenül ez a szerepkonfliktus érdekel, pillanatnyilag a beosztottak elvárásaira tesszük a hangsúlyt.

Következő kérdéscsoportunk erre a par excellence vezetői szerepre, pontosabban ennek *egyik vetületére*: a vezetőktől elvárt és a bennük ténylegesen meglévő tulajdonságokra vonatkozik. Egy olyan 14 elemű tulajdonságlistát adaptáltunk, amelynek egyes elemeit ROACH faktoranalízissel választotta ki egy több száz tulajdonságot tartalmazó listából (idézi: PALUSZKIEWICZ, 1967). A kérdés három fő változata a következő:

Először arra kértük v. sz.-einket, hogy rangsorolják és súlyozzák a felsorolt tulajdonságokat aszerint, hogy milyen fontosnak látják ezeket egy őket közvetlenül irányító feltételezett ideális vezető számára. Ezzel a csoportok szerepeltetését kívántuk felderíteni.

A másik változatban azt kérdeztük, hogy ugyanezek a tulajdonságok mennyire jellemzők *valójában* v. sz.-eink közvetlen vezetőire. Ez a kérdésünk tehát a vezetők szerepteljesítésére irányult. Reméljük, hogy a kapott válaszok elemzése hozzásegít annak megismeréséhez is, hogy milyen hatással van a vezetők szerepteljesítése a vezetési egységek csoportstruktúrájának alakulására.

Végül a *harmadik* változat arra vonatkozott, hogy a felső és középvezetők mennyire találják önmagukra jellemzőnek a kérdezett tulajdonságokat. Úgy véljük, nem lesz érdektelen annak összehasonlítása, hogy milyenek látják vezetőiket a beosztottak, illetve a vezetők önmagukat; valamint az sem, hogy melyik „értékelés” áll közelebb a beosztottak szerepelvárásaihoz.

4.4. *Differenciált (célspecifikus) ösztönzés, vállalati ösztönzési politika*

A beosztottak elvárásai természetesen nem korlátozódnak a vezetői magatartásra és tulajdonságokra, hanem ezek csupán egy szélesebb és általánosabb szükségletrendszer részmegnyilvánulásai. Az eredményes motiváláshoz a vezetőknek feltétlenül ismerniük kell:

- hogy a vezetettek mely szükségletei milyen szinten vannak kielégítve, és
- hogy a vezetés által szabályozott ösztönző tényezőknek milyen specifikus hatásai vannak.

A szükségletrendszer egyik alapvető sajátossága, hogy az alapszükségletek egy bizonyos kielégítettségi színvonalán felül már csak a magasabb rendű szükségletek motiválják a magatartást; és viszont: a magasabb rendű szükségletek csak akkor motiválnak, ha az alapszükségletek kielégítettsége már elért egy bizonyos szintet (MASLOW, A. H., 1943). Ebből következik, hogy a vezetés nem apellálhat olyan szükségletekre, amelyek a kielégítettség általános állapotából eredően még vagy már nem befolyásolhatják a vezetettek magatartását.

Egy másik megközelítés szerint, amelyet HERZBERG és munkatársai kezdeményeztek (HERZBERG F., MAUSNER B., SNYDERMAN B., 1959), a munkával való elégedettség és elégedetlenség két különböző dimenzióban s nem egy azonos kontinuum ellentétes pólusain helyezkednek el; vagyis nem lehet az elégedettséget egyszerűen az adott motiváló tényezők meglétével, az elégedetlenséget pedig ugyanezek hiányával magyarázni. Ennek megfelelően a munkamotivációt meghatározó különböző ösztönző tényezők nem általában ösztönöznek, hanem hatásaik fő irányát tekintve két csoportra oszlanak: a *higiénés* tényezőkre, amelyek elsősorban a munka környezetével kapcsolatosak („context”-tényezők); és a *motivátorokra*, amelyek elsősorban a munka tartalmából erednek („content”-tényezők). Ebben a modellben az elégedetlenségért a higiénés szükségletek kielégítetlensége felelős, az elégedettséget pedig az ún. motivátorok kielégítése hozza létre. Ahhoz azonban, hogy a motivátorok szabadon kifejthessék hatásukat, teljesülniük kell a higiénés tényezőknek.

MURÁNYI (1971) a fenti tényezőket stabilizáló és produktivizáló faktorokként interpretálja, s ezzel a hipotézist közelebb hozza napjaink iparvezetési problémáihoz.

HERZBERG kéttényezős hipotézisét elvi és módszertani bizonytalansági miatt sokan vitatják, s véleményünk szerint is további tisztázást igényel a MASLOW-féle szükséglet-hierarchiához való viszonya – a szembeötlő analógiák ellenére. Az a megállapítás azonban, hogy az ösztönzők fenti két csoportja nem helyettesítheti egymást – megfontolandónak tűnik, s ha ez valóban így van, akkor hatásaik differenciált ismeretére is szükség van az eredményes vezetéshez.

Könnyen belátható, hogy a dolgozók stabilitásának és produktivitásának biztosítása adott időben és helyen különböző fontosságú lehet, nem mindegy tehát, hogy a vezetők bizonyos ösztönzők alkalmazásától milyen eredményeket várnak, illetve hogy egy adott cél elérése érdekében milyen ösztönzőket alkalmaznak.

Utolsó kérdésünkhöz kiválasztottunk öt-öt, páronként is összeillő stabilizáló és produktivizáló ösztönzőt. V. sz.-einktől azt kértük, hogy egy súlyozó pontrendszer segítségével fejezzék ki, hogy a vállalat jelenlegi helyzetében a dolgozók stabilitásának és produktivitásának fokozására hogyan használnák fel a megadott ösztönzőket. A beérkezett válaszok elemzéséből valószínűleg megtudhatjuk a következőket:

- A stabilitás és a produktivitás közül jelenleg melyiket látják relatíve fontosabb célnak a vállalat vezetői?
- Milyen eszközkombináció révén látják fokozhatónak a stabilitást és a produktivitást külön-külön?
- A két cél együttes figyelembevételével milyen vállalati ösztönzési politikát tartanának szükségesnek?
- Vezetési tapasztalataik alapján látnak-e különbségeket a két cél tekintetében az egyes ösztönzők hatásai között, azaz tulajdonítanak-e specifikus hatásokat a megadott ösztönzőknek?
- Ha igen, akkor ezek a specifikus hatások milyen mértékben egyeznek meg a kéttényezős motivációs hipotézissel?
- S végül, befolyásolja-e a vezetők szemléletét ebben a tekintetben az a körülmény, hogy a vállalatvezetés mely területén és mely szintjén végzik munkájukat?

Jelenleg a 93%-ban visszaérkezett kérdőívek adatainak feldolgozását végezzük. Szeretnénk remélni, hogy a legközelebbi alkalommal az itt megfogalmazott kérdéseknek legalábbis egy részére már kijelentő módban adhatjuk meg a választ.

IRODALOM

- HERZBERG, F.—MAUSNER, B.—SNYDERMAN, B., 1959, *Motivation to work*. New York.
- HOMANS, G. C., 1969, A viselkedés elemei. In: *Csoportlélektan*. Bp. Gondolat Könyvkiadó, 124—144.
- HUNYADY GY., 1967, A szociometriai és látens ideológiai szerkezet viszonya a csoportban. *Magyar Pszichológiai Szemle*, 3. 362—377.
- HUNYADY GY., 1970, A szociometriai módszer és az interperszonális viszony. *Pszichológiai Tanulmányok XII*. Bp. Akadémiai kiadó, 135—149.
- MASLOW, A. H., 1943, Elmélet az emberi motivációról. In: *Ember és termelékenység*. Szerk.: SUTERMEISTER, R. Bp. Közgazdasági és Jogi Kiadó, 85—106.
- MCGREGOR, D., 1960, *The human side of enterprise*. New York.
- MURÁNYI M., 1971, Stabilizátorok és produktivizátorok. *Ergonómia* 2.
- PALUSZKIEWICZ, L., 1967, *Przystosowanie człowieka do człowieka*. In: *Psychologia w Zakładzie Pracy*, Warszawa.

SZOCIÁLPSZICHOLÓGIAI VIZSGÁLAT EGY SPECIÁLIS ÖSSZETÉTELŰ MUNKAHELYI KOLLEKTÍVÁBAN

A következőkben egy olyan vizsgálatról számolunk be, amely egy konkrétan felmerülő üzemi probléma megoldása céljából történt.¹ Egy olyan részlegről volt szó, amelynél a munka folyamán felmerülő hibák a vállalatnak nemcsak százezres nagyságú forint-, hanem jelentős presztízvesztést is jelenthettek volna.

A részlegben 20 nő dolgozott, optimális munkahelyi körülmények között: egy műszakos, ülő munka, világos, száraz, kényelmes munkateremben. A jó tárgyi körülmények magyarázzák, hogy ebben a részlegben már több mint egy évtizede kizárólag egészségi okok miatt idehelyezett nők dolgoztak.

A részlegben azonban tűrhetetlen volt a szociális légkör; napirenden voltak a veszekedések, sértődések, jelenetek. A felesleges szerek aggodalma, hogy ez a légkör kihathat a munka eredményességére is, nem volt indokolatlan. A termelési eredményeken túlmenően azonban természetesen probléma volt az a hatás is, amelyet ez a munkahelyi légkör a 20 nő pszichikus állapotára fejtett ki. A feladat tehát a rossz szociális klíma okainak feltárása volt, valamint javaslat tételének megszüntetésére.

A vizsgálat fő módszere a klinikus exploráció volt, amelynek során a részleg minden tagjával 1 1/2–2 órás beszélgetést folytattunk. A beszélgetések során igyekeztünk képet kapni:

1. az egyes emberek élettörténetéről,
2. jelenlegi családi és egyéb viszonylatairól,
3. a részleg történetéről,

¹ Magyarországon csak a vizsgálat első része került eddig ismertetésre az I. Szervezési Konferencián, a teljes vizsgálat viszont in extenso 1971 novemberében jelent meg a PNYV Munkásvédelmi Laboratóriumnak 6 vizsgálatát ismerető kötet egyik fejezeteként. (Textilipari Kvt. 42. kötet.) Ismertetésre került még 1970-ben a strasbourgi Nemzetközi Ergonómiai Kongresszuson, valamint a Textilegészségügyi Ankéton is.

4. véleményeikről a részlegben uralkodó rossz szociális klíma okaira vonatkozóan,
5. saját helyzetük megítéléséről a részlegben, és végül
6. a részlegben fennálló szimpátia- és antipátia-relációkról.

A részleg történetét 30 évre visszamenőleg lehetett nyomon követni, amikor a részlegnek egy idősebb férfi volt a vezetője, akinek vezetése alatt a részlegben semmiféle probléma még nem merült fel. A problémák kb. 20 évvel ezelőtt kezdődtek, X vezetőnő idejében, aki jó szakmai képzettségű, de az embereket sakkfiguráknak tekintő, inhumánus, ridegen autokrata vezető volt. 1956-ban olyan felzúdulás volt ellene, hogy egy időre el is helyezték a részlegből, fél év múlva azonban újra visszakerült a részleg élére. Akkor már egy sok tekintetben megváltozott embert ismertek meg benne, aki igyekezett a régi hibákat korrigálni, de eredményt elérni már nem tudott.

Nyugdíjba helyezése után a következő vezetőnő, Y-né, már egy ilyen rossz szituációt vett át. Róla a következő kép alakult ki: szakmailag szintén kitűnő, de paranoidan féltékeny, kicsinyes, roppant durva s mind munkatársaival, mind a részlegen kívüli munkapartnereivel állandó jeleneteket rendező személy.

A vizsgálat megkezdése előtt két hónappal ment nyugdíjba.

Mielőtt továbbmennénk, egy kérdés: szabad-e véleményt formálnunk erről a két előzetes vezetőről, akiket soha életünkben nem láttunk? Valójában nem szabad, de megállapításaink nem azt mondják ki, hogy ilyenek voltak, hanem azt, hogy ilyennek látták őket beosztott munkatársaik, s az adott esetben ez volt a döntő.

A vizsgálat időpontját megelőzően két hónappal került a részleg élére egy új vezetőnő, Q-né, aki azzal az előnnyel indult, hogy nem mint régi munkatárs emelkedett a többiek feje fölé, és azzal a hátránnyal, hogy a részleg munkájában tájékozatlan volt. Személyisége nyugodt, kiegyensúlyozott, humánus.

A részleg egészére volt jellemző még az is, hogy a részlegben túlnyomó többségben voltak idősebb, már a klimax vagy praeklimax állapotában levő nők. Az idehelyezésük okául szolgáló betegségen kívül még ennek a biológiai állapotnak a negatív kihatásai is közrejátszottak. Ilyenkor objektíven is több sérelem éri a nőket, mint előzőleg. Felfokozódik érzékenységük, sértődőssé válnak, és gyakran lép fel üldöztetési lelkiállapot azokban is, akiknél előzőleg nem voltak ilyenek. Valóban kíméletre szorulnak ilyenkor, ezt a kíméletet el is várják környezetüktől, ők maguk viszont ilyenkor válnak legkíméletlenebbekké és a legtapintatlanabbakká. Ebben a részlegben tehát az volt a helyzet, hogy ezt a kíméletet azoktól várták el, akik maguk is kíméletre szorultak. További tényezőként járult a rossz

szociális légkörhöz az, hogy a családi élet csak néhányuknál volt rendezett. Sok volt a rossz házasság, valamint az egyedül élő nő. Egyéni problémáikat, panaszait s azt, amikor családi életükben bármilyen tényleges vagy vélt sérelem érte őket, nemcsak egy-egy bizalmas barát-nőjüknek, hanem az egész részlegnek feltárták. Mindent tudtak egymásról, és ha összevesztek, mindig a legérzékenyebb pontra tudtak „szűrni”.

A vizsgálat egyik fő kérdése a részlegben fennálló szimpátia-vizonylatok feltárása volt. Ennek módszere nem a szokásos kérdőív formájában való nyilatkozat volt, hanem mindez az exploráció keretébe beágyazva történt. Eleve számoltunk ugyanis azzal, hogy ennél a társaságnál egy írásban kért nyilatkozat munkatársaikra irányuló szimpátiájukról vagy antipátiájukról eleve kilátástalan lett volna. A feltételezések a későbbiek során igazolódtak, mert még az exploráció későbbi időszakában beálló közlékeny állapotban is gyakran okozott nehézséget az, hogy nyilatkozatra bírjuk őket. Valójában meglepő volt, hogy mennyivel szabadabban nyilatkoztak meg férjükkel, családtagjaikkal való konfliktusaikról, mint munkatársaikról.

A szimpátia-vizonylatokat feltüntető 1. ábrán csak néhány megjegyzésre érdemes momentum van. Kiugrik a szociometriai központ, I., és mellette rögtön második helyen a II. v. sz. Ez utóbbi az alig két hónappal előbb odakerült hivatalos vezető, s igen szerencsésen alakult az a tény, hogy kettőjük között kölcsönös a szimpátia. (Minden viszonylatra igyekeztünk három személyt megneveztetni, s az első helyen történő választást a folytonos vonal, a második helyen történő választást az eredményvonal, a harmadik vagy esetleg még negyedik helyen történő választást pedig a szaggatott vonal jelzi. Az első helyen történő választást 3, a második helyen 2, a harmadik és negyedik helyen történő választást 1–1 ponttal értékeltük.)

Az antipátia-viszonyokat szemléltető ábrán (2. ábra) két személy jelentősége olvasható le. Az egyik a XX-as, aki a legtöbb, a másik a XIX-es, aki a második legnagyobb számú antipátia-szavazatot kapta.

Különösen szeretnénk felhívni a figyelmet arra a — legalábbis az általunk ismert szociometriai közleményekben még nem látott — ábrázolási módra, amellyel az egyes személyeknek a csoportban elfoglalt ranghelyét legvilágosabban ki lehet mutatni. 3. ábránk mutatja az egyes személyek kapott szimpátia- és antipátia-választásainak a számát, valamint a kapott választások pontértékét—függetlenül attól, hogy kitől kapták a választást. Az ábrázolás ihletési momentuma nyilván mindenki előtt ismeretes, nem lehet a SZONDI-profilokkal nem

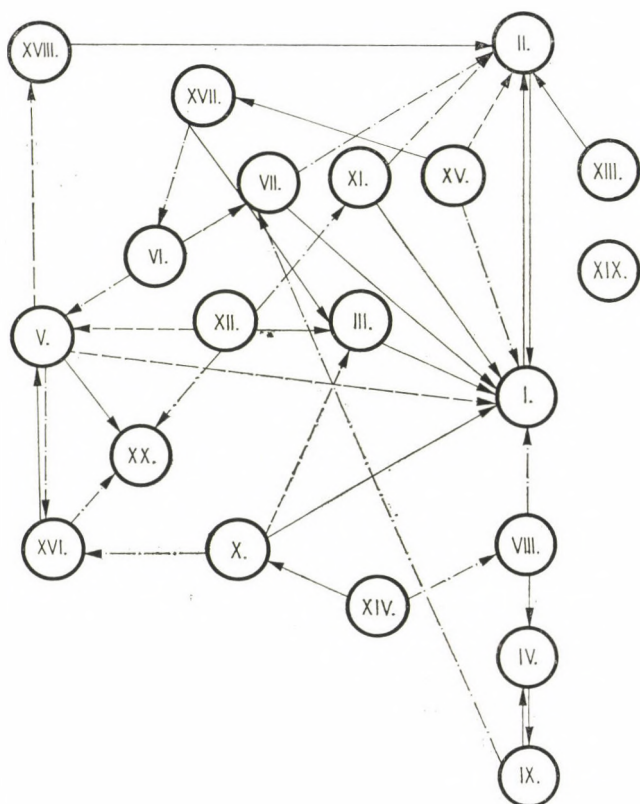

I. ábra. A szimpátia-viszonylatok hálózata

asszociálni őket. A vízszintes tengely fölötti vonás jelzi a kapott szimpátia-választások számát, az oszlop magassága pedig a választások pontértékét. A vízszintes tengely alatti rész pedig ugyanígy jelzi a kapott antipátia-választások számát s azok pontértékét.

Ennek a profilnak az alapján rangsorba lehetett állítani és csoportosítani a 20 személyt. Az első (+ +) csoportba tartozó két személynél a szimpátia-választások száma messze meghaladja a kapott antipátia-választásokat. Az I-es például 8 személytől kapott szimpátiát, összesen 20 pontértékben, míg antipátia-szavazatot csak 1 személytől, de ezt első helyen, 3-as pontértékkel. A II. személy csak 6 szimpátia-

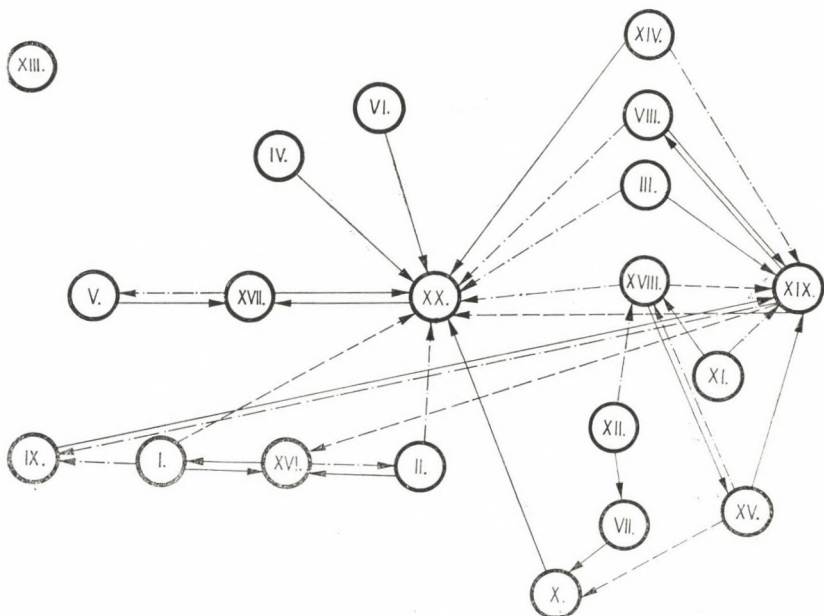

2. ábra. Az antipátia-viszonylatok hálózata

szavazatot kapott 14 pontértékkel, s ugyancsak 1 személynek volt antipatikus, de ez is csak a 2. helyen.

A + jelzéssel ellátott második csoportba azok a személyek tartoznak, akiknél a szimpátiában választottságuk még jelentékenyen meghaladja az antipátia-választottságot, míg a harmadik, ± csoportba, azokat a személyeket soroltuk, akiknél a szimpátiában és antipátiában választottságuk nagyjából egyensúlyban van.

Nullával jeleztük azok kategóriáját, akik iránt sem szimpátia, sem antipátia nem nyilvánult meg. A négy közül mindössze egy van, aki egy embertől 3. helyen kapott 1 pontértékű szimpátiaválasztást, míg a másik három személy semmilyen irányban nem volt választott. Megjegyzendő azonban, hogy a jelentéktelenség a négy közül csak kettőre mondható ki, míg a másik kettőnél választottságuk hiánya azért nem szimpomatikus, mert még nagyon rövid ideje voltak a részlegben.

A - és - - csoportok ugyanolyan szempontok szerint alakulnak, mint a + pólusok. Kiugrik a XX-as személy, aki 11 személytől ka-

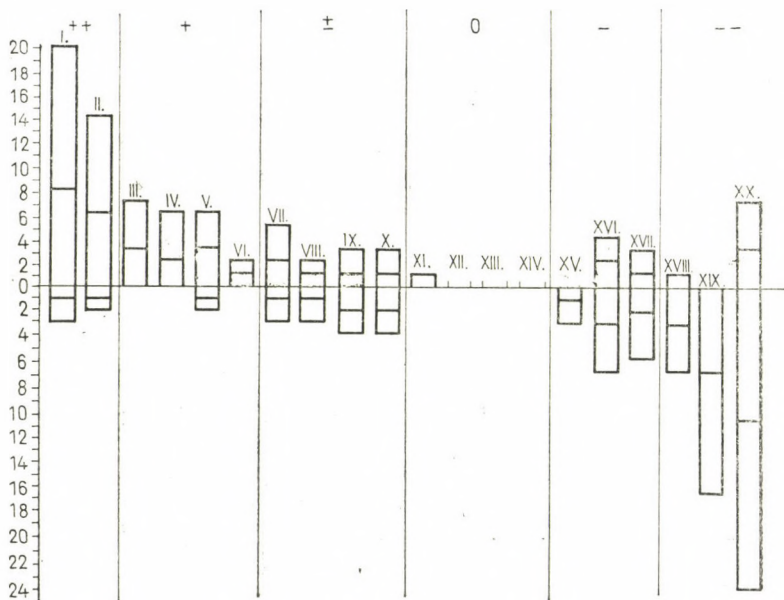

3. ábra. Az egyes személyek kapott szimpátia- és antipátia-választásai

pott antipátia-szavazatot, mégpedig 24 pontértékben, viszont három személytől szimpátia-választást is kapott, összesen 7 pontértékben. Az egész részlegben tehát mindössze öt olyan személy volt, akiknek vele szemben nem volt érzelmi állásfoglalása. Nem könnyű eldönteni, hogy vajon ő-e a csoport legnegatívabb tagja, vagy az a XIX-es számú, aki ugyan kevesebb embernek volt antipatikus, mint a XX-as, de egyetlenegy szimpátia-választást sem kapott. További előnye ennek az ábrázolásnak még, hogy a személyeket sorba számozva, a későbbiek folyamán ez a sorszám már önmagában jelezheti az illető személynek az alapvizsgálatkor elfoglalt ranghelyét.

Jellemzők természetesen a csoportra még a kölcsönös szimpátia (4. ábra) és a kölcsönös antipátia (5. ábra) viszonylatok. Kölcsönös szimpátia mindössze három akadt, amelyek közül a legjelentősebb I. és II. kölcsönös szimpátiája.

II-ről már mondtuk, hogy ő a csoport új hivatalos vezetője, s kölcsönös szimpátiáját a szociometriai vezetővel még jelentősebbé

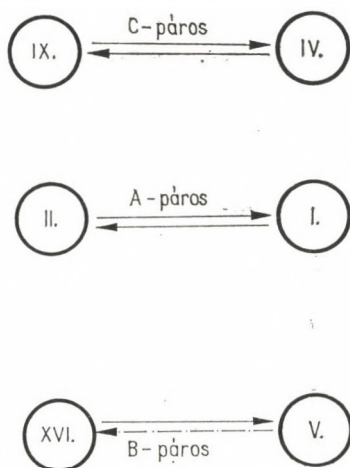

4. ábra. Kölcsönös szimpátia-viszonylatok

tette az a tény, hogy I. egyúttal a részleg legelismertebb szaktekintélye volt, teljes egészében betöltötte tehát a természetes vezető szerepét is.

A kölcsönös antipátiák száma már lényegesen nagyobb, és három olyan személy is van, akik mindegyike két-két személlyel áll kölcsönös antipátiában. Ezek között az az antipátia-reláció jellemző elsősorban, amelyekben I. és II. szerepelnek. Látjuk, hogy a XVI-os, akinek ugyan van egy kölcsönös szimpátiája is V-tel, a csoportnak mind a két vezető funkcióját betöltő és szimpátiában a csoport élén álló személlyel kölcsönösen antipátiában áll, s joggal merül fel a gyanú, hogy a hivatalos vezetőt (II.) csak azért választotta második helyen antipatikusnak, mert a szociometriai — és egyben természetes vezető — szerepet betöltő régi munkatársát még nála is jobban utálta.

A szociogramok alapján nyilvánvaló volt, hogy három kritikus személy van a részlegben, akiknek onnan való eltávolítása a szociális légkör javulása szempontjából eredménnyel kecsegtethet, mégpedig a XIX-es és XX-as, mint a legtöbb antipátiát magukra vonó személyek, valamint az előbb említett XVI-os.

A gyárvezetőségnek adott javaslat ezenkívül még egyéb intézkedéseket is tartalmazott, amelyeket azonban most nem ismertetünk. (L. Textilip. kv. 42. kötet.) A továbbiakban ugyanis kiderült, hogy e három személynek elhelyezése a részlegről minden problémát meg-

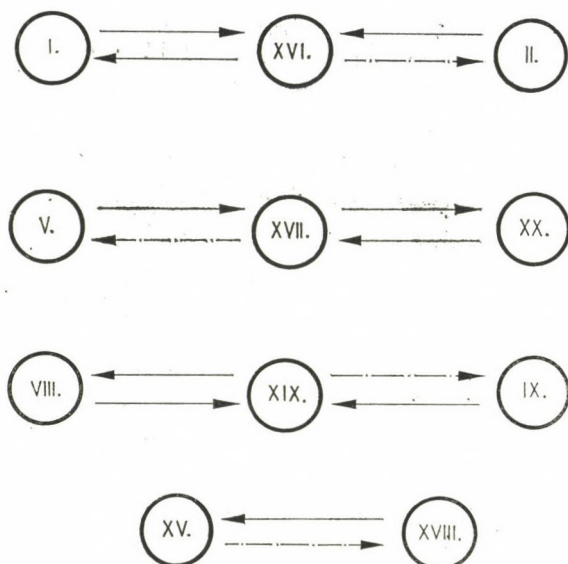

5. ábra. Kölsönös antipátia-viszonylatok

oldott, s az egyéb javaslatoknak még végre nem hajtott részét — mint például a 20 főnek két önálló brigádba osztását és külön termekbe helyezését — teljesen fölöslegessé tette.

Nem jelentéktelen azonban egy tapasztalat közlése. A fenti át-helyezést csak kb. két héttel a vizsgálatok teljes feldolgozása és a javaslatok megírása után lehetett végrehajtani. Az egész vizsgálat a feldolgozással együtt kb. három hónapon át húzódott. Amikor a javaslatokat a gyár vezetőségével megtárgyaltuk, az a szituáció állott fenn, hogy a részlegben már a vizsgálatok megkezdésétől fogva semmiféle probléma nem merült fel. Igazságtalan lett volna tehát ebben a periódusban retorzióval élni régi, de aktuálisan már nem virulens bűnökért. Meg kellett várni az elhelyezéssel azt az időpontot, amikor a három kritikus személy valamelyike újból bajt kever. Biztosra vehettük, hogy ez a prestabilizált harmónia nem fog örökké tartani. Az előrelátott botrányt a XX-as két hét múlva valóban ki is robbantotta, s jellemző ennek a személynek az intelligenciájára, hogy — bár a legszűkebb körben hozott határozatról semmit sem tudhatott — nem várta meg a vezetőség intéz-

kedését, hanem maga kérte áthelyezését egy másik részlegbe, amit természetesen azonnal meg is adtak neki.

Föl kell vetnünk a kérdést, hogyan állhatott fenn még a három kritikus személy jelenlétében három és fél hónapon keresztül ez a viszonylagos nyugalom? Ennek egyik tényezőjét kétségtelenül egy bizonyos fokú megriadásban kell látnunk, amelyet maga a vizsgálat ténye és a várható intézkedések váltottak ki. Második tényezőként viszont azt a jelenséget kell feltételeznünk, amelyet a gyermekpszichológusok az ambulanciákon nap mint nap tapasztalnak: az első anamnesztikus beszélgetés után, amikor szülő és gyerek egy órán át panaszolták el sérelmeiket egymás ellen, s a pszichológus nem tett mást, mint végighallgatta őket, 3–4 nap múlva a másodszori megjelenésnél nagyon gyakran arról számol be mindkét fél, hogy a közbeeső napokban semmiféle probléma nem merült fel. Nos, nem új keletű ismeret a beszédben való lereagálás ténye – s részben itt is ez történt. Másfél-két órán keresztül folyt egy ilyen beszélgetés a pszichológussal, s 10 perc múlva még azokból is ömlött a szó, akik eleinte nem szívesen vagy éppen csak igazgatói utasításra vettek részt ezeken az explorációkon. Hozzájárult ehhez még egy igen kétes értékű előny is: annyi megoldatlan probléma, annyi baj volt mindegyik v. sz. életében, hogy nagyon könnyű volt már ezeket az első beszélgetéseket is tanácsadásra felhasználni.

Másfél évvel e vizsgálatok lezárása után, újra megnéztük a részleg szociometriai összefüggéseit annak ellenére, hogy az eltelt időszakban a részlegben semmiféle probléma nem merült fel. Ugyanebben az időben az egész gyárban elvégzett attitűdskála-vizsgálatok folyamán ez a részleg bizonyult a legelégedettebbnek. Lényeges személyi változások történtek azonban, mert a két időpont között az eredetileg elhelyezett három személyen kívül, rövidesen a vizsgálat lezárása után – a nyugdíj korhatár elérése miatt – még 4 v. sz. is eltávozott a részlegből. Tehát a második vizsgálat alkalmával az első vizsgálat szimpátia-sorrendjében öt utolsónak bizonyult személy már nem volt jelen. A hét eltávozott helyett öt új tag került a műhelybe, s így a műhely összlétszáma a második vizsgálat alkalmával 18 volt.

Az első feltűnő különbség a két vizsgálat között a deklarált szimpátiák számának növekedése és az antipátia-választások számának csökkenése (6. ábra). Az első vizsgálat alkalmával 36 szimpátia-választással szemben ugyancsak 36 antipátia-választás esett, most viszont 44 szimpátia-választással szemben csak 23 volt az antipátia-

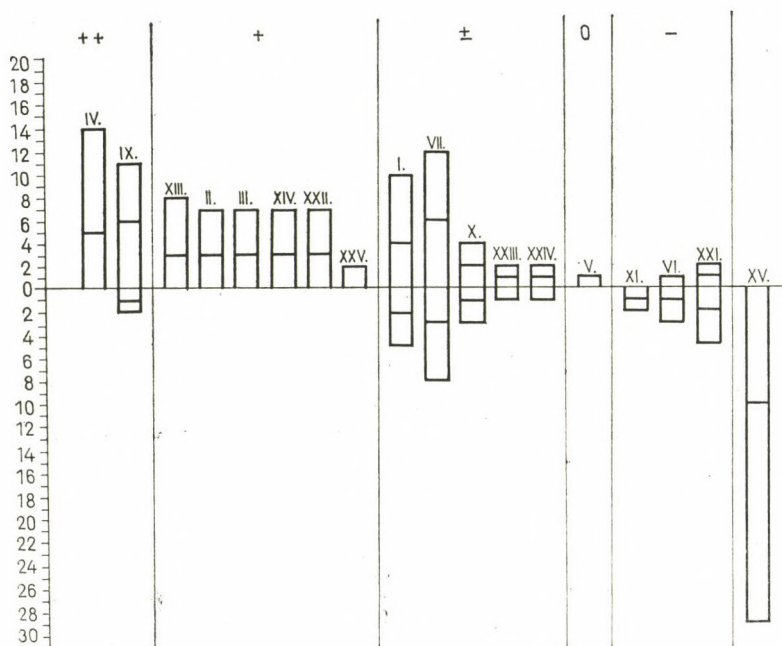

6. ábra. A deklarált szimpátia-választások növekedése, ill. az antipátia-választások csökkenése a második vizsgálatkor

választások száma. (Mindkét vizsgálat alkalmával igyekeztünk mindkét póluson lehetőleg három megnyilatkozást kapni, de soha nem alkalmaztunk pressziót. Így fordult elő, hogy például az első vizsgálat alkalmával volt egy olyan személy is – XIX. –, aki egyetlenegy szimpátia-választást sem volt hajlandó adni.)

Tehát míg az első vizsgálatnál a szimpátiák és antipátiák száma azonos volt, addig a második vizsgálatnál majdnem kétszer annyi volt a szimpátia-megnyilvánulások száma, mint az antipátiáké.

E második vizsgálatnál a 13 régi tag megtartotta az első vizsgálat alkalmával kapott számjelzését, s az 5 új tag XXI–XXV-ig terjedő számokat kapott. Így a szimpátia-sorrend táblázatáról rögtön leolvasható a mindkét vizsgálatnál jelenlevő 13 ún. régi tag helyzetének a változása.

A második jelentős eredmény a kölcsönös szimpátiák számának növekedése (7. ábra), és a kölcsönös antipátiák teljes hiánya. Míg az

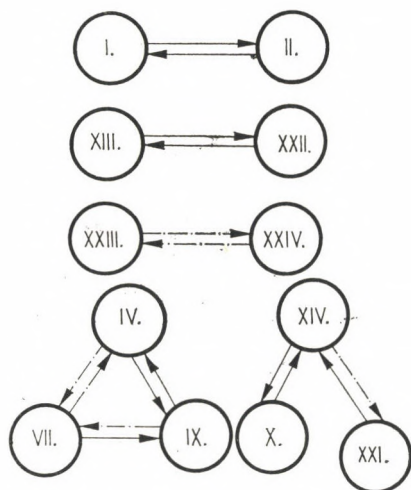

7. ábra. A kölcsönös szimpátiák a második vizsgálatkor

első vizsgálatnál mindössze három páros szimpátia akadt (4. ábra), amelyek közül kettő megmaradt, a harmadik pedig az egyik tag kilépése miatt szűnt meg, addig most 8 kölcsönös szimpátia adódott, összesen 12 személyre oszolva meg. A szimpátiák között egy zárt és egy nyitott háromszög-reláció is mutatkozott.

Kölcsönös antipátia egyáltalán nem fordult elő, ti. az első vizsgálat kölcsönös antipátiában szereplő 11 tagja közül 6 távozott el. A hat közül három az a személy volt (XVI., XVII., XIX.), akik nemcsak egy, hanem 2–2 személlyel álltak kölcsönös antipátia-viszonyban.

Mivel a 7 eltávozó és öt új belépő következtében sok régi választás elesett, és sok új keletkezett, érdemes a 13 megmaradó személynél nemcsak a változások mennyiségét, hanem azok alakulásának mikéntjét is megnézni. Ezt a célt szolgálja a 8. ábra, amelynek első oszlopa az első vizsgálat kapott választásainak számát, második oszlopa a kapott választások pontértékét jelöli. A 3. oszlop a második vizsgálatban kapott választások számát, a 4. oszlop pedig azok pontértékét tünteti föl. Valamennyi oszlopban mindegyik választás, illetőleg minden pontérték egy-egy léptékkel szerepel. A tömör jelzés jelenti a második vizsgálat alkalmával változatlanul fennálló választásokat. (Ez tehát az első és harmadik oszlopban mindenütt azonos, a má-

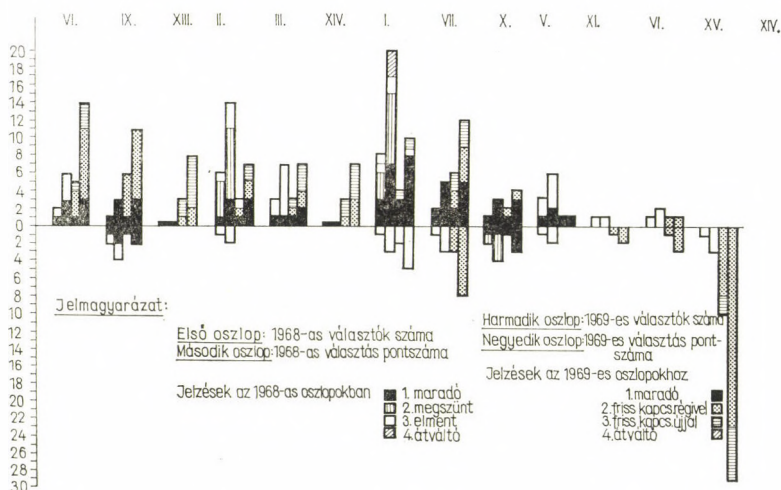

8. ábra. Az első és második vizsgálat néhány adatának összehasonlítása

sodik és negyedik oszlopokban pedig csak akkor nem azonos, ha a választás változatlan ténye mellett annak pontértéke változott meg.)

Az első és második oszlopokban függőleges vonalazás jelzi azokat a választásokat, amelyek a második vizsgálat alkalmára már megszűntek annak ellenére, hogy a választó személy a második vizsgálat alkalmával is a csoportban volt.

Üres négyzetek jelzik a választó személynek a részlegből való eltávozása miatt megszűnt kapcsolatokat. A 3. és 4. oszlopokban pontozással jelöltük azokat a második vizsgálat alkalmával regisztrált friss választásokat, amelyeket az illető személy egy régi munkatárstól kapott, míg vízszintes vonalazás jelzi az újonnan belépő munkatárstól kapott választásokat. Egyetlen olyan szimpátia-választás volt az első vizsgálat alkalmával, amely a második vizsgálat idejére antipátia-választássá változott át – ezt ferde csíkozással jelöltük.

Erről az ábráról nagyon sok minden olvasható le. Megállapítható, hogy ki az, aki másfél év alatt még a régi munkatársak részéről is szimpátiát nyert vagy veszített, ki szerezte meg az újonnan belépők szimpátiáját (vagy vonta magára antipátiájukat), ki „árvult el” az öt választó személyek kilépése miatt, vagy ki emelkedett ki az első vizsgálat idején regisztrált jelentéktelenségből.

Különös figyelmet érdemel a rangsor utolsó helyén álló XV-ös v. sz. Míg az első alkalommal mindössze egy személytől kapott antipátia-választást, de első helyen 3 pontértékben (aki viszont a második felmérésnél már nem volt a részlegben), addig a második alkalommal nyolc régi és két új, összesen tehát tíz személytől kapott antipátia-szavazatot. S e tíz között mindössze egy volt, aki öt második, a többi kilenc első helyen választotta antipatikusnak.

Mivel a második vizsgálat alkalmával már az első explorációknál az e személyre irányuló antipátia feltűnő volt, a további explorációknál különös figyelmet fordítottunk annak megállapítására, hogy vajon az eltelt időben ennek a v. sz.-nek a magatartása valóban ilyen mértékben változott-e meg negatív irányban? Kiderült, hogy magatartása észrevehetően semmit sem változott, de míg az első vizsgálat alkalmával további öt személy volt lényegesen antipatikusabb, most mind ezeket az antipátiákat ő vonta magára. Átvitt értelemben tehát egy széli preferenciatorvény érvényesül, a csoport legantipatikusabb tagja lényegesen antipatikusabbnak látszik, mintsem azt tényleges magatartása indokolná. Melyek a levonható konklúziók?

1. Mindenekelőtt az, hogy bizonyos kategóriájú emberekből álló csoportoknál — és ilyenek általában a felnőtt ipari munkások — a szociometriai felmérések sokkal eredményesebben végezhetőek egy exploráció keretében beágyazottan, mintsem a szokásos írásos ankét formájában. (Ha ugyan a személyes beszélgetés nem *conditio sine qua non*-ja az e csoportokban végezhető vizsgálatoknak!)

2. Metodikailag nagyon hasznosnak bizonyul minden személynél a választó személyének elhanyagolásával a kapott választások szerinti rangsorba állítás és a v. sz.-eknek ebben a sorrendben való szám-megjelölése. Egy megismételt vizsgálatnál ez lényegesen megkönnyíti a csoport-pozícióban beállott változás megállapítását.

3. Hasznosnak bizonyult az utolsó táblázat jelölési módja, amely nagyon sok változás gyors megállapítására nyújt lehetőséget.

4. És végül a legjelentősebb talán az az eredmény, hogy e szociometria-vizsgálatokkal egy üzemnek tényleges, konkrét segítséget is lehetett nyújtani. A munkapszichológia és ezen belül a szociálpszichológia mai gyakorlati elismerése szempontjából ezt a nem elméleti újszerűséget kell legjelentősebbnek tartanunk.

IRODALOM

- BASTIN, G., 1967, Die soziometrischen Methoden. Verlag Hans Huber, Bern und Stuttgart.
- BASTIN, G., 1956, Dynamique et structure de groupe. *Le Travail humain*, 19, 208—221.
- CARTWRIGHT, D.—A. ZANDER, 1953, Group dynamics, research and theory. New York, Row, Peterson and Co.
- CHANDESSAIS, CH., 1949, Une application du test sociométrique de Moreno. *Le Travail humain*, 12, 26—45.
- DEUTSCH, M., 1968, Field theory in social psychology. In: Handbook of social psychology. LINDZEY, G.—E. ARONSON (ed), vol. I. Addison-Wesley Publ. Co. 181—222.
- GOGUELIN, P., 1951, Recherches sur les résultats au test sociométrique de Moreno dans un centre d'apprentissage. *Le Travail humain*, 14, 228—242.
- LEWIN, K., 1959, Psychologie dynamique, les relations humaines. Paris, P.U.F.
- LINDZEY, G., 1956, (ed) Handbook of social psychology. Cambridge, Addison-Wesley Publ. Co., Mass.
- MORENO, J. L.—H. H. JENNINGS, Sociometric measurement of social configurations. *Sociometry Monographs*, 3.
- MORENO, J. L., 1947, La méthode sociométrique en sociologie. *Cah. intern. de sociologie*, 2.
- MORENO, J. L., 1949, Méthode expérimentale, sociométrie et marxisme. *Cah. intern. de sociologie*, 6.

A MUNKAÉRTÉKELÉS NÉHÁNY SZOCIÁLPSZICHOLÓGIAI VONATKOZÁSA

I. PROBLÉMAFELVETÉS

a) *Elméleti vonatkozások*

A marxista szociálpszichológiai gondolkodásmód egyértelmű állásfoglalása szerint a felnőtt személyiség elsődleges tevékenységformája a munkatevékenység. Ebből adódóan az adott munkatevékenység szintere, az adott munkahely a maga feladatrendszerével, környezeti tényezőivel és az emberi kapcsolatok viszonyrendszerével olyan „kitüntetett” humán-szociális mező, amely a pozitív irányvonalú személyiség-kibontakozás, a személyiségfejlesztés szempontjából döntő hatású lehet.

A munkahelyi kollektíva az elsődleges csoport szerepét is betöltheti az egyén szempontjából, épp ezért kiemelt fontosságú a munkahelyi kollektívák belső életének, működésének megismerése.

Az egyén, aki elsősorban mint munkavállaló jelenik meg a munkahelyi intézmény szempontjából, különböző csoportemlékekkel rendelkezik, és az iskolai vagy egyéb közösségekben átélt eseményekhez, szerepekhez stb. képest egy merőben új kollektív szituációval találkozik. Valószínűnek látszik, hogy a munkahelyi kollektívába való beilleszkedés (és a későbbi harmonikus együttműködés) egyik sarkpontja az egyén adott munkatevékenységének formális (és informális) megítélése, értékelése — vagy ha úgy tetszik, minősítése.

Az iskolai közösségekben az egyén fő tevékenysége, a tanulás (és az ezzel kapcsolatos magatartás) megítélésének, értékelésének sajátos iskolai mechanizmusaihoz, formáihoz (osztályozás, időszakonkénti bizonyítvány) képest a munkahelyi értékelés korántsem olyan differenciált és operacionalizált. Elsősorban az adott munkahelyi intézmény praktikus céljait szolgálja, mégpedig azt, hogy az adott munkaidő alatt megtermelt értékhez minél egyszerűbb legyen a munkavégzés ellenértékének (a bérnek) a kiszámítása, kifizetése.

A meghatározott idő alatti teljesítménymennyiségek képezik a munka normázásának az alapjait, és az ún. teljesítményszázalékot napi időszakaszra lemérve és a dolgozóval közölve, lényegében a végzett munka „értékelése” önmagából adódhat. A fizetési napokon a borítékban munkájának pénzben kifejezett „értékelését” viheti haza a munkavállaló. A hazai ipari gyakorlat kísérleteket tett a munka értékelésének longitudinális (és komplexebb) formáira („Kiváló Dolgozó” kitüntetés, „Szocialista Brigád” cím stb.), de ezek értelemszerűen nem terjedhetnek ki minden dolgozóra. Az egyénenkénti, differenciált, rendszeres (pl. évenkénti) munkaértékelésből, minősítésből a dolgozók óriási többsége kirekesztődik.

Az órabéres, havibéres és lényegében az egész alkalmazotti (és vezetői) réteg munkaértékelése a teljesítménybéres dolgozókhoz képest abban sajátos, hogy bár léteznek a szellemi munkák vonatkozásában is normák, ezek figyelembevétele ma még rendkívül csekély. Ennek ellenére az ún. káderállományra vonatkozólag a minősítésnek megvannak a keretei és formái, sőt előírásai is, de tartalmi megvalósulása jelenleg mégis szegényes.

Ezen ellentmondásos helyzet feloldása rendkívül komplex feladat, s nem kétséges, hogy a pszichológia e tekintetben sok mindent tehet mind elméleti, mind gyakorlati szempontból (VITÁR Z., 1972). Melyek a munkaértékelésnek pszichológiai, szociálpszichológiai komponensei, amelyek a kérdéskomplexum megértésében elsősorban szerepet játszanak?

A munkatevékenység és a személyiségfejlődés összefüggését már érintettük, bár kiegészítésül még azt is megállapíthatjuk, hogy a személyiséget a munkahelyen ért hatások teszik végső fokon társadalmi lényvé, éppen a társadalmi munkamegosztásban elfoglalt pozíciójából eredő szereptudat kifejlődése függvényében.

Logikailag ide kívánczok RUBINSTEIN (1964) gondolata: „... a személyiség vizsgálatát lezáró kérdés az öntudatnak a problémája, azaz a személyiségnek mint „én”-nek a problémája, amely mint szubjektum tudatosan elsajátítja mindazt, amit az ember tesz, önmagának tulajdonít minden kiinduló cselekedetet és tettet, és tudatosan vállalja azokért a felelősséget mint szerzőjük és alkotójuk.” (I. m. 1043. o. — V. Z.)

A személyiség célirányos működésének ösztönzői, az ún. alapvető szükségletek (MASLOW, A. H., 1943) közül mind a társadalmi indítású értékelés, mind az önértékelés hatásmechanizmusa szempontjából az önmegvalósítás iránti igény játszik fontos szerepet. Nem vitás, hogy a munkamagatartást szabályozni kívánó, objektív értékelések az önmegvalósítás folyamatában sajátos „vissza-

csatolási” fázisoknak foghatók fel, amelyek az egyén szempontjából a társadalmi kontroll szerepét tölthetik be.

„Amit az ember tud, azzá kell lennie” — mondja MASLOW, és hozzátehetjük, hogy ennek a folyamatnak lényeges vonatkoztatási és aktivizáló rendszere a munkahely, ill. a belőle kiáramló munkát és magatartást értékelő impulzusok.

Nincs lehetőségünk — terjedelmi okok miatt — az alkalmasság—beválás és a munkaértékelés összefüggéseivel foglalkozni. Bár sok lelkes bejelentés hangzott már el azzal kapcsolatban, hogyan és miképpen lehet előre megmondani: egy adott ember alkalmas-e egy adott tevékenységfajta — mégis az a véleményem (durva kizáró tényezőktől eltekintve), hogy jó prognózis jelentős mértékben függhet attól, milyen hatással vannak rá munkahelyén. A hatás-komplexum egy faktora a munkaértékelés lehet. Az értékelés hatással van általában is a személyiség igény szintje és teljesítményszintje közötti dialektikus kapcsolatra. („Igéneinek jellege és szintje általában függ az illető területen általa elért teljesítményszinttől. Ennek emelkedésével rendszerint együtt jár az igény-szint növekedése is.” RUBINSTEIN, Sz. L., 1964, i. m. 880. o.).

Az értékelés „beavatkozása” ebbe a sajátos „körreakcióba” azt jelenti, hogy a teljesítmény adott szintje létrejöttének belső személyiségbeli összetevőire igyekszik a differenciált értékelés rámutatni, kijelölve a fejlődés (önfejlesztés) irányvonalait, támpontjait. A korszerű személyiségfelfogáson alapuló munkaértékelésnek mindig több irányúnak kellene lennie, mégpedig:

- a vezető értékelése a beosztott(ak)-ról;
- a beosztott önértékelése;
- a beosztott értékelése munkatársai által;
- a beosztott értékelései munkatársairól;
- a beosztott értékelése a társadalmi, politikai szervek részéről. (GAZDAG M.—MEITNER T., 1968).

RADNAI BÉLA (1959) egyik kitűnő tanulmányában az önértékelés és mások értékelésének egyik módszerét bemutatva arra is rávilágított, hogy a nevelő célirányos személyiségfejlesztő (egyéni differenciált!) tevékenységét nem végezheti el anélkül, hogy ne lennének ismeretei arról, hogy tanulói hogyan látják önmagukat és társaikat a kollektívában.

Nem kétséges, hogy a munkahelyi vezetőnek is szüksége van ilyen ismeretekre, hiszen a helyzet az iskolai szituációhoz képest már sokkal komolyabb: az értékelésnek direkt egzisztenciális következményei lehetnek!

A korszerű munkaértékelés csoporton belüli multilaterális voltából világosan látszik a probléma szociálpszichológiai vetülete.

Megemlíthető mindenekelőtt a vezető és beosztott interperszonális

aktusaként létrejövő munkaértékelési „esemény” szociálpszichológiai háttere (antipátia, szimpátia; az egyén munkájának „menetközbeni” megfigyelése, segítése; autokratikus vagy demokratikus vezető – beosztott kapcsolat; interperszonális konfliktusok gyakorisága vezető – beosztott között stb.) és lefolyása (az értékelés objektivitása, stílusa; a megértés kölcsönössége; a közös értékelésre törekvés stb.).

Éz az interperszonális, intim értékelő aktus kellő előkészítés után átváltozhat a kollektíva előtti egyéni értékelésre, jó esetben akkorra időzítve, amikor már kellő gyakorlatuk és tapasztalatuk („tudásuk”) van maguknak a kollektíva tagjainak is egymás értékeléséről.

A vezető értékelése továbbra is megmarad elsődleges jelentőségűnek (hiszen végső soron ő a felelős a beosztottért!), de az egész folyamat a kollektíva aktív részvételével gazdagodik.

A vezető (és egyéb szervek) értékelése, a kollektíva értékelése és a csoporttagok egyénenkénti önértékelése (és egymás értékelése) meglehetősen bonyolult hatásmechanizmusban formálódik-fejlődik, tehát a személyiség, és a tőle kiinduló aktív társértékelő hatások útján az egész kollektíva fejlődésének tudatos résztvevőjévé válhat. Mindezen komplex értékelő aktusok hatására megszűnhet az egyes egyének csoporton belüli izolációja, feloldódhat az az ellentmondás, hogy a vezető által elismert és kollektíva által el nem ismert dolgozó emberileg kiszorulhat a kollektívából, javulhat a kooperáció és a kollektív céltudat, és egyáltalán a csoport szociális klímája ösztönző hatásúvá válhat.

Tudatában vagyunk a fentiekben kifejtett elméleti konstrukció hipotetikus jellegének, annál is inkább, mert a kutatás-verifikálásnak csak a kezdeti, apró lépéseit tettük meg csupán. Milyen gyakorlati közegben folytathatunk e vonatkozásban kutatást?

b) A személyzeti munka az iparvállalatoknál

A kutatómunkát (és az eredmények gyakorlati alkalmazását) messzemenően befolyásolják a jelenlegi személyzeti munka sajátosságai. Az 1001/1968./I. 5. számú kormányhatározat részletesen szabályozza a személyzeti tevékenység célját, tartalmát, kereteit, személyi feltételeit, adminisztrációját, módszereit stb.

Igen helyesen fogalmazódik meg pl. a vezetőkkel szembeni hármaskövetelmény, a minősítés célja, sőt még legfontosabb szempontjai is. Pszichológiai szempontból kevésbé lehet egyetérteni a javas-

lattal, hogy „A minősítésre kötelezett álláshelyek számát a lehetőségekhez mérten csökkenteni kell”.

1. Ellenvetés: „A minősítés a dolgozó munkája, magatartása megítélésének alapvető dokumentuma, egyben nevelésének fontos eszköze” — írja a szabályzat. Feltehető a kérdés, hogy mai társadalmunkban a vezetőknél és az „érdemi” ügyintézőknél kívül szabad-e ezen munkahelyi nevelő hatás alól automatikusan kivonni a fizikai és szellemi (irodai) munkások „nem érdemi” (?) munkakörökben dolgozók hatalmas rétegét?

2. Ellenvetés: a „káderutánpótlás” nem képzelhető el a teljes munkavállalói állomány rendszeres megismerése (értékelése) nélkül.

3. Ellenvetés: a kritérium nem kellően körülírt volta miatt a vállalati végrehajtás igen heterogén képet mutat, igen sok ellentmondással. A vállalati személyzeti „ügyvitel” további önkényes megoldásokat is alkalmaz, pl. az egyik élelmiszeripari vállalat elegendőnek tartja a négyévenkénti minősítést. A jelenlegi mobilizációs és fluktuációs munkaerőhelyzetben ez a négy év teljesen illuzorikus, de pszichológiai szempontból is „nagy távolságú” a munkaértékelés ösztönző-aktivizáló, sőt beavatkozó funkciója miatt.

A minősítések szerkezetéről, tartalmáról, megfogalmazásairól sem mondhatunk sok jót. Bár a minősítés elsődlegesen a vezető feladata — a vezetőknél e ténykedésben kellő gyakorlatuk még nincs. Fokozzák a nehézségeket a mérés hiányosságai, mind a vezetői, mind az érdemi ügyintézői munkakörökben.

A minősítésekben a szubjektívitás dominanciája szinte elkerülhetetlen. A szakirodalomból ismert professziográfia (vagy „job analysis”) módszere, a dolgozóra és munkájára vonatkozó objektív információk rendszeres gyűjtése és akár számítógéppel való feldolgoztatása (White, C. H. 1970.) — még távoli lehetőség csupán.

[Időközben megjelent a Minisztertanács 1019/1974(V, 2) sz. határozata az állami személyzeti munkáról (Magyar Közlöny, 1974. 29. sz.), amely jelentős előbbre lépést fog eredményezni a tárgyalat témakomplexum vonatkozásában.]

II. KUTATÁSMETODIKAI VONATKOZÁSOK

Az értékelés, a mások megítélése módszerei közül P. FRAISSE (1965) megemlíti a párosával való összehasonlítást, a mérce szerinti becslést és a rangsorba állítást. (E módszert alkalmazta Radnai B. is — 1959.) A minősítések DIRKS, H. (1961) nyomán a „szabad jellemzés” és a „kérdőíves jellemzés” formáját ölthetik; DIRKS, H. (1961) differenciálja a táblázatos-kérdőíves módszerek esetében az értékelési módot (a = számszerű értékelés, b = fogalmazott értékelés, c = a + b kombinált, d = helyzetszerűen megfogalmazott értékelés). Az értékelés lefolytatása történhet interperszonális (HAIRE, M., 1969) és kollektív szituációban (PIETRASINSKI, Z., 1968). A kérdőívek hibalehetőségei közül fontosabbak a „halo effect” és interferencia, vala-

mint az ún. konstans hibák (egyoldalúan túl- vagy aláértékelés). Figyelemre méltóak a JERROLD, M. M. (1965) által közölt azon viselkedés-változatok, amelyeket a minősítéses-beszélgetés során az értékelték tanúsítottak.

RÓKUSFALVY P. (1966, 1968) publikációiban beszámolt azon kérdőíves munkaértékelési vizsgálatairól, amelyeknek során helyzetszerűen megfogalmazott ötfokozatú értékskálával kísérte meg korábbi alkalmasságvizsgálatok javaslataival összefüggésbe hozni a beválás mutatóit. Kutatásmetodikai szempontból kézenfekvőnek látszik magát az értékelő szisztémát mint kutatási eszközt felhasználni. A szociálpszichológus első lépésben tehát az értékelő szisztémát próbálja ki, megfigyelve az értékeléshez kapcsolódó személyi viszonyulásokat. A módszer funkcionálása szempontjából a konkrét eredményeket is bemutathatja.

A továbbiakban röviden ismertetjük első próbáinkat. Sajnos a terjedelmi kötöttségek miatt az eredmények részletes ismertetésétől és a következtetések levonásától el kell tekintenünk.

III. TÁBLÁZAT SZERKEZETŰ, ELŐFOGALMAZOTT ALTERNATÍVÁJÚ, PONTOZÁSOS MUNKAÉRTÉKELÉSI MÓDSZER PRÓBÁI (1., 2.)

Az 1. próba személyi köre: egyik élelmiszeripari gyár munkásállományhoz tartozó kiemelt csoportvezetői

(18 fő: 13 nő, 5 férfi)

Kik végezték az értékelést: a csoportvezetők közvetlen felettesei (üzemvezetők, ill. gyártási művezetők: 7 fő)

A próba körülményei: a vizsgálatvezető és az üzem-, ill. művezető négy szemközti szituációjában a vv. ismertette a módszer lényegét, célját és a kitöltési eljárást.

A próba időigénye: személyenként kb. 15 perc.

A táblázaton szereplő munkaértékelési szempontok:

1. a munkához szükséges szakismeretek, tájékozottság a rokonszakmákban
2. a munka mennyisége, intenzitása
3. a munka minősége
4. új feladathoz való alkalmazkodás
5. felelősség, önállóság
6. munkatársaihoz való viszony

A megfogalmazott fokozatvariációk pontértékei:

kiváló:	6
jó:	4
közepes:	2
alig megfelelő:	0

Utasítás: az adott dolgozóról minden szempont szerint egy fokozatot jelöljön meg mint általa jellemzőnek vélt fokozatvariációt.

A fokozatok megadott pontértékei alapján egyénenként (táblázatonként) az összpontszám megállapítható.

A lehetséges max.: 36 és minimum: 0 között a 18 értékelt személy összpontszámainak megoszlása: 34, 34, 34, 32, 30, 30, 30, 28, 28, 26, 22, 20, 18, 16, 14, 14, 10, 6.

A 18 csoportvezetőről készült táblázatokat – mintegy „egymásra helyezve” – összeszámoltuk az egy-egy szempont szerinti különböző fokozatok előfordulási gyakoriságát. Ezt mutatja az 1. táblázat.

1. TÁBLÁZAT

A 18 csoportvezetőről készült egy-egy szempont szerinti különböző fokozatok előfordulási gyakorisága

Szempontok	Fokozatok			
	kiváló	jó	közepes	alig megfelelő
A munka ismerete	6	5	6	1
A munka mennyisége	4	7	6	1
A munka minősége	2	13	2	1
Alkalmazkodás	7	4	7	—
Felelősség—önállóság	6	5	7	—
Munkatársakhoz való viszony	8	8	—	1
Összesen	33	42	28	4

A módszer alkalmasnak mutatkozott a csoportvezetők közötti differenciálásra, amelyet ábrázolástechnikailag személyenkénti összehasonlítás céljából a 2. táblázatban bemutatott módon oldottuk meg (2. táblázat).

Megkíséreltünk a művezetők által értékelt csoportvezetők reális tevékenységének objektív szempontok alapján történő megítéléséhez is adatokat gyűjteni, de a gyári információs rendszer korszerűtlensége és tematikai „szegénysége” ezt nem tette lehetővé.

Korszerű információs rendszer esetén a következő mutatók alapján lehetne az egyes csoportvezetők tevékenységét *objektíve* megítélni (mindig az előző évek eredményeihez viszonyítva):

2. TÁBLÁZAT

A csoportvezetők közötti differenciálás ábrázolása

		Fokokatok			
		1	2	3	4
Sz e m p o n t o k	1				*
	2			*	
	3		*		
	4			*	
	5			*	
	6		*		

— a csoport által termelt termelési érték; — a csoport teljesítményszázaléka; — a selejtszázalék — beadott újítások száma; — balesetek előfordulási gyakorisága; — igazolatlan mulasztások száma; — fegyelmi ügyek száma; — a felhasznált túlórák száma; — a belépések és kilépések egymáshoz viszonyított aránya; — a dolgozók hibájából eredő műszaki-technológiai állásidők mennyisége; — a csoport szervezési hibájából eredő állásidők mennyisége a csoporton belül.

2. próba személyi köre: egy másik élelmiszeripari vállalat Marketing Osztályának ügyintézői

(9 fő: 7 nő, 2 férfi)

Kik végezték az értékelést:

a) a táblázat 1–8. szempontjai alapján

— osztályvezető — beosztottokról

— beosztottak — önmagukról

b) a táblázat 9. szempontja alapján

— osztályvezető + párt- és szakszervezeti bizalmi, valamint 1–1 párttag, ill. pártonkívüli dolgozó (az osztály jelölte ki):

— a beosztottokról

— a beosztottak önmagukról.

A próba körülményei:

— csoportos önértékelés,

— kiscsoportos értékelés a 9. szempont alapján a beosztottokról,

— a vezető egyedül értékelte a beosztottakat (1–8. szempontok alapján).

A módszerként alkalmazott táblázatrendszert lásd. 1. sz. mellékletként.

A megfogalmazott fokozatvariációk pontértéke:

kiváló:	10
jó:	6
közepes:	3
alig megfelelő:	1

Utasítás: az adott dolgozóról minden szempont szerint egy fokozatot jelöljön meg mint általa jellemzőnek vélt fokozatvariációt.

A módszer célja. A módszer *segédeszköz* lehet a minősítési munkában, és lehetővé teszi — megadott munkaértékelési szempontok alapján — a vezető és beosztott véleményeinek kölcsönös megismerését. Ezen utóbbi körülmény elindítója lehet a vezető és a beosztottak közötti párbeszédnek, amelynek célja, hogy a beosztott munkájának értékelése során mindkét fél számára elfogadható „helyzetelemzés” születhessen. A módszer lényege ugyanis az, hogy megmutatja, a beosztottnak mely tulajdonságaiban kellene fejlődni, miben van lemaradása. Tehát a fejlődés—fejlesztés irányvonalainak kijelöléséhez ad *támpontokat*, amelyek a vezető és beosztott négy szemközti beszélgetése során konkretizálódhatnak. A módszer lehetővé teszi az önértékelés, az önkontroll bevitelét a minősítési folyamatba, és hordoz magában egy demokratikus mozzanatot, miszerint a beosztottnak joga és lehetősége van „megvédeni” önértékelését, ill. konkrétan megismerni a vezető értékelésének okait, a döntés (a fokozatba állítás) hátterét. Végző soron a módszer a vezető és beosztott egymáshoz való *közeledését* is kívánja szolgálni.

Az eredmények értékelése. A táblázatokon a kilenc szempont alapján történő 1—1 fokozat bejelölése alapján az értékelésnek két útja látszik célszerűnek:

a) Összehasonlítani 1—1 beosztott esetében a saját és vezető által történt értékelés egyezési, ill. eltérési pontjait.

b) A fokozatokat „számszerű” értékeik alapján táblázatonként összeadva a következő műveletekre kapunk lehetőséget:

1. a beosztott és a vezető által történt egyéni értékelések összpontszámainak (a fokozateltéréseknek) megállapítása és összehasonlítása;

2. az osztály dolgozóinak összpontszámok (és az eltérések) alapján történő rangsorolása;

3. csoportátlag kiszámítása a tagok összpontszámainak alapján. (Lásd a 3. összesítő táblázatot.)

A vezető négy szemközti beszélgetések során mind a kilenc dolgozóval megvitatta az értékelés—önértékelés táblázatait. (Ezen beszélgetéseken a pszichológus nem vett részt.)

Ábrázolástechnikai szempontból ajánlatos egy lapra felvinni a vezetői és önértékelő fokozatjelöléseket. (Lásd a 6. csoporttag lapját a 4. táblázatként.)

Lehetőség nyílik a „csoportátlag” bemutatására is (5. táblázat). Néhány leolvasható csoporttendencia:

3. TÁBLÁZAT

A beosztott és a vezető által történt egyéni értékelések összpontszámainak
(és a fokozateltéréseknek) összehasonlító táblázata

Csoporttagok sorszáma	Az 1–8. szempontok figyelembevételével				A 9. szempont figyelembevételével								
	vezető beosztottról	beosztott önmagáról	összes pontszám-eltérés	a vezető értékeléséhez viszonyított beosztotti túlértékelések hány fokozatúak?				vezető + kiscsoport beosztottról	beosztott önmagáról	eltérés	hány + fokozattal		
				+2 fokozat	+1 fokozat	egye-zés	–1 fokozat						
1.	46	<	56	+10		3	6		10	=	10	0	0
2.	56	=	56	0		2	6	1	3	=	3	0	0
3.	64	≅	68	+ 4		4	3	2	6	<	10	+ 4	1
4.	40	>	33	– 7		1	5	3	3	=	3	0	0
5.*	30	<	46	+16		5	3		3	=	3	0	0
6.	37	<	56	+19		6	3		6	=	6	0	0
7.**	30	≅	33	+ 3	1	1	5		1	<	6	+ 5	2
8.	42	<	64	+22		6	3		6	<	10	+ 4	1
9.*	17	<	39	+22	2	5	1		3	<	6	+ 3	1
Csoport ö.	362	<	451	+89					41	<	57	+16	
Csoport átlag	40,2	<	50,1	+9,9					4,5		6,3	+ 1,8	

(* = 1. szempont alapján a fokozatba állítást a csoporttag nem végezte el. A vezető igen, de az összpontszámból levontuk.)

(** = 2. szempont alapján a fokozatba állítást a csoporttag nem végezte el. A vezető igen, de az összpontszámból levontuk.)

4. TÁBLÁZAT

A 6. számú csoporttag értékelés—önértékelés lapja

	Kiváló	Jó	Közepes	Alig megfelelő
1. szakismeret		ö	v	
2. mennyiség		ö	v	
3. minőség	ö, v			
4. új feladat		ö	v	
5. felelősség, önállóság		ö, v		
6. munkatársi viszony	ö	v		
7. alkotóképesség		ö	v	
8. tárgyalóképesség		ö	v	
9. társ.-i, politikai aktivitás		ö, v		

(ö = önértékelés szerint, v = vezetői értékelés szerint)

5. TÁBLÁZAT

A csoportátlag bemutatása

	Kiváló	Jó	Közepes	Alig megfelelő
1. szakismeret	v = 1 ö = 1	v = 2 ö = 6	v = 5 ö = 2	v = 1 ö = 0
2. mennyiség	v = 2 ö = 0	v = 3 ö = 5	v = 4 ö = 4	v = 0 ö = 0
3. minőség	v = 3 ö = 2	v = 4 ö = 6	v = 2 ö = 0	v = 0 ö = 0
4. új feladat	v = 0 ö = 1	v = 4 ö = 8	v = 5 ö = 0	v = 0 ö = 0
5. felelősség, önállóság	v = 2 ö = 3	v = 5 ö = 5	v = 2 ö = 1	v = 0 ö = 0
6. munkatársi viszony	v = 1 ö = 4	v = 6 ö = 4	v = 2 ö = 1	v = 0 ö = 0
7. alkotóképesség	v = 0 ö = 2	v = 5 ö = 3	v = 3 ö = 2	v = 1 ö = 0
8. tárgyalóképesség	v = 0 ö = 2	v = 5 ö = 5	v = 3 ö = 1	v = 1 ö = 0
9. társ.-i, politikai aktivitás	v = 1 ö = 3	v = 3 ö = 3	v = 4 ö = 3	v = 1 ö = 0

6. TÁBLÁZAT
A vezető összesítő értékelése

Szempontok	Osztályzatok					Összpontszám- érték beoszt.-aktól
	5	4	3	2	1 Vez.-i önért. átlaga	
SZAKMAI						
1. Munkaköréhez szükséges szakmai felkészültségi szint	2+	5				30
2. Tájékozottság a társosztályok tevékenységében	3	3+	1			30
3. Koordinációs készség	5+		1	1		30
4. Kooperációs készség	4	3+				32
5. Új feladathoz való alkalmazkodás, kezdeményező készség, kockázatvállalás	6+	1				34
					4,6	31,2
VEZETÉSI						
6. Segítőkézsége a beosztottak iránt	2+	3	2			28
7. Vezetői tekintélye a felső vezetésben	2	4+	1			29
8. A beosztottakért való kiállás	1	5+		1		27
9. Munkastílusának ésszerűsége, módszeressége		3+	3	1		23
10. Emberismeret és alkalmazása		4+	3			25
11. Ítéletek, döntések tárgyilagossága, objektivitása	+	4	3			25
					4,5	26,1

POLITIKAI						
12. Meghatározó aktivizáló tényező-e politikailag környezetében	2+	2	2	1		26
13. Aktuális politikai kiállása	+	5	2			26
14. Demokratizmus érvényesítése az osztályán belül	2	4+	1		4,6	29 27,0
Kollektíva értékelése, összes	145	184	57	8		394 : 7 = 56,2
Vezetői önértékelés, összes	40	24				64
Osztályzat előfordulási gyakoriság	29	46	19	4	0	

Megjegyzés:

a +-jel a vezető önértékelését jelzi.

A táblázat egyes rovataiban (14 szempontsávig) szereplő számok az osztályzat előfordulás gyakoriságát jelzik.

Az összpontszám-értékeket mind horizontálisan, mind vertikálisan úgy számítottuk ki, hogy az adott osztályzatot helyi értékűnek vettük. (Vagyis: 5-ös osztályzat = 5 pont és így tovább.)

A vezető értékítéletei alapján úgy tűnik, hogy a „szakismeret” és az „új feladathoz való alkalmazkodás” vonatkozásában vannak elmaradások. (A dolgozók véleményei ettől a tendenciától mindkét esetben eltérnek!)

A munkavégzés „minőségében” viszont a vezető véleménye alapján pozitív az összkép.

A beosztottak önértékítéletei alapján a munkavégzés mennyiségi vonatkozásában rajzolódik ki elmaradás, míg a „munkatársi viszony”-t a beosztottak igen pozitívan értékelik. (Ezen utóbbi kategóriát pozitívan ítéli meg a vezető is!)

A 3. próba személyi köre:

- a 2. próbán az értékelést végző vezető
- a 2. próbán szereplő munkatársak közül 7 fő (6 nő, 1 férfi).

A próba körülményei:

- a beosztott munkatársak mindegyike a vezetőről 14 szempontú, 5 fokozatú munkaértékelő táblázatot (lásd a függelékben) töltött ki (a kitöltés anonim volt)
- a vezető önértékelést végzett ugyanazon táblázat segítségével (a beosztottak véleményét csak utólag ismerte meg).

A 6. összesítő táblázatot a vezető és az értékelő 7 dolgozó (a pszichológus közreműködésével) megvitatta. Az összesítő táblázatról a következők állapíthatók meg: (részlet a vizsgálati jelentésből)

1. A munkatársak az „1”-es osztályzati sávot nem használták, a vezető megcsupán az 5–4-es sávban „helyezte el” magát.

2. A szakmai-vezetői-politikai főszempont-csoportok közül átlagban a legjobb eredményt (a beosztottak szerint) a vezető a *szakmai* vonatkozásban mutatja. Ezen főszempont-csoportban található az a szempont (5.) is, amely hat esetben is 5-ös osztályzatot kapott. A vezető önértékelése a három főszempont-csoport átlagaiban nem mutat lényeges eltérést (4,6–4,5–4,6).

3. A problematikus szempontzóna a vezetői szempontcsoport (átl.: 26,1). Az osztály egyéves működését (és az osztály sajátosságát) figyelembevéve a vélemények tükrében a „vezető-profil” — nem előnytelen. Hiszen mind a vezetőnek, mind az osztálynak elsősorban a *szakmai* bizonyítás volt a fő célja, és az állapítható meg, hogy a beosztottak ezt igen jól értékelték vezetőjük tevékenységében. Az elkövetkező időszakban értelemszerűen több idő és lehetőség lesz a vezető és beosztottak kapcsolatának fejlesztésére, a munkastílus finomítására stb.

4. A beosztottak értékelésének egy főre eső átlaga (56,2) és a vezető önértékelési összpontszám-értéke (64) közötti eltérés azt mutatja, hogy a beosztottak kissé „leértékelik” a vezető tevékenységét. Ez az eltérés relatív jelentésű, és elsősorban a vezető számára ad impulzust a gondolkodásra, kérdésfeltevésre: „Vajon mi az oka, hogy beosztottaim egyes szempontok vonatkozásában más-ként értékelnek, mint ahogyan én gondoltam”?

A dolgozó neve

Osztály:,

Munkakör:

Fokokatok

A munkaértékelés szempontjai	Kiváló	Jó	Közepes	Alig megfelelő
1. A munkához szükséges szakismeret, tájékozottság a rokonszakmában	A munkájához szükséges szakismeretekkel kiválóan rendelkezik, nagyon jól tájékozott a rokonszakmában is	A munkájához szükséges szakismeretekkel rendelkezik, tájékozott a rokonszakmákban is	Csak a munkájához közvetlenül szükséges szakismeretekkel rendelkezik, a rokonszakmákban nem járatos	Még a munkájához közvetlenül szükséges szakismeretekkel sem rendelkezik, teljesen tájékozatlan a rokonszakmákban
2. A munka mennyisége, intenzitása	Rendszeresen igen magas teljesítményt nyújt, munkáját igen gyorsan végzi	Jó teljesítményt nyújt, munkáját gyorsan végzi	Teljesítménye átlag körüli, intenzitása megfelel a kívánalmaknak	Teljesítménye nem megfelelő a kívánalmaknak, munkavégzése határozottan lassú
3. A munka minősége	Munkája hiba nélküli, a legnagyobb fokú pontosság jellemzi	Ritkán hibázik, munkája pontos, jó minőségű	Esetenként hibákat követ el, munkáját nem jellemzi a pontosság	Igen gyakran komoly hibákat vét, munkája pontatlan

Fokokatok				
A munkaértékelés szempontjai	Kiváló	Jó	Közepes	Alig megfelelő
4. Új feladathoz való alkalmazkodás	Kiváló képességekkel rendelkezik ahhoz, hogy új feladatot gyorsan megértsen, könnyen alkalmazkodik hozzá	Az új feladatot jól megérti, megfelelően alkalmazkodik az új munkához	Új munka vagy feladat esetén részletes útmutatásra és állandó segítségre szorul. Inkább a „rutin” munkákat kedveli	Igen nehezen alkalmazkodik a változott körülményekhez, nagyon lassan tanul, nehezen érti meg az új feladatot
5. Felelősség—önállóság	A legbonyolultabb munkákat is felelősséggel elvégzi, kiválóan ért ahhoz hogy munkáját önállóan végezze	Vállalja a felelősséget munkájáért, kevés segítséget igényel csak a munkájához	A felelősséget munkájáért nem képes mindig vállalni, sokszor van segítségre szüksége	Képtelen a felelősség vállalásra, az önálló munkára állandóan segítséget igényel
6. Munkatársaihoz való viszony	Minden munkatársával igen jó a viszonya, a csoport munkáját nagymértékben elősegíti	Munkatársaival általában jó a viszonya — segítőkészen részt vesz a csoport munkájában	Munkatársaihoz közömbös sem nem segíti, de nem is gátolja a csoport munkáját	Munkatársaihoz való viszonya nem kielégítő, hátráltatja a csoport munkáját

7. Alkotóképesség	Mind az osztály egész tevékenysége, mind saját munkája vonatkozásában igen ötletgazdag és újítási készséggel rendelkezik	Az osztály és a saját tevékenysége vonatkozásában gyakran van új elképzelése	Az osztály és a saját tevékenysége vonatkozásában ritkán van új elképzelése	Sem az osztály, sem a saját munkája vonatkozásában személyes ötlete, újítási elképzelése nincs	
8. Tárgyalóképesség	A külső partnerekkel magatartása kifogástalan, tárgyalóképessége igen magas színvonalú	A külső partnerekkel szemben magatartása és tárgyalóképessége megfelelő	A külső partnerekkel szemben magatartása és tárgyalóképessége csak ritkán kifogásolható	Külső partnerekkel magatartása nem megfelelő, tárgyalóképessége igen alacsony	
9. Társadalmi, politikai aktivitás	pártonkívüli esetében	Társadalmi funkcióban aktív pártonkívüli	Aktív pártonkívüli	Szimpatizáló pártonkívüli	Passzív
	párttag esetében	Kimagasló aktivitású párttag	Aktív párttag	Kevésbé aktív párttag	Passzív párttag

Összefoglalás helyett. Az 1., 2., 3. számú értékelési próbák rövid ismertetésével értelemszerűen nem bizonyos törvényszerűségek, elméleti általánosítások levonására törekedtünk, hanem azokat a módszertani lehetőségeket igyekeztünk bemutatni, amelyek egy-egy variánsai lehetnek a munkaértékelési tevékenység metodikai rendszerének. Vizsgálataink vállalati fogadtatása biztató.

A dolgozók önértékelése, a vezető beosztottak részéről történő értékelése még meglehetősen újszerű feladat, nem kevésbé az eredmények (vélemények) akár négy szemközti vagy kollektív konfrontálása. A témakörben további vizsgálatokat tervezünk. A vizsgálódások során különös figyelmet fordítunk az értékelések objektivizációs „háttérnek” biztosítására és az egyéni értékelés mellett az adott munkahely, munkacsoport értékelésére is.

IRODALOM

- DIRKS, H., 1961, Die Personalbeurteilung. In: Handbuch der Psychologie. 9. Band. Betriebspsychologie. Hongrefe, Göttingen, 614–633.
- FRAISSE, P., 1965, Kísérleti pszichológia gyakorlati kézikönyve. Bp. Akadémiai kiadó, 304–308.
- GAZDAG M.—MEITNER T., 1968, A vezetés emberi tényezői. Bp. Közgazdasági és Jogi Könyvkiadó, 144.
- HAIRE, M., 1969, Pszichológia vezetőknek. Bp. Mezőgazdasági Kiadó.
- JERROLD, M. M., 1965, Problem situations in performance counseling. *Personnel*, 5. 42. évf. 16–22.
- A Magyar Forradalmi Munkás-Paraszt Kormány 1001/1968. I. 5. sz. határozata a személyzeti munka továbbfejlesztéséről. *Magyar Közlöny*, január 5. 1. sz.
- MASLOW, A. H., 1943, 1966, Elmélet az emberi motivációról. In: Ember és termelékenység. Szerk.: SUTERMEISTER, R. A. Bp. Közgazdasági és Jogi Könyvkiadó, 85–106.
- PIETRASINSKI, Z., 1968, A vezetés pszichológiája. Bp. Gondolat Könyvkiadó.
- RADNAI B., 1959, Önértékelés — mások értékelése. Pszichológiai Tanulmányok II. Bp. Akadémiai kiadó, 213–224.
- RÓKUSFALVY P., 1966, A személyi vezetés pszichológiai problémái, különös tekintettel az értékelésre és a bánásmódra. Pedagógiai és Pszichológiai Ismeretterjesztés, TIT. 3. 5–23.
- RÓKUSFALVY P., 1968, Kérdőívek alkalmazása a munkamagatartás és a személyiségvonások értékelésére. Pszichológiai Tanulmányok XI. Bp. Akadémiai kiadó, 357–374.
- RUBINSTEIN, Sz. L., 1964, Az általános pszichológia alapjai. Bp. Akadémiai kiadó, 1043.
- VITÁR Z., 1972, Ösztönzés — értékelés — minősítés. *Ipargazdaság*, 6. 31–40.
- WHITE, C. H., 1970, The personnel manager and the computer. *Personnel Administration*, 33. 2. 30–32.

III.

CSOPORTLÉLEKTANI KUTATÁSOK

A KISCSOPORTKUTATÁS DILEMMÁI

1.

A 60-as évek közepe óta mintha némi rezignáció lengené át a szociálpszichológia (s részben a szociológia) ama kutatási területét, amely az 50-es évek első felében még minden szemlélő számára a viharos fejlődés, a dinamikus kiterjeszkedés képét nyújtotta, és a gyökeres társadalmi jobbítások ígérését hordozta. Az ekkortájt megjelenő összegező munkák figyelemre méltó önérzettel vették számba a témakörbe vágó publikációk évről évre növekvő hullámát. Úgy tűnt, hogy a szociálpszichológiai kutatás és elméletalkotás legfontosabb integrációs gyűjtőpontja, a metodikai egzaktság kialakulásának színtere és serkentője van a kezünk ügyében. A fejlemények képe a némileg is avatott olvasó számára ismertebb annál, semhogy e helyt hosszabban ecsetelnünk kellene.

Napjainkban viszont sokasodnak a magasra feszített várakozások fonákjaként megfogalmazott szkeptikus értékelések. Úgy tűnik, mintha sem a pszichológia, sem pedig a társadalmi gyakorlat nem kapta volna meg e kutatásoktól mindazt, amiben még nem is olyan régen reménykedett. H. GERARD és N. MILLER (1967) így vezetik be a kutatási területről adott áttekintésüket. „Bár a tanulmányok száma változatlanul növekszik, egyik sem tartalmaz új eszméket, csupán az elmúlt harminc év kutatásait, SHERIF, LEWIN, ASCH, HEIDER és FESTINGER munkáit bővítik. Az új kutatások főként a régi következtetéseket finomítják és támasztják alá . . . Némi fejlődés mutatkozik a vizsgálati technikák kidolgozásában.” (1967, 288. o.) Ez volna az 1963 és 1967 között elvégzett kutatások nem túlságosan biztató mérlege! A kép láttán számosan (pl. H. ANGER, 1966) azzal vigasztalják magukat, hogy — jóllehet a tudományos eredmények csupán félig telt edényre emlékeztetnek — szemléletmódunkon múlik, miként ítélünk: vajon azt mondjuk-e, félig *még* mindig üres az edény, vagy pedig arra hivatkozunk, hogy félig *már* megtelt.

E nem túlságosan régen még oly magabiztos kutatási irány belső elbizonytalanodása és hajlandósága az önbírálatra – megítélésem szerint – főként két tényező hatásával magyarázható. Minthogy elméletileg és logikailag egyaránt lehetetlen érvényes és átfogó „kiscsoport-elméletet” kidolgozni a társadalomra mint totalitásra vonatkozó metateória nélkül, a részleges, avagy csupán egyszeri érvényű empirikus kutatások áradata mind szembeszökőbben kiélezte az *elméletalkotás*, az általánosíthatóság és alkalmazhatóság kérdéseit a csoportkutatásban. E tekintetben alighanem teljes az egyetértés a kutatók körében. Újra és újra felhangzik a panasz: az egymástól jó-részt elszigetelt – egyébként metodikailag kifogástalanul pontos és imponáló – kutatások között szűkösek a kapcsolatok, s kiváltképpen ritkák az átfogó teoretikus megközelítések. Mivel pedig az empirikus vizsgálatok csupán elméletileg koherens és kumulatív (az ismereteket folyamatosan felhalmozó) teoretikus keretben volnának általánosíthatók, mind nyomasztóbb lesz az aránytalanság az egyes kutatások bősége és az elméletalkotás szegényessége között.

E kép láttán számos kutató hajlik arra, hogy egy valamennyire is általános érvényű csoportelmélet kidolgozhatóságát illuzorikusnak vélje. „A kiscsoportokban lezajló történések olyannyira összetettek, hogy egy globális elmélet nem is képes őket adekvát módon megragadni” – írja M. SADER (1972, 116. o.). Ennélfogva nem is kínálkozhat más kiút, mint csupán az, hogy a kutatók a „*részaspektusokra*” összpontosítsák erőfeszítéseiket, s a csoporttörténések egyes oldalairól dolgozzanak ki érvényes „elméleteket”, aminők pl. a vezetésről, a csoportszerkezetről, a csoportkommunikációról, az alkalmazkodásról stb. szóló elmélet. Ez a felfogásmód valójában nem egyéb, mint a „*középfokú elméletalkotás*” – számos ok miatt szükségszerűen – divó szokásának tudomásulvétele és programmá emelése. SADER joggal mutat rá, hogy e kutatási stratégia megvalósítása közben a leg-súlyosabb kockázat: a hipotetikus fogalmak és feltevések „*ontologizálása*”, vagyis a tudományos elemzés céljaira felvett, tisztán feltevés jellegű fogalmak és „konstrukciók” áttemelése a csoportjelenségek *valóságának* világába. Kétségtelen, hogy a szociálpszichológia (és a szociológia!) igen gyakran joggal elmarasztható ebben a logikai „átcsúsztatásban”.

A személyes érintkezés alapján szerveződő emberi csoportok kutatását s a kapott eredmények általánosítását számos további fogalmi bizonytalanság gátolja. Ezek röviden így foglalható össze: végül is

minek az elméletéről s milyen típusú elméletről beszélünk? A csoportkutatás jelenségkörét hagyományosan a „*csoportdinamika*” szóval szokás jelölni. Ámde – mint arra CARTWRIGHT és ZANDER (1960) rámutat – ez a fogalom ma legalábbis három jelentést hordoz az idevágó nyugati tudományos irodalomban: a) magában foglal sajátos *ideológiai-politikai képzeteket* arra vonatkozóan, hogy miként kell szervezni és irányítani az emberi csoportokat; e képzetek a legszorosabban összefüggenek a tágabb s a társadalmi manipuláció felé utaló ideologikus felfogásokkal; b) jelenti azoknak a konkrét *kutatási és terápiai technikáknak* az együttesét, amelyeket a csoportkutatásban és a csoportterápiában alkalmaznak; s végül c) felöleli azokat a szó szigorú értelmében vett *tudományos kutatásokat*, amelyek a csoportok természetéről, keletkezésük és működésük törvényszerűségeiről, az egyén és a csoport viszonyáról, valamint a csoportok egymás közötti viszonyáról folynak. A jelenlegi helyzet egyik sajátossága éppen abban rejlik, hogy – mint később még visszatérünk rá – a csoportkutatást keresztlül-kasul átszövik a naiv utópisztikus vagy a céltudatos manipulatív szándékok és tendenciák. Hadd szemléltesse ezt csupán egyetlen példa! ROGERS, a nondirektív gyógy mód ismert kidolgozója írja: „Feltehető, hogy a gyakorlócsoporthat, a laboratórium, a szenzibilizációs gyakorlat századunk legfontosabb társadalmi vívmánya.” (ROGERS, 1971, 67. o.)

Az időszerű elméleti-kritikai műveletek legfontosabb feladatának alighanem azt kell tekintenünk, hogy világosan elkülönítsék a csoportkutatás ideologikus mozzanatait a szigorúan vett, ellenőrizhető tudományos eredményektől és a pontos módszerektől, mert mértékadó elméleti általánosítások csakis az utóbbiak alapjára épülhetnek.

Vajon a szociológia vagy a szociálpszichológia hivatása-e a remélt és mindenki által óhajtott átfogó csoportelmélet kidolgozása? Avagy mindkettőjüké? Ez a dilemma rejtezik ama kérdés mögött, hogy *milyen típusú elméletről* is beszélünk valójában. Az elvont válasz nem túlságosan nehéz. Senki sem vitatja ugyanis, hogy *önmagában* egyik fentebb említett tudomány sem képes és alkalmas arra, hogy a feladatot maradéktalanul megoldja. Napjainkra a csoportkutatás sajátos *integrációs* területté vált, ahová számos tudomány eredményei beletorkollanak, nem csupán az említett kettőé. A néprajz, a kulturális antropológia, a rendszerelmélet, a pedagógia s számos más tudomány hozzájárulása éppoly nélkülözhetetlen, mint emezeké. Éppenséggel ez a szó teljes értelmében vett „*interdiszciplináris*” jelleg a csoport-

kutatás egyik legvonzóbb és leginkább ígéretes vonása. A tudományok „termékeny egybeolvadása” manapság tudományelméleti közhely lett. Ámde a sokfelől áramló tudományos információ – mint látjuk – vajmi nehezen illeszkedik fogalmilag egységes és homogén elméleti rendszerbe. Különösen súlyos problémákat támaszt a szociológiai és a pszichológiai fogalmak és jelenségek közötti megfelelések és átvezetések kidolgozása: a csoport *szociológiai és pszichológiai* elmélete ma még sok tekintetben szervesen kapcsolódik egymáshoz. Ennek eredménye legtöbbször egyfajta sajátos redukció lesz: a csoportjelenségek rendkívül összetett meghatározottsága vagy a szociológiai, vagy a pszichológiai redukcionizmusban oldódik fel.

Úgy vélem, hogy egy kutatási terület interdiszciplináris megközelítése csakis akkor lehet termékeny, ha nem a benne részt vevő tudományok sajátos hozzájárulásának, sajátos arculatának és fogalmi pontosságának elmosódásával, hanem – éppen ellenkezőleg – fogalmi tisztaságuk megóvásával és fejlesztésével jár együtt. Ha ezt nem vesszük tekintetbe, fogalmi zűrzavar lehet az eredménye. Az emberi csoportok történései különböző jelenségszinteken (egyéni, interaktív, csoport és tágabb rendszer) és különböző fogalmi rendszerekben írhatók le. A csoportelmélet kidolgozása és a csoporttörténések determinációs láncolatának felderítése csak akkor lesz lehetséges, ha a jelenségszintek és a fogalmi leírások (pl. a szociológiai és a pszichológiai leírás) kölcsönös megfeleléseit és kölcsönös átvezetéseit – empirikusan és elméletileg egyaránt – képesek leszünk megoldani. Ellenkező esetben a csoportkutatás olyan képzetet kelt majd, mintha a hegyet egyszerre több felől kezdenék el fúrni, tekintet nélkül arra, hogy vajon az alagútfúrók mikor és hol fognak találkozni.

A másik tényező, amely a csoportkutatás belső zavarait felerősítette, a LEWIN által kezdeményezett „akciókutatás” (action research, Aktionforschung) széles körű kibontakozása volt. LEWIN eredeti elgondolása arra irányult, hogy a csoportkutatást a „steril” laboratóriumi helyzetből mindinkább kivigye a „terepre”, éspedig oly módon, hogy a kutatás *együttal* a társadalmi terápiát szolgáló művelet is legyen: a társadalomtudományi kutatás szolgálja a pozitív tartalmú és tendenciájú társadalmi változásokat is.

A lewini ösztönzés – ihletője szándékai ellenére – jórészt ellentmondásos folyamatokat idézett fel. Míg ugyanis egyfelől kifejlődtek az egyéni terápia céljait szolgáló eljárások (a csoportterápia különféle technikái), másfelől a fogyasztásban, az ipari rendszerben, a pro-

pagandában felduzzadtak a csoportkutatás eredményeivel operáló nyíltabb és durvább manipulatív technikák, az alkalmazkodásra késztetés kifinomult módjai. Mindkét áramlat — jóllehet nem azonos módon — kiélezett bizonyos etikai, jogi és egyéb kérdéseket, s emellett újra és újra „visszakapcsolt” a tudomány felé. Vajon milyen értékű, elméletileg mennyire koherens és megbízható az az ismeretanyag, amelyen ezek a technikák nyugszanak? S mivel a válaszok legalábbis bizonytalanok voltak, ismét csak a kritikai-önkritikai hajlandóságot erősítették.

Ezen a ponton kapcsolódott be a csoportkutatás kritikájába a nyugati — marxizáló vagy marxista — baloldali értelmiség is, amely a maga tapasztalatai nyomán hajlamos volt és ma is hajlamos arra, hogy a csoportkutatást mindenestül manipulatív terméknek tekintse, s óvja tőle a szocialista országokat. Ez a jobbra publicisztikai hangvételű ideológiai-politikai kritika kitűnő érzékkel és pontosan jellemzi azt a *funkciót*, amelyet a modern ipari társadalmakban teljesít a csoportkutatás a maga előfeltevéseivel és gyakorlati technikáival. „... a meglévő anyagi feltételeket adottaknak tekinti, amelyekhez nem szabad hozzányúlni; arra törekszik, hogy a kollektíván belüli emberi viszonyokat megjavítsa anélkül, hogy az anyagi feltételekhez nyúlna, és mivel ezek a viszonyok — nevezetesen a szervezés, a munka megosztása és a munkaviszonyok egy meghatározott üzemben — „felülről” jött döntések eredményei, a szociálpszichológus tulajdonképpen arra törekszik, hogy a munkások ezeknek a döntéseknek a következményeit elfogadják, ne pedig magukban a döntésekben próbáljanak részt venni” — írja A. GORZ (1968, 70. o.). Jóllehet ez a kritika minden mozzanatában helytálló, tulajdonképpen mégis egybe-emos két — nem azonosítható — dolgot: bizonyos társadalomtudományi eredmények *felhasználási módját* a modern tőkés társadalomban s ezeknek a szaktudományos eredményeknek a *szakszerű*, immansens *minősítését*. Az előbbi bizonyára nem pótolja az utóbbit. (Mint látni fogjuk, az utóbbira is jelentős kísérletek történnék napjainkban.) Ennek ellenére kétségtelen, hogy ez a baloldali kritika, amelyet az utolsó években jelentős, bár meglehetősen tarka baloldali értelmiségi mozgalmak támasztottak alá, igen gyakran agresszív nyomást gyakorolt a csoportkutatással foglalkozókra. Ez a nyomás mintegy interferált a kutatás körében is növekvő kételyekkel, a már említett etikai aggodalmakkal és technikai nehézségekkel. S bár a jellemzett baloldali kritika képtelen volt (olykor hajlandó sem volt!) mérlegelni,

vajon szocialista viszonyok között nem kínálkoznak e más társadalmi perspektívák a tudatos társadalmi beavatkozás számára, mint a manipuláció (jóllehet ennek elvi és gyakorlati lehetősége nálunk sincs kizárva), mégsem elhanyagolható a szerepe a csoportkutatás dilemmáinak felerősödésében. Ez a szerep azonban elsősorban a „*csoportdinamika*” ideológiájának kritikája volt, nem pedig kutatási eredményeinek mértékadó cáfolata.

2.

A kiscsoportkutatás kritikus megítélése nálunk sem ismeretlen. BUDA BÉLA ugyan a szociális behaviorizmushoz kapcsolódó csoportkutatás mérlegéről veti papírra az alábbi sorokat, de szavai figyelmet érdemlő általánosításba torkollanak: „Az egyes vizsgálatok egymással összehasonlíthatatlanok, néhány semmitmondó általánosságon kívül az egész kutatási irányzatból nem lehet semmi eredményt kiemelni. E vizsgálati terület rejtett előfeltételezése, hogy a csoport önálló jelenségszint, amelynek *sui generis* törvényszerűségei vannak, s ezek a törvényszerűségek függetlenek attól, hogy a csoportot kik alkotják és milyen szituációban, milyen külső feltételek mellett. Az egész kiscsoportkutatás olyan benyomást kelt, mintha üres módszertani gyakorlatozás, a természettudományok külső imitálása lenne.” (1968. 20. o.)

Midőn ezek a — úgy vélem — talán túlságosan is kategorikus formulák megfogalmazzák a csoportkutatás közelmúlt évtizedeinek szinte teljes meddőségét, egyúttal az effajta kutatások tudományos indokoltságát is kérdésessé teszik. Hiszen a kutatási irány „rejtett”-nek egyébként aligha minősíthető előfeltevését, hogy ti. az emberi csoport *önálló jelenségszintet* képvisel, és *sui generis* törvényszerűségei vannak, a szerző legalábbis vitathatónak ítéli. Meglehet természetesen, hogy éppen a kísérleti erőfeszítések és a kapott eredmények korlátozott általánosíthatósága közötti — napjainkban oly nyomasztó — feszültség láttán újólág szemügyre kell vennünk a LEWIN óta közhelyszámba menő tételt: „... a dinamikus egésznek vannak olyan tulajdonságai, amelyek különböznek a részek tulajdonságaitól vagy a részek összegétől” (LEWIN, 1972, 293. o.). Ám legyenek bár mégoly vitathatók is a csoportkutatás eredményei és elméleti általánosításai, szemléltessék bár mégoly pompásan ALLPORT (1968) általánosabb érvényű szavait (hogy ti. számos szociálpszichológiai kutatás nem egyéb „finoman csiszolt trivialitásnál”, az „empirizmus apró darabkáinál”), legalábbis két körülményt nem célszerű szem elől téveszteni.

Először is, a korszerű szociálpszichológiai gondolkodás kiküzdött a maga számára jó néhány olyan elvi-metodológiai természetű *szemléleti kiindulópontot*, amelyeket az empirikus kutatások számos problematikus mozzanata ellenére sem kívánatos elégséges alap híján revideálni. Feltétlenül ezek közé soroljuk azt a tudományos meggyőződést is, hogy az emberi csoportok – viszonylag önálló – jelenség-szintet alkotnak, amelynek sajátosságai ugyan nem szakíthatók el a személyesség síkjától, az egyéni viselkedés dimenzióitól, de nem is vezethetők le közvetlenül sem a konkrét szituációkból, sem a csoportot alkotó egyének személyiségéből. Mindez persze aligha több közhelynél! S bár jó okunk van arra, hogy kellő gyanakvással viseltesünk a tudomány közhelyei iránt, nem kevesebb okunk van arra is, hogy jelenlegi kutatási eszközeink korlátai és eredményeink szűkössége, ellentmondásossága miatt ne mondjunk le könnyű szívvel a ma még csak fogyatékosan értelmezhető – de általános alakjukban *logikailag és empirikusan* is igazolható – „közhelyszagú” igazságokról. Valószínűleg keveset nyerne a szociálpszichológia azon, ha a csoportlét önálló jelenségkörét eltüntetnénk vagy beleolvastanánk a „személyiség szociálpszichológiájába”, esetleg egy sajátos fenomenológikus szituacionizmusba. Annál kevésbé sem, mert – mint ismét csak LEWIN írja – „. . . a pszichológus számára a probléma nem ér véget azzal a felismeréssel, hogy a viselkedés szociálisan is meghatározott. Ellenkezőleg, a problémái inkább csak itt kezdődnek. S a szociológus számára is itt kell hogy kezdődjenek. A pszichológia, ezen belül a szociálpszichológia, semmiképpen sem érheti be »általánosságokkal« (bármilyen helytállóak legyenek is azok).” (LEWIN, 1972, 275. o.)

Ezek a vitathatatlan „általánosságok” valóban nem elegendők a tudomány számára. Csupán a kezdetet jelentik, de a *helyes és célravezető* kezdetet, s ez nem kevés. Ezért kívánatos őket így szemlélni!

Másodszor: hogy ne tévedjünk túlságosan nagyot, midőn a szociálpszichológia valamely konkrét kutatási irányának állapotáról beszélünk, ajánlatos tágabb összefüggésben is számot vetni a körülményekkel. A szkepszis és az önvizsgálatra való hajlandóság ugyanis nem csupán a csoportkutatás sajátja. Ha egyedül az idevágó megállapításokat vennénk számba, elkerülhetetlenül torzítanánk a képet: csupán egyetlen szegletére lokalizálnánk azt, ami az egészen végighullámzik.

S. MOSCOVICI (1970), az egyik vezető francia szociálpszichológus,

midőn a közelmúltban áttekintette a tudomány aktuális állapotát egy meglehetősen szimptomatikus címet viselő tanulmányában („A szociálpszichológia: tudomány vagy tudományos mozgalom”) újólag elemezni kényszerült e tudomány számos belső bizonytalanságát: tárgyának, határainak és interdiszciplináris kapcsolatainak, konceptuális építkezésének nyomasztóan megoldatlan kérdéseit, a kumulatív jellegű ismeretfelhalmozás gyengeségeit. Kritikai elemzését egy olyan felfogás mérlegelésével kezdi, amely még ma is meglehetősen elterjedt: „midőn ma szociálpszichológiáról mint tudományról beszélünk, ez nem egyéb pusztá metaforánál”.

Még messzebbre hatónak látszik az a kritikai-önkritikai hullám, amely éppen napjainkban bontakozik ki az amerikai szociálpszichológiában (KOCH, 1969; ROSENTHAL, R., ROSNOW, R. L., 1969; SILVERMAN, I., SHULMAN, A. D., 1970). I. SILVERMAN (1971) ugyancsak jellemző címet viselő tanulmányában (*Crisis in Social Psychology: the relevance of relevance*) effajta megállapításokat olvashatunk: „Úgy tűnik, adataink nem általánosíthatók az általunk tanulmányozott objektumok természetes fejlődési állapotaira . . . Rögeszmésen, szolgálaián igyekeztünk a viselkedés tanulmányozását más kísérleti tudományok létező modelljeihez szabni . . . Megkülönböztetett figyelmetlenséget tanúsítottunk a viselkedéskutatás legfontosabb ága . . . vizsgálataink »ökológiai validitása« iránt . . . És bár ez az »általánosítási űr« a pszichológiai kutatások szinte minden területét áthatja, leginkább mégis a szociálpszichológiában szembeötlő.” S az eredmény: artefaktumok és áltudományos ismeretek burjánzása. Kemény szavak, s nem csupán a csoportkutatást illetik.

Különös ellentmondás lappang itt! Mert míg egyfelől sokan, egyebek között az imént idézett MOSCOVICI (1970) is a csoportkutatást a szociálpszichológia „egyik leggazdagabb és legszaporább” területének vélik (több mint 4000 idevágó munkát tartanak nyilván a közkeletű bibliográfiák), s míg minden kézikönyv, szöveggyűjtemény kiterjedten tárgyalja a csoportdinamika kérdéseit, mások éppen ezen a területen fedezik fel a tudományos meddőség és a megtorpanás tüneteit. Alapos okkal feltehetjük, hogy – jóllehet a csoportkutatásnak megvannak a maga, csak reá jellemző fejlődési gondjai – esetleg nincs egyébről szó, mint arról, hogy éppen ez a korábban oly dinamikus fejlődő és sokat ígérő kutatási irány reprezentálja legjobban a szociálpszichológia egészének belső feszültségeit, teoretikus-metodológiai és metodikai bizonytalanságait.

Napjainkban kétségtelenül megfigyelhető bizonyos hangsúlyáttevődés a szociálpszichológiai kutatás más irányzataira, mint a kognitív szerveződés, a szociális motiváció, a kommunikáció, a szocializáció, a személyiség szerkezetek stb. kutatása. Ezek a kutatási területek ma éppoly dinamikusán fejlődnek, mint korábban a csoportkutatás (s helyel-közzel mintha épp olyan illúziókat is táplálnának). Meglehet, hogy a szociálpszichológia megoldatlan belső, teoretikus problémái miatt az utóbbi sorsa és fejlődési dilemmái egyben-másban alapul szolgálhatnak az előbbieket illető prognózisok készítéséhez is.

E megfontolásokkal semmiképpen sem óhajtottunk kitérni a csoportlélektan helyzetének és kilátásainak alaposabb elemzése elől. Csupán arra kívántunk nyomatékot tenni, hogy a szociálpszichológián belül kialakult egyes konkrét kutatási irányok elemző megítélése szinte minden esetben az *egész szociálpszichológia* megoldatlan kérdései felé utal. Annál is inkább, mert ezek a kutatási irányok igen gyakran pusztán a modern tudományban dívó, egyre inkább s egyre elkerülhetlenebbül kiterjedő „technikai” munkamegosztás, semmint mélyen-szántó elméleti megfontolások produktumai.

Korábban már említettük, hogy az utóbbi időben a nyugati baloldali értelmiség körében nem csupán az „ideológiakritikai” felfogásmód kapott új erőre, hanem a szaktudomány művelői körében is találkozunk kifejezetten marxista indítékú és ihletésű elméleti megfontolásokkal, amelyek az immanens kritika követelményeinek is igyekeznek eleget tenni. Főként a francia szociálpszichológusok munkáiban tapasztalhatók effajta fejlemények. 1972 elején jelent meg J. P. PORTOU francia szociálpszichológus „Hierarchie et solidarité dans les groupes. Aspects d'une représentation sociale” c. tanulmánya, amely a tudományos eredmények teljes és imponáló ismeretében, elméleti és kísérleti eljárásokat egybekapcsolva igyekszik mélyreható bírálattal illetni a nyugati szociológiában és szociálpszichológiában kialakított csoportkoncepciókat. Gondolatmenete minden jel szerint a marxista gondolkodás althusseri irányához illeszkedik.

Bírálata kiváltképpen mélyre hatol azokon a pontokon, ahol e koncepciók (főként a vezető szerepet játszó ún. „csereelméletek”) egyoldalú *racionalizmusát* és a XVIII. századi klasszikus polgári közgazdaságtan szemléletét és gondolati modelljét idéző, következetes *utilitarizmusát* elemzi. Az e modellből származó csoportképzet a csoportot autonóm egyének kizárólag haszonelvű, önkéntes társulásának és az önként vállalt *kooperáció* színterének tekinti. PORTOU fő tö-

rekvése az, hogy áthidalja azt a szakadékot, amely a társadalmi struktúra és az egyéni autonómia, az egyéni csoportviselkedés vázolt képze között húzódik.

Felfogása szerint a „csoport” fogalma nem egyéb, mint egy durkheimi értelemben vett „szociális képzet”, amely mögött nincs ontológiai realitás. „A csoport oly módon működik, mint egy ideologikus képződmény, nem pedig mint a szociabilitás közvetlen formája” – írja (POROU, 1972, 175. o.). Ennek ellenére – mint általában a szociális képzetek, amelyek társadalmilag meghatározottak és kollektív produktumként jönnek létre – *normatív hatása* révén befolyást gyakorolhat a viselkedésre, és a kísérleti helyzetekben is előhívható, hiszen azok szerkezete szükségképpen aktualizálja a „csoportszerűség” szociális képzetét. POROU úgy véli, hogy a csoport fogalma *inadekvát* módon jelöli tulajdon tárgyát. E fogalom valódi tárgya ugyanis – vélekedik – a tökéletes termelési mód MARX által elemzett „*kollektív munkása*”, amely a csoportelméletekben azt a képzetet kelti, mintha autonóm egyének önkéntes társulása volna, s azok kooperációja tulajdon érdekeiket szolgálná. Holott „. . . a kollektív munkás gazdasági kényszerrel egyesíti az elszigetelt egyéneket egy kollektív munkafolyamatban, amelyet nem ők szerveztek, s amely a termelőeszközök nem dolgozó tulajdonosainak érdekeit szolgálja” (1972, 16–17. o.). A szociális képzetként funkcionáló ideologikus csoportfogalom rendeltetése az, hogy az osztályantagonizmusra való hivatkozás lehetőségét eltüntesse, illetve hogy annak hatását „csoporton” belüli, manipulálható egyéni konkurrenciára redukálja. Ezt elsősorban a csoport külső (feladat vezérlésű – hierarchikus) és belső (szociális – emocionális) rendszere közötti különbség és kölcsönviszony kezelése teszi lehetővé. POROU a maga empirikus kísérleteivel elsősorban e folyamatokra igyekszik fényt deríteni. A munkájának jelentős részét kitevő kísérleti beszámolók és maguk a kifogástalan egzaktással elvégzett kísérletek azonban nem képesek elméleti megfontolásait maradéktalanul igazolni és minden tekintetben „lefedni”.

Jóllehet a szerző általános társadalomelméleti elemzései és főként kritikai fejtegetései figyelmet érdemelnek, az a felfogása, hogy a csoport fogalma mögött a „kollektív munkás”-on kívül nincs semmifajta ontológiai realitás, s a fogalom csupán annak deformált leképezése, aligha fogadható el. Még akkor sem, ha a csoport fogalma *meghatározott feltételek* között valóban ölthet hamis tudati, ideologikus

alakot, s teljesíthet olyan funkciót, mint amelyről a szerző ír. Úgy tűnik, hogy POITOU az ismeretelméleti elemzésmód némi túlfeszítése és egyoldalúvá tétele, valamint az ontológiai elemzés elhanyagolása miatt éppenséggel „túlideologizálja” a csoport fogalmát. Mert bár aláhúzza, hogy a csoport mint szociális képzet, mint a „praktikus ideológia” eleme csupán az őt megszőülő társadalmi viszonyok gyökeres átalakítása után tűnhet el, aligha valószínű, hogy valaha is nélkülözhetnének a csoport (kollektíva) fogalmát, vagy pedig hogy az általa jelölt jelenségkört kimeríthetnének a „kollektív munkás” fogalmával. Meglehetősen jellemző egyébként, hogy POITOU terjedelmes tanulmányában sem elméletileg, sem gyakorlatilag nem merül fel egy nem tőkés modell lehetősége s koncepciójának érvényessége egy ilyen modellben. Elméleti erőfeszítéseinek iránya azonban – minden vitatható okfejtése ellenére – módfelett tanulságos, s jelzi azt a roppant fontos s igen gyakran nem méltányolt differenciálódást, amely a nyugati szociálpszichológiában, elsősorban az európai filozófiai és társadalomtudományi tradíciókra támaszkodó irányzatokban, végbemegy.

3.

Még összetettebbé válik a kép, ha kiterjesztjük figyelmünket a szocialista országokban folyó, *marxista indítékú szociálpszichológiai kutatások* egynémely jellemző vonására is. Az utóbbi évtizedben elvégzett kutatások vezető témája ugyanis kétségtelenül az emberi csoport: a marxista szociálpszichológia jórészt – bár nem kizárólag – a *csoportkutatás jegyében* született újjá. E témakörben ma már jelentős műhelyek és iskolák működnek szinte valamennyi szocialista országban (Jéna – HIEBSCH és VORWERG; Leningrád – KUZMIN, VOLKOV, RUSZALINOVA, SZVENCICKIJ; Minszk – KOLOMINSZKIJ és munkatársai; Moszkva – GORBOV, PETROVSZKIJ és munkatársai; Kurszk – UMANSZKIJ és munkatársai). Hazánkban sem jelentéktelenek azok az erőfeszítések, amelyek részben genetikus szociálpszichológiai megközelítésben, részben az általános csoportelmélet szempontjából, részben pedig az alkalmazott szociálpszichológia valamely területén (a pedagógiai folyamatban szerveződött társas viszonyok, pszichoterápia, ipari szociálpszichológia) kísérlik meg a kutatások kifejlesztését.

Hogyan szemléljük a fejleményt? Míg ugyanis a nyugati országokban folyó csoportkutatások termékenysége – mint láttuk – mintha

kiapadóban lenne, mintha növekvő kétely fonná őket be, addig nálunk minden jel szerint az egyik vezető tematikus irányként könyvelhetjük el a csoportlélektant. Még némi gyanakvás is eltölthet bennünket a kép láttán: vajon nem egyszerűen a tudományos elmaradás tüneteiként kell-e megítélnünk e tényt? Vajon nem pusztán egy sajátos *ideologikus értékszempon*t (ti. a társadalmi kollektivitás eszménye) taszította-e ily mértékig előtérbe az emberi csoportok, közösségek vizsgálatának igényét? A rendelkezésünkre álló tudományos eredmények elemzése olykor alátámasztani látszik ezeket a — részben aggodalmas — kérdéseket. Meglehetősen sok ugyanis közöttük a másodlagos produktum, amelyekben csupán a már elért eredmények elsajátítása-asszimilálása s a kutatási technika birtokbavétele érdemel figyelmet (mint pl. a szociometrikus technika feltűnő „divatja” vagy egyes kísérleti technikák alkalmazása esetében). Hadd tegyük tüstént hozzá: a szocialista országokban kibontakozó szociálpszichológiai kutatásokról szólván, ezt a *kritikai, elsajátítási-asszimilációs szakaszt* elkerülhetetlen, hasznos és szükséges fejlődési periódusnak véljük. Másként lehetetlen helyreállítani a tudományos folytonosságot s a nemzetközi tudományos fejlődéshez fűződő kapcsolatokat. Ne feledjük: a szociálpszichológia sorsa közel három évtizeden át a marxista kutatók tevékeny közreműködése nélkül alakult. Márpedig a rendelkezésünkre álló tudományos információ — e tudomány belső problematikája, szemléleti alapjai és fogalmi-kategoriális apparátusa, konkrét kutatási irányai és metodikai eszköztára — szinte teljes egészében ennek az időszaknak az eredménye. E helyzet objektív logikája teljesen érthetővé teszi a mohó „információéhséget”, a teljes tájékozódás igényét. Bár ennek az *érthető* folyamatnak számos eleme aligha *elfogadható* (a fonákjára fordult s nem kevésbé korlátozott, egyoldalú tájékozódás, az eklekticizmus, a labilis kategóriák aggálytalan átvétele és kezelése, elégtelen szembesítése tulajdon társadalmi folyamatainkkal stb.) ellentmondásos és feszültségekkel terhelt lezajlását csak a maga történeti hátterén szemlélhetjük.

A konkrét kutatások gyakori másodlagossága (hadd mondjuk így: „trenírozó” jellege) — jöllehet az új tudományos információk, eredeti gondolatok és lelemények szempontjából nem túlságosan sok reménnyel kecsesget — sajátos viszonyaink között mégis jelentős és *értékes adaptációs funkciót* teljesít. Ennek fontosságát — főként egy korlátozott kutatói kapacitással rendelkező országban — aligha volna célszerű alábecsülni: mind a szociálpszichológiai szemléletmód tér-

hódítása, mind a társadalmi praxis szabályozásának, „optimalizálásának” konkrét igényei megkövetelik az effajta műveleteket.

Bonyolultabb a helyzet az említett ideologikus értékszemponttal. A kollektivizmus, a társadalmi mikroszféra „kollektivizálása” *valóban* társadalmunk vezető szociális és erkölcsi értékének minősül. Ez a tény kétféle módon is belejátszik a csoportkutatás serkentésébe. Egyfelől a hagyományos, főként pedagógiai indítékú közösségkutatás mintegy magába szippantotta a csoportkutatás fogalmi eszközeit és módszereit. Ezáltal tudományos folytonosságot teremtett a korábbi, túlnyomóan leíró elemzésmód s az empirikus-kísérleti megközelítés között, s egyúttal ösztönözte is a kiscsoportkutatások kifejlesztését. Joggal úgy tűnik, hogy a szociálpszichológiának a csoportkutatással foglalkozó iránya olyan szemléleti támpontokat, fogalmi eszközöket, kutatási technikákat és beavatkozási eljárásokat kínál, amelyek révén a filozófiai és az etikai-pedagógiai gondolkodás szintjéről „leeresz-kedhetünk” a valóságos társas folyamatok, a társadalmi kollektivitás konkrét történéseinek világába.

Midőn a kollektivizmus mint szociális érték mintegy szakadatlanul játékos „nyomása” alatt tartja a szociálpszichológiát, s orientálja a tematikus tájékozódását, újra és újra kiélez egy sajátos feszültséget. S itt nem csupán arra a jól ismert kollízióra gondolunk, amely a társadalmi kollektivizmusról szóló elvont-filozofikus, túlnyomóan deduktív elméletalkotás vagy tisztán leíró elemzésmód és az empirikus közösség- és csoportkutatás között feszül. Kétségtelen, hogy az empirikus csoportkutatás kibontakozásával nyomatékosabbá és szembe-tűnőbbé vált a fedezet nélküli deklarációk, az elvont értéktételezések és a valóságos társadalmi tények szembesülése. (A pedagógiai közösségkutatás és a nevelési gyakorlat bizonyos krízistünetei jól szemléltetik ezt az állapotot.)

A kiscsoportkutatásban rendelkezésünkre álló konceptuális és metodikai eszközök elsajátítása nyomán — akárcsak Nyugaton, de talán még nagyobb hangsúllyal — szembetűnővé vált egy még mélyebben fekvő dilemma: vajon alkalmasak-e ezek az eszközök mindazoknak a társadalmi folyamatoknak és történéseknek a maguk létteli totalitásában történő leképezésére, amelyeket a társadalmi kollektivizmus problematikája alá vonunk? Vajon a valóságos társadalmi csoportok és közösségek konkrét dinamikája miképpen viszonylik a szociálpszichológiai kutatásokban kapott — eredeti vagy akár másodlagos — eredményekhez? A marxista szemléletmód beillesztése a csoportjelen-

ségek kutatásába szükségképpen *kiélezte* a kutatási irány amúgy is, a maga immanens fejlődése révén is felbukkanó feszültségeit. Minde-
nekelőtt azért, mert e szemléletmód *totalitásigénye, történetisége, következetes makrostrukturális determinista felfogása* és a szociál-
pszichológiai jelenségszféra viszonylagos autonómiájáról vallott né-
zete még nagyobb nyomatékkal emelte ki az érvényesség kérdését,
ama feltételek szabatos megjelölésének problémáját, amelyek mellett
a kapott adatok extrapolálhatók.

A szocialista országokban művelt csoportkutatás képviselőinek
felfogása tökéletesen egyöntetű a tekintetben, hogy az emberi csoport
nem ideologikus képződmény, hanem ontológiai realitás. A csoport
mint *valóságos társadalmi alakzat* létezik, s léte nem azonos tagjainak
egyszerű halmazával, egyéni létük és viselkedésük egyszerű halmozó-
dásával. A konkrét kutatások mindegyike logikai szükségszerűséggel
e feltevésből indul ki. E feltevés egyúttal azt a meggyőződést is előle-
gezi, hogy a mikrostrukturális csoportalakzatoknak sajátos, a tár-
sadalmi totalitásától elütő, viszonylag önálló dinamikájuk van.

Ennélfogva a *társadalmi viszony és a személyes (interperszonális)*
viszony nem azonosítható: sem szerveződési, sem megjelenési módjaik
nem azonosak. E két megállapítás szükségképpen és kölcsönösen
feltételezi egymást, s egyazon összefüggés két oldalát fejezi ki. E kér-
dés kapcsán két irányban is célszerű határozott elvi választóvonalat
húzni. A polgári társadalomtudományban honos csoportkoncepciók
általában azon az elméleti feltevésen nyugsznak, hogy csupán
egyetlen viszonytípus létezik: a személyközi (interperszonális) vi-
szony. A társadalmi viszony nem egyéb, mint a személyközi viszonyok
szerveződése, rendszer jellegű stabilizálódása és objektíválódása.
E felfogásból elkerülhetetlenül ered az a következtetés, hogy a tár-
sadalmi viszonyok változása sem elvileg, sem gyakorlatilag nem kép-
zelhető el másként, mint a személyközi viszonyok szférájában végzett
manipulációk révén. A modern manipulatív szociotechnika teljes
egészében e felfogásból sarjadt ki. E felfogás nem merő ideologikus
torzítás: annak a kétségtelen ténynek a túlfeszítése és hamis általáno-
sítása hozta létre, hogy a személyközi viszonyok szférája *valóban*
rendelkezik viszonylagos önállósággal. E megállapításban a *viszony-*
lagos és az *önállóság* szó egyaránt fontos!

Ha a személyes kapcsolatban élő emberi csoportok tapasztalatilag
megragadható „közvetlen valósága” nem volna egyéb, mint a tár-
sadalom makrostrukturális viszonyainak *közvetítések* nélküli leképe-

zódése, mint e viszonyok egyszerű visszfénye, vagyis ha a társadalom „nagycsoportjainak” (osztályainak, rétegeinek és egyéb nagy „közösségeinek”) szerveződését és dinamikáját meghatározó törvényszerűségek közvetlenül megszabnák a kiscsoportok történéseit, indokolatlan volna bármiféle – e csoportokra jellemző – jelenségvilágról s önálló tudományos problematikáról szólni. Ebben az esetben ugyanis a két jelenségsort lényegüket tekintve azonosaknak minősíthetnénk, s bármelyikük mozgásának felderítése kimerítő választ adna a másik természetére és konkrét dinamikájára nézve is.

Bár a társadalmi totalitás viszonyai, a strukturálódási módjai *végső soron* meghatározzák a kiscsoportok alakulásának általános tendenciáit, típuseloszlását, dinamikájuk bizonyos külső és belső feltételeit, az utóbbiak mégsem vezethetők vissza *közvetlenül* az előbbiekre. Ezért jelenségviláguk sem nyilvánítható pusztán külsőleges-lényegtelennek, főként akkor nem, ha a tudományos kutatás az *egyén* társadalmi viselkedésének vezérlési-szabályozási mechanizmusait óhajtja felderíteni.

A marxista gondolkodás polémiáinak fő sodrása e kérdésben a szociológia és szociálpszichológia ún. „*mikrostrukturális determinista*” szemléletmódja ellen irányul (lásd PATAKI, 1969). E felfogás a társadalmi lét valóságos determinációs viszonyait megfordítja, s a mikroalakzatok és mikrotörténetek (társadalmi csoport, társadalmi cselekvés stb.) hamis közvetlenségének – gyakran szélsőségesen pszichologizált – világában óhajtja megragadni a társadalmi viszonyok szerveződésének s a társadalmi objektivációk létrejöttének alapját és forrását. Az effajta koncepciókkal szembeni polemikus kiélezettség mindig időszerű, valahányszor a marxista kutatások a polgári elméletalkotási és értelmezési kísérletekkel szembesülnek.

Ám a marxista gondolkodás határain belül a társadalomelmélet fejlődésének szükségletei – egy korábbi, sok tekintetben sematizált és vulgarizált társadalomkép meghaladásaképpen – szükségessé és időszerűvé tehetik, hogy némileg más irányban hegyezzük ki a vita és a kritika életét. E sematizált társadalomkép ugyanis hajlamos volt arra, hogy „tiszta lényegiségekkel” operáljon, s mellözze a finomabb közvetítő mozzanatokot, a makro- és a mikroszerkezet közötti átmeneteket. Kevés figyelemre méltatta a társadalmi viszonylatok egyes – viszonylag önálló s a hétköznapi létben és tudatban nagy szerepet játszó – „alrendszerait”. Ennél fogva igen gyakran illúziókat táplált, és a voluntarista gyakorlat alapvetéséhez is hozzájárult.

Egyebek között azért is, hogy a társadalmi mikroalakzatok jelenség-tartományát elvileg és gyakorlatilag nemlétezőnek vagy legalábbis teljességgel elhanyagolhatóknak tekintette. Eközben pedig hosszasan és általában teljesen elvont módon értekezett pl. a „társadalmi kollektivitásról” vagy a „kapitalista maradványok” létéről, nem ismervén fel ezek rendkívül szoros kapcsolatát a személyes kapcsolatban élő csoportalakzatok önálló jelenségvilágával és sajátos pszichikus törvényszerűségeivel.

Jórészt ebből táplálkozott a szociológia és a szociálpszichológia nihilista megítélése is. Ha ugyanis a társadalmi cselekvéshez, az alternatívák közötti választáshoz és a társadalmi folyamatok tudatos szabályozásához elegendő csupán a társadalmi struktúra „lényegi” viszonyait és legáltalánosabb jellemzőit ismerni, tökéletesen szükségtelené válik bármifajta empirikus társadalomkutatás, mellőzhető a kisebb vagy nagyobb társadalmi részstruktúrák működésének beható ismerete.

Amikor a marxista társadalomfelfogással összhangban azt mondjuk, hogy a determinációs viszonyok a *társadalomnak mint totalitásnak* a jellegét meghatározó körülmények és tények (tulajdonviszonyok, munkamegosztás, gazdasági mechanizmus, politikai szerkezet stb.) felől haladnak a kiscsoportok s általában a mikrotörténetek felé, semmiképpen sem állítjuk egyúttal azt is, hogy itt „tisztá”, *teljes és közvetlen*, minden egyedi esetben közvetlenül felmutatható determinációról van szó. Éppen a teljes és közvetlen makrostrukturális determinációknak ez a hiánya hozza létre a mozgásteret a csoportjelenségek s az azokat hordozó és megvalósító pszichikus működések számára. A fentiekben vázolt szemléletmódot – mint metodológiai kiindulópontot – perdöntően fontosnak ítéljük egy átfogó csoportelmélet kidolgozása szempontjából.

4.

S ezen a ponton célszerű némileg visszakanyarodni, hogy alaposabban szemügyre vegyük a csoportkutatás bevezetőben emlegetett megtorpanásának (a minősítésről természetesen bősséggel lehet vitatkozni!) bizonyos konkrét „krízistüneteit”.

Az 50-es évek elejének nagy hullámát keresztül-kasul áthatotta az az illúzió, hogy a társadalmi kiscsoportok kutatása olyan vizsgálati egységet (és nem elemet!) bocsát a kutató rendelkezésére, amely modell értékű, vagyis amely megőrzi a *társadalmi totalitás* minden

lényeges ismervét. Ennélfogva a vizsgálat során kapott eredmények aggály nélkül kiterjeszthetők a társadalmi összstruktúra működésére. Közkeletűvé vált a tétel: a szociológiai és szociálpszichológiai kutatásban a „*társadalom*” helyére a „*csoport*” fogalma lépett. Az egyén csoportviselkedése olybá tűnt, mintha vele és általa képesek lennének értelmezni a társadalmi viselkedés teljességét. Ez az általános felfogásmód hol nyíltan kifejeződött (CARTWRIGHT, D., ZANDER, A., 1960; MORENO, 1967), hol csupán lappangó metateóriaként előlegezték.

A kiscsoportkutatásból kisarjadó, messzire ható reményeket (és illúziókat!) ekként összegezi a témáról szóló, kétségtelenül legjelentősebb elméleti monográfia szerzője: „A kiscsoportok szintjén a társadalmi kohézió mindig lehetséges volt. Ebből arra következtethetünk, hogy ha a civilizáció fenn akar maradni, a társadalmakat alkotó csoportok és a központi társadalomirányítás közötti viszonyban meg kell őriznie a kiscsoportok bizonyos jellemzőit. Ha ezt a feladatot nem teljesítjük, magas rendű céljaink elérésén fáradozva esetleg nem Utópiára, hanem Bizáncba kerülünk. A probléma megoldása bizonyosan nem könnyű, de legalábbis az első lépést megtehetjük ezen az úton, ha a társadalmi kiscsoportok ismerveit alaposan megismerjük.” (HOMANS, 1965, 431. o.)

A szociometrikus és általában a csoportkutatási irányzat számos képviselője által táplált abbéli remények bírálata, hogy a társadalmi kiscsoportok beható tanulmányozása és megismerése alapul és elméleti keretül szolgálhat a mikroszférából kiinduló társadalmi átalakulás-sokhoz, ma már *kritikai szemléletünk közhelyei* közé tartozik. A kapott eredmények gyakorlati alkalmazása sokkal inkább a konzervatív funkciójú manipulációs és adaptív technikák fejlődését hozta, semmint a MORENO által óhajtott „mikroforradalmakat”.

MONTMOLLIN (1959) szerencsés formulájával élve, a *szkepticizmus* és a *fetiszálás* végletei között kanyargó csoportkutatás tulajdon kezdeti fétiseinek megalkotásával a mai szkepticizmust is táplálta.

Ezen az általános háttéren különösen három jellegzetes vonás érdemel különleges figyelmet: egy sajátos atomisztikus kezelésmód, a csoportfogalom erős elszemélytelenítése és a kutatások határozottan antigenetikus irányulása.

A kiscsoportkutatásban jelentkező *atomisztikus szemlélet* – számos egyéb jellegzetessége mellett – nyíltan vagy csupán hallgatólagosan, a kísérleti helyzet által kényszerítve, hajlott arra, hogy a cso-

portot minden tekintetben *zárt rendszerként* kezelje és értelmezze. Ennek megfelelően a csoporttörténeteket csupán e zárt rendszer határai között – mintegy „tisztá formában” – igyekezett elemezni. Ez az elvben helyes törekvés azonban ebben az esetben olyan gyökeres redukciókhoz vezetett, amelyek gyakorlatilag igen sokszor lehetlenné tették az eredmények általánosítását a kísérleti helyzeten kívül is. Kitűnően szemléltetik e felfogás szűkös lehetőségeit a kommunikációs struktúrák formális vizsgálatával foglalkozó kutatások, amelyek – mint GILCHRIST (1959) rámutat – hamar elveszítették jelentőségüket, s egyszerűen folytathatatlanoknak bizonyultak. Ez a szemlélet mind elméletileg, mind gyakorlatilag megnehezítette, hogy a csoportot övező szociális közeg, a tágabb szociális rendszer ökológiai és egyéb sajátosságait, determinánsait át lehessen vezetni a csoportfolyamatok és a csoportban létesült interperszonális viszonyok szerveződésének *pszichológiai* elemzésébe és értelmezésébe. LEWIN idevágó, nagy jelentőségű teoretikus megfontolásai, amelyek az ún. „*pszichológiai ökológiához*” fűződtek, alig találtak folytatóra. Ehhez feltehetően az a körülmény is hozzájárult, hogy az étkezési szokások megváltoztatását célzó, ismert kísérlet modellje nagyon kevésbé volt általánosítható bonyolultabb képződményekre. A hasonlóan tág kérdésfeltevés operacionalizálása pedig mind reménytelenebbé vált a rohamosan teret hódító „mikroempirizmus” viszonyai között. Erősen valószínű, hogy éppen ez a (főként mesterséges kísérleti csoportokkal dolgozó) atomisztikus felfogás mintázódott leginkább a maga kísérleti stratégiájában a természettudományos kísérletezés modelljeire, s keltette az „üres módszertani gyakorlatozás” benyomását. Ha az emberi csoport, az egyéni viselkedés olyan – *történetileg és társadalmilag konkrét* – jelenségszintje, amely az individuális sajátságok és a tágabb társadalmi meghatározások metszéspontjában jön létre (tehát mindkét irányban „nyitott rendszer”), az elméleti értelmezésnek és a kísérleti stratégiának adekvát módon kell leképezni ezt a specifikumot. Ellenkező esetben kevésbé remélhetjük a kutatások termékeny fellendülését.

A szociálpszichológiában honos *csoportképzet* bizonyos mértékű *elszemélytelenítéséhez* bizonyára az is hozzájárult, hogy e kutatási területen alakult ki a legszorosabb és legkevésbé differenciált együttműködés a szociológusok és a pszichológusok között. Meglehet, hogy ennek nyomán a szociológiai szemléletmód a kívánatosnál erőteljesebben rányomta a maga bélyegét a kutatásokra. Egyebek között

oly módon is, hogy elősegítette a különböző elemzési szintek (individuális, személyközi, csoportszintű aspektus) egybecsúsítását.

A tény mindenképpen szembeszökő: a csoportkutatások túlnyomó többségében a személyiségfaktorok és jellemzők csaknem kizárólag mint *függő változók* vannak jelen. Ebben a körülményben a főként az adaptációra, a konformizálásra irányuló beállítódás éppúgy megnyilatkozik, mint a szociológiai szemlélet jellegzetes érdeklődésmódja, amely elsősorban a viselkedés külső meghatározóira rögzíti figyelmét. A szociálpszichológia egyaránt érdekelt mind annak kutatásában, hogy a szociális miképpen alakul át individuálissá, mind pedig abban, hogy az ellenkező irányú folyamat mechanizmusait felderítse. Ha erre nem ügyelünk, akaratlanul is egy túlnyomóan adaptív-konformáló személyiségképet tételezhetünk, amely nélkülözi a kezdeményező aktivitás, az objektiválás mozzanatát.

A csoporttagok személyiségjellemzői a csoporttörténesek rendkívül *fontos változóit* alkotják. Az ilyen irányú kutatások kifejlesztése nyilvánvalóan nagyobb figyelmet érdemel. A helyzetet az teszi némileg bonyolulttá, hogy e kérdés kapcsán ellentétes tendenciák együttlétezésével kell számolnunk. Mert míg a kísérleti célra összeállított „kvázi-csoportokban” – mint ANGER (1966) joggal említi – a specifikus személyiségváltozókat szisztematikusan hajlamosak túlbecsülni, addig a természetes csoportban folyó „terepkutatások” éppen az ellenkező végre hajlanak. Feltehető ugyanis, hogy a strukturálatlan, szűk időmetszetben létező kísérleti csoportokban a személyiség-karakterisztikumok jóval nagyobb szerephez jutnak (tehát szituatív tényezők sokkal jobban befolyásolják a csoportfolyamatokat), mint a kialakult szerkezettel és normákkal rendelkező „valódi” csoportok esetében.

A *genetikus látásmód* elégtelen érvényesítése két vonatkozásban is felfedezhető. Feltűnő, hogy a csoportpszichológia oly kiterjedt irodalmában milyen kevés kutatás foglalkozik azzal: miként alakul ki maga a csoport, hogyan marad fenn vagy szűnik meg, miképpen von magához új és új tagokat. Ennek a genetikus szempontnak a mellőzése a művi-kísérleti csoportokban egyszerűen elkerülhetetlen, hiszen itt sem a folyamat időbeli lezajlása, sem pedig valóságos dinamikája nem követhető nyomon. Ennek következtében nagyon kevésbé kielégítő képünk van a reális *csoportgenézis* sajátosságairól és meghatározóiról. A kutatásokban a csoport rendre úgy jelenik meg előttünk, mint valami eleve adott entitás, vagy mint olyan képződ-

mény, amely kizárólag az interperszonális viszony szerveződésének sajátosságaiból (igen gyakran a diádikus viszonyból) vezethető le. (THIBAUT, KELLEY, 1959.)

Ez a különös egyoldalúság számos definíciós nehézség forrása is egyúttal, hiszen mindmáig nagyon fogyatékosak az ismereteink annak a kontinuumnak a sajátságairól, amelyet a „csoport-szerűség” (groupness) fogalmával illethetünk.

De bizonyos nehézségekkel számolhatunk akkor is, ha a genetikus szemléletmód érvényesítését a maga eredeti jelentésében fogjuk fel. A kísérleti csoportkutatás — ha általánosságban jellemezzük — sok tekintetben elszakadva fejlődött a genetikus lélektantól: kevés közöttük a kölcsönös integrációs felület. Ez annál is különösebb, hiszen a kísérleti személyek számos esetben kiválóan alkalmasak lennének effajta integratív megközelítés érvényesítésére, lévén gyerekek. Ám az ilyen populáción elvégzett kísérletek is igen gyakran az *általános érvény* rangjára tartanak igényt anélkül, hogy legalábbis kérdésessé tennék a genetikus lélektan felé utaló szálakat. Még LEWIN klasszikus számba menő klímakísérletében is ennek lehetünk tanúi.

Míg a genetikus lélektanban némileg egyoldalúan túlsúlyra jut a valóság társulási formák és társulási tendenciák leíró jellemzése s a diádikus interakciós szerkezetek elemzése, addig a csoportlélektan túlságosan is hozzátapad az *általános mechanizmusok* jelenségköréhez. A két szemléletmód határozottabb közelítése és integrálása alighanem termékeny lehetne mindkét kutatási irány szempontjából, miként azt éppen hazai kutatásaink bizonyítják.

Bár a sommázott és osztályozó értékelés-elemzés mindig kockázatos, úgy véljük, hogy a fentebb jellemzett problémák a csoportlélektan fejlődésének alapvető dilemmáit alkotják. A fogalmi bizonytalanság, az összevethetőség hiánya (a kumulatív ismeretfelhalmozás MOSCOVICI által emlegetett gyengesége) jórészt ezeknek a tövéről hajt ki, s csupán társul a kísérletezési technika számos megoldatlan kérdésével (mint pl. a laboratóriumi és a „terepen” folytatott természetes kísérletezés kívánatos aránya, a redukció határai stb.).

Nem túlságosan nehéz belátni, hogy ezek a dilemmák ismét csak messzebbre utalnak, s valójában olyan tágabb elméleti problémákat rejtenek, mint a szociálpszichológiai kutatás *elemzési egységének* és szintjeinek megválasztása, az *egyén és csoport közötti viszony* ősrégi általános dilemmájának megoldása, a konkrét viselkedés *genetikus előzményeinek és az aktuálszituációnak* az összekapcsolása a kutatás-

ban. Ha akár csak a legáltalánosabb alakjukban is helytállóak a fenti megfontolások, tanulságos szemléltetői annak, hogy a szociálpszichológia valamely részterületén felbukkanó teoretikus-metodológiai nehézségek a *tudomány egészének* jellemzői is egyúttal, sőt az egész pszichológia fejlődésében kitapinthatók. A pszichológia szemléleti egységének eszméje és ténye – „altudományokra”, jelzős pszichológiákra hasadása ellenére is – újra és újra elének tárul, s arra int, hogy *egységes és oszthatatlan tudományt* művelünk. Ebből a szempontból határozottan előnyösnek véljük, hogy az utóbbi időben érzékelhetően előtérbe került a szociálpszichológián belül a kifejezetten pszichológiai orientáció. Mintha erősödnék az a felismerés, hogy műveljük bár a pszichológia bármely tartományát, egyazon feladat megoldásán munkálkodunk: a pszichikus viselkedés-vezérlés koherens, fogalmilag egységes elméletének megalkotásán.

Eddigi fejtegetéseinkben szándékoltan a csoportkutatás aktuális helyzetének dilemmáira vetettük a hangsúlyt, mivel úgy véljük, hogy ez az eljárás alkalmasabban szolgálhatja a témakör általánosabb kérdéseinek megvitatását. Nyomatékosan alá kívánjuk azonban húzni: semmiképpen sem tartjuk indokoltnak, hogy a csoportkutatás eredményei iránt nagyobb fokú szkepszist tápláljunk, mint a szociálpszichológia bármely más kutatási területe iránt. E helyt bizonyára felesleges részletesen áttekinteni azokat a maradandó eredményeket, amelyek ma még ugyan nem alkotnak koherens és átfogó elméletet az emberi csoportokról s e csoportok viselkedést szabályozó működéséről, de amelyek számos részleges folyamatot máris kielégítően megvilágítanak. (Főként a csoportszerkezet, a vezetés, a csoportobjektívációk sajátosságaira és a csoportban létesült személyes kapcsolatok szerveződésének dinamikájára, valamint a feladatmegoldás, a döntés problémáira utalunk.)

A legutóbbi időben egyébként is figyelmünkre méltó hangsúlyáttevések figyelhetők meg e kutatási területen. Korábban kevésbé méltányolt, élettelibb jelenségekörök nyomulnak az érdeklődés középpontjába, mint pl. a *konfliktus és rivalizálás, a hatalmi viszonyok, a kooperációs struktúrák, a csoportközi viszonyok, a társadalmi nagycsoportok* kutatása. A tematikus átorientálódást termékeny módon kíséri az integratív szemlélet növekvő térhódítása: a csoportkutatás egyre kevésbé tapad meg a maga *formális elkülönültségében*. Mindinkább magába ötvözi az egyéb kutatási területeken – főként a személyiségpszichológiában, a kognitív rendszerek és a szociális

tanulás, valamint a genetikus lélektan kutatásában – kapott eredményeket. Ez a fejlemény szorosan összefügg azzal, hogy a formális-absztrakt és „deperszonalizált” módon értelmezett „csoport” helyett mind jobban a csoportban élő és tevékenykedő személyiség válik az érdeklődés fókuszává. Ez egyebek mellett előnyösen befolyásolja a szociálpszichológia fogalmi és szemléleti egységének alakulását is.

A tematikus és szemléleti változások részben abból is erednek, hogy a legutóbbi években jelentősen kibővültek a vizsgálati eszközök és a formalizálási lehetőségek. Különösképpen a játékelmélet, a simulációs és modellezési eljárások, valamint a rendszerelméleti elemzés-mód alkalmazása ígérkezik termékenynek.

Más szóval: számos jel vall arra, hogy a csoportkutatásban kétség-telenül felfedezhető megtorpanás magában rejti azt a lehetőséget, hogy csupán „*termékeny zavar*”-nak tekintsük. Egy tudomány vagy akár csak egy kutatási irány fejlődésében az efféle állapotok – a meddő vállalkozások számbavétele, a zsákutcák felderítése, a remények és az eredmények szembesítése – termékeny fejlődés kiindulópontjai lehetnek. E tekintetben különösen jó esélyei lehetnek egy marxista indítékú szociálpszichológiának, ha túljut a már említett asszimilációs korszakán, s nem deklaratív, hanem konkrét szakszerű módon realizálja a *személyiségre és társadalomra* vonatkozó meta-teóriáinak belső lehetőségeit.

5.

Ha mármost e talán túlságosan is vázlatos háttérre illesztjük a *hazai csoportlélektani kutatásokat*, felmutathatunk néhány olyan vonást, amely bizonyos sajátosságokat ró e kutatások arculatára. Jóllehet a valamennyi szocialista országra jellemző fejlemények nálunk is felfedezhetők (a pedagógiai közösségkutatásból eredő hagyományok hatása, az adaptációs vállalkozások jelentős szerepe, az alkalmazott – pedagógiai, ipari, terápiai – kutatások túlsúlya, az elméleti deklaratív és verifikáló kísérleti kutatások közötti feszültség, helyenkénti másodlagosság), több előnyös helyzeti lehetőségre is rámutathatunk.

Feltétlenül ezek közé sorolható az a körülmény, hogy a hazai kutatásoknak az 50-es és 60-as évek fordulójára tehető újabb kibontakozása korszerű és eredeti *hagyományokra és tudományos előzményekre* támaszkodhatott. (MÉREI, BINÉT és munkatársaik jól ismert,

társas szempontú, walloni ihletésű genetikus lélektani kutatásai.) Noha a hagyományok fonala messzebbre is visszanyúl, el egészen a tisztos eklektikus FARKAS GEIZÁIG (1916), a korábbi előzményeket aligha tarthatjuk egyébnek avult történeti emlékeknek.

E hagyományok egyebek között azzal az előnnyel is jártak, hogy egyes elterjedt kutatási technikák és szemléleti pozíciók adaptálása nem egyszerűen mechanikus átplántálás volt, hanem kritikai elemzéssel és *eredeti korrekciókkal* párosult. Különösen szembeötlő ez a szociometrikus fogalmi rendszer és kutatási technika esetében. Szemben néhány olyan vállalkozással, amely csupán az elméleti előfeltevések kritikájára szorítkozott, de magát a kutatási technikát változatlanul hagyta (KUZMIN, 1967; KOLOMINSZKIJ, 1969), az ún. több szempontú szociogram és a szociometrikus interpretáció számos kérdésének kidolgozása eredeti leleménynek ítéltető (MÉREI, 1972). E tradíció hatása abban is felismerhető, hogy mind a metodikai eszközök fejlesztésében (aktometria, kontaktometria), mind pedig a konkrét kutatások serkentésében jelentős ösztönző szerepet játszott (BINÉT, 1958; VÁRHEGYI, 1963; KÁNTÁS és KÁNTÁS, 1965; HORVÁTH, 1966; VASTAGH, 1967; PETRIKÁS, 1968; PÖLTL, 1970).

Figyelmet érdemelnek azok a kezdemények, amelyek a konkrét kiscsoportoknál tágabb *társas mező* szerveződésének és szerkezetének kutatására tettek kísérletet. A kontaktometrikus technika (FONYÓ, 1970) szükségképpen *személyközpontú* megközelítés- és elemzésmódot előlegez. További s alaposabb kidolgozásának eredményei mind a szocializáció, mind az aktuális viselkedési irányulás, mind pedig a diagnosztika és terápia szempontjából ígéretesek lehetnek. Az inkább a társadalmi nagycsoportok vizsgálatában alkalmazható *csoportközpontú* leírás (GAZSÓ, PATAKI, VÁRHEGYI, 1971) a társas szerkezetek tipológiai elemzésében és az egyes társadalmi csoportok társas mezőjének összehasonlító vizsgálatában látszik használhatónak. Emellett az intézményes szocializáció konkrét feltételeinek megvilágításához is adatokat szolgáltathat.

Egyelőre főként a kezdeti orientáció, a kérdésfeltevés és az első közelítő kutatások keretében értelmezhető és szemléltető azok a törekvések, amelyek nagyobb figyelemben kívánják részesíteni a csoport és a tágabb szociális rendszer közötti kölcsönhatások, valamint a csoportgenesis problémakörét, s amelyek határozottabban igyekeznek integrálni a hagyományos csoportkutatás kérdésfeltevéseit és a kognitív elméletek elért eredményeit (HUNYADY, 1967,

1970; PATAKI, 1972; PATAKI, HUNYADY, 1972). Ha az eddig főként természetes csoportokban kapott adatokat sikerül összekapcsolni egzaktabb és intenzívebb kísérleti technikákkal, olyan kutatási területen juthatunk lényeges új információhoz, amelyen meglehetősen nagyok a „fehér foltok”.

Egészen sajátos jellemzője hazai kutatásainknak az a körülmény, hogy – szemben számos más országgal – az e témakörben kutató szociálpszichológusok nem csupán a szociológusok közreműködésével számolhatnak, hanem a filozófiai elméletalkotás olyan irányzataival is, amelyeket főképpen a társadalomontológiai irányzat kérdésfeltevésai, a marxista társadalomelmélet rekonstrukciójának és az etika kidolgozásának igényei ihletnek (TŐKEI, 1968; HELLER, 1970/a, 1970/b). Jóllehet ezek a kutatások ma még kevés érintkezési területet mutatnak, sőt a merőben elűtő – ti. egyrészt empirikus-kísérleti, másrészt tisztán teoretikus – megközelítés miatt lappangó kollíziókat is rejtenek magukban, együttműködésük és kölcsönös egymásra ügyelésük egyszerűen nélkülözhetetlen egy valamennyire is kielégítő és átfogó csoportelmélet megalkotásához. Minden jel arra vall, hogy e kérdésben termékeny interdiszciplináris kölcsönhatásra és együttműködésre nyílnék lehetőség a hazai filozófusok, etikusok, szociológusok, szociálpszichológusok és pedagógusok között.

A marxista szociálpszichológia fejlődésének sajátos belső szükségletein kívül valószínűleg ezekkel az ösztönzésekkel is magyarázható, hogy az elmúlt években jelentős figyelemben részesültek a közösség- és csoportelmélet általánosabb jellegű, elméleti vonatkozásai (BUDA, 1965; HELLER, 1968; KULCSÁR, 1969; PATAKI, 1969; HEGEDÜS, MÁRKUS, 1970; MÉREI, 1972). Az idevágó tanulmányokat feltétlenül folytatásra érdemes kezdeménynek ítéljük.

Van-e hát okunk a bevezetőben ecsetelt rezignációra? A választ aligha lehet holmi kategorikus formulákba önteni. Két körülmény azonban bizonyosnak látszik. Minthogy hazai csoportkutatásaink történetileg és társadalmilag konkrét szociális közegben folynak, aligha remélhetjük, hogy a magunk valóságának sajátos kérdéseire kész válaszokat kaphatunk a máshol elvégzett kutatásoktól, legyenek azok mégoly elegánsak és metodikailag mégoly kifogástalanok is. Csoportkutatásra tehát bizonyára szükségünk van!

E kutatások nálunk sem mentesek bizonyos nehézségektől és többé-kevésbé súlyos dilemmáktól. Ezek részben a csoportkutatás általános,

a nemzetközi tudományosságban is kitapintható fejlődési fordulatából, részben a marxista szociálpszichológia kialakulásának sajátos belső nehézségeiből erednek. Az utóbbiak megoldásához hozzájárulni: kötelességünk, az előbbiben közreműködni: lehetőségünk és esélyünk. De ezt az esélyt is csak úgy teljesíthetjük, ha nem pusztán a részleges érdekű, alig általánosítható mikrovizsgálatok egyébként is áttekinthetetlen számát gyarapítjuk néhánnyal, hanem felmutatjuk a magunk valóságának sajátos, sehol máshol meg nem fogalmazható kérdéseit is.

IRODALOM

- ALLPORT, G. W., 1968, The historical background of modern social psychology. In: Handbook of social psychology. (ed.) LINDZEY, G.—ARONSON, E. Vol. 1. Addison—Wesley, Cambridge.
- ANGER, H., 1966, Kleingruppenforschung heute. In: Kleingruppenforschung und Gruppe im Sport. Westdeutscher Verlag, Köln—Opladen.
- BINÉT Á., 1958, Milyen tényezők torzítják el a társas kapcsolatokról való képzeteket és ítéleteket az óvodáskorban? In: Pszichológiai Tanulmányok I. Akadémiai Kiadó, Bp. 143—150.
- BUDA B., 1965, Az emberi csoport mint szociálpszichológiai probléma. *Valóság*, 9. 91—101.
- BUDA B., 1968, A szociálpszichológia és modern kutatási irányzatai. Szociológiai közlemények 11. TIT. Bp.
- CARTWRIGHT, D.—ZANDER, A., 1960, Group dynamics. Row, Peterson, New York.
- FARKAS G., 1916, Az emberi csoportok lélektana. Bp. Grill.
- FONYÓ I. 1970, Társaskapcsolatok elemzése kontaktometriai módszerrel. *Magyar Pszichológiai Szemle XXVII.* 3. 422—437.
- GAZSÓ F.—PATAKI F.—VÁRHEGYI GY., 1971, Diákéletmód Budapesten. Bp. Gondolat.
- GERARD, H. B.—MILLER, N., 1967, Group dynamics. In: Annual Review of Psychology, 18. Palo Alto, Calif.
- GILCHRIST, I. C., 1959, Social psychology and group processes. In: Annual review of psychology, 10. Palo Alto, Calif.
- GORZ, A., 1968, A társadalom mint struktúra és az egyének. *Társadalmi Szemle*, 3. 67—75.
- HEGEDÜS A.—MÁRKUS M., 1970, Közösség és individuum. *Kortárs*, XIV, 12. 1925—1932.
- HELLER Á., 1968, Egyén és közösség. *Kritika*, VI. 5. 10—21.
- HELLER Á., 1970/a, A mindennapi élet. Bp. Akadémiai kiadó.
- HELLER Á., 1970/b, A szándéktól a következményig. Bp. Magvető.
- HOMANS, G. C., 1965, Theorie der sozialen Gruppe. Westdeutscher Verlag, Köln—Opladen.

- HORVÁTH L., 1966, Az osztályközösségek rétegződésének néhány problémája az általános iskola felső osztályaiban. Bp. Tankönyvkiadó.
- HUNYADY GY., 1967, A szociometria és a látens ideológiai szerkezet viszonya a csoportban. *Magyar Pszichológiai Szemle XXIV.* 3.
- HUNYADY GY., 1970, A szociometriai módszer és az interperszonális viszony. In: *Pszichológiai Tanulmányok XI.* Bp. Akadémiai kiadó.
- KÁNTÁS L.—KÁNTÁS V., 1965, A spontán társas szerkezet vizsgálatának felhasználása a közösségi nevelésben. *Pedagógiai Szemle XV.* 3. 248—261.
- KOCH, S., 1969, Psychology cannot be a coherent science. *Psychology Today*, 3. 14. 64—68.
- KOLOMINSZKIJ, J. L., 1969, Pszichologija licnüh vzajmootnosenyij v. gyetszkom kollektive. Narodna proszvetva. Minszk.
- KULCSÁR K., 1969, Az ember és társadalmi környezete. Bp. Gondolat Könyvkiadó.
- KUZMIN, JE. SZ., 1967, Osznovü szocialnoj pszihologii. LGU, Leningrád.
- LEWIN, K., 1972, A mezőelmélet a társadalomtudományban. Bp. Gondolat Könyvkiadó.
- MÉREI F., 1966, A társkapcsolatok megszilárdulása és fejlesztése az óvodában. *Magyar Pedagógia*, 2. 118—135.
- MÉREI F., 1967, Pár és csoport. In: *Pszichológiai Tanulmányok X.* Bp. Akadémiai Kiadó, 153—158.
- MÉREI F., 1972, Közösségek rejtett hálózata. Bp. Közgazdasági és Jogi Kiadó.
- MÉREI F.—V. BINÉT Á., 1970, Gyermeklélektan. Bp. Gondolat Könyvkiadó.
- MONTMOLLIN, G. DE., 1959, Réflexions sur l'utilisation des petits groupes. 1. Le petit groupe moyen et objet de connaissance. *Bulletin du Centre d'Études et de Recherches psycho-techniques*, 8 (4). 293—310.
- MORENO, J. L., 1967, Die Grundfragen der Soziometrie. Westdeutscher Verlag, Köln—Opladen.
- MOSCOVICI, S., 1970, La psychologie sociale. Science ou mouvement: sa spécificité et ses tensions. In: JODELET, D., VIET, J., BESNARD, PH., La psychologie sociale. Une discipline en mouvement. Mouton, Paris—La Haye.
- PATAKI F., 1969, A kiscsoportkutatás elméleti problémái. In: *Csoportlélektan.* Bp. Gondolat Könyvkiadó.
- PATAKI F., 1972, A kiscsoport pozíciója a tágabb szociális rendszerben. *Pszichológiai Tanulmányok XIII.* Bp. Akadémiai Kiadó.
- PATAKI F.—HUNYADY GY., 1972, A csoportkohézió. Bp. Akadémiai Kiadó.
- PETRIKÁS Á., 1968, Az osztályközösség nevelése. Bp. Tankönyvkiadó.
- POITOU, J. P., 1972, Hierarchie et solidarité dans les groupes. Aspects d'une représentation sociale. Université de Provence.
- PÖRTL J., 1970, A mikroalakzatok dinamikája a közösségben. In: *A szocialista személyiség nevelése és a közösség.* Bp. Magyar Pedagógiai Társaság, 348—379.
- ROGERS, R. C., 1971, Freudliche und unfreudliche Bemerkungen über den Psychologen. *Gruppendynamik*, 11. 267—270.
- ROSENTHAL, R.—ROSNOW, R. L., 1969, (eds) *Artifact in behavioral research.* Academic Press, New York.

- SADER, M., 1972, Psychologische Anmerkungen zur Theorie der Gruppendynamik. *Gruppendynamik*, III. 111–122.
- SILVERMAN, I., 1971, Crisis in Social Psychology: the relevance of relevance. *American Psychologist*, Vol. 26. 6. 583–584.
- SILVERMAN, I.—SHULMAN, A. D., 1970, A conceptual model of artifact in attitude change studies. *Sociometry*, 33. 97–107.
- THIBAUT, I. W.—KELLEY, H. H., 1959, The social psychology of groups. New York, Wiley.
- TŐKEI F., 1968, A társadalmi formák elméletéhez. Bp. Kossuth Könyvkiadó.
- VASTAGH Z., 1967, A közösség munkájának és a gyermekek kölcsönös kapcsolatainak összefüggése. *Pedagógiai Szemle*, 7–8. 615–632.
- VÁRHEGYI GY., 1963, Vizsgálat a gyermekek társas-közösségi életének alakulásáról. In: Tanulmányok a neveléstudomány köréből. Akadémiai Kiadó, Bp.

A DEMOKRATIKUS VEZETÉS PSZICHOLÓGIAI ELEMEI

Munkatársammal, Szepessy Sándorral klinikus pszichológussá történt kiképzésünk során résztvevői voltunk a dr. Vikár György és dr. Szakács Ferenc vezette *nondirektív* tanulócsoporthoz. („*Nondirektív* stílusú, önismereti és konfrontatív csoportdinamikai gyakorlatok módszere. Konfrontatív abban az értelemben, hogy a csoport tagjai szembesítődnek saját viselkedésük értékelésével; társaik reakcióiban, mint tükörben láthatják meg saját csoportviselkedésüket. Ez a MÉREI–SZAKÁCS-féle alkalmazása a *nondirektív* csoportstílusnak. A hatás: pedagógiai korrekció.” — Részlet Mérei Ferenc 1970. április 27-én írt leveléből.) Röviden összefoglalom a következőkben e módszer kialakulásának előzményeit.

A spontán interakciókra felépülő, szervezett foglalkozások szakmai története két — jól elhatárolható — törekvésben, illetőleg pszichológiai jellegű irányban gyökeredzik: a céltudatos terápiában és a csoportlélektani kutatásokban.

A csoport-pszichoterápia kezdetét az 1900-as évek elejére tehetjük. PRATT 1906-ban Bostonban tüdőbetegeket oktatott csoportosan a neurotikus kísérő tünetek leküzdésére. A módszer másik kezdeményezője MORENO, aki 1909—1916 között Bécsben végzett gyógyítási célú kísérleteket különböző betegcsoportokkal.

A terápiás metodika szélesebb körű alkalmazása a II. világháború éveiben, majd az azt követő időszakban történt a túlzásúolt ideggyógyászati—pszichiátriai osztályok betegeivel.

Az angolszász katonai *tömeg-pszichoterápiás* tapasztalatok azt bizonyították, hogy nem csupán idő, terapeuták és anyagiak takaríthatók meg, de a módszerek saját különleges és specifikus értéke is van, mert bizonyos hatások (effektusok) meghatározódnak akkor, ha nem a hagyományos orvos—beteg páros kapcsolatban, hanem *nagyobb csoport keretében* eszközlik azokat.

Bebizonyosodott az is, hogy a csoportdinamikai jelenségek a pszichoterápián túl *általánosabb érvényűek*. Az effektus az egészséges embernél személyiségfejlesztő, szocializáló, alkalmazkodó, feszültségeket tűrő — egy szóval *nevelői*

hatásként válik értékessé. MAISONNEUVE a következőképpen definiálja a csoportmunka *pedagógiai* jelentőségét:

„... a *nondirektív* attitűd képessé teszi a csoportot arra, hogy megvilágítsa és ha lehet, meg is oldja önmaga azokat a problémákat, amelyek akár a feladat szintjén (funkcionálisan), akár a kölcsönös érzelmek szintjén (társas-indulati formában) megjelentek. A *nondirektív* attitűdnek tehát semmi köze sincs ráhagyásos (*laisser-faire*) anarchiához. Lényegében arról van szó, hogy a növendék *maga is részt vegyen* saját képzésében.

A *nondirektív* magatartás olyan attitűd, amellyel a csoport vezetője, irányítója spontán viselkedésével azt fejezi ki, hogy *bizik a csoport önvezérlő képességében*. (Kiemelés tőlem — F. I.)

A képzésnek, a nevelésnek a mi szempontunkból nemcsak annyi a jelentése, hogy bizonyos technikákat vagy ismereteket átadunk, de azt is jelenti, hogy segítséget adunk az embereknek. Segítséget ahhoz, hogy saját tevékenységi körüknek, funkciójuknak keretein belül kialakítsák az általános célkitűzéseik megvalósításához szükséges szabadságot.” (J. F. CHOSSON, 1967.)

A módszer pedagógiai hasznosságának részletezése után térjünk vissza a korábban említett tényezőkhöz, a kiscsoportok szociálpszichológiai kutatásából nyert tapasztalatokhoz. Elmondható, hogy ott hasonló jellegű eredmények mutatkoztak. Elsősorban K. LEWIN és munkatársai állapítottak meg lényeges törvényszerűségeket a spontán csoportképződés sajátosságairól és a művi csoportokba való beilleszkedés jelenségköréről. Leírták e kutatók a közösséggé alakulás tendenciájának és a feltételeknek megragadható mozzanatait; megfigyeléseiknek prognosztikai jelentőségük van.

A rövid előtörténeti áttekintést követően saját csoportvezetői tevékenységünket, Szepessy Sándor pszichológussal együtt végzett munkánkat ismertetem.

Sajátos körülményeink miatt — távol a tulajdonképpeni klinikumtól — nem volt lehetőségünk arra, hogy képzettségünknek megfelelően pszichoterápiás csoportok vezetésében részt vegyünk. Alkalmazkodtunk tehát azokhoz az igényekhez, amiket az oktató- és vezetőképzés területein megismertünk.

1970. év kora tavaszán a Vasas SC Módszertani Bizottságának felkérésére — tanárok és edzők sportiskolai továbbképzése címén — négy egymás utáni héten tartottunk másfél óra időtartamú csoportfoglalkozásokat, tíz fő résztvételével.

A versenyidény megkezdésekor — technikai okok miatt — a csoportmunka félbeszakadt. Ez az első (és lényegében kudarcos) kísérletünk adott azért egyfajta bátorítást. Megerősített bennünket azon hitünkben, hogy ugyanannak az intézménynek a tagjai, egymástól függőségi helyzetben levők részt vehetnek és aktívan dolgozhatnak is a *nondirektív* jellegű csoportban. (A sportiskola igazgatója, tanárok, edzők és segédedzők csoporttagok voltak.) Előbbi megállapításunkat

a szervezett vezető-továbbképzésen nyert tapasztalataink ugyancsak igazolták.

A későbbiekben gyakran felhasznált szociálpszichológiai technikákat, a szociometriát, a konfrontálást, az ún. szociális percepciót és annak torzulásait első ízben a Csepel Vas- és Fémművek Trösztbizottsága által szervezett vezető-továbbképzésen demonstráltuk. A tulajdonképpeni csoportmunkánk, amit korábban „Magatartás értelmező gyakorlatok”-nak neveztünk, 1970 júliusában kezdődött.

I. CSOPORT A ZRÍNYI NYOMDA KISZ-FUNKCIONÁRIUSAI

A 12 főnyi csoport tagjai a csúcstevéségben és az alapszervezetben dolgozó funkcionáriusok. A munka kezdetétől kéthetenként, másfél óra időtartamú foglalkozásokat tartunk számukra. A résztvevők 20–28 éves nyomdász szakmunkások. Iskolai végzettségük: gimnáziumi érettségi, közép-, illetve felsőfokú technikum; TTK-n vegyész diplomát szerzett csoporttagunk is van. A csoportmunkára történt jelentkezésüket a KISZ-szervezetükben végzendő feladataik és az ott tapasztalt nehézségek motiválták. Ezzel is magyarázható, hogy kezdetben – az alapszervi KISZ-gyűlések mintájára – hozzászólásokat, a vezetőktől pedig szakértői véleményeket, javaslatokat (rejtett utasításokat) kértek. A *nondirektív* csoportvezetői stílust nehezen és fokozatosan ismerték fel.

Kettőnk törekvése kezdettől az volt, hogy *nondirektív* módon, a nem tudatos mozzanatok feltárásával különböző magatartások értelmezésének technikájára megtanítsuk a résztvevőket, és segítséget nyújtunk a demokratikus vezetési stílus pszichológiai mozzanatainak elsajátításához. Oktatásunkban a következő elemeket használtuk: a kérdve kifejtő módszert (*Szókratész* maieutikája), konfrontációkat, rejtett szuggesziót és sok értelmezést. Arra törekedtünk, hogy a viták *végletes kiélezéséig* tereljük kérdéseinkkel a résztvevőket. (Abban a kezdeti időszakban autoritér elem is belekeveredett a viselkedésünkbe.) A training group kettős vezetésének verbális elemein túl szociometriákat, azokkal történő konfrontálást, négy szemközti interjúkat, magnófelvételek együttes visszahallgatását is felhasználtuk az oktatásban. A hatékonyság növelésében szakmai tanácsadónk (szupervizorunk) dr. Hidas György pszichiáter, osztályvezető főorvos.

Munkánk során, az elmúlt két és fél év alatt a következőket tapasztaltuk:

- elfogadták, értékelik és meg is követelik a vezetők *nondirektivitását*;
- javult a szociális percepciójuk, amit időszakonként „vak sociogramok” kitöltésével ellenőrzünk;

- finomodott a szeszizitívitasuk, és megnövekedett a csoporttagok egymás iránti toleranciaszintje;

- felismerték és mind precízebben fogalmazzák meg a training group célját;
- kialakult a „mi-élmény”, amit örömmel verbalizálnak;
- a résztvevők számára e közösség „vonatkoztatási csoport”-ként is funkcionál.

Mindkettőnket — vezetői szerepünk és idegenségünk ellenére — csoporttársaiként elfogadtak. Egyre több csoporttagról megállapítható, hogy kitűnően tud konfrontálni és értelmezni.

Abból a célból, hogy a KISZ-csoport fejlődését meggyorsítsuk, három alkalommal is ún. „Prolongált önismereti gyakorlatokat” iktattunk közbe, mégpedig kétszer 13–13 órás időtartamú, egyszer 6 órányi terjedelmű foglalkozást. (E módszer számunkra történt demonstrálása 1972. március 25–26-án, a Semmelweiss Kórház pesthidegkúti Pszichiátriai Osztályán történt. Csoportvezetőink Mérei Ferenc és dr. Süle Ferenc, illetve dr. Kun Miklós és dr. Goldschmidt Dénes voltak.)

A kiszesek „maratoni” csoportülésekor nyert tapasztalatainkat az alábbiakban összegezzük:

1. Az intim közlések maguktól értetődőek a hosszú együttlét során és azok hatására — generalizáltan — megnövekszik a csoporttagok egymás iránti rokonszenvének a mértéke. (Ezt a tanulságot az ülések előtt készített, majd a befejezéskor megismételt rokonszenvi szociometria, a történeket részletesen leíró *obszerveri jegyzőkönyv* adataiból szereztük.)

2. Problematikus magatartásukat, az ösztönéletükben mutatkozó nehézségeiket feltárók, a nagy kockázatot vállalók előnyös pozíciót nyertek a maratoni ülés befejezését követő szociometriai vizsgálat eredményében, a rokonszenvi rangsoron és a szociogramon. A mindenkori *bátrak* lettek a csoport aktuális sztárjai.

3. A prolongált önismereti gyakorlatok során közölték az egymás iránti szexuális jellegű vonzódásukat, és felismerték az indulatáttételes viszonylataikat.
4. Valamennyi résztvevő tisztázta a politikai, vallási hovatartozását és lényeges világnézeti kérdésekkel kapcsolatos állásfoglalását. (Többen szélsőséges, nacionalista vagy antiszemita ízű véleményüket is elmondták, és a csoport eléggé toleránsnak bizonyult azok meghallgatására, tárgyilagos véleményezésére.)

Tapasztalataink szerint a dinamikus történések és az eredményesség szempontjából is a 6 órás időtartamú, 7–8 fő részvételével megszervezett maratoni csoportfoglalkozás bizonyult a leghatékonyabb-

nek. Hatékonysági követelmény a nők – férfiak fele-fele arányú jelenléte.

A *maratoni* foglalkozásoknak és az *obszerveri* funkció bevezetésének tulajdonítjuk, hogy jelentősen felgyorsult a csoport fejlődése. Az obszerverek tevékenységéről érdemes bővebben is szólnunk.

Miután a csoporttagoknak volt már élményük, tapasztalatuk arról, hogyan is dolgozik a történéseket lejegyző obszerver, maguk is vállalkoztak erre a feladatra. Fokozottabban két dologra orientálódtak:

1. Mi történt, miről beszéltek a csoportülés folyamán?
2. Hogyan viselkedtek, hogyan beszéltek a jelenlevők?

Az első szemponthoz több kiegészítést vettünk fel: volt-e valamilyen eredménye a beszélgetésnek, együttes döntés, elfogadás vagy elvetés történt-e, elhangzottak-e tanácsok, megfogalmaztak-e új normákat stb. (E kiegészítéseket azért tartjuk jelentősnek, mert a *hagyományos* jegyzőkönyveknek is a döntések, a határozatok elengedhetetlen tartozékai. A *nondirektív* csoport megbeszéléseinek fontos irányulásának tekinthetők. Sok esetben a döntések *implicite* jelennek meg, és emiatt csak akkor rögzíthetők igazi megállapodásokként, ha azokat a csoport a jegyzőkönyv ismertetése után megvitatta és el is fogadta.)

Az obszerver visszajelentését követően a csoport irányába a következő felhívás hangzik el: véleményezzük meg, hogy milyen volt a feed-back, igazi tükör volt-e, bennünket tükrözött vagy a jkv. saját érzéseit, projekcióit. A felszólításra sorban elmondott értékelések gazdag információs anyagot nyújtanak az obszerver számára, növelik a jkv. saját és a csoport többi tagjának is az *önismeretét* és a csoportdinamikai történésekkel, jelenségekkel kapcsolatos *szaktudását*. Az obszerveri feladatkör értékes funkciót jelent, sikerélményeket nyújt, a bírálatok lehetősége ventillál, és ennek következményeképpen a csoportmunka demokratizálódik. Jelentősége van az együttes erőfeszítés hatékonysága szempontjából is: „Bizonyítottnak tekinthető az a tény, hogy megkönnyíti a tanulást, ha a személyt informálják arról, hogy jó-e, amit csinál. Az információ visszacsatolásának a csoportos problémamegoldásban befolyásolnia kell a csoport teljesítményét is.” (SECORD és BACKMANN: Szociálpszichológia. 359. o.)

A KISZ-csoport tagjai a továbbiakban azt javasolták, hogy Szepessy Sándorral együtt a továbbiakban *ne vezetőkként*, hanem *csoporttagokként* vegyünk részt a munkában. Ezt az önállósodási, önszabályozási törekvésüket elfogadtuk. A továbbiakban olyan gyakor-

latokra került sor, hogy a résztvevők egymás után sorban, mint ki-nevezett csoportvezetők tréningeztek az irányítói funkcióban. E gyakorlataikhoz Szepessy Sándorral „szupervizorokként” adtunk tanácsokat. Az ülések befejezésekor valamennyien megbíráltuk a gyakor nokvezetőt. Az ilyen jellegű tréning hasznosnak bizonyult a továbbiakban.

Újabbán megfigyelhető, hogy az *önszabályozóvá* lett csoport – ami a résztvevők közléseit illeti – mind analitikusabb karakterűvé válik, és terápiás mozzanatok is felismerhetők benne. Magyarázza ezt a csoporttagok immár két és fél éve tartó együttes munkája, az, hogy indiszkréciót még egyikük sem követett el, és az egymással kapcsolatos érzéseiket – itt és most – következetesen tisztázzák. Átélik a biztonságot, amit számukra a kollektíva nyújt. Utalnak arra, hogy nehéz élethelyzeteikben az jut eszükbe: vajon mit mondanának most a többiek neki, ha ott volnának. A csoportot önmagukénak tekintik. Ha szabadság miatt távol maradnak, levélben üdvözlik a kollektívát. Időközben más munkahelyre, sőt: más városba került csoporttagok rendszeresen, illetőleg gyakran visszalátogatnak az ülésekre. Mind képzetebbekké válnak arra, hogy a KISZ-szervezetben megvalósítsák a *nondirektív* és a demokratikus szellemet.

II. CSOPORT NYOMDAIPARI EGYESÜLÉS, VEZETŐ-TOVÁBBKÉPZŐ TANFOLYAM

1970. december óta vezetünk *nondirektív* jellegű tanulócsoportokat a Nyomdaipari Egyesülésben. Ez a szervezet foglalkozik hivatalból a budapesti és a vidéki nyomdák középszintű vezetőinek szakmai továbbképzésével.

Oktatásunk résztvevői 30–55 éves nyomdász szakemberek: üzemes osztályvezetők, művezetők, valamint párt- és szb.-titkári, személyzetis beosztásúak. A tanfolyamra való küldésükre – előzetes beszélgetést követően – a munkahelyük tett javaslatot, továbbképzésük a nyomdák „vezető-továbbképzési terv”-ébe illeszkedik. Egyazon munkahelyről, egymástól formális függésben levők voltak a csoporttagjaink. A vezetést mint oktatási tárgyat kívánták tanulni, a pszichológusoktól egy-egy aktuális problémájuk megoldására kértek recepteket.

Kettőnk célja koncepcionálisan volt ellentétes a résztvevők elvárásával: művi úton létrejött csoportban, saját élményeik és belátásaik kapcsán értelmi, érzelmi és indulati erőfeszítésekre készítettük őket. Nem fogadtuk el azt a követelésüket, hogy oktassuk őket, előadásokat tartsunk számukra.

Munkánk megkezdése előtt felmértük, hogy az adott körülmények között mintát kell nyújtani a csoporttagoknak a spontaneitás, a nyílt közlés felhasználására. Kérésünkre az egyik pszichológus kollégánk részt vett az első ülésen, és modellként elmondta rövid életrajzát, szándékosan törekedvén arra, hogy intimebb (munkahelyére, főnökére, házasságbeli konfliktusaira utaló) közléseket is tegyen. A kollégánk a további csoportmunkában már nem vett részt, ezért a tagok gyanakvásainak több hónapon keresztül is tápot adott. (Célszerűnek láttuk, hogy közöljük a gyanakvókkal azt, hogy miért használtuk e módszertani, modellnyújtási technikát.) Tanulásgként leszögeztük magunknak, hogy az effajta manipuláció nem illik bele a célkitűzésbe, a hatása is paradox.

A modellt követően a többi csoporttag is bemutatkozott. Közléseiken lemérhető volt, hogy csaknem valamennyiüket visszariasztotta az első, a mintaként szereplő nyíltsága. Azt követően a rokonszenvűkre vonatkozó szociometriai kérdőíves vizsgálatot végeztünk, aminek értékelésekor kiderült, hogy a nagyon *sokat* és a nagyon *keveset* elmondók voltak a *legantipatikusabbak* a többi csoporttag számára. Az első és az azt követő valamennyi vizsgálatunk eredményéről – óhajuknak megfelelő mértékben – mindenkor részletesen tájékoztattuk a csoporttagjainkat.

Hosszabb időn keresztül, több hónapig is a csoportban általános és személytelen dolgokat közöltek, információikat a „távolítás” jellemezte. Konfrontációinkat és az értelmezéseinket elutasították. Egymás iránti és a vezetőkkel szembeni indulatosságuk nagymérvű volt. A csoporttagok mintegy negyede elmaradt a foglalkozásokról. Lényeges változás az igényük részbeni kielégítése után következett be. Azt tettük ugyanis, hogy kívánságukra rövid összefoglalókat (kis előadásokat) mondtunk el számukra azokról a szociálpszichológiai és vezetéslelektani jelenségekről, amit a *csoportban megélték*. Illusztrációként néhány címet: Viselkedési modell a csoportban; A gyanakvás patopszichológiája; A beállítódásról stb. Ezek – mint ismert, appericiált élmények – beleépülhettek a kognitív struktúrába. Meglepetésünkre azonban a következő paradox jelenségeket tapasztaltuk:

1. Az annyira kért és igényelt előadásaink korántsem bizonyultak meghatározóknak a vitatkozók számára. Összefoglalóink meghallgatása után a *non*-direktív csoporttagok módjára önmagukkal és egymással foglalkoztak, „csoportra irányult csoport” résztvevőiként viselkedtek;

2. Mind érdeklődőben, mind barátságos módon közeledtek egymás felé, tanácsokkal javaslatokkal igyekeztek segíteni csoporttársaik valamilyen problémájának megoldásához;

3. A zárkózott, kimért modorú gazdasági vezetők rövidesen összetegeződtek egymással és velünk is. (Ennek jelentőségét az adja meg, hogy az élményükben a csoporteffektus számukra egymástól *távolító* hatású volt korábban.)

4. Szorongással emlegették a csoportmunka akkori befejező szakaszában az egymástól való elbúcsúzás, a leválás kínos érzését, és hangoztatták az igényüket a gyakorlatok folytatására.

A csoport affektív szintjének megnövekedését dr. Hidas György azzal magyarázza, hogy a vezetők előadásaikban tudást adtak át a résztvevőknek („táplálékot nyújtottak számukra”), ezzel kielégítvén őket, biztonságot nyertek. Azt követően feloldódtak és közeledtek is egymás felé.

A II. oktatási év elején, 1972 márciusában az új csoporttagjainkkal együtt régiiek is megjelentek. A *nondirektivitással* való első találkozásakor tapasztalható *mindenkori ellenállás* lemérhető volt, ugyanakkor a gyakorlott training group-tagjaink segítséget adtak számunkra a módszer elfogadtatásához, megértéséhez. Beszámoltak azokról az esetekről, amikor hasznosítani tudták a munkájukban a csoportdinamikáról megélték-megtanultakat. Olyan szövetségesek, akik egyre fokozottabban vállalják az *önismerethez* szükséges erőfeszítéseket, többször jól értelmeznek, gyakran célszerűen konfrontálnak, obszerveri feed-back-jeik gazdag információanyagúak. Jórészt e régi tagoknak is köszönhető, hogy az első oktatási évhez viszonyítva a mostani csoportfoglalkozások oldottak, a munka célja nyilvánvalóbb, a dinamizmusokra való érzékenységük is kifinomult.

Következésképpen használjuk ebben a csoportban is az obszerveri jegyzőkönyvezés – visszajelentés – egyénenkénti bírálat – feed-back értékelésének metodikáját. A csoporttagok ezzel a funkcióval önmaguk fontosságának az érzéséhez jutottak, elemükben vannak: bírálnak és hasznos javaslatokat tesznek. A vezető-továbbképző csoportban még nagyobb annak a jelentősége, hogy az obszerver az eredményekre, döntésekre, normatívák meghatározására *fokozottan orientált* legyen: ez a munkahelyen különösen adekvát. Éppen ezért

a jegyzőkönyv vezetőjétől számon kéri a csoporttagok és a vezetők a verbalizált és az implicit, felismert döntéseket. Az egyenkénti, valamennyi csoporttagnak címzett *aktuális jellemzés* a sensitivity group és a training group hasznosságát nyújtja a résztvevők számára.

Saját csoportvezetői tevékenységünkben lényegesen csökkentettük a beavatkozásaink — különösen az értelmezéseink — számát. Az előzőeknél oldottabban, toleránsan és elfogadóbban viselkedünk a tagjainkkal. Szociometriai helyzetünk — nyilván ennek következményeképpen is — lényegesen megjavult.

A csoportban szerepek alakultak ki úgy, hogy eleget tesznek a matematikai statisztikai követelményeknek a kérdőíves vizsgálat értékelésekor. A karakterét az adja e csoportnak, hogy kedvelik az éles *vitákat*, de *megtiltják a sértődést*. Elutasítják az *elvtelen dicséretést* is. Mind általánosabb a csoportülésem az *önismerethez szükséges* feltáró processzus elvállalása.

AZ ÁLTALÁNOSABB JELLEGŰ TAPASZTALATAINK ÖSSZEFOGLALÁSA

A gyakorlatok eredményességének sine qua non tényezője az, hogy az oktatást kezdeményező intézmény *valóságosan igényelje* a demokratizmust, és annak létrehozásáért elvi és gyakorlati áldozatokat is hozzon. Az illetékesek — előzetes felkészültségük talaján — ne riadjanak meg az oktatásra küldött csoporttagok beszámolóitól, ellenállásától, a résztvevők gyakori lemorzsolódásától. A training group *időigényes* oktatási forma, hatékonyságához mintegy 100–120 ülés, 2 évnyi folyamatos és nagy együttes erőfeszítést kívánó munka szükséges.

Önismereti és magatartás-értelmező csoportgyakorlatok vezetésére vállalkozó pszichológus szakembereknek tudomásul kell venniük, hogy a tevékenységük analóg a *terápiás* munkával, következésképpen az *ellenállást* magától értetődő kísérő jelenségként kell értelmezniük. (Engländer Tibor). Számolnunk szükséges azzal is, hogy szinte iskolai képzettségüktől, intelligenciájuktól függetlenül jellemző a csoportmunka résztvevőire, hogy — önhibájukon kívül — nem tettek szert korábban megfelelő színvonalú és gazdag eszköztárú viselkedési arzenálra, rugalmasabb alkalmazkodó készségekre, *social skill*-re. Mindezek finomításának, továbbfejlesztésének közege a training group.

A csoportvezetőknek ragaszkodniuk kell *nondirektív* irányítási módjukhoz azért, mert az előfeltétele a csoportban kialakítandó demokratikus légkörnek. Javallt a gyakori, feltáró jellegű szakmai megbeszélés a *szupervizorral*, és hasonló megfontolásból célszerű a minél gyakoribbi csoportvita kezdeményezése is a *vezetők magatartásáról*. Általában a vélemények, jellemzések, informálások nélkülözhetetlen elemei a csoportmunkának.

A résztvevők *motiválása* kapcsán beszélnünk kell a training group-oktatás várható eredményeiről. Ezek a következőkben foglalhatók össze:

1. Javul a csoporttagok szociális percepciója;
2. Érzékenyebbé válnak az alapvető emberi és a csoportproblémák iránt;

3. Könnyebben felismerik, megértik és uralni tudják azokat a csoportdinamikai jelenségeket, amelyek korábban *csak* érzelmileg-indulatilag tették őket reaktibilisabbakká.

4. A résztvevők szociabilitása, kezdeményező készsége megjavul. Munkájukban hatékonyabb vezetőkké válnak.

Az Önismereti és magatartás-értelmező csoportgyakorlatokat úgy tekintjük, mint a gazdasági és társadalmi vezetésben immár követelménnyé vált demokratizmus előiskoláját.

IRODALOM

- BATTEGAY, R., 1969, *Der Mensch in der Gruppe*. Verlag Hans Huber, Bern und Stuttgart.
- BUDA B., 1969, *A szociálpszichológia és modern kutatási irányzatai*. TIT, Bp. 1. sz.
- CHOSSON, J. F., 1967, *A nondirektív attitűd és a felnőtt csoportok vezetése*. Megjelent a *Peuple et Culture* című népművelési folyóirat kiadásában, a népművelési technikái útmutatók sorozatában. Párizs.
- ERIKSON, E. H., 1969, *Identifikáció és identitás. Ifjúságszociológia*. Bp. Közgazdasági és Jogi Kiadó.
- FEHÉR I.—SZEPESSY S., 1972, *A „kettős vezetésű” csoport-pszichoterápiai módszer adaptálása és alkalmazása a nyomdaipari gazdasági vezetők továbbképzésében*. *Ergonómia*, 2. 176—180.
- FÜREDI J.—SZAKÁCS F., 1969, *Csoport-pszichoterápia kettős vezetéssel*. *Orvosi Hetilap*, 46. 265—270.
- HIDAS GY.—BUDA B., 1968, *A csoport-pszichoterápiás folyamat vizsgálata az interperszonális kommunikációs elmélet szempontjai szerint*. *Magyar Pszichológiai Szemle*, 1—2. 104—121.

- HIDAS GY.—BUDA B., 1970, Ereignisse der Kommunikation und Agression in psychoanalytischen Gruppen. Der Gruppenprozess vom Standpunkt der interpersonellen Kommunikationstheorie. Sonderdruck aus *Dynamische Psychiatrie. Dynamic Psychiatry* 3. Jg. 4. Heft 4. *Quartal*.
- JACKSON, J. M., 1969, Vonatkozási csoportfolyamatok formális szervezetben. In: *Csoportlélektan*. Szerk.: PATAKI F. Bp. Gondolat Könyvkiadó.
- KULCSÁR K., 1969, A társadalmi csoport. Az ember és társadalmi környezete. Bp. Gondolat Könyvkiadó.
- LEWIN, K., 1969, Mezőelmélet és kísérlet a szociálpszichológiában. In: *Csoportlélektan*. Szerk.: PATAKI F. Bp. Gondolat Könyvkiadó.
- MÉREI F., 1971, Közösségek rejtett hálózata. Bp. Közgazdasági és Jogi Kiadó.
- SECORD, P. F.—BACKMAN, C. W., 1972, Csoportfolyamat és csoportstruktúra. *Szociálpszichológia*. Bp. Kossuth Kiadó—Mezőgazdasági Könyvkiadó, 209—381.
- SZEPESY S., 1971, A Training group-metodika alkalmazása a vezetőképzésben. Kézirat.

A SZOCIOMETRIAI FELVÉTEL ADATAINAK ÉRTELMEZÉSE A NEVELÉSI FOLYAMATBAN

Az iskolai osztály sajátos egység, melynek társadalomlélektani megismerése az oktató-nevelő munka folyamatában éppoly döntő jelentőségű, mint az egyes tanulók személyiségének ismerete. Az egyes osztályok „jellemét” a pedagógusok gyakorlatból ismerik, legalábbis sajátos összelleget érzékelnek, mikor egyik osztályból a másikba mennek azonos tárgyú órát tartani. A jó tanár tapasztalatai, tanulmányai és pedagógiai érzéke segítségével eredményesen valósítja meg oktató-nevelő célját a különböző természetű osztálycsoportokban. De még a legjobb tanár is eredményesebben tanítana, nevelne (nem is említve az átlagos tehetségűeket!), *ha tudatosabban* választhatná meg azokat a módszereket, melyekkel az adott társas-közösség leginkább fejleszthető.

Különböző kutatások bizonyították, hogy „a tanulót az osztályteremben jelentkező minden hatás azon a szűrőn keresztül éri, melyet mindenki magában hord” (MARTI, 1965). A rejtélyes „osztályszellem” társadalomlélektani kutatásokkal egyre inkább megfejthetővé válik. A következőkben egy kutatómunka néhány tapasztalatáról számolunk be, mely – más, a szakirodalomban olvasható tanulmány mellett – a megismerés gyakorlati lehetőségeit és az így nyert adatok felhasználásának módjait szemlélteti.

Figyelmiink ezúttal főleg az iskolai osztályok belső életére, jellemzőire irányul. Ezek a jellemzők azonban mélyen *beágyazódnak* az iskola, valamint az adott település társadalmi-pszichikai viszonyaiba. Nem hanyagolhatjuk el azt a tényt sem, mely szerint a tanulók társas-közösségi megnyilvánulásait és a róluk alkotott, a közvéleményben (csoportvéleményben) tükröződő képet *erősen befolyásolja* az egyes gyermekek személyisége, pontosabban annak sajátos érvényesülése.

Az emberi csoport (iskolai osztály) tehát nem tekinthető valamiféle elzárt egységnek, melynek csupán belső meghatározói vannak. A cso-

port egyrészt az individuális sajátosságok, másrészt a tágabb társadalmi összefüggések felé nyitott. Amikor kutatói szándékunk szerint részletesen elemezzük valamely kisebb csoport (pl. általános iskolai osztály) viszonyait, sohasem feledkezhetünk meg annak *objektív helyzetéről, gyökereiről*, melyek egyfelől a személyiségjellemzőkbe, másfelől a tágabb környezetbe ágyazódnak. Ezért emeljük majd ki elemzett példáinkban pl. a peremhelyzetű tanulók egyéni sajátosságait, körülményeit vagy más esetben a cigány tanulók (és cigány családok) befogadásának nehézségeit.

A TÖBB SZEMPONTÚ SZOCIOGRAM

A szociometriai módszer világszerte elterjedt, sokféle változatban fejlődött tovább. Közismert MORENO (1954) kezdeményezése és az ő hatására kibontakozó széles körű kutatómunka. Nem térünk ki most, csak utalunk azokra a bírálatokra, melyek a szociometria elméletét érték.¹ Ez az elmélet erősen elszakadt a valóságtól és sokféle zsákutcába futott. De az a gazdag metodika, melyet MORENO és más kutatók fejlesztettek ki, bekerült a szocialista országok kutatóinak érdeklődési körébe is.² A marxista metodológia talaján természetesen a kapitalista kutatásoktól gyökeresen különböző elgondolások és eredmények születtek. A társadalom valóságos összefüggései közé ágyazva pl. a rokonszenvi kritériumok is figyelemre méltó adatokat adhatnak.

A több szempontú szociogram módszere azonban jóval túllépi a rokonszenvi kritériumok körét. Kidolgozója MÉREI FERENC (1971), aki nemcsak MORENO kutatásainak ismeretében, hanem más úttörő kezdeményezések tapasztalatainak felhasználásával (főleg WALLON iskolájának eredményeit említhetjük) önálló — a kibontakozó magyar szocialista társadalom igényei alapján tervezett — módszerkombinációt alakított ki.

A több szempontú szociogram alkotó felhasználásával különböző körülmények között élő általános iskolai osztályokat vizsgáltunk.³

¹ KOLOMINSZKIJ, KOVALJOV, HIEBSCH—VORWERG, FRIDRICH, DURÓ tanulmányaiban levő értékelések.

² A bírálatok és a felhasználhatóság értékelése sokoldalúan jelentkezett a Pszichológus Kongresszuson, Moszkva, 1966.

³ Lásd még: A szerzőnek az irodalomjegyzékben feltüntetett munkáit. (A szerk.)

Azt tapasztaltuk, hogy a nevelőmunkában eredményesen felhasználható adatokat biztosít ez a módszer. Természetesen ebben az esetben is követelmény a szakszerű alkalmazás, a több oldalú tájékozódás. (Itt a rendszeres megfigyelés és dokumentációelemzés a leglényegesebb.) A felmérőlapot a kiszemelt osztályok tényleges állapotának megismerése után állítottuk össze. Úgy véljük, sikerült egy olyan felmérőlap kidolgozása, mely meghatározott módosításokkal az általános iskola felső tagozatában jól használható. A rokonszenvi kritérium mellett még a következők szerepeltek: közösségi funkciók, egyéni képességek, adottságok. A nevelői feladatok meghatározása szempontjából hasznos még különböző szempontú (pl. tanulmányi vagy munkaeredmény, kollektív érték) rangsorok készítése, nevelési helyzetek elemzése. Mindig izgalmas és tegyük hozzá, színvonalas, alkotó értekezlet volt, amikor egy-egy osztály helyzetét, a benne levő társas viszonyokat, egyéni pozíciókat megbeszéltük a nevelőkkel. A következő időszakban céltudatosabb és eredményesebb nevelőmunka folyt. Különösen két ponton tapasztaltunk előrelépést. Az egyik a nevelői szándékkal szervezett tréningcsoportok lendítő ereje, a másik pedig a közvetett nevelési módszerek felhalmozódása. Mindez *azoknak az adatoknak a birtokában lehetséges, melyeket ez a szociálpszichológiai módszer nyújt*. Igazolódott, hogy a több szempontú szociogram „nemcsak az egyén helyét mutatja meg a közösségben, hanem magát a közösséget is jellemzi, és lehetővé teszi egy emberi konglomerátumnak mint szociálpszichológiai egységnek a meghatározását”.⁴

Az alkotó pedagógiai gondolkodás így – a személyiségpszichológia mellett – megfelelő adatokat kap a társas közösség minőségéről és fontos összetevőiről. Belátható, hogy ezáltal eredményesebb lesz a társadalmi értékek átadása, a nevelő-oktató célok megközelítése is.

AZ ADATOK ÉRTELMEZÉSE.

Utaltunk arra, hogy milyen lényeges a módszer alapos ismerete és a társadalmi valóság – közelebbről az adott iskolai osztályok sajátos körülményeinek – ismerete. A módszerkombináció nem nevezhető

⁴ MÉREI F., 1969, A szociometria módszerei és jelenségvilága. *Pedagógiai Szemle*, 594–608. o. — Kiemelés tőlem: V. Z.

tesztnek, mert standardizálása – éppen a mikroszociológiai jelenségek sokfélesége miatt – nehézségekbe ütközik. A több szempontú szociogram mégis alkalmas bizonyos mérőeszköz kidolgozására. A nagy mennyiségű adatfelvétel máris bizonyította, hogy életkoronként a társas együttesek jellemző eltéréseket mutatnak. Az is megállapítható, hogy az egyes kollektívák milyen mértékben különböznek a már kidolgozott tipikustól és egymástól.⁵ Ezen a téren még sok lehetőség van az általános iskolák társas közösségeinek tipizálására és pontosabb mérésére is. Óvatosnak kell lennünk, nehogy a szociometriai számítások elszakadjanak a tükrözött valóságtól, és esetleg pusztá absztrakciókká váljanak. Ez nagymértékben éppen az értelmezéstől függ, melynek gyakorlati megvalósulását szemléltetjük.

A nevelés szempontjából lényeges a gyermekek közti kapcsolatok célszerű fejlesztése. L. I. NOVIKOVA szerint „a kapcsolatok olyan rendszerére van szükség, mely átfogja az összes gyermeket, s minden elsődleges kollektívát, minden gyermeket bekapcsol a közös rendszerbe”.⁶

A nevelői célszerűség feltételezi a gyermekek közti kapcsolatok ismeretét. Igaz, a szociometria nem képes feltárni az interperszonális kapcsolatok teljességét, de adatai biztos támpontokat adnak a nevelőknek.⁷

Az előzőekben vázolt módon vizsgáltuk több vidéki általános iskola nyolcadik osztályának társas szerkezetét. A *szerkezeti vázlatokból* most kettőt szemléltetünk.⁸ A terjedelmi kötöttségek miatt csak néhány főbb problémát elemzünk. Az 1. kölcsönösségi vázlat (1. ábra) tömbösödő szerkezetet tükröz (általában a fejlettebb típus az életkorban, a falusi nevelési viszonyok között). Az osztálytársak megítélése szerint jelentős szereppel bíró tanulókat bekarikáztuk. Ezek egyéni vizsgálatával (interjú, tanulmányi és munkaeredmények, családi helyzet elemzésével) kiderítettük, hogy a nevelői normákhoz viszonyítva milyen pozíciót foglalnak el. Elsősorban a jelentős személyek befolyásolják a társakat. Közvetlen kapcsolataik közvetlen hírforrást, állandó véleménycserét (és egyeztetést) is jelentenek. Ilyen jelentős kommunikációs hírhálózat az osztályban pl.

⁵ Az életkori különbségeket és jellemző értékeket lásd részletesen MÉREI F., 1971, *Közösségek rejtett hálózata* című könyvében. (Közgazdasági és Jogi Kiadó.)

⁶ NOVIKOVA, L. I., 1967, Voszpitányije licsnosztyi v kollektive. *Szovjetszkaja Pedagógika*, 3. 98. o.

⁷ Lásd még HUNYADY GY. tanulmányát. A pszichológia módszerei. Pszichológiai Tanulmányok XII. Bp. Akadémiai Kiadó. 135. o., továbbá MÜLLER H. tanulmányát (I. irodalom).

⁸ A Pécsi Tanárképző Főiskola Neveléstudományi és Pszichológiai Tanszéke által szervezett felmérés, néhány Baranya megyei iskolában. A mellékelt VIII. osztályok: Kővágószőlős (*P. Szabó Éva*) és Versend (*Mag Mihályné*).

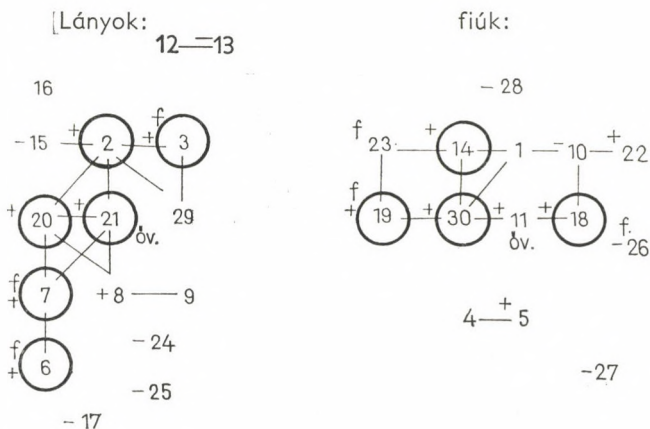

1. ábra. 1. sz. kölcsönösségi vázlat

a 21, 20—2—8—7 sz. tanulók köre. Ennek pozitív vagy negatív szerepe (ebben az esetben pozitív!) döntő; éppen a belső közvélemény (csoportvélemény), hangulat kialakulása és a külső hatások beáramlása szempontjából. A 21. sz. tanuló egyben óravezető is, ezáltal a formális szervezet szorosan a spontán alapra épül. (Az f-fel jelölt tanulók töltenek be hivatalos funkciókat az osztályokban).

A fiúk és lányok spontán struktúrája általában így elhatárolódik.⁹ A két órs tehát két természetes kiscsoport is, együttes foglalkoztatásuk (a nemi különbségek figyelembevételével) jól megoldható. A lánycsoport és a fiúcsoport is jó kooperációs lehetőséget biztosít. Feladat azonban adódik bőven. Az oktatás és nevelés különböző szinterein segíteni kell (pl. tréningcsoportok szervezésével) az elszigetelődő párok és peremhelyzetűek beépülését. Feltűnő, hogy milyen sok a negatív előjel a peremhelyzetűeknél. (Itt a társak által negatív jelentőséggel megítélt tanulókat — jellel jelöljük, a + pedig a pozitív jelentőségűek jele.) Egyik legégetőbb feladat felderíteni, ismét egyéni vizsgálatokkal, ennek a szélsőséges helyzetnek az okát, hisz helyzetükből őket kimozdítani csak az okok ismeretében lehet. Általában a rossz tanulmányi eredmény (sokféle okból eredően), egy-egy jellemhiba, esetleg testi fogyatékoság okozza a peremhelyzetet. A tanárok

⁹ Tapasztalataink szerint a nemek a rokonszenvi választásokban elkülönülnek egymástól. Az ellenszenvi választások többre engednek következtetni. Az NDK kutatók közleményeiben nagyobb egybeesés tapasztalható. A nemek közti kapcsolatok vizsgálatához más módszerekre van szükség. A szociometriai elkülönülést — úgy véljük — elsősorban az életkor indokolja.

által elítélt (elégtelen!) és a társak által is megbélyegzett tanuló szinte reménytelen helyzetbe kerül. Számára bizonyítási lehetőséget, pozitív eredményt ígérő feladatot kell találni. (Így közvetett úton, tevékenység által és nem szavakkal érhető el eredmény.) Egyes esetekben használna a más osztályba való áthelyezés is, persze biztosítva a beilleszkedés lehetőségeit. Ilyen lehetőség azonban – különösen falun – ritkán adódik. Az általában súlyos otthoni nehézségek még nehezebben számolhatók fel. Erre hívta fel a figyelmet dr. Hoffmann Tiborné is, aki középiskolai tanulókon végzett szociometriai mérésével kiemelte a bűnbakhelyzetben és más konfliktushelyzetben levőket. (Fővárosi Nevelési Tanácsadók ankétja. Bp. 1971.)

Az 1. kölcsönösségi vázlaton látható peremhelyzet és negatív megítélés néhány esetben speciális okokból származik. Az osztályba ugyanis egy-egy gyermek több kilométerről jár be, egyedül járva végig az utat naponta oda és vissza. Az osztályban szinte csak az órák alatt tartózkodnak, hisz tanítás után indulnak haza. Az otthoni környezet is (többnyire elszigetelt, elmaradott) gátakat épít bennük, eltávolítja őket a társaktól. A velük való külön foglalkozás szintén a pedagógus feladata. Ez a kollektíva azonban már öntevékenyen is képes segíteni nekik, ha sikerül az aktívával (a közvélemény alakítójával) megértetni ennek jelentőségét.

Más helyzetű a „halmaz” képletet mutató 2. osztálystruktúra (2. ábra). Itt bizonyos öntevékeny feladatokra nehezen mozgósíthatók a gyerekek. Maga a vázlat jelentheti az alakuló, pozitív irányba haladó csoportot, de tükrözhet egy bomlási folyamatot is. A pillanatnyi kép mindenesetre nagyfokú fejletlenségre

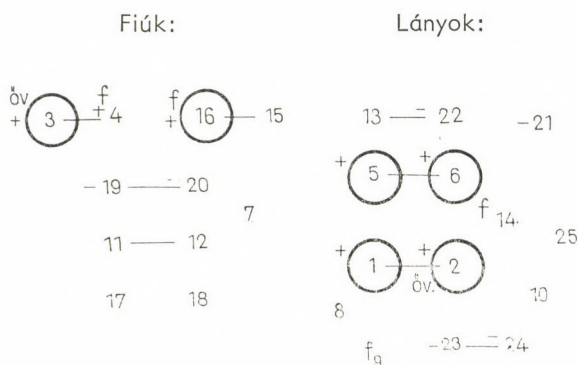

2. ábra. 2. sz. kölcsönösségi vázlat

utal. Ha nem csupán a vázlatot ismerjük, hanem a módszer többi adatait (indexeit) is, akkor kibontakoznak a kollektív viszonyok más vonatkozásai is (szerepek és státusok az osztályban, motivációs szint, közmegítélés stb.). Most azonban a kölcsönösségi vázlat pedagógiai értelmezése nyomán haladunk tovább. A szétszórt képletű osztályról kért tanári jelentés szerint ebben a kollektívában is jó munka folyik, sokat dolgoznak a gyerekek, és segítenek egymásnak. Jellemző iskolai probléma tárul így fel: *a tanári megítélés egyoldalúsága*. Éppen a szociometriai elemzés bizonyította a pedagógusok számára, hogy a tanulmányi eredmény és a gyermekek iskolai „beállított magatartása” a hatékony neveléshez kevés adatot tükröz. Amint magukra maradnak a tanulók, vagy önállóan dolgoznak, feltűnnek a súlyos konfliktusok, melyeket csak a felnőttek dresszúrája tartott féken. Másutt is megfigyeltük, hogy a csoportok együttes játékában szinte *megelevenedik a szociogram*. A jó megfigyelő ilyenkor következtethet a gyermeki kapcsolatok hálózatára, minőségére. Ezért van az, hogy a kirándulást kedvelő és szervező pedagógusok jóval többet tudnak a rájuk bízott tanulókról, mint azok a kollégák, akik csak a tanterem „lefojtott” világát ismerik.¹⁰

A 2. kölcsönösségi vázlaton még sokféle elemzés végezhető, de ezúttal elégedjünk meg még egy sajátos – de általános tanulságokkal bíró – kérdés kiemelésével. A 25 tanuló között – a falu összetételének megfelelően – 8 sokac, 8 cigány, 7 német és 2 magyar gyerek van. A tanárok szerint köztük nincs nemzetiségi ellentét, a cigányokat is befogadták. Különösen, mióta kívánság szerint ültették őket a padokba. Ez annyit jelentett, hogy önkéntelenül elszigetelődött a cigánycsoport. A kölcsönösségi vázlaton is lényegében elkülönülnek, esetleg egy-egy negatív tartalmú kapcsolatot tartanak fenn más nemzetiségű gyermekkel. (A cigány tanulók névszámai: 20, 17, 18, 13, 22, 21, 23, 24.) Kifejeződik a gyermekek között is az a sajnálatos megosztottság, ami a faluban a felnőttekre is jellemző. A nevelő szempontjából vannak itt megoldhatatlan nehézségek is. A cigányság beilleszkedése nehéz társadalmi gond. Már nagy eredmény az is, hogy ezeket a gyermekeket ott találjuk az általános iskola nyolcadik osztályában! És sokat tettek ezért a pedagógusok is. További feladatuk – visszatérve a kölcsönösségi vázlat tanulságaira – egészségesebb kooperáció biztosítása, az egészséges légkör kialakítása. A nevelők fáradozása természetesen csak az adott falu társadalmi viszonyainak rendeződésével párhuzamosan lehet eredményes. Itt egy másik szociometriai tapasztalatot is felidézünk. Az osztály ügyeiben való döntésre (Ki lenne alkalmas az osztályban a főbírói tisztségre betöltésére?) a köz-

¹⁰ Lásd: KOMLÓSI S.-NÉ, Egy kirándulás pedagógiai tanulságai. *Pedagógiai Szemle*, 1963, 7–8. sz.

vélemény egyedül az osztályfőnököt tartja alkalmasnak. Az anarchisztikus kollektívában csak a felnőtt tekintély tud vitás kérdésekben dönteni. Az osztály történetében lapozva megállapíthatjuk, hogy a nyolc év alatt nagyon sokan lemorzsolódtak (főleg cigány tanulók), állandóan változott az összetétel. Elgondolkodtató, hogy milyen módon lehetne ezt elkerülni. A cigány tanulók iskola előtti előkészítése mindenképpen segítene.

Előző vizsgálataink tapasztalatai megerősítik MÉREI FERENC közlését, mely szerint minden osztálycsoportnak megvannak a sajátos *élménybázisai*, melyeket az együttes átélés erősít fel. Az egyes iskolai osztályok vizsgálatánál — mint szemléltettük — megvannak a lehetőségek arra, hogy ezeket kiszűrjük, megismerjük és a szociometriai felvételnek figyelembevételével tervezzük meg. Éppen ezáltal a módszer különösen alkalmas egy-egy osztálycsoport mélységi elemzésére, közösségi állapotának (fejlettségének) meghatározására. Ebben a formájában jól összekapcsolható a módszer a rendszeres pedagógiai megfigyeléssel is.

A táblázat a szociometriai értelmezés egy másik lehetőségét szemlélteti. Egy általános iskolai osztály (ez esetben városi) fejlődését, változását figyeltük meg három éven keresztül a pécsi Szigeti úti Általános Iskola 5—7. osztályában (Vastagh Zoltánné).

Az osztályfőnök gyakorlati feladata volt a közösség szerkezetének meghatározása, a különböző rétegek feltárása. Ezt többféle módon megkíséreltük. Egyik lehetőség a HORVÁTH LAJOS által kidolgozott rétegek megkeresése.¹¹ Ez lényegében tapasztalataink összegezése alapján történő mérlegelés volt. Mindenképp hasznos az ilyen számvetés a gyermekek helyzetéről. Még eredményesebb a mérlegelés, ha kiegészítjük egy *rangsor* készítésével. A rangsorban minden gyermek elhelyezi társait és önmagát is. Így megkapjuk egy kiemelt szempont szerint (Ki a legjobb tagja a közösségünknek?) a közvélemény ítéletét.

A szociometria további lehetőséget ad. Amint a táblázaton látható, segítségével kiemeljük az osztályon belüli kiscsoportokat. Az ötödikes és hetedikés helyzetet szemléltetjük. Amint kirajzolódik a különböző szociometriai adatokból, a vizsgált ötödik osztályban volt egy baráti pár, akik köré 13 tanuló csoportosult. A konformista motiváció jellemezte őket, tehát elfogadták az osztályfőnök minden követelményét, mert a tanárnéni „okos”, „szép”, „jó”. A másik csoport fiúkból állt. 10 fiú képezte a „bandázók körét”. Két rivalizáló vezéregyéniség

¹¹ HORVÁTH L., 1966, Az osztályközösség rétegződésének néhány problémája... *ELTE Pedagógiai Közlemények*, 2. sz. TK.

1. TÁBLÁZAT
Referenciakörök az osztályban

Minősítés	Egy baráti pár körül		Az oszt. fő. aktívája		Bandázók, veszekedők		Elszigetelődő kapcsolatok		Peremhelyzetűek	
	5.	7.	5.	7.	5.	7.	5.	7.	5.	7.
A csoportokba tartozók száma	2 13	—	—	16	1 1 8	6	3 3	2 2	1 1 1 1 1 1 1 1	1 1 1 1
Összesen (fő)	15			16	10	6	6	4	9	4

Az 5. osztályban a létszám: 40, a 7. osztályban a létszám: 30.

vezette a csoportot. A testi erő domináns szerepet játszott. Motivációjukra a szolidaritás volt jellemző: „jóban, rosszban összetartunk”, „megvéd” stb. Különböző minőségű elszigetelt kapcsolatok is voltak ebben az ötödik osztályban (két 3-as kölcsönös kapcsolat). Külön figyelmet érdemelt a nagyszámú (9) peremhelyzetű gyermek. Az osztályfőnök ezeket *egyenként vizsgálta meg*, majd meghatároztuk beillesztésük lehetséges módját. Itt az okok nagyon különbözőek voltak. Egyik esetben például kiközösítettek egy tanulót, mert „hazudik”, máskor azért, mert „ügyetlen” (sajnos, testi hibája miatt!), ismét más esetben azért, mert „a 4. osztályban lopott”. Ez a megfigyelés sokáig hatott.

A szociometriával feltárt adatok alapján a következő *nevelési stratégiát* dolgozhattuk ki: A konformista csoportot (különösen a vezető baráti párt) saját terveik alapján próbáltuk mozgósítani (ez egyben egy lányokból álló úttörőrs is, tehát ebben a keretben találhattunk lehetőségeket). A legfontosabb, hogy amit közösen végeznek, azt saját indításból tegyék, ne csupán azért, mert a „tanár néni mondja”. (Magasabb osztályokban egyébként valószínű, hogy a konformista motiváció természetes csökkenésével párhuzamosan, ugyanakkor a tudatosság hiányában szűnik meg ilyenféle csoportokban az aktivitás.)

„A bandázóknak” feladatok kellene, romantikus keretben. Ez az úttörőrs tehát kirándulási és sportprogramot igényel leginkább. A két vezér együttes mozgósítása káros. Ezért egyiket (természetes rátermettsége alapján) megtettük sportfelelőssé. Vigyázni kellett, hogy *a funkciók ne legyenek formálisak*, mert jól tudtuk, hogy titkos helyen a fiúk egy csoportja – a maguk által kialakított szervezeti keretben – aktív játékot folytat. Ennek tiltása nem volt célszerű, lassú átépítésére törekedtünk pozitív és érdekes feladatok alapján. Az elszigetelt párok, hármas kapcsolódások, ha tartalmukban pozitívek, akkor nem jelentenek nehézséget. Minden jelentősebb közös együttműködéshez megnyerhetők. A negatív töltésű (klikkesedő) kapcsolatokat kétféle módon kísérrelhettük meg befolyásolni. Egyrészt tagjaikat különböző *tréningcsoportok* szervezésével közelítettük más körökhöz, másrészt alkalmas pillanatban „robbantottuk őket”. Ilyen helyzet adódik például egy osztályfőnöki órán, amikor a kollektíva egy negatív tettük miatt egységesen fordul ellenük.

A peremhelyzetűeket mindenekelőtt *pozitív helyzetbe igyekeztünk emelni*. Egy-egy pozitív megnyilvánulásukat felnagyítva jeleztük, így köztudottá tettük azt. Máskor – pl. alkalmas irodalmi szemelvény segítségével – felhívtuk a társak figyelmét arra, miként segíthetnének valakin, aki önhibáján kívül nem képes valamit megtenni. Legtöbb nehézség talán az ún. „önzőkkel”, „utálatosokkal” kapcsolatban adódott. Ezek között volt olyan, aki jól tanult, a tanárok sokszor dicsérték, de társaikat *lekezelték*, csak magukkal törődtek. A bontakozó egoizmus forrásait kutatva találhattunk hibákat a szülői házban, de sajnos az iskolai értékelés egysíkúságában is. A szociometriai tapasztalatok alapján megszervezett csoportos tréningek módot adtak *az értékelés kiegészítésére*, a hiányzó dimenziók pótlására is.

A hetedikes kép alapvetően különböző. Amint a táblázaton látható, kiépült az osztályfőnök aktívája (nem kifejezetten a konformistákból, hisz itt már idősebb és érettebb a kollektíva). A „bandázó” jellemző utat jártak be, mely az életkor sajátosságaival magyarázható elsősorban. A bandázás lényegében 6. osztályban megszünt. A társakhoz viszonyítva leginkább fejletlen 6 fiú azonban (a fejletlenséget az IQ is bizonyította), megtartotta most már „éretlen” szokásait. Néha bohóckodásnak vették ezt a többiek, néha ingerülten elutasították. Különösebb nevelési nehézséget nem jelentettek, átalakulásuk fokozatosan erősödött. Az elszigeteltek és peremhelyzetűek aránya csökkent (az osztály létszámának csökkenése figyelembevételével is),

de a velük való gondok megmaradtak. Ha az erők arányát számokban szemléltetjük, akkor a következő arányt kapjuk:

5. osztály: +15 : -25 (n = 40)

7. osztály: +16 : -14 (n = 30)

Itt természetesen a *nevelőhatás szempontjából* rendeztük a pozitív és negatív erőket. Megállapíthatjuk, hogy a tudatos nevelőtevékenység ellenére a csoportok fejlődése nem megnyugtató. Bár a tanítás és „szokványos” nevelés helyzete javult, az osztályfőnök munkája eredményekkel járt, tudjuk, a *nevelői törekvésekkel való együttműködés még gyenge maradt*, a kollektív nevelés felerősítő hatásának többlete nem segítette eléggé a tanári munkát. Az öntevékenység nem érte el a kívánt fokot. Eredménynek tartjuk azonban azt a tényt, hogy *felismertük* a szociometria segítségével a mélyben munkáló erőket, teljesebben láttuk a való helyzetet, *és így tudtuk – talán magasabb szinten – megszervezni a pedagógiai tevékenységet.*

Megfigyeltünk még egy jelenséget, ami a pedagógiai közvéleményt gyakran félrevezeti. Ez a közösség is – mint általában más osztályok – képes volt időnként bizonyos célok érdekében (pl. kirándulás) összefogni és általában a tanárokkal legalább formálisan (tekintélyi alapon vagy a tanulás miatt) együttműködni. Ha ezeket a tapasztalatokat gyűjtjük össze és fogalmazzuk osztályfőnöki jelentésbe, a valóságos helyzetnél sokkal pozitívabb kép tárul elénk. Tovább kell tehát haladnunk a társas közösségek megismerésének útján – többek között a szociometria segítségével is –, hogy neveltjeink helyzetéről és fejlesztéséről minél használhatóbb, pontosabb és egyben realisabb képet kaphassunk.

További kutatásainkat egyrészt a pedagógiai értelmezés további finomításának szenteljük. Más oldalról megkíséreljük a több szempontú szociogram olyan változatának kialakítását, mely egyfajta mérőeszközt¹² jelenthet iskolai közösségek összehasonlító vizsgálatában. Remélhető, hogy közösségi nevelésünk módszertanának továbbfejlesztése, de legalább a meglévő, még nem eléggé felhasznált lehetőségek feltárása és közkinccsé tétele is megtörténhet majd.

¹² A mérőeszköz kifejezést a JATE Neveléstudományi Tanszékének értelmezése szerint használjuk.

IRODALOM

- dr. HOFFMAN-NÉ, 1971, Több szempontú szociogram a középiskolai osztályfőnöki gyakorlatban. Fővárosi Nevelési Tanácsadók Ankétja. Bp. Előadás.
- HUNYADY GY.—PATAKI F., 1972, A csoportkohézió. Bp. Akadémiai Kiadó.
- MARTI, B., 1965, Az iskolai osztályok elemzése mint az oktatás, nevelés alapja. *Pädagogik*, 3. melléklete.
- MÉREI F., 1966, A szociogram módszer. *Módszertani Közlemények I.*
- MORENO, J. L., 1954, Fondements de la sociométrie. PUF, Paris.
- MÜLLER, H., A társas kapcsolatok fenomenológiája és feltételei a serdülőkorban. OPK. D. 19388.
- PATAKI F., 1969, A kics csoportkutatás elméleti problémái. In: Csoportlélektan. Bp. Gondolat Könyvkiadó.
- VASTAGH, Z., 1968, A szociometriai módszer alkalmazása . . . Doktori értekezés. Kézirat.
- VASTAGH Z., 1967, A közösség munkájának és a gyermekek kölcsönös kapcsolatainak összefüggése. *Pedagógiai Szemle*, 7—8.
- VASTAGH Z., 1969, Az osztály érték- és magatartásrendszerének összefüggése. *PTF Tudományos Közlemények*, 85.
- VASTAGH Z., 1970, A tanulóközösség helyzete és fejlesztése. Tanulmányok az általános iskolai nevelés köréből. MPT. Bp. I. 139—161.
- VÁRHEGYI GY., 1963, Vizsgálat a gyermekek társas-közösségi életének alakulásáról. In: Tanulmányok a neveléstudományok köréből. Bp. Akadémiai Kiadó. 281—343.

ROKONSZENVI STRUKTÚRA ÉS ÉRTÉKORIENTÁCIÓ ÖSSZEFÜGGÉSEINEK VIZSGÁLATA EGYETEMI CSOPORTOKBAN

Mindenekelőtt meghatározzuk a dolgozatunkban szereplő két alapfogalmat.

Egy csoport *rokonszenvi struktúráján* a csoport tagjai között létrejött rokonszenvi kapcsolatok, vonatkozások rendszerét értjük úgy, ahogy azt a harmincas években MORENO, a szociometria megalkotója meghatározta, azokkal a lényeges módosításokkal, amelyeket azóta többek, köztük MORENO munkatársa, JANNINGS vezetett be.

MORENO feltételezte, hogy a rokonszenvi választás tisztán *affektív* jellegű, két egyén között cirkuláló – általa „telének” nevezett – emocionális töltet alapján megy végbe. A későbbiek folyamán azonban kiderült, hogy a rokonszenvi struktúra nem pusztán a spontán emocionális vonzalmak terméke, hanem függ még:

1. a csoporttagoknak a csoport életében hasznosítható személyi adottságaitól, hozzáértésétől – *szociális kompetenciájától*,
2. a csoport tagjainak *makrostrukturális*, társadalmi helyzetétől, minthogy a csoport minden egyes tagja „magával hozza” a csoportba a maga társadalmi környezetének objektivációit (értékeit, normáit), és ezek hordozójaként válik a rokonszenvi választások objektumává, illetve választ maga is.

Dolgozatunkban tehát a rokonszenvi struktúra képződésében az emocionális-affektív szempont mellett a funkcionális és az értékrendi szempontot is figyelembe vesszük.

A szociálpszichológia nem magukat az értékeket, hanem az értékek és emberi attitűdök viszonyát; illetve az egyén által interiorizált és a viselkedésben realizálódó értékeknek; valamint a környezet objektíválódott értékeinek viszonyát; röviden: az *értékorientációt* vizsgálja. Az eddigi értékorientációval foglalkozó kutatások azonban:

1. általában nagycsoportok – társadalmi rétegek, szakmai, generációs csoportok, etnológiai egységek, nemzetek stb. – értékorientá-

ciójára vonatkoztak (lásd például KLUCKHOHN (1961), ALLPORT (1931) stb. vizsgálatait (I. jegyzet), vagy akár hazai terepen VARGA KÁROLY (1968) munkáját (II. jegyzet);

2. amennyiben vizsgáltak kiscsoportokat, a vizsgálatok nagy részében az érdeklődés nem a csoporton belüli értékorientációs viszonyokra, hanem a „mi-csoport” és a „másik-csoport” viszonya köré összpontosultak.

Dolgozatunkban mi kizárólag *formális kiscsoportokkal* (bölcseztudományi egyetemi csoportok) foglalkozunk, s a következő hipotézist szeretnénk igazolni:

1. E kiscsoportok értékorientációja heterogén.

2. Ez az értékorientációs megosztottság meghatározott módon összefügg a csoport rokonszenvi struktúrájával, pontosabban a rokonszenvi viszonyokon alapuló csoportmegosztottsággal. Az értékorientáció milyensége tehát a „mi-csoporton” belüli viszonylatok függvénye.

3. Az értékorientációs megosztottságnak két fő típusa van.

E két típus definíciójához előzetesen be kell vezetnünk néhány fogalmat. A következőket:

Minden formális kiscsoporttal szemben valamilyen társadalmi elvárás érvényesül, valamilyen többé-kevésbé meghatározott értékorientációra vonatkozóan. Makrostrukturálisan meghatározott értékorientáció ez, mely közvetlenül a csoport társadalmi funkciójával függ össze. Egyetemi csoportok esetében ez nyilvánvalóan *szakmai, szellemi, intellektuális* orientációt jelent. Nem mintha másfajta értékorientációk nem lennének kívánatosak (pl. közösségi értékek stb.), de az önképzéssel, gondolkodással, kreativitással kapcsolatos elvárás a csoport létének alapja. Ezért ezt az értékorientációs tendenciát *kritérium-értékorientációnak* neveztük el.

Feltételezzük, hogy egy csoportban azok a személyek, akik a kritériumértéket vagy -értékeket nem tudják vagy nem akarják magukévá tenni, e megfelelni nem tudás bázisán egy *kompensációs értékorientációt* alakítanak ki.

Egy csoportban ténylegesen megvalósuló, általános, domináns értékorientáció terminológiánkban a *situatív értékorientáció*. Az értékorientációs megosztottság két fő típusát ezek után a következőképpen definiálhatjuk:

1. Amikor a *kritérium-értékorientáció válik situatív értékorientációvá*. Ez azt jelenti, hogy a csoport egésze, elsősorban a preferált

személyek, magukévá teszik, vállalják a kritériumértékeket. A csoport többségének értékorientációja tehát megfelel a társadalmi elvárásnak. Ilyenkor a csoport elutasított személyei, tehát a csoport kisebbsége hozza létre „védőbástyaként” a kritérium-értékorientációval szemben a maga kompenzációs értékrendjét.

2. Abban az esetben pedig, amikor a csoport egésze, s elsősorban a preferált személyek a kritériumelvárásnak nem tudnak (nem akarnak) megfelelni, és ezt a fogyatékosságot egy másik értékorientáció – a kompenzációs értékorientáció – kialakításával ellensúlyozzák, ez a *kompenzációs értékrend válik szituatív értékorientációvá*. A kritérium-értékorientációt pedig a csoport kisebbsége, az elutasított személyek képviselik.

3. Joggal felmerül a kérdés: mennyiben beszélhetünk egységes kompenzációs értékorientációról? Elképzelésünk szerint minden kritérium-értékorientációnak, illetve hiányának egy *meghatározott* kompenzációs stratégia felel meg, azaz: egy adott formális kiscsoporton belül a kritériumelvárásnak eleget tenni nem tudók nem egyéniileg más és más kompenzációs értékeket választanak, hanem *együttesen* alakítják ki a kritériumérték negatív ellenpárját. Persze ez nem azonos a komplex egyéni értékorientációkkal, hanem ezekre épül rá az adott csoport életkeretében.

VIZSGÁLATUNK MENETE, MÓDSZEREI

A vizsgálatot öt ELTE bölcsészkarai egyetemista csoporttal végeztük el. Három másod- és két negyedéves csoporttal dolgoztunk. Valamennyien ún. „nagy szakon” tanulnak (magyar, angol, orosz, német). A csoportok létszáma 10–14 fő. A fiú–lány arány a válogatásban szempontként nem szerepelt. A kérdőívet a csoport tagjai azonos időben, egymástól függetlenül, a kérdezőbiztos jelenlétében töltötték ki.

Kérdőívünk több szempontú szociometriával kezdődik. Az első kérdés arra irányul, hogy felmérje a csoportban már realizált rokonszenvi kapcsolatokon kívüli spontán rokonszenv-megnyilvánulásokat, *szociális vállalkozókedvet*. A második kérdés olyan rokonszenvi kapcsolatok feltárására irányul, amelyekben a *szakmai kompetencia* mozzanata kiemelkedő szerephez jut. A harmadik pedig a *realizált rokonszenvi kapcsolatokat* veszi számba.

A második részben a *csoporthívő* szerepel, amelyen a vizsgálati személynek a csoport többi tagját kell osztályozniuk +2-től -2-ig terjedő osztályzattal, annak megfelelően, hogy kit mennyire tartanak rokonszenvesnek.

A kérdőív harmadik része 24 pozitív emberi tulajdonságot tartalmaz, melyeket a vizsgált személynek három egyenlő nyolcas csoportba kellett sorolni, fontosságuknak megfelelően. A 24 tulajdonságot öt faktor szerint vettük fel: intellektuális, morális, akarati-affektív, szociabilitás körébe tartozó és különdleges fizikai értékek. (Valamennyi faktorban öt, a fizikaiban négy tulajdonság szerepelt.) A faktorok meghatározásánál SUBKIN és mtsai vizsgálatára támaszkodtunk (1969). A náluk szereplő hét faktort mi ötre vontuk össze. A tulajdonságok válogatásában arra törekedtünk, hogy az egyetemi hallgatók mindennapi életének fogalomkészletéből, a társak értékelésére nap mint nap használt értékelő jelzőkből válasszunk.

A negyedik rész ugyancsak 24 tulajdonság három csoportba történő elrendezésének feladata. Itt a pozitív tulajdonságok *negatív megfelelőit* szerepeltettük.

AZ ANYAG FELDOLGOZÁSA

A szociometria három kritériumára külön-külön mátrixot és szociogramot készítettünk. Mindhárom kritériumra kohéziós indexet számoltunk, és meghatároztuk a csoport rokonszenvi struktúrájának jellegét. A szociometrikus választások és a rokonszenvi rangsorban kapott pontértékek alapján kiválogattuk a csoportban *preferált* és a csoportban *elutasított* személyeket. Preferáltaknak vettünk minden olyan személyt, aki a MÉREI-féle jelentőségmutatóban és a rokonszenvi rangsorban a kívánt szintet elérte, és ugyanezen szempontok alapján értékeltük elutasított személynek a csoport néhány másik tagját.

A 24 tulajdonság három egyenlő csoportba történő besorolítása használható eljárásnak bizonyult. A vizsgálati személyek képesek voltak differenciálni, így nem kellett a pozitív tulajdonságok túlnyomó többségét a „nagyon fontos”, a negatív tulajdonságok zömét pedig a „nagyon ellenszenves” kategóriában vizionálni.

A három fokozatot egy ordinális skála értékeinek fogtuk fel, és 3-2-1 ponttal láttuk el. Mind a pozitív, mind a negatív tulajdonsá-

gokra elkészítettük a csoport egészének, a preferáltaknak és az elutasítottaknak a rangsorát, és a rangsorokat a SPEARMANN-féle rangkorrelációs eljárással korreláltattuk egymással.

A finomabb elemzés során megkerestük azokat a tulajdonságokat, amelyeknek értékelésében a ranghelyek tanúsága szerint a legnagyobb (d^2 64), illetve a legkisebb (d^2 6,25) különbség mutatkozott. Végül csoportonként az egyes értéktényezőkre adott pontértékeket százalékban is kifejeztük.

Elképzelésünket ezek után a csoportok részletes elemzésével próbáltuk igazolni; ennek során a következő szempontok szerint haladtunk:

1. Milyen fontosságot tulajdonít az egyes értéktényezőknak a csoport egésze, a preferáltak és az elutasítottak?
2. Mely tulajdonságok értékelésében mutatkoznak jelentős eltérések a preferált és az elutasított személyek között?

Ezt a csoportonkénti részletes elemzést két példán szeretnénk bemutatni, két olyan csoporton, melyek ellentétes típust képviselnek.

AZ A CSOPORT

A csoport első helyen az intellektuális, azután a morális, majd az akarati-affektív, a szociabilitás körébe tartozó és végül a fizikai jó tulajdonságokat ítéli legfontosabbnak. Ezt a tendenciát dominánsabban mutatják a preferáltak: náluk az intellektuális tulajdonságok értéke a morálisakéhoz képest jelentősen megugrik, a fizikai erények pedig még jobban leértékelődnek. Az elutasítottaknál a sorrend megváltozik: fontosságban a morális értékek vezetnek, őket az akarati-affektív jó tulajdonságok és csak harmadsorban az intellektuális erények követik. Fontosabbnak ítélik viszont a fizikai jó tulajdonságokat.

A csoport egésze és a preferáltak a morális fogyatékosságokat tekintik legellenszenvesebbnek, és ezt követi az intellektuális hibák elutasítása (legnagyobb százalékban a preferáltaknál). Az elutasítottaknál másként áll a helyzet: ők kizárólag a morális fogyatékosságok elítélésében mutatnak szigorú, és az intellektuális hibák irányában a legelnézőbbek. Tetten érhető-e ugyanez a tendencia, ha az értékorientációt most már az egyes tulajdonságokra lebontva vizsgáljuk?

A preferált személyek, szemben az elutasított személyekkel, igen fontosnak tartanak két intellektuális erényt: *fantáziadús* és *eszes*.

Az elutasítottak szintén két tulajdonságot ítélnék különösen fontosnak: *szorgalmas* és *türelmes*. (Merészen úgy értelmezhetnénk ezt a választást, mint a preferált személyeknek szóló üzenetet: „A szorgalom is számít, nemcsak az ész és a fantázia”, és „Legyetek velünk kicsit türelmesebbek!”.) A preferáltak legellenszenvesebbnek tartják a *butaságot* és a *fantáziátlanságot*, a *humortalanságot*. És az elutasítottak? Különösen elítélik azt, ha valaki *lusta*, *undok* és *elhanyagolt*.

A B CSOPORT

A csoport egésze egyformán fontosnak tartja az intellektuális és a morális jó tulajdonságokat; a preferált személyek a morális értéket fontosabbnak ítélik, mint az intellektuális értékeket. Az elutasítottak meg éppen fordítva: az intellektuális erényeket jóval magasabbra értékelik, mint a morális erényeket. A csoport egésze a morális fogyatékoságokat tartja legellenszenvesebbnek. A preferáltaknál ez a tendencia még erősebben megmutatkozik: az intellektuális hibákkal szemben a morálisakhoz képest messzemenően elnézőek. Az elutasítottaknál meg éppen ellenkező irányú eltolódás állapítható meg.

A preferáltak különös fontosságot tulajdonítanak három morális jó tulajdonságnak: *jóindulatú*, *megbízható*, *önzetlen*. Az elutasított személyek két intellektuális erényt tartanak lényegesen fontosnak: *eszes* és *fantáziadús*. A csoport preferált tagjai különösen ellenszenvesnek tartják azt, ha valaki *nagyképű* és *elhanyagolt*. Az elutasítottak viszont különösen ellenszenvesnek ítélnék két intellektuális fogyatékoságot: *buta* és *szakbarbár*.

ÉRTÉKELÉS: VÁLASZ A FELTETT KÉRDÉSEKRE

Az öt egyetemi csoport közül négyben az értékorientáció heterogén, egy csoportban pedig homogén, illetve ebben a csoportban, az értékorientációban értelmezhető eltéréseket nem találtunk.

A négy heterogén csoportban az értékorientáció a rokonszenvi struktúrájának megfelelően polarizálódik. Más szóval: a csoporttagok értékorientációja szociális pozíciójukban jól tükröződik. A preferált személyek pedig nem egyszerűen csak reprezentálják a csoport értékorientációját, hanem azt erősebben, dominánsan képviselik.

Az értékorientációs megosztottság két lehetséges típusát, melyről hipotézisünkben beszéltünk, négy heterogén csoportunk jól mutatja.

Két olyan csoportot találtunk, mely tagjainak többségét tekintve intellektuálisan orientált. Tehát: *a kritérium-értékorientáció a csoport szituatív értékorientációjává tudott válni.*

A másik két csoportban az intellektuális orientációt a csoport kisebbsége, az elutasított személyek képviselik. *Itt a csoport többségének kompenzációs értékorientációja vált szituatív értékorientációjává.*

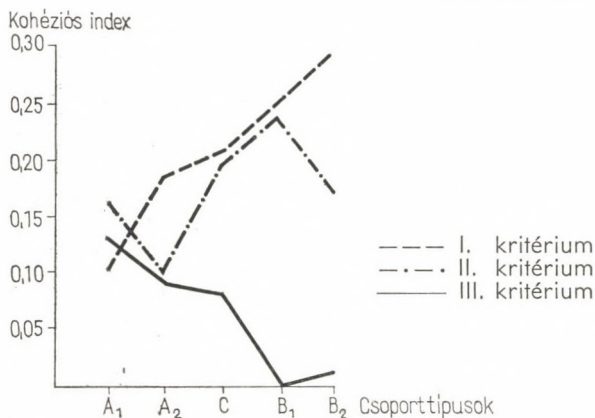

I. ábra. Csoportok kohéziós indexeinek grafikonja

Adódott még egy olyan értelmezési lehetőség, melyre előzetesen egyáltalán nem gondoltunk. Kiindulópontként az a *paradoxnak* látszó eredmény szolgált, melyet a csoportok kohéziós indexeinek összehasonlításából nyertünk. Ez a következő: a szociometria első kritériumára kapott rangsor a második kritériumra kapott rangsor pontos leképződése, csak éppen ellenkező előjellel, míg a harmadik rangsor az elsőnek majdnem pontos mása (1. ábra).

Felvetődött a kérdés: lehet-e e jelenséget összefüggésbe hozni a rokonszenvi struktúra és az értékorientáció viszonyával? Úgy látszik, igen.

Azokban a csoportokban, ahol a kritérium-értékorientáció egybeesik a szituáció-értékorientációval, ott a csoportkohézió a szakmai kompetencia vonatkozásában erős, viszont a szociális vállalkozókedv és a realizált rokonszenvi kapcsolatok dolgában meglehetősen gyenge. Tisztában vannak tehát egymás szakmai, szellemi értékeivel, de rokonszenvi alapon kevésbé vonzódnak egymáshoz.

Azokban a csoportokban pedig, ahol a szituatív értékorientációvá a kompenzációs értékorientáció válik, eléggé kifejezett a szociális vállalkozókedv, szép számban kötődnek rokonszenvi kapcsolatok, de egymás szakmai, szellemi kompetenciájáról nemigen van fogalmuk, vagy nemigen tartanak rá igényt.

Abban a csoportban pedig, ahol az értékorientáció homogén, tehát eddigi terminológiánkkal nem írható le, a csoportkohézió mindhárom szociometrikus kritériumban közepes. Egyébként ebben a csoportban alig tudtuk egymástól elkülöníteni a preferált és az elutasított pozíciókat: jelentőség-indexük alig érte el a kívánt szintet. A homogenitás tehát, ebben a csoportban, a rokonszenvi hálózatra vonatkozóan is megállapítható.

Mi lehet az oka annak, hogy az intellektuális értékekre orientált csoportokban az első és a harmadik szociometrikus kritériumban a kohéziós színvonal olyannyira lesüllyed? E kérdésre biztonsággal nem tudunk válaszolni, de felmerült egy olyan magyarázatlehetőség, mely egyúttal átvezet minket a következő kérdéshez.

Egységes-e a kompenzációs értékorientáció, s ha igen, miben? *Egységes* abban, hogy azokban a csoportokban, ahol az intellektuális orientáció háttérbe szorul, mindig a *morális orientációhoz képest* szorul háttérbe. Úgy tűnik tehát, hogy a kompenzációs-értékorientációt a morális értékek dominanciája jellemzi. Ez azonban nem látszik megnyugtató válasznak a feltett kérdésre, mivel azokban a tulajdonságokban, melyeket mi a morális dimenzióba soroltunk (önzetlen, megbízható, őszinte, jóindulatú, szerény), mint utóbb világossá vált számunkra, nem annyira *általában* a moralitás a közös faktor, hanem a morális értékrendszernek egy szűkebb mezője, amelynek az az elsődleges funkciója, hogy az emberekben fenntartsa a *szociális biztonságérzetet*. Így érthető, hogy azok, akik a társadalmi elvárásnak nem tudnak eleget tenni, akaratlanul is ezekre az értékekre építenek.

Ha ezek után visszatérünk előző kérdésfeltevésünkre, könnyen megállapíthatjuk, hogy az első és a harmadik szociometrikus kritériumban (szociális vállalkozókedv és realizált rokonszenvi kapcsolatok) miért azok a csoportok a koherensek, amelyekben a kritérium-értékorientáció (szakmai, intellektuális orientáció) szituatív értékorientációvá vált.

Befejezésül, néhány szót a további lehetőségekről.

a) Vizsgálatunk viszonylag kis terjedelme miatt különösebben nagy horderejű konklúziók levonására nincs jogunk. De úgy véljük, hogy

ezen az úton továbbhaladva, a módszert tökéletesítve és a vizsgálat körét kitágítva, a kiscsoport-dinamika és az értékorientáció együttes vizsgálata hozzájárulhat majd az eddig kidolgozott pszichológiai értékelméletek továbbfejlesztéséhez.

b) Az a hipotézis, amelyet részben már eddigi vizsgálataink is igazoltak, amely szerint a kiscsoportok értékdinamikáját három érték-típus: a kritérium, a szituatív és a kompenzációs érték „interakciója” határozza meg, segítségünkre lehet abban, hogy értelmezni tudjuk egy-egy formális kiscsoport funkcionális teljesítményét.

Valószínűnek látszik ugyanis, hogy amennyiben egy formális kiscsoportban a kritériumérték (a társadalmi elvárás) és a szituatív érték (a tényleges orientáció) között *disszonancia* van, s a csoportban valamilyen kompenzációs érték válik dominánssá, akkor az adott csoport nem tölti be, nem töltheti be optimálisan társadalmi funkcióját.

JEGYZET

I. R. C. ANGELL közösségek normatív, illetve morális integrációját határozta meg azzal, hogy megvizsgálta a közösségek tagjainak viszonyát a közösségben formálisan, illetve informálisan elfogadott erkölcsi normákhoz.

E. G. BOGARDUS Social Distance Scale-je (társadalmi „távolságtartás” mérceje) igen elterjedt módszer a faji, nemzeti és általában az előítéletek mérésére.

G. W. ALLPORT egyik kísérletében, melyet az UNESCO támogatásával végzett 10 országban, fiatalemberekkel fiktív életrajzot íratott. („Megírom az életrajzom 2000-ből visszapillantva.”) Ezután az életrajzokat tartalomelemzésnek vetették alá, s az eredményekből különböző értékorientációs tényezőket igyekeztek elkülöníteni.

Az előítéletekről szóló könyvében ALLPORT egy dichotóm értékattitűd tipológiát állít fel, amelyben az autokratikus és a demokratikus személyiség a két alaptípus.

V. A. JADOV leningrádi szociálpszichológus és mtsai az értékorientáció és a tényleges magatartás kapcsolatát vizsgálták mérnököknél, a munka és a szabad idő viszonylatában. Eljárásukat szociológiai-pszichológiaiainak nevezték, mert a vizsgálati változók közé az értékorientáció és az adott szférában megvalósított tényleges magatartáson kívül felvették az adott tevékenység számára társadalmilag adott lehetőségek terjedelmét és a személyiség egyéni-pszichikai sajátosságainak (Én-erő, kompetencia-motiváltság stb.) kritériumait is.

F. R. KLUCKHOHN absztrakt értékorientációkat feltételez 5 dimenzióban: az emberi természet, ember—természet viszony, aktivitás, idő és emberi viszonylatok.

T. PARSONS The Social System című könyvében a különféle emberi társadalmakat, kultúrákat próbálta egy-egy alapvető értékattitűd viszonyra redukálni, és ezekből az alapvető értékorientációkból kibontani egy kultúra egész felépíté-

sét. Az egyik ilyen alapvető orientáció a teljesítmény, a másik a hagyomány meghatározta társadalmi pozíció.

II. VARGA KÁROLY CH. MORRIS 1965-ben elvégzett vizsgálatának módszereit alkalmazta magyar egyetemi hallgatók életfelfogásának elemzésére. 13 differenciáltan összetett életutat kínál a vizsgálati személyeknek, akik egytől hétig terjedő osztályzattal látják el ezeket. Az ily módon értékelt életutakat az Osgood-féle szemantikus térben, valamint további, faktoranalízissel nyert dimenziók mentén helyezi el, és a pozíciók alapján von le következtetéseket az egyetemisták nemzeti karakteréről (általános értékorientációjáról), majd nemzetközi összehasonlításokat tesz. Bár VARGA KÁROLY munkáját a szakmai kritika fenntartásokkal fogadta, vizsgálatát hazai terepen úttörő jellegűnek kell tekintenünk.

IRODALOM

- ALLPORT, G. W.—VERNON, PH. E., 1931, A study of values. Boston, Rev. ed. 1951.
- ANGELL, R. C., 1951, The moral integration of american cities. *American Journal of Sociology*, Vol. LVIII. No 1—2.
- BOGARDUS, E. S., 1933, A social distance scale. *Sociology and Social Research*, 17. Jan.—Febr.
- DROBNYICKIJ, O. G., 1970, A szellemi értékek világa. Bp. Kossuth Könyvkiadó.
- FRIEDMAN, B. B., 1946, Foundations of the measurement of values. Columbia Univ. New York.
- GAZSÓ F.—PATAKI F.—SÁNTHA P.—VÁRHEGYI GY., 1970, Pályák vonzásában. Bp. Ifjúsági Lapkiadó Vállalat.
- HUNYADY GY., 1967, A szociometria és a látens ideológiai szerkezet viszonya a csoportban. *Magyar Pszichológiai Szemle*, 24. 362—378.
- HUNYADY GY., 1968, A szociális attitűd és a társadalomszemlélet pszichológiai kutatása. *Magyar Pszichológiai Szemle*, 25. 388—406.
- JADOV, V. A., A személyiség és értékorientációja. Bp. Társ. Tud. Int. soksz.
- KLUCKHOHN, F. R.—STRODTBECK, F. L., 1961, Variations in value orientations. Evanston III.
- MÉREI F., 1969. Közösségek rejtett hálózata. *Magyar Pedagógiai Szemle*, 7—8.
- PÁL T.—ZSILLE Z., 1970, Szakképzés és egyetem. *Valóság*, 2.
- PARSONS, T., 1951, The social system. Glencoe.
- SUBKIN, V. N. és mtsa, 1969, Mennyiségi értékítéletek a közösség vizsgálatában. In: Csoportlélektan. Szerk.: PATAKI F. Bp. Gondolat Könyvkiadó.
- THURSTONE, L. L., 1959, The measurement of values. Chicago.
- VARGA K., 1968, Magyar egyetemi hallgatók életfelfogása. Bp. Akadémiai Kiadó.

IV.

KLINIKAI SZOCIÁLPSZICHOLÓGIA

HAZAI KLINIKAI SZOCIÁLPSZICHOLÓGIAI MUNKÁK ISMERTETÉSE

A REFERÁTUM TÁRGYKÖRE

A klinikai pszichológia alkalmazott pszichológia.

Az alkalmazott pszichológiák általánosan kettős feladatnak tesznek eleget: az alkalmazás területének sajátos normarendszeréhez szabott *szelekciós* és *korrekciós* tevékenységet fejtenek ki. A szelekció során a normarendszernek megfelelő teljesítményt igyekeznek biztosítani úgy, hogy ehhez alkalmas embereket és optimális feltételeket keressenek.

Az alkalmasság megítélésekor specifikus releváns tényezőként jelentkező feladat annak figyelembevétele, hogy a kiválasztandó egyéneknek általában *meghatározott szociális térben* kell tevékenykedniük. Ezért ebben a munkájában minden alkalmazott pszichológia a személyiség- és teljesítményvizsgálatok mellett *szociálpszichológiai vizsgálatok* eredményeire is támaszkodik.

Az optimális teljesítményt gátló környezeti (tárgyi és szociális) tényezők *korrekciója* során az alkalmazott pszichológiák az alkalmazó tudománnyal szorosan összefüggő szaktevékenységükön (pl. munkafeltételek és munkamódszerek változtatása) kívül nem nélkülözhetnek bizonyos *szociálpszichológiai jellegű manipulációkat* sem (pl. optimális teljesítményt biztosító munkacsoport összeállítása).

Maga az alkalmazott pszichológiai tevékenység is szociális térben zajlik, megismerése szociálpszichológiai vizsgálatokat igényel.

Minden alkalmazott pszichológiának van tehát egy szociálpszichológiai része — létezik tehát egy sokarcú *alkalmazott szociálpszichológia*, amelynek *egyik ága a klinikai szociálpszichológia*.

A klinikai pszichológia olyan alkalmazott pszichológia, amelynek *szelektív tevékenysége a diagnózisra* (a normális—abnormális¹ pszichés tényezők elkülönítésével) és *a prognózisra* (az életre való „alkalmas-

¹ A fogalmat statisztikai (nem normatív) értelemben használom.

ság” megítélésével), *korrekciós* tevékenysége pedig a pszichés zavarokkal küzdő ember „életre alkalmasabbá” tételére, *rehabilitációjára* irányul. (Azért „irányul”, mert e két feladat megvalósításában az alkalmazott orvos- és nevelési tudományokkal együttműködve csak részt vállal, noha magában a tevékenységben jól körülhatárolt saját feladatai, önálló módszerei vannak.)

*A klinikai szociálpszichológia a klinikai pszichológiának egyik területe, a klinikai pszichológia tárgykörébe tartozó jelenségek szociálpszichológiai szempontú kutatásával és a klinikai pszichológia tárgykörébe tartozó szociálpszichológiai jelenségek kutatásával foglalkozik.*²

A válogatás során egyéb (pl. értékelő) szempontot nem alkalmaztam, a referátum tehát minden olyan publikációt és kéziratot ismertet, amelyet fenti kritériumok szerint a klinikai szociálpszichológia tárgykörébe tartozónak véltem. (Természetesen csak azok közül a munkák közül választhattam, amelyeket módom volt megismerni. Bizonyára számos külföldön publikált, hazai nyomdában vagy még kéziratban levő munka gazdagíthatná anyagunkat.)³

A REFERÁTUM SZERKEZETE

Az alább ismertetendő szerkezet nem a klinikai szociálpszichológiai tevékenység immanens szerkezete, csak a referátum jobb áttekinthetőségét szolgálja. A rendezés tartalmi szempontok alapján történt: a tanulmányok (vagy főbb részeik) a vizsgált-kezelt *személy* (v.-k. sz.), a vizsgált-kezelt személy *környezete* és vizsgálati-kezelési *tevékenység* megismerésével foglalkoznak. (Érthető okok – pl. gyakori tartalmi átfedések – miatt ez a tartalmi szempontú rendezési elv is bizonyos fokig önkényes.)

Az egyes témakörökön belül a lehetőség szerint metodikai egységekben, ezen belül idői sorrendben ismertetem a tanulmányokat.

² E meghatározásra operacionális szempontból volt szükségem: a referátum anyagának válogatásakor kritériumként alkalmaztam.

³ A szociológiai és szociálpszichológiai munkáktól való elkülöníthetőség érdekében magát a „szociálpszichológiai”-t is körülhatárolt értelemben használtam: tárgykörébe a szociális percepció, szociális viszonyulás és szociális viselkedés jelenségeket sorolom.

- I. *A vizsgált-kezelt személy (v.-k. sz.)*
 1. A v.-k. egyén
 2. A v.-k. sz.-ek közössége
 3. A v.-k. sz.-ek pszichopatológiai jelenségei
- II. *A v.-k. sz. környezete*
 1. A v.-k. sz. társadalmi környezete
 2. A v.-k. sz. terápiás-rehabilitációs környezete
- III. *A vizsgáló-kezelő tevékenység*
 1. A klinikai vizsgálat
 2. Csoportpszichoterápia
 3. Munkaterápia
 4. Milióterápia

KLINIKAI SZOCIÁLPSZICHOLÓGIAI MUNKÁK ISMERTETÉSE

I. 1. A V.-K. EGYÉN

Pszichodiagnosztikai módszerek. A klinikai gyakorlatban mind a diagnózis, mind a terápia szempontjából fontos annak megítélése, hogy a korrekcióra szoruló egyén milyen mértékben képes társas beilleszkedésre. A klinikai pszichológus azonban általában csak rövid, individuális vizsgáló eljárással tájékozódhat adott v. sz. *szociabilitásáról* és rendszerint úgy, hogy a v. sz. tényleges szociális viselkedéséről nincs megbízható ismerete. Ezért általánosan elterjedt törekvés az, hogy a pszichodiagnosztikai tesztek információs felületét megnyissák e jelenségek felé. *Személyiségvizsgáló technikákat* alkalmaznak, mindazokat a projektív próbákat, amelyek révén a képzetáramlásban előforduló tartalmak jelentésének, gyakoriságának, az érdeklődés irányának, feszültségek áttételes kifejezésének elemzésével következtetni lehet az egyén *szociális percepciójára és szociális viszonyulására.*

Ilyen céllal készült vizsgálat az (MÉREI F. — SZAKÁCS F., 1965), amelyben szerzők a *konformizmus* mutatóját keresték a Rorschach-próbában. Abból a feltevésből indultak ki, hogy az alkalmazkodásnak egyik feltétele a „közgondolkodásban” való részvétel helyes mértéke, az optimális „gondolati-konformitás”. Azt feltételezték, hogy elegendő számú v. sz. esetén az explicit információkkal nem rendelkező tinta-

feltok értelmezésében az adott civilizációs-kultúrkörre jellemző „vulger” tartalmak azonosíthatók, amely tartalmak előfordulásából (adott jegyzőkönyvben) gyakoriságuk mértékének megfelelő gondolati konformitásra lehet következtetni. A statisztikailag kidolgozott módszer alapján lehetőség nyílik arra, hogy adott v. sz.-t a „non-konformista”, „egyénies színezetű alkalmazkodás” és „konformista” kategóriák valamelyikébe sorolhassuk. (A vizsgálat 141 sine morbo személy – 67 ffi, 74 nő – ; 100 szkizofrén személy – 50 ffi, 50 nő – ; 89 neurotikus személy – 44 ffi, 45 nő – jegyzőkönyveinek elemzésére terjedt ki.

Egy másik vizsgálat (SZAKÁCS F., 1966, 1968) azon a feltevésen alapul, hogy a sok kölcsönös kapcsolattal rendelkező, nagy társas penetranciájú szociabilis egyéneket egy stabil motívum- és készség-rendszer – nagyjából változatlan életteret feltételezve – konstans társas helyzetben tart. (A szociális élettér részeit alkotó különböző, de azonos civilizációs kultúrkörhöz tartozó kiscsoportok között a szerző – ebből a szempontból – nem lát lényegi különbséget.) Centrális és perifériás helyzetű (szociometriai felmérés alapján), valamint magas és alacsony társas tevékenységi színvonalú (aktometriai felmérés alapján) személyek tesztmutatóinak (Rorschach, Lüscher, PFT, TAT) statisztika-matematikai elemzésével összeállított *szociabilitási skálájával* megítélhető, hogy adott v. sz. szociabilitásának mértéke „alacsony fokú”, „valószínűleg alacsony fokú”, valószínűleg magas fokú” vagy „magas fokú”. (A vizsgálat 169 sine morbo és 83 elmebeteg személyre terjedt ki, alkalmazhatóságát 57 sine morbo, 45 neurotikus, 66 alkoholista, 45 pszichopata és 67 szkizofrén személyen ellenőrizte.) A centrális és perifériás társas helyzetű egyének személyiségét a következőképpen jellemzi: „A szociabilis ember magas hőfokú, de fegyelmezett, alkalmazkodni tudó érzelmi-indulati étellel, s fokozott kathexis-készséggel, a kevésbé szociabilis ember pedig kellően nem fékezett, paradox reakciókra hajló érzelmi-indulati étellel és fokozott szenzitivitással jellemezhető”. „A centrumban levő szociabilis embert is meg a peremen élő is indulatok hajtják. Nem érzelmek hiánya, nem a nemtörődömség miatt kerül valaki a peremre, hanem mert indulatai nem megmunkáltak, nem féken tartottak.”

Hasonló eredményre jutottak egy szakdolgozat szerzői is (BARÓCS L., 1970), akik a társas helyzet és „temperamentum” összefüggéseit vizsgálták.

Egy másik munka szerzője (MÉREI F., 1971) olyan módszert dolgozott ki, amellyel a negatív szociális magatartásmód pszichopatológiai hátterére is lehet következtetni. Ismeretes, hogy a legkülönbélebb szomatikus és pszichés zavarok vezethetnek a szociabilitás zavaraihoz. Létezik azonban olyan személyiségzavar, amelyben az antiszociális viselkedés tartósan rögzült pszichopátiás karakter következménye. Ezt a személyiségzavart az irodalomban *szociopátiának* (morális debilitásnak, szemantikus debilitásnak is) nevezik. Legfontosabb jellemzői: énes magatartás (alacsony hőfokú indulatok, nem kötődik), nem szorong (gátlás nélküli) és nem tanul a tapasztalatokból (nehezen kondicionálható). Ezért az ilyen személy „egzisztenciális élménye olyan, mintha üres színpadon egyedül élte volna le életét”, életvezetésében gyakori a „szociális katasztrófa” és szociális normák előzmény nélküli durva megsértése. Szerző sine morbo (50 fő), neurotikus (50 fő) és pszichopata (50 fő) (nem és iskolázottság szerint is) homogén csoportok vizsgálata alapján dolgozta ki a szociopátia-neurózis differenciál-diagnosztikai skáláját (S-N), amelynek segítségével a „hitelesség” hiányára utaló „rejtőzködés” modellreakciók, a „noncommitted” magatartásmódra utaló „kívülmaradás” tendenciák s a kontaktopátiás jelzések révén a szociopátiás csoport szignifikánsan elkülöníthető a sine morbo és a neurotikus csoporttól. (A „kontaktopátiás” személynek „... életkorának és iskolai végzettségének megfelelő, átlagos számú kapcsolata van. Csakhogy ez a kapcsolatrendszer kizárólag az életvezetés eszköze. Viszonylatokból áll, nem kötődésekből. A mindenkori helyzet, a státusrelációk, az érdekek szabják meg.”) (MÉREI, uo., 149. o.)

Az *alkoholizmus* személyiségromboló hatása legkorábban és legpregnánsabban a szociális viselkedés deteriorizációjában jelentkezik. A még gyógyítható stádiumban levő alkoholisták pszichodiagnosztikai részproblémájával foglalkozik egy előzetes módszertani közlemény (BUDA B. – G. KISS J., 1971). Tekintettel arra, hogy: „... az alkoholizmus kialakulásának folyamata és az alkoholisták viselkedésének a dinamikája olyan bonyolult és annyira alacsony tudatossági szinten zajlik le a személyiségben, hogy ezt szokványos szociológiai interjúval megközelíteni – legyen az bármilyen hosszú és részletes kérdőívre támaszkodó – szinte kilátástalan, a kutatásnak elsősorban a személyiség mélyében rejtetten zajló folyamatokra és oki összefüggésekre kell irányulnia.” (BUDA – G. KISS uo., 10. o.) Szerzők erre a célra a mélyinterjúval együtt alkalmazott TAT-módszert tartják legalkal-

az arcképrészleteknek a preferáltsági és elutasítottsági rangsora alapján szerkesztett „szimpátiamodell”-eket elemezték és összehasonlították a leginkább preferált, ill. elutasított egész képek „szimpátia-ideál”-jaival. Az értelmiségi csoportra inkább globális, az alkoholistára inkább szukcesszív percepción alapuló szimpátia–antipátia viszonyulást tartanak jellemzőnek, és feltételezik, hogy utóbbiak esetében egy merev viszonyulási sablonokra épülő sztereotípiá érvényesül a választásokban. A választások motívumainak elemzéséből arra következtetnek, hogy az alkoholista csoportnak ez a „preferált” szociális minősítő tevékenysége nem annyira az arcképekről leolvasott karakterjegyeken, hanem inkább külsődleges vizuális tulajdonságokhoz kapcsolt ítéleti sablonokon alapul: előítéletserű. (*A szociális percepció témakörének összefoglaló referátuma*: (MOLNÁR I. 1972).

Kontaktometria-módszer. (FONYÓ I., 1970) A módszer kidolgozója kórházban fekvő szkizofrén nőbetegek kontaktometriai vizsgálatáról is beszámol (FONYÓ I., 1971). Maga a módszer „... az egyén interperszonális kapcsolatainak felmérésére szolgál. Annyiban tér el a korábbi és napjainkban is széleskörűen alkalmazott szociometriai módszerektől, hogy az egyénnek nem csupán egy csoportban való helyzetét és e csoport iránti érzelmeit tárja fel, hanem komplex kapcsolathálózatát, s sokféle és sok árnyalatú emberi kötődések egész rendszerét. A módszer személyközpontú, a *személyiség szociális arculatát* próbálja megragadni és leolvashatóvá tenni azt, hogy a személyiség miként jelenik meg *társadalmi szinten*.”

A „helyetteszt”. Az interperszonális kapcsolatok sémáinak vizsgálatára szolgáló módszer (POPPER P., 1970). A v. sz.-nek négy élethelyzetbe képzelve magát ötfokozatú minősítéssel kell ellátnia öt társas helyzetet. *Az élethelyzetek*: szabadság, szünidő – munka – hosszabb idő egy szigeten – betegség egy kórteremben. *A társas helyzetek*: magányos – páros – háromtagú csoport – strukturált kiscsoport – tömeg.

A vizsgálatot 50 kriminális és 50 sine morbo személyen végezte el s kidolgozta a kriminalitásra jellemző mutatót.

Fenti módszert alkalmazta 36 értelmi fogyatékos és 30 sine morbo felnőtt vizsgálatában (KARDOS F., 1970) szerző azt találta, hogy *az értelmi fogyatékosok társas helyzetét* társulási igényük mértéke nem befolyásolja, a preferált helyzetek és reális társas helyzetük között nincs megfelelés.

a) *Aktometria-módszer* (MÉREI F., 1958). A közösségek fejlettségi szintjének, az *elmebetegek társas színvonalának* meghatározására szolgáló aktometriai eljárással (MÉREI F.—GOLDSCHMIDT D., 1958) a megfigyelt betegek közös tartózkodási helyükön, mindennapi tevékenységük közben vizsgálhatók anélkül, hogy nekik a vizsgálatban tevőlegesen részt kellene venniük. A társas helyzet (csoporton belül-kívül) és társas tevékenység (aktív-passzív) viszonylatokban mintegy 30 fokozat különíthető el. (A „magányos viselkedés” kategóriában: „elvonult magabazártság”-tól a „bolygás a társas szférában”-ig, a „passzív részvétel” kategóriában a „páros magányosság”-tól a „csoportos passzív részvétel”-ig; az „aktív részvétel” kategóriában az „egyoldalú aktív páros”-tól a „csoportos rendszeres hasznos munká”-ig.) Minden elemnek meghatározott (súlyozott) pontérték felel meg, így egy elmeosztály egészére, részlegeire és az összes betegre, betegcsoportokra, egyénekre vonatkozóan kapunk a társas tevékenységi színvonal megítélését lehetővé tevő adatokat.

Más támpontokon alapuló aktometriai technikával elemzi neurotikus, antiszociális és sine morbo gyermekek csoportját (6–6 fiú, 10–13 évesek) egy bölcsészdoktori disszertáció (FRENKL R. SZ., 1971). Társasjáték szituációban a következő főbb megfigyelési szempontok alapján rögzítette (jegyzőkönyv és magnetofon) a *gyermekek szerepek szerinti viselkedését*: agresszió — regresszió — támasz — énes — rebellis (a szerepek: nyertes, vesztes, bíró). Előzetes tapasztalatai alapján szerző azt feltételezte, hogy: „... a kiscsoportban létrejött kudarcreakciók az aktometriai értékelés során az antiszociális tendenciát mutató gyermekeknél a játékban betöltött szerepüktől függően változnak, míg a pszichoneurotikus fejlődési irányt mutató gyermekeknél szerepüktől, helyzetüktől függetlenül az aktometriai egységekkel kvantifikálható megnyilvánulásaik iránya változatlan. Továbbá, hogy: „... a neurotikus tendencia erősebb, mint a szerep”. Eredményei egyebek között azt mutatják, hogy neurotikus számára a „bíró” szerep kritikus, és a sine morbo gyermekek agresszív reakcióinak száma konstansan alacsony minden szerepben: az antiszociális gyermekek számára mind a győzelem, mind a vereség kritikus helyzetet jelent. (Ua., 70. o.)

b) *Szociometriai módszer*. — A *vak gyermekek közösségének* vizsgálatával négy tanulmány foglalkozik. Az együtt nevelkedő

gyermek között vannak bizonyos látásteljesítménnyel rendelkezők is. Egyik vizsgálatban (ILLYÉS S. – SZAKÁCS F., 1959) azt kutatták, hogy a látásteljesítménynek milyen szerepe van a közösség strukturálódásában (141, 19 f óvodás gyermek). Várható lett volna, hogy a látók – jobb szociális percepciójuk és a látásteljesítménnyel járó kiterjedtebb funkciókészségük révén – a közösségben centrális helyzetben, vezetőként élnek. A vizsgálatok azonban azt mutatják, hogy a látásteljesítmény – bár saját közösségüknek valóban jobb szociális percepcióját teszi lehetővé (SIMON I., 1961), elkülönítő tényezőként hat (látók és nem látók külön csoportot alkotnak), de a társas helyzet meghatározásában nincs szerepe. A vak gyermekek között a leginkább „vakos” tulajdonsággal rendelkezők a centrális helyzetűek. Megállapítható volt, hogy: „a vak gyermekek érzékszervi fogyatékosága a társas tájékozottság terjedelmét korlátozza. A vak gyermekek kevesebb baráti kapcsolatot ismernek, mint a gyakorlatilag vak gyermekek. Tudásuk közvetlen életterükre, saját osztályukra vonatkozóan kevésbé hiteles, mint a gyakorlatilag vak gyermekeké. A közvetlen életterükön kívül eső baráti kapcsolatokat viszont hitelesebben ismerik, mint a gyakorlatilag vak gyermekek. A vakok informatív jellegű társas tájékozódása jobban biztosítja a főleg verbális információk útján megismerhető társas élet valóság-hű megismerését, mint a jól látó, gyakorlatilag vakok, főleg érzékszervi tapasztaláson alapuló társas tájékozódása” (ua., 445. o.). (A vizsgálat 128 f és 94 l gyermekre terjedt ki, életkoruk 7–14 év.)

A „vakosság” nagyobb szociális hatékonyságára vakok közösségében egy tanulmány (ILLYÉS S., 1959) a következő magyarázatot adja: „a játékhelyzetekben az a vak gyermek vált vezetővé, akinek ötletei leginkább megfeleltek a vakok játékokról való tapintásos elképzeléseinek. Ezek az ötletek a látó gyermekek ötleteihez viszonyítva gyakran inadekvátak, irreálisnak tűntek. Valójában azonban ezek az ötletek a vakok tapintásos világában ugyanolyan reálisak voltak, mint a látók ötletei a látók vizuális világában” (ua. 621–622. o.). A vizsgálatból az is kiderül, hogy: „a csoportosulás feltételei közül a vak gyermekeknél nem a vezetők hiányoznak. A közösségnek vannak vezetői, de a közös tevékenység hiányában ezek körül nem kristályosodnak ki csoportok” (ua. 626. o.).

Mindhárom vizsgálat megegyezik abban, hogy a vakság ténye a látókénál fejletlenebb közösségi szerkezetet eredményez. Vannak azonban adatok (BECSÁGH G., 1963) arra vonatkozóan is, hogy

sajátos fejlődésen megy át ez a közösségi élet: az óvodás-kisiskolás és a posztpubertásos gyermekekre egyaránt a páros kapcsolat jellemző — ez a két korosztály tehát valóban kevésbé strukturált közösségben él —, a közbülső életszakaszban azonban gyakoriak a fejlettebb közösségi alakzatok is: lánc, csillag, sőt a zárt alakzatok is.

Elmebetegek kórházi közösségét vizsgálva (PERTORINI R.—KLEININGER O., 1961) szerzők annak szükségességét hangsúlyozzák, hogy: „... a betegek csoportjába orvosok, ápolók is bekapcsolódnak, és el kell kerülni a sok negatív személyiségvonást mutató betegek vezető szerephez való jutását, mert az nemcsak közvetlen, hanem a csoporton belül közvetett hatásaiban nehézséget okozhat, ez szociogram-módszerrel jól kimutatható” (ua. 246. o.).

Értelmi fogyatékosok közösségének vizsgálatára vonatkozik két szakdolgozat (DUSZT GY., 1967 és LIDI E., 1971). Eredményeik szerint a kisegítő iskolai tanulók társas szerkezetét egyközpontúság, illetve egy-egy erős páros kapcsolat határozza meg. A kapcsolatok labilisak, csak a felsőbb osztályokban kezdenek stabilizálódni. A szerepkörök állandósulásának folyamata sajátos képet mutat. Az alsó osztályokban a pozitív, a felső osztályokban a negatív szerepkörök állandósulnak.

I.3. PSZICHOPATOLÓGIAI JELENSÉGEK

Az *acting out* viselkedésformán „a feszültség rövidzárlatos elvezetését értjük”. „Hirtelen lép fel, csaknem feltételektől függetlenül, ezért inadekvát, gyakran antiszociális, de mindenképpen aszociális.” Paradoxonnak tűnő módon ez a sajátosan aszociális viselkedésmozzanat éppen szociális megerősítés révén válik személyiségjeggyé. „Ez egyben azt is jelenti, hogy az *acting out* személyiség valójában mikroszociális megbetegedés. A közvetlen környezet nemcsak feltétele, hanem a beteggel együtt létrehozója is tünetnek. Nemcsak kiváltja, hanem reakcióival formálja is.” (MÉREI F., 1971, 151. o.) Azt az ellentmondást, hogy az *acting out* integrálatlan belső tartalma miként valósulhat meg egosynton módon, úgy lehet feloldani, ha feltesszük, hogy az én az *acting out* idejére átstrukturálódik (SÜLE F., 1968). Az aktuális interperszonális erőter hatását, metakommunikatív sajátosságait és a szociális attitűddel való kapcsolatát elemzi csoportpszichoterápiás helyzetben.

Szkizofrén nőbetegek *doxazmáit* vizsgálja egy bölcsészdoktori értekezés (SÜLE M., 1968). Évek óta zárt osztályon élő és munkaterápiás intézményben dolgozó betegeket vizsgált célzott mélyinterjú módszerrel, s a doxazmákat a bennük megjelent szociális szerepek rendszere szerint elemezte, a szociális tartalom (szerepek mennyisége), a szociális struktúra (szerepek hierarchiája) és a szociális minősítés (szerepek attitűdje) kategóriákban. A szociális kontextusra jellemző különbségeket talált a betegcsoportok doxazmái között.

Egyes felmérések szerint az orvoshoz forduló betegek mintegy kétharmada pszichoszociális problémáira is kitér, legalább minden harmadik kizárólag erre keres megoldást. Az egyének (és környezetük) toleranciája, valamint panasznyilvánító készségük igen különböző. A szomatikus kázusok között több a toleráns disszimuláló, a szociális háttérű megbetegedések között több az intoleráns exhibicionáló, „panaszkodó”. Egy tanulmány (SZILÁGYI L., 1968) szerzője szerint ezeknél a betegeknél tapasztalható „*panaszmegmaradási elv*” sajátos interakciós stílusként értelmezhető és elemzéséből hasznos diagnosztikai-prognosztikai támpontok nyerhetők.

II. 1. A V.-K. SZ. TÁRSADALMI KÖRNYEZETE

Az alkoholizmus társaslélektani és epidemológiai kérdéseivel foglalkozó munkák szerzői (KARDOS GY. – TÓTH Á., 1970 és KARDOS GY., 1971) „a szeszes italok fogyasztását megengedő és tiltó, az abúzusokat elítélő és megtorló, illetve elnéző és megbocsátó, a férfiak és a nők ivási szokásait különböző mértékkel mérő és rendező (vagy nem rendező), az adott társadalmi rétegek és különböző (rokonai, baráti, munka- és lakóhelyi, felekezeti, kisebbségi stb.) csoportok tradicionális közvéleménye által „szentesített, ivási normákra, szerep- és presztízsprblémákra” kiterjedő vizsgálatáról számolnak be. Szerzők szerint: „Az alkoholizmus idült abúzus szövődményeként alakul ki az iszákosok egy részében. Az utóbbiak száma viszont az ivásra szoktató társaslélektani körülményektől függ inkább, mint az egyéni, abúzusokra készítő kórlélektani diszpozícióktól.” (KARDOS GY., 1971, 105. o.)

II. 2. A V.-K. SZ. TERÁPIÁS-REHABILITÁCIÓS KÖRNYEZETE

A szociálpszichiátriai törekvések megvalósításában fontos tényező a rehabilitáció *kádereinek* a rehabilitáció különböző tényezőivel, a betegek tevékenységével, igényeikkel stb. kapcsolatos attitűdje. Erre a célra adaptált kérdőív és attitűdskála alapján nyert adataiból megállapítható egy pszichiátriai osztály *szociális klímájának* indexe (FÜREDI J., 1970).

III. VIZSGÁLÓ-KEZELŐ TEVÉKENYSÉG

1. *A klinikai vizsgálat.* — A *pszichodiagnosztikai helyzet* interperszonális történéseinek figyelembevételével, a kommunikációk elemzésével a v. sz.-ről valóságghűbb kép nyerhető, ugyanis: „nemcsak a vizsgáló befolyásolja a vizsgált személy viselkedését — a tesztnek megfelelő formalizált módokon —, hanem ez fordítva is megtörténik.” (BÓNA GY., 1970)

2. *Csoportpszichoterápiák*

a) *Általános munkák.* — Több közlemény (BÖSZÖRMÉNYI Z., 1956, 1965; ADORJÁNI CS.—GÁLFY B., 1961; ADORJÁNI CS.—PUSKÁS I., 1963; KARDOS GY., 1965) a módszer irodalmi adatokon és saját tapasztalaton nyugvó ismertetése, nagyrészt elmebetegekkel, egy-egy esetben neurotikus, illetve alkoholista csoporttal folytatott terápiák kapcsán. A megfigyelések egyöntetűen arra utalnak, hogy az eljárás a reszocializáció nélkülözhetetlen eszköze. Azt a tényt, hogy a közlemények között nagy számban vannak a leíró jellegű írások, két szerző (HIDAS GY.—BUDA B., 1967) azzal magyarázza, hogy a fogalmi szintű feldolgozás a csoport-pszichoterápia jelenségvilágában különösen nehéz, hisz: „... a csoportok interakciójában sajátos rendszerre szerveződve, szinkron azok a problémák jelentkeznek, amelyek önmagukban is a pszichológia legösszetettebb, legkevésbé fejlett, tisztázott kérdéskomplexumait képezik, mint pl. a személyiség, a csoportdinamika, a vezetés, a szociális pszichopatológia, a kommunikáció stb. (ua. 537. o.). A csoport-pszichoterápiai kutatások tapasztalatait és az ezeken alapuló teendőket szerzők a következőkben foglalják össze: „Mivel a pszichoterápiás csoportinterakció valódi szerveződési elvei nem ismeretesek, tudásunk mai fokán a csoport-pszichoterápiában eddig felderített jelentős tényezők három változórendszerre bomlanak, amelyeket

csak külön-külön lehet még megközelíteni: 1. a csoporttagok személyiségének, 2. a csoport kialakuló struktúrájának és jellegzetes folyamatainak; s végül 3. a terapeuta csoportirányítási stílusának változóira. A csoporttagok személyiségváltozói elméletileg négy további alcsoportra bonthatók: *a)* a csoporttagok személyiségének biografikus történet- és életkörülmény-anyagára, amely a személyiségből kiindulva interaktív törekvéseknek és reakcióknak hátterét, alapját képezi, és amely a csoportinterakciók kontextusát adja; *b)* a csoporttagok személyiségének jellemző, relatíve merev és állandó tulajdonságrendszerére, akció és kommunikációs sémájára (régembi pszichológiai műszóval élve: karakterére), amely interperszonális viszonyulásokban szabályszerűen jelentkezik; *c)* a személyiségek kognitív szférájára és ennek tartalmaira az interakciók során. Mint ismeretes, a személyiségnek egy interaktív szituációban sokkal bonyolultabb kognitív visszhangja van, mint amennyi a szituációban lejátszódó tényleges cselekvésekből és közlésekből kiderül. A szituáció mozgásba hozhatja a gondolkodást és fantáziát, asszociációs sorokat indíthat el, emóciókat kelthet, attitűdöket mobilizálhat stb. Mindez a személyiség egyéni szimbolikájába öltöztetve jelentkezhethet. Ezekről a csoporttag később beszámolhat, ill. beszámolni képes, és ezeknek ismerete a tényleges interakció megértését elősegíti. *d)* Az interakciók interperszonális dinamikájára” (ua. 537–538. o.). „Az említett változók figyelemmel kísérése módszertani problémákat okoz, hatalmas tömegű adatot eredményez, amelyek még modern eszközökkel is nehezen értékelhetők ki. Ezért a kutatók nagy része megelégszik azzal, hogy csak egy vetületét vizsgálja a csoportinterakciónak, általában komplex hipotézisrendszerből kiindulva” (ua. 538. o.).

b) A csoportpszichoterápia hatása. — Magának a történetnek a lényegét, a folyamatot négy tanulmány elemzi (ADORJÁNI Cs.—GÁLFI B., 1964; HIDAS Gy.—BUDA B., 1968; HORVÁTH Sz. és mtsai, 1966; SÜLE F.—SÜLE F.-né, 1966). Egy közülük a szociometriai struktúra változását regisztrálja. Néhány hónapig tartó együttlétek után jelentős színvonalemelkedést észleltek, a csoportkohézió növekedett.

A neurotikus kommunikációs manővereket regisztrálva (HIDAS Gy., 1963; HIDAS Gy.—BUDA B., 1967) szerzők azt tapasztalták, hogy ezek száma a terápia előrehaladtával csökken. (Neurotikus manőverek: 8 nonverbális — sírás, sóhajtás, elpirulás stb. demonstratív: 2 verbális — inandekvát agresszió és „verbális neurotikus kommunikatív manőver”.) A manőver csökkenésével egy időben növekszik a prob-

lémamegbeszélés igénye, mégpedig nemcsak a terapeuta–beteg, hanem a beteg–beteg viszonylatokban is, sőt itt elsősorban.

Szerzők lényegében hasonló módszerrel elemezték a kiképző csoport-pszichoterápiák történéseit is, amelyben az ellenállás jelensége volt tulajdonképpeni tárgya érdeklődésüknek.” A kiképző csoportok ellenállása a szociális státusból adódó identitásérzés védelmében jelentkezik, motivációja az, hogy az interakciókban a személyiség kontrollt érjen el környezete felett, ne kerüljön olyan helyzetbe, ahol önértékelése sérülhet. A kiképző csoportok ellenállását fenntartó interperszonális mechanizmusok jellemzője, hogy szimmetrikus kapcsolatokban direkt kommunikatív definíciókísérleteken át történik, a személyiség közléséért és viselkedéséért vállalja a felelősséget, törekvései kedvéért kompetitív helyzetekbe is belemegy.” (Ua., 118. o.) A beteg- és kiképzőcsoportok összehasonlítása alapján a csoportfolyamat általános hipotetikus modellje: „... a csoportvezető és a csoport egész terápiás stratégiája terelné az interakciót az intimitás és a szimmetrikus intim kapcsolatok felé, a csoporttagok személyiségének erői – mint ellenállás – eltávolítani igyekeznek az interakciót az Éntől, az identitásérzéstől, a megszokott interperszonális munkamódoktól. A csoportok jellegétől függ, hogy milyen erők az ellenállás motivációi, és milyenek az ellenállás mechanizmusai. Betegségtudat nélküli csoportokban az ellenállás fő mechanizmusa a verbális interakció témaszintjeinek definiálása felszínesebb témák irányába, neurotikus betegcsoportokban pedig a neurotikus manőver.” – „A betegcsoport és kiképzőcsoport összehasonlítása érdekes elméleti hipotézist enged kialakítani. Feltételezhető, hogy a neurotikus betegségtudattal nem rendelkező személyiségek zavarjelei, amelyek az interperszonális kontrollvesztés vagy az önértékelést csökkentő interperszonális visszajelentések idején keletkeznek, a neurotikus manőverek előfázisai. Genetikusan szemlélve, a neurotikus az ilyen zavarjeleit alakítja át tünetté, hangsúlyozza túl, és alakít belőlük újfajta stratégiát, amely a betegszerep kulturális normáinak keretében új interperszonális kontroll-lehetőséget ad.” (Ua., 119. és 117. o.)

Elmebetegekkel folytatott *csoport-pszichoterápia hatékonyságát* vizsgálva (SÜLE F. – SÜLE F.-né, 1966) szerzők sokrétű módszert alkalmaztak: teszteljárások, dekurzusok, szocio- és aktometria alkották az alapját a 30 ülésből álló sorozat kezdeti és végpontja összehasonlításának. A tulajdonképpeni csoporttörténet regisztrálása az interakciók

jegyzőkönyves és a verbális történések magnetofonnal történő rögzítése volt. Skálájukban a kommunikációkat a következőképpen jelölték: 1. az előző interakcióhoz való verbális kapcsolódás szerint, 2. az interakciók iránya szerint, 3. a kommunikáció 12 formája szerint, 4. a nonverbális kommunikációnak a verbálishoz való viszonya szerint. Az adatok elemzéséből megállapítható volt, hogy a terápiás hatás elsősorban a negatív érteimű interakciók számának csökkenésében mérhető.

A csoport-pszichoterápiás ülés dinamikájának általános törvényszerűségeit kutató munkacsoport célja (HORVÁTH SZ. és mtsai, 1966) „... az eddigi kutatások integrálása és egy általános módszerbe való összefoglalása volt, mely lehetővé teszi a csoportdinamikai faktorok további módszeres kutatását”. Tíz dinamikus tényezőt különítenek el, amelyekben eltekintenek a tartalmi elemektől és csak a történéseket mint akcióegységeket minősítik, az akciók száma, iránya, forrása stb. szerint. A regisztrált akciók matematikai elemzésével a következő általános csoportdinamikai tényezőket különítik el: 1. Élénkség (akciószám, akciónagyság, kapcsolatok kihasználtsága). 2. Csoportkohézió (amelynek számítási képletét is megadják). 3. Az orvos szerepe és 4. a résztvevők száma. Szerzők véleménye szerint e tényezők megadott matematikai minta szerinti elemzésével a csoporttörténések általános törvényszerűségei megragadhatók. Néhány ilyen törvényszerűség: a) a csoporttörténések élénksége és a kohézió között nincs összefüggés, b) kisebb létszámú csoportokban a betegek jobban igénylik az orvos aktivitását. Hangsúlyozzák, hogy a csoportdinamikát döntő mértékben a betegek és az orvos személyisége határozzák meg.

A csoport-pszichoterápia hatásának vizsgálatára irányuló erőfeszítések nehézségei közül a legfőbbek: „a) a beteg komplex kezelést igényel — gyógyszeres kezelés, shock-terápia, gyógyító környezeti hatások —, és állapotának változásában így nem csak a kérdéses hatás játszik szerepet, b) a beteg állapota spontán is mutat változást, c) a környezetben létrejövő változások — pl. a beteganyag állandó cserélődése — a kezelési módhoz társuló aspecifikus hatások — pl. fokozott megfigyelés, törődés, az eljárásban részesülő betegekkel — szintén változást okozhatnak a beteg állapotában — d) külön nehéz kérdés, hogy alig van módszer, amely a változást metrikus formában megragadhatóvá teszi, és ha van is, akkor maga a regisztrálás folyamata gyakran befolyásolja a vizsgált folyamatot.” (SÜLE F.—SÜLE F.-né, 335. o.)

c) *Sajátos módszerek a csoportterápiában.* — A terápiás hatás intenzifikálása céljából alkalmazott film- és magnetofon visszajelentést egy munkacsoport (ADORJÁNI Cs. és mtsai, 1965). Módszerük lényegét a „*konfrontatív stimuláció*”-ban látják. Elmebeteg nők kisebb jeleneteket játszottak el, melyeket filmre rögzítettek, majd visszajátszották őket. A film kétszeri levetítése után minden beteget kikérdeztek, hogy: „1. Talált-e eltérést az önmagáról alkotott szubjektív képzet és a filmen megjelenő objektív képe között? 2. Elfogadja-e a filmen látott képet mint önmagának a megjelenési formáját vagy nem? 3. Kellemes vagy kellemetlen volt-e a konfrontációt kísérő élmény? 4. Hogyan értékeli saját maga, illetve mások teljesítményét? (uo. 441. o.)

A másik módszer (FÜREDI J., 1970) azon a felismerésen alapul, hogy az elmeosztály részekre nem tagolható dinamikus egységet alkot, ezért a terápiás folyamatnak az egészre ki kell terjednie. A módszer önállósult „*terápiás osztályközösség*” néven.

d) *Terápiás manőverek, a terapeuta szerepe.* — Az aktív—passzív, direktív—nondirektív, verbális—nonverbális módszer alkalmazásának és az egy, ill. két terapeuta működésének problematikáját áttekintve szerzők (ADORJÁNI Cs.—GÁLFI B., 1963) különösen a beszélgetések témájának tulajdonítanak jelentőséget, általában jobbnak tartják az egyterapeutás módszert.

A nondirektív módszer kettős vezetéssel (FÜREDI J.—SZAKÁCS F., 1969) szerzők szerint azért jobb, mert a terápiás hatás eléréséhez szükséges jelenségek kiváltásához, az eldolgozáshoz szükséges feszültségszint szabályozásához, a folyamat megfigyeléséhez és a történésekben való részvételhez egy személy nem elegendő. Ezek a feladatok csak összetanult terapeutapárok funkciómegosztásával oldhatók meg.

A csoportszituációban keletkező feszültség problematikájával külön tanulmány foglalkozik (MÉREI F., 1969).

Az a tény, hogy a kiképző csoportok általában szociálisan preferoráltak, sajátos csoportdinamikát és ehhez igazított sajátos terápiás manőverezést eredményez (SÜLE F.—SZAKÁCS F., 1970), amely az önismeret—szakmai ismeret dimenzióban igyekszik biztosítani a betegség—gyógyulás viszonylatában érvényes helyzetek-történések modelljeinek létrejöttét.

3. *A munkaterápia hatásának vizsgálata.* — Elmebeteg (30 fű) munkaterápiás foglalkoztatások során kialakult társas kapcsolatokat elemzi egy tanulmány (SZEGEDI M., 1967). Minden betegnek

vele egy helyiségben dolgozó munkatársairól készült fényképek közül kellett kiválasztania azt, akivel szívesen és azt, akivel nem szívesen dolgozna együtt. Az így nyert szociogram szerkezete a munkatevékenység rendjét tükrözi, amiből szerző arra következtet, hogy: „... a munkaterápia révén a szociális kapcsolatképzés irányítható” (ua., 563. o.).

Ugyanezt a jelenségekört vizsgálja egy – az előbbi szerző irányításával készült – szakdolgozat (RÁTAY Cs., 1969), amely azonban megkerüli a „kivel dolgozik” és „kivel dolgozna” szemantikus problematikájából adódó értelmezési nehézségeket azzal, hogy szimpátia-választásokon alapuló szociogramot hasonlít össze társas tevékenységi mutatókkal jellemzett aktogrammal. Eredményként a következőket kapta: 1. a foglalkoztatott csoportok magasabb szintű szociális alakzatokban élnek, mint a nem foglalkoztatott – egyébként hasonló – kontrollcsoport; 2. A szociogramon azok szerepelnek több kapcsolattal (azok centrálisabbak), akik az aktogramon is magasabb pontszámmal jellemezettek; 3. az interperszonális kapcsolat számának fejlődése időben később jelenik meg, mint a társas tevékenységi színvonal emelkedése. Szerző feltételezése szerint elmebetegeknél az együttlét során spontán társulások nem jönnek létre, ehhez közös munkafolyamatok szükségesek.

*

Szemléletünk kiszabadult az „individuális lét” bővületéből, az embert szociális lénynek tekintjük – ez olvasható ki a bemutatott munkaterület tematikájából. A felhalmozott ismeretanyag konceptualizált feldolgozásához remélhetőleg segítséget ad majd a szociálpszichológia alapjelenségeinek és a kísérleti módszereknek jobb megismerése, a beavatkozásmentes regisztrálást és pontos feldolgozást biztosító műszeres technikák alkalmazása.

IRODALOM

- ADORJÁNI Cs. – GÁLFI B., 1961, Csoportos pszichoterápia idült elmebetegekkel. Pszichológiai Tanulmányok III. Bp. Akadémiai Kiadó, 685–702.
ADORJÁNI Cs. – GÁLFI B., 1963, A terapeuta szerepe a csoport-pszichoterápiában. Pszichológiai Tanulmányok V. Bp. Akadémiai Kiadó, 643–656.

- ADORJÁNI Cs.—GÁLFI B., 1964, A csoport a csoportdinamika és a pszichotikusok csoport-pszichoterápiája. *Pszichológiai Tanulmányok VI.* Bp. Akadémiai Kiadó, 565—574.
- ADORJÁNI Cs.—PUSKÁS I., 1963, A csoport-pszichoterápia gyógytényezői idült elmebetegek esetében. *Pszichológiai Tanulmányok V.* Bp. Akadémiai Kiadó, 475—484.
- ADORJÁNI Cs. et al., 1959, A munka és jutalmazás szerepe a csoportos pszichoterápiában. *Pszichológiai Tanulmányok II.* Bp. Akadémiai Kiadó, 537—545.
- ADORJÁNI Cs. et al., 1965, Csoport-pszichoterápia és a szkizofrén betegek konfortatív stimulációja. *Pszichológiai Tanulmányok VIII.* Bp. Akadémiai Kiadó, 439—448.
- BAROCS L., 1970, Társas kapcsolatok vizsgálata nevelőotthoni csoportoknál. A temperamentum szerepe a társas kapcsolatok kialakulásában. *Gyógy-pedagógiai Tanárképző Főiskola. Szakdolgozat, kézirat.*
- BECSÁGH G., 1963, A csoportosítás és csoportosulás kölcsönhatásának vizsgálata vak fiúkra. *Pszichológiai Tanulmányok V.* Bp. Akadémiai Kiadó, 529—542.
- BÓNA Gy., 1970, A pszichodiagnosztikus vizsgálatok kommunikációs szerkezete. *Magyar Pszichológiai Tudományos Társaság III. nagygyűlés. Előadás, kézirat.*
- BÖSZÖRMÉNYI Z., 1956, Csoportterápiás kísérletek szkizofrénekkel és alkoholistákkal. *Ideggyógyászati Szemle, suppl.*, 235—236.
- BÖSZÖRMÉNYI Z., 1965, Csoport-pszichoterápiás tapasztalatok pszichotikusokkal. *Pszichológiai Tanulmányok VII.* Bp. Akadémiai Kiadó, 313—319.
- BUDA B.—HIDAS Gy., 1970, Megfigyelések a visszajelentés hatásáról kiképző csoportokban. *Magyar Pszichológiai Tudományos Társaság III. nagygyűlés. Előadás, kézirat.*
- BUDA B.—G. KISS J., 1971, A TAT-teszt alkalmazási lehetőségei az alkoholizmus szociológiai kutatásában. *Alkohológia, 2. 1.* 8—14.
- DURST Gy., 1967, Kisegítő iskola 7—8 osztálya társas szerkezetének elemzése. *Gyógy-pedagógiai Tanárképző Főiskola. Szakdolgozat, kézirat.*
- FARAGÓ K.—SZAKÁCS F., 1972, Módszer az ORT tartalmi elemzésén alapuló értelmezéséhez. *OIE Monitor 8. Kézirat.*
- FONYÓ I., 1970, Társas kapcsolatok elemzése kontaktometriai módszerrel. *Pszichológiai Szemle, 3.* 422—427.
- FONYÓ I., 1971, Kontaktometriai vizsgálat kórházban fekvő szkizofrén nőbetegekkel. *Kézirat.*
- FRENKL, R. Sz., 1971, Kudarcreakciók kiscsoport helyzetben. *Bölcsészdoktori értekezés, kézirat.*
- FÜREDI J., 1970, Pszichiátriai osztályok miliójének szociálpszichológiai vizsgálata. *Magyar Pszichológiai Tudományos Társaság III. nagygyűlés. Előadás, kézirat.*
- FÜREDI J., 1970/a, A terápiás közösségről. *Ideggyógyászati Szemle, 11.* 168—176.
- FÜREDI J.—SZAKÁCS F., 1969, Csoport-pszichoterápia kettős vezetéssel. *Orvosi Hetilap, 46.* 2695—2701.
- HIDAS Gy., 1963, Neurotikusok klinikai csoport-pszichoterápiája. *Ideggyógyászati Szemle, 16.* 198—207.
- HIDAS Gy.—BUDA B., 1967, A csoport-pszichoterápiás folyamat vizsgálata

- az interperszonális kommunikációs elmélet szempontjai szerint I. *Pszichológiai Szemle*, 4. 537–551.
- HIDAS GY.—BUDA B., 1968, A csoport-pszichoterápiás folyamat vizsgálata az interperszonális kommunikációs elmélet szempontjai szerint II. *Pszichológiai Szemle*, 1–2. 104–121.
- HIDAS GY.—BUDA B., 1970, Megfigyelések kiképző csoportok bomlási folyamatairól. Magyar Pszichológiai Tudományos Társaság III. nagygyűlés. Előadás, kézirat.
- HORVÁTH SZ. et. al., 1966, A csoport-pszichoterápiás ülés dinamikájának elemzése. *Pszichológiai Szemle*, 23. 146–157.
- ILLYÉS S., 1959, A vak gyermekközösség önismerete. *Pszichológiai Tanulmányok* II. Bp. Akadémiai Kiadó, 433–445.
- ILLYÉS S.—SZAKÁCS F., 1959, A csoportosulás tényezői vak gyermekek közösségében. *Pszichológiai Tanulmányok* I. Bp. Akadémiai Kiadó, 165–173.
- KARCSAG J., 1971, Szociális Beállítódás Tesztje. OIE Monitor 7. Kézirat.
- KARDOS F., 1970, Értelmi fogyatékosok társas helyzete és társulási igénye. Gyógypedagógiai Tanárképző Főiskola. Szakdolgozat, kézirat.
- KARDOS GY., 1965, Társaslélektani kölcsönhatások jelentősége az alkoholisták gyógyszeres kezelése alkalmából. *Pszichológiai Tanulmányok* VII. Bp. Akadémiai Kiadó, 295–301.
- KARDOS GY.—TÓTH A., 1970, Adatok az alkoholizmus társaslélektani és epidemiológiai kérdéseire III. *Ideggyógyászati Szemle*, XXIII. 17–26.
- KARDOS GY., 1971, Klinikai pszichológiai és szociológiai vizsgálatok az alkoholizmus betegségének a szokásos és szimptomiaszabványoktól való elkülönítésére. *Alkoholológia*, 1. 3–4. 100–105.
- LIDI E., 1971, A baráti kapcsolat és a szerepkörök állandósága a kisgyermek iskolai osztályokban. Gyógypedagógiai Tanárképző Főiskola. Szakdolgozat, kézirat.
- MÉREI F., 1958, Aktometriai módszer. Kézirat.
- MÉREI F., 1969, Feszültség szabályozás a csoport-pszichoterápiában pszichiátriai osztályon. Kézirat.
- MÉREI F., 1971, A Rorschach-próba V., OIE Vademecum 20. Kézirat.
- MÉREI F.—GOLDSCHMIDT D., 1958, A terápiai eredmények szociálpszichológiai ellenőrzése. Kézirat.
- MÉREI F.—SZAKÁCS F., 1965, A konformizmus mutatója a Rorschach-próbában, OIE Vademecum 11. Kézirat.
- MOLNÁR I., 1972, A személy percepció vizsgálatának problémái és lehetőségei. Kézirat. OIE Monitor 3.
- PERTORINI R.—KLEININGER O., 1961, Kísérlet a szociometriai módszer pszichiátriai osztályon való alkalmazására. *Ideggyógyászati Szemle*, 8. 238–246.
- POPPER P., 1970, A kriminális személyiségzavar kialakulása. Bp. Akadémiai Kiadó.
- RÁTAY Cs., 1969, Zárt osztályi betegfoglalkoztatás hatása elmebeteg rehabilitációjára. Bölcsészkar szakszemle, kézirat.
- SIMON I., 1961, Adatok a vak gyermekek társas kapcsolatának fejlődéséhez. *Pszichológiai Tanulmányok* III. Bp. Akadémiai Kiadó, 619–629.
- SÜLE F., 1968, Az acting out megjelenése a csoport-pszichoterápiában. *Ideggyógyászati Szemle*, 9. 391–398.

- SÜLE F.—SÜLE F.-NÉ., 1966, Adatok chronicus szkizofrénekkal végzett csoportterápia hatásosságának kérdéséhez. *Ideggyógyászati Szemle*, 19. 335—344.
- SÜLE F.—SZAKÁCS F., 1970, A kiképző csoport-pszichoterápia kezdeti dinamikája és az önismeret problémája. Magyar Pszichológiai Tudományos Társaság III. nagygyűlés. Előadás, kézirat.
- SÜLE M., 1968, Kóros tudattartalmak (doxasmák) szereplői. Bölcsészdoktori értekezés, kézirat.
- SZAKÁCS F., 1966, A szociabilitás mutatói projektív tesztekben. Bölcsészdoktori értekezés, kézirat.
- SZAKÁCS F., 1968, Szociabilitásmutatók projektív tesztekben. *Pszichológiai Szemle*, 4. 564—578.
- SZAKÁCS F.—MÜNNICH I., 1970, Szimpátiamodellek kutatása Szondi-képekkel. *Pszichológiai Tanulmányok XIII*. Bp. Akadémiai Kiadó, 575—591.
- SZEGEDI M., 1967, Elmebetegek társas kapcsolatainak kialakulása a betegfoglalkoztatás során. *Pszichológiai Tanulmányok X*. Bp. Akadémiai Kiadó, 559—568.
- SZILÁGYI L., 1968, A panaszkodás mint az interperszonális kapcsolatok egyik megnyilvánulása. *Pszichológiai Tanulmányok XI*. Bp. Akadémiai Kiadó, 493—506.

KONTAKTOMETRIAI VIZSGÁLAT KÓRHÁZBAN ÁPOLT SZKIZOFRÉN NŐBETEGEKKEL

Az eddigi kontaktometriai vizsgálatok egészséges felnőttek emberi kötődéseiről, kapcsolódási motivációjáról, a társas hálózat sémá-szerűen megragadható tulajdonságairól adtak képet. Ha kíváncsiak vagyunk arra, hogy különböző betegségtörténetek hogyan szövik és alakítják a személyközpontú társas mezőt, többé-kevésbé jól körülhatárolható kategóriákat kell keresnünk a vizsgálat elvégzéséhez.

Így született meg a legutóbbi felmérés szkizofrén nőbetegekkel 1971 novemberében.* Tizenhat különböző súlyossági szinten levő, általában többszörösen hospitalizált szkizofrén nőt vizsgáltunk meg, akiknek az életkora 18–39, de zömmel 26–35 év közé esett. A módszer a kontaktometriai exploráció és a kontaktometriai regisztráció vonalvezetését használta fel a személyenként körülbelül másfél órát igénybe vevő interjú során. A kapcsolatok számba vevésénél a korábban leírt 16 társas kategóriát (mint barátok, rokonok, szakmai kapcsolatok stb.) tapasztalati szükségszerűség alapján kiegészítettük a bent fekvő betegtársak szektorával. Az egyes kötődésekkel kapcsolatban csak az érzelmi irányulást és hőfokot vizsgáltuk, végül pedig arra kértük a beteget, ítélje meg, ki a legfontosabb személy a számára, s próbálja elmondani, miért. A betegek spontán megjegyzéseit leírtuk, és amit egészséges felnőttek esetében nem tettünk, noszogattuk és biztattuk őket, hogy a már felsorolt kapcsolatokon kívül próbáljanak még rátalálni egyre-egyre. A jegyzőkönyv felvétele után rákérdeztünk feltűnő jelenségekre, például, hogy valóban lehetséges-e, hogy csupa pozitív, szimpátiás kötődésük van.

A vizsgálati anyag feldolgozásakor rögtön szembetűnt, hogy az a

* Köszönetet mondok *Dr. Goldschmidt Dénes* főorvosnak, hogy támogatott e vizsgálat elvégzésében a Pest megyei tanács *Semmelweis Kórházának* nyílt Pszichiátriai Osztályán, továbbá *Bárdos Katalinnak*, *Pável Juditnak* és *Ribán Hajnalkának*, akik a felmérésben segítségemre voltak.

kép, amit az egészséges felnőttek társas kötődési képletéről őrzünk, ebben az esetben nem rajzolódik ki. *Mások a kontaktogramok*: más a szociális szektorok feltöltöttsége, és más a preferenciák eloszlása. Különösen négy elűtő és sajátos jelenség vonja magára a figyelmet, melyek a következők:

1. a társkapcsolat-rendszer koartációja,
2. paradox viszonyulások,
3. bizarr motivációk,
4. az anyához való kötődés fontossága.

1. A társasmező általában kis extenzitású és szegényes, feltehetően a betegség súlyosságával egyenes arányban. A koartálódás, a kötődésvesztés többféleképpen jön létre. Az egyik út a *szociális szektorok kiürülése*, ami azt jelenti, hogy azok a kapcsolatok, amelyek kialakításához és fenntartásához aktív elébemenő attitűd, érdeklődés, empátia – általában motiváltság szükséges, nem jönnek létre, illetve megszűnnek. Vizsgálati anyagunkban tíz személynek például egyáltalán nincs barátja, alig találunk egy-egy szakmai kapcsolatot vagy hobbitársat. Úgy tűnik, hogy a folyamat lépcsőzetes; míg az egészséges ember társas mezője szektorálisan színes, a szkizoid tendencia alienációs folyamattal jár. Az igazán beszűkült társkapcsolat-rendszerből már a munkahelyi társak, a tartozék jellegű kötődések és a szolgáltatást végző személyek is kiestek. Ami megmarad, az a család és a rokonság, esetleg egy-egy szomszéd, orvos és ápoló vagy néhány bentfekvő betegtárs. A magányosodó ember nem választ, a kapcsolatokat helyzete tartja meg vagy hozza magával.

A kötődésvesztés egy másik útja a *kapcsolatok annulálása distanciacérezéssel*. A beteg be tud számolni akár 80–100 kapcsolatról is, de érzelmi involváltságát tagadja. Nézzünk erre három jellegzetes példát. Az első esetben százhat kapcsolatot sorolt fel valaki, majd a végén ezt mondta: „A kapcsolatok eléggé elméletiek, mert semmi nincs, csak az anyám, s ha egészséges vagyok, akkor is csak az anyám és X dr. szokott lenni.” A másik személy – kapcsolatai akadálytalan felsorolása közben – megjegyzi: „Nincs senkivel se kapcsolatom, és ez a legnagyobb baj. A szüleim nem tudják, mi az, elveszíteni minden kapcsolatot. Olyan vagyok, mint a kiégett gyertya, nem vagyok igazán szerelmes, csak tudom, hogy az vagyok.” Harmadik példánkban az illető vonakodott vele együttélő rokonai felsorolásától, mondván: „Ha valami baj van, úgyse hallják meg.”

Koartációs jelenség a *kapcsolatok kifejejtése* is, amely nem azonos a neurotikus elvétéssel. A kapcsolatok elmondása után biztatásra sokszor még egyszer annyi rokont, munkatársat tudtak megnevezni. Vagy például tudtunk arról, hogy két asszony, aki kifejejtette családtagjai közül gyermekét, együtt él vele. Ezt a jelenséget nem tapasztaltuk egészségeseknél. Az volt a benyomásunk, hogy a társas mező belső reprezentációja sivárabb a valóságosnál.

Végül koartációs jegynek tekintettük az érdeklődés áttolását tárgyakra, amikor valaki beszámolt arról, hogy a személyeket azonos értékűen felcserélte tárgyakkal, gondolati tartalmakkal. „Személyekkel nagyon ritkán álmodom – mondta egyikük – inkább környezettel, például divatárúüzlettel.” Egy másik példa: „Nem tanárookra gondolok, inkább magára a tanulásra.” Amikor megkérdeztem van-e szerelmi kapcsolata, igenlően bólintott, és ezt mondta: „Anyámmal szoktunk erről beszélgetni.”

2. A szkizofrén jegyzőkönyvek némelyikét sajtóságotan átszínezik *paradox viszonyulások*. Ezek doxazmához kapcsolódnak. Így került be egy társkapcsolat-rendszerbe egy nyomozást indító személy vagy egy megbetegítésért felelős régi levelező-partner, akire intenzív ambivalens érzelmekkel gondol vizsgálati személyünk. „Ott rontottam el az életemet, amikor azzal a német lánnyal levelezni kezdtem.”

3. Az érzelmi kötődésekben feltűntek *bizarr motivációk*, amelyek lényegét abban látom, hogy az érzelmi viszonyulás egy fedőmotivációt kapott az eredeti helyébe; a beteg egy jelentéktelen tényre csúsztatta el valaha érthető ellenszenvét vagy ambivalenciáját. Nézzünk erre néhány példát. Valaki a következő módon indokolta meg apja iránti ambivalenciáját: „Nem szeretem rajta, hogy dohányzik. Az olyan rossz szagot ad. Én nem szoktam Kossuthot szívni, csak filteres cigarettákat. Más problémám nincs vele.” Egy más valaki gyűlöli apját, ökölbe szorított kézzel mondja: „Tizennégyben született, árdrágító.” Volt, aki legjelentősebb kapcsolatának főnökét tekintette egy üres jelmonddal indokolva e fontosságát: „A munka a legfontosabb, ott kap fizetést az ember”.

4. Végül az *anyához való kötődés* mélysége, alapvető *kiemeltsége* érdemel figyelmet. Tizenhatból kilenc esetben az anya szerepelt legfontosabb kapcsolatként, egy személy pedig azért tartotta a hűgát a legjelentősebb kapcsolatának, mert az együtt szidja vele anyjukat. Úgy láttuk, hogy az anya, gonoszsága és kiválósága miatt egyaránt fontos lehet, bár e 16 beteg élményében túlsúlyal igen pozitív jelenség,

szemben a kezelőorvosok és a kórrajzok külső-valóságos tanúbizonyosságával. Vizsgálati személyeink utaltak az egymástól való függésre és a szimbiózisra is. Lássunk néhány kapcsolatjellemzést: „Néha ambivalens vagyok, amikor anyám túlságosan gyerekként bánik velem. Sokáig nem tudtunk . . . eltávolodás volt köztünk a szűzeségem miatt. Azt mondta, hogy a kislánya meghalt. Ebbe mindketten belebetegedtünk. Mióta beteg vagyok, közel kerültünk . . . mindenki közt ő a legmegértőbb, támaszom és barátom . . . Most semmi nincs, csak az anyám.”

Egy másik: „Gyűlölöm, mert ő is gyűlöl engem. Őmiatta vagyok itt.”
És végül: „Ha ő nem lenne ebben a nyomorult világban . . . Egy sereg embernek a legfontosabb. Mindig rá akartam hasonlítani. Apám értetlen . . . Már 14 éves koromban azt mondtam, váljanak el, én inkább hajtom a lovakat és szántok . . . agilis.”

E néhány jegyzőkönyv azt mutatja, hogy a kontaktometriai módszer érzékeny a viszonyulási struktúrák átformálódásának megragadására. A személyiség interperszonális dimenzióját is érintő kóros folyamat — az alienációs processzus — sajátos kontaktogramban volt rögzíthető. Ezzel a módszerrel várhatóan más betegség-történések — például kényszeres, depressziós, alkoholos személyiség-torzulások vagy kriminális deviánsok — jellemző kötődési sémáira is rátalálhatunk. Azt is megfigyelhetjük, hogy az a jelenség, hogy az egészséges felnőtt nagyjából ugyanazon pattern szerint alakítja újra és újra társas mezőjét, vajon jellemző-e ezekre a betegekre, illetve elhajlókra is, vagy ha nem, a változások hogyan tükrözik a kóros folyamatokat.

IRODALOM

- BUDA B., 1965, „Double-Bind” Kommunikációs-szociálpszichológiai elmélet a schizophrénia keletkezéséről. *Magyar Pszichológiai Szemle XXII.* 3–4.
- FONYÓ I., 1970, Társas kapcsolatok elemzése kontaktometriai módszerrel. *Magyar Pszichológiai Szemle XXVII.* 3.
- HALEY, J., 1963, *Strategies of psychotherapy.* Grune and Stratton, New York.
- HALEY, J., 1959, The family of the schizophrenic: A Model System. *J. Nerv. Ment. Dis.*
- LIDZ, T.—FLECK, S.—CORNELISON, A., 1965, *Schizophrenia and the family.* International Universities Press. Inc. New York.
- MÉREI F., 1966, Szociometriai és csoportdinamikai kutatási módszerek. Népművelési Intézet Kutatómódszertani Konferenciája, kézirat.
- MORENO, J. L., 1960, *The sociometric system. The sociometry reader.*

V.

A SZOCIALIZÁCIÓ PROBLÉMAKÖRE

A SZOCIALIZÁCIÓ MINT A SZEMÉLYISÉG INTELLEKTUÁLIS ÉS EMOCIONÁLIS FEJLESZTÉSE

A vaksiketnémákkal foglalkozó kitűnő pedagógus I. A. SZOKOLJÁNSZKIJ fogalmazta meg a paradoxont, amely szerint a legkönnyebb vaksiketnéma gyerekeket oktatni, nehezebb olyanokat, akik csak vakok vagy csak siketnémák, a legnehezebb pedig a normálisakat.

Ha egy gyerek lát, környezetének bármilyen esetleges ingere válthatja az aktivitását, és ezen keresztül nyomot hagyhat fejlődésén. Ha hall, az oktatója tetszése szerint bármit közölhet vele, és akármit megparancsolhat neki, és a gyerek megfelelő verbális válaszaiból táplálhatja azt az illúziót, hogy a gyerekben az eltervezett nyomot hagyta. A vaksiketnéma gyereket oktató pedagógus kézben tud tartani minden hatást, amely növendékét éri, s az általa tervszerűen adagolt hatásról ugyanakkor tudja, hogy csak olyan mértékben hagy nyomot, amilyen mértékben sikerült a gyermek aktivitását irányában mozgósítani.

A szocializációs hatás és individuális aktivitás épp olyan nehezen összeegyeztethetőek a pszichológiai elméletben, mint a pedagógiai gyakorlatban.

A dolgot tovább bonyolítja, hogy az individuális aktivitást nemcsak szocializációs vagy spontán módon érvényesülő külső hatás válthatja ki, hanem már az első életévben megfigyelhető, majd későbbi életszakaszokban hol háttérbe szorulva, hol bonyolultabb formában ismét előtérbe kerülve megnyilvánul egy olyan viselkedésforma, amelynek iniciátora maga a felnövekvő, később a felnőtt egyén, s amelynek jól-rosszul tudatosított célja, hogy megszervezze maga körül azokat a társas kapcsolatokat, amelyekből azután majd a továbbiakban szocializációs hatások fogják érni.

A kétféle kölcsönhatás elkülönítése egymástól igen nehéz, mivel ezek minden konkrét fenoménban át- meg áthatják egymást. A felnőtt

megrázza a gyerek előtt a csörgőt – a gyerek utánozza, majd az így elsajátított műveletet kezdi arra használni, hogy felhívja magára a felnőtt figyelmét. Később a felnőtt kiprovokált odafordulását arra használja ki, hogy kérdéseket tegyen fel neki, s a kapott válaszoktól – nincs kizárva – ismeretei gyarapodnak.

Mégis meg kell különböztetni a kétféle kölcsönhatást, mert mind szerkezetüket, mind ontogenetikai eredményüket tekintve lényeges módon különböznek. Ha igaz, hogy a kölcsönhatás egyik típusának kétféle defektusa lehet – az, hogy a céltudatos oktatói-nevelői ráhatás nem aktivizálja a szocializálandó egyént, valamint az, hogy viszont spontán módon érvényesülő hatások aktivizálják – éppígy kétféle defektusa lehet a másik típusú kölcsönhatásnak is. Az első akkor áll elő, amikor az egyén kezdeményező aktivitása semmiféle szociális szankcionáló visszahatásban nem részesül: a gyerek viselkedésével szándékosan provokálja a felnőttet, az pedig ahelyett, hogy akár megjutalmazná, akár megverné érte, akár rámosolyogna, akár rákiabálna, közömbösen végzi a maga dolgát. A másik defektus úgy áll elő, hogy az egyén nem aktivitásával, hanem pusztán nemzedéki státusával vagy fizikai létével szervezi szociális viszonyainak mezőjét: a kislány arcát mosolyogva megcsipkedik, mert „milyen édes”, a fiúra rászólnak, hogy ne merészeljen zajongani, mert „ezek a kölykök csak az alkalmat lesik”.

A kétféle kölcsönhatás defektusai mármost más-más módon károsítják a fejlődő személyiséget:

Ha az oktatói ráhatás nem találkozik a személyiség aktivitásával, legjobb esetben olyan *verbális ismereteket* fejleszt, amelyek mögött semmilyen eleven tárgyi tartalom nincs, és amelyeket a személyiség ezért valóságos élethelyzetekben semmire sem tud használni – a gyerek megtanulja pl., hogy az elektromos ellenállás fordítottan arányos a vezető keresztmetszetével, de ha a lakásban kiég a biztosíték, felnőttként a villanszerelő szolgálataira szorul;

ha a személyiség aktivitását spontán módon keltik fel környezetének tárgyai, legjobb esetben *rutinszerű készségek* fejlődnek ki nála, amelyek mögött hiába keresnénk bármiféle alkotói attitűdöt, és amelyeket ezért a személyiség nem tud önálló módon hasznosítani a tárgyak újratermelésének osztályadalmi folyamatában. – A gyerek megtanulja, hol kell megnyomni a rádió vagy a televízió gombját, ha be akarja kapcsolni a készüléket, mit kell megtekerni, ha állomást akar fogni, vagy élesíteni akarja a kép kontrasztját, de fogyasztói

attitűdjét, amellyel felnőttként a civilizáció gyümölcseit élvezzi, ugyanaz a primitívség jellemzi, amellyel az ősember berendezkedik az őt körülvevő természeti tárgyak (pl. egy villámcsapástól lángba borult fa mint tűzforrás) használatára;

ha a személyiség aktivitását a nevelői ráhatás sem jutalmazólag, sem büntetőleg nem ismeri el, legjobb esetben olyan *impulzív akaratot* fejleszt, amelynek a lényegi magva hiányzik, és amelyet a személyiség ezért nem tud szociális mezőjének valóságos megszervezésére használni — a gyerek megtanulja, hogy hűvösen viselje el a legerősebb frusztrációkat, s éppígy életének kedvező fordulatait is, de felnőttként esetleg egy jelentéktelen sértést gyilkossággal fog megtorolni, vagy azért követ el súlyos bűntettet, hogy egy hirtelen szükségessé váló tragikomikusan csekély pénzösszeghez hozzájusson;

végül, ha a személyiség aktivitás nélkül találja magát társas viszonyok mezőjének középpontjában, legjobb esetben parazita érzelmi világa fejlődik ki, amelyben nem találunk megalkuvásképtelen szenvedélyességet, és amelyet a személyiség ezért nem tud társadalmi konfliktusok megoldásában alkalmazni — a gyermek megtanulja, hogy hangulataira a szerettei mindig finoman rezonálnak, megtanulja maga is együttérzőleg átélni szerettei lelki világának finom rezdüléseit és az otthoni táj hangulatait, de felnőttként a kétségbeesés fogja marcangolni, ha imádott apjáról vagy anyjáról megtud valamely addig titkolt bűnt, s döntenie kellene, hogy ezzel együtt vállalja-e, vagy emiatt elutasítsa.

Ha a kétféle kölcsönhatás defektusai más-más módon károsítják a fejlődő személyiséget, logikus feltételezni, hogy az optimálisan biztosított kölcsönhatás mindkét típusának más-más személyiségfejlesztő hatása van.

A társas viszonyok kialakult rendszeréből kiinduló hatások, amennyiben sikerül az egyén aktivitását mozgósítaniuk, a személyiség *tárgyi ismereteit és a tárgyakkal végzett műveletek képességeit* fejlesztik ki.

Azok a hatások pedig, amelyek a személyiség kibontakozó élettevékenységéből indulnak ki, amennyiben sikerül szocializációs visszahatást provokálniuk, a személyiség *lényegét tételező akaratot és a különböző lényegeket kollízióját megideológizáló érzelmeket* fejlesztenek. Hogy mit értek „lényegét tételező akaraton” és „lényegeket kollízióját megideológizáló érzelmeken”, erre még visszatérek.

*

Különböző szerzőknél (pl. D. B. ELKONYIN, 1964, H. WALLON, 1971) találkozunk azzal a gondolattal, hogy az emberi ontogenezis úgy fogható fel, mint olyan fejlődési szakaszoknak váltakozása, amelyek egyikében a személyiséget intellektuálisan fejlesztő kölcsönhatás dominál, a másikban pedig az emocionálisan fejlesztő kölcsönhatás.

VIGOTSKIJ (1967) a filogenezisben különböztet meg két fejlődésvonalat mint a gondolkodását és a beszédét, amely utóbbit állatoknál az emocionális kifejezés eszközeként írt le. (Vö. VIGOTSKIJ, 1960, 76–79.)

Hogyan értelmezzük mármost elméletileg a személyiség intellektuális és emocionális fejlődésének azt az egységét, amelyet optimális esetben a szocializáció biztosít?

Az értelmezéshez több elméleti modell is rendelkezésünkre áll.

Az egyik modell szerint a szocializáció akkor mehet végbe, ha a felnőtt céltudatos következetességgel adagolt ingereket bocsát a gyermek felé, aki erre feltétlenül megfelelő aktivitással fog reagálni, amennyiben ugyancsak helyesen adagolt tárgyi jutalmakkal és büntetésekkel gondoskodunk a megfelelő viselkedés megerősítéséről.

Tételezzük fel mármost, hogy a felnőtt által adagolt inger a következőképpen hangzik: „Háromszor négy egyenlő tizenkettővel.” A legelső kérdés, amelyet a fenti modell felvet: milyen jutalommal vagy büntetéssel tudom elérni, hogy a gyerek megértse, mit jelent „három”, „négy” és „tizenkettő”, továbbá mit jelent „-szor”, „egyenlő” és „-vel”?

Erre a kérdésre egy másik modell tud válaszolni, amely szerint a szocializáció úgy mehet végbe, hogy megfelelő tárgyakat rakok a gyerek kezeügyébe, aki e tárgyaktól nem tagadhatja meg azt az aktivitást, amelyre a kíváncsiság fogja ösztönözni, s e történésbe a megfelelő időpontban be kell kapcsolnom a megfelelő magyarázatot.

Tételezzük fel mármost, hogy a gyerek kezeügyébe helyezett tárgy egy vízzel telt, 25 méter hosszú és 1,5–2 méter mély medence. Mikor kell a felnőttnek bekapcsolnia a történésbe a magyarázatot az áramló víz felhajtóerejéről, hogy a gyerek bemenjen a vízbe és megtanuljon úszni?

Úgy tűnne, hogy a két modell éppen kiegészíti egymást: mindegyik éppen olyan kérdésre tud választ, amelyek hallatán a másik tanácstalan.

Csakhoggy felvetődnek olyan kérdések is, amelyekre a két modell azonos mértékben tanácstalan.

Tételezzük fel, hogy a felnőtt el akarja érni, hogy a gyerek úgy érezze: aki emberhúst fogyaszt vagy testvérhúgával közöszül, az nem tekinthető embernek. Hogyan kell eljárni? Úgy-e, hogy addig büntetem kellő következetességgel, amíg el nem érem, hogy többet a szájába ne vegyen emberhúst, és húga némiszervéhez többé nyúlni se merjen? Vagy úgy, hogy jutalmazom mindazon esetekben,

amikor nem követi el e „fertelmes bűnöket”? Esetleg meg kell magyarázni neki... Mit? Hogy az emberhús fogyasztása káros az egészségre? Hátha ellene veti, hogy az emberi szervezet számára nincs is könnyebben asszimilálható fehérje az emberhúsnál? Hogy a testvérek nászából degenerált utódok származnak? Hátha azt hozza fel, hogy nem is akarnak utódokat?

Tételezzük fel továbbá, el akarom érni, hogy a gyerek, ha két egyaránt jogosult, de egymást kölcsönösen kizáró társadalmi követelmény konfliktusába kerül, lelkiismerete szerint válasszon, még akkor is, ha azért, amit választott, büntetés fenyegeti, vagy a másik követelmény teljesítéséért jutalom kecsegteti. Hogyan járjak el? Magyarázzam el neki, hogy a két követelmény közül, amely majd csak az előre kiszámíthatatlan jövőben fog előre kiszámíthatatlan módon összeütközni, melyik lesz relatíve jogosultabb? Vagy azt magyarázzam meg, hogy általában milyen logikai eljárással lehet két társadalmi követelmény jogosultságának mértékét összemérni? De hiszen lelkiismereti döntésre éppen akkor kényszerül az ember, amikor a legnagyobb kapacitású komputer sem képes a követelmények súlyával kalkulálni. Esetleg a helyes viselkedés megerősítése végett büntessem őt minden olyan esetben, amikor konfliktushelyzetben azt az utat választotta, amelyért nem jár büntetés? Vagy jutalmazzam, ha olyant választott, amiért nem jár jutalom?

Ezekre a kérdésekre keres választ egy harmadik modell, amely szerint, ha a gyerek életkori sajátosságából adódóan kifejt valamely aktivitást, s ezért az egyik szülő valamilyen módon jutalmazza, a másik pedig valamilyen módon bünteti, akkor a gyermek identifikálódni fog a büntető szülővel és a példaképet utánozva kerülni fogja nemcsak azt, amiért büntették, hanem mindazt, amit a választott példakép kerülni, saját ideológiájává fogadva annak ki sem mondott ítéleteit jóról és rosszról.

Ez a modell továbbra is nyitva hagyja a morális választás és a lelkiismeret kérdését: azáltal, hogy a büntető szülővel indentifikálódok, előre mentesítem magam a további büntetéstől, s ezt olyan módon érem el, hogy minden további konfliktusra vonatkozóan előre elismerem az ő értékrendjének feltétlen jogosultságát.

Erre a kérdésre egy negyedik modell kínál választ, amely szerint a gyerek által kifejtett aktivitás, akár azért, mert a szülők nemzedéki megnyilvánulásként elismerik, akár mert nemzedéki megnyilvánulásként tiltják, követőre talál a kortársak között, akiket a szóban forgó aktivitás referenciális csoporttá szervez, s az így felnőtté váló személyiség azután lelkiismerete szerint kell hogy eldöntse, az utána következő nemzedék aktivitását saját múltja alapján helyeselje-e, vagy saját jelene alapján elmarasztalja.

Ez a modell a szilárd értékeket tételező ideológia kialakulásának kérdését hagyja továbbra is nyitva: a gyerek akármilyen esetleges

aktivitása alkalmas arra, hogy a szülői elismerés vagy tiltás az új nemzedéket kikristályosítsa körülötte, s ennek az esetleges aktivitásnak az értéke alapján kell majd az új nemzedék felnőtté vált képviselőjének az utána következő még újabb nemzedéket megítélnie.

E két utóbbi modell is kiegészíteni látszik egymást. Minthogy pedig a tárgyi ismereteknek és a tárgyi műveletek képességeinek kifejlődésére vonatkozó kérdésekre e két modellnek éppúgy nincs válasza, mint ahogyan a moralitás és az ideologikus értéktételezés ontogenetikai kérdéseire a korábban leírt két modellnél nem találtunk, valószínűnek látszana, hogy e négy modell komplementer értelmezésével a szocializáció teljes problémaköre elméletileg feltárható.

Valószínűnek látszana . . . ha a négy modell nem egy és ugyanazon témának lenne a variációja.

*

A téma: a személyiséget szocializáló társadalom változatlansága.

A változatlan társadalom felnőtt tagjának meghatározott képességei vannak, amelyeket átadhat a gyerekeknek, ha megfelelő jutalmazással és büntetéssel alkalmazkodó képessé kondicionálja a gyerek viselkedését.

A változatlan társadalom felnőtt tagjának meghatározott ismeretei vannak, amelyek fogalmi rendszerén megszüri a gyerek számára a világból érkező millió benyomást.

A változatlan társadalom felnőtt tagjának meghatározott értékei vannak, amelyeket a vele identifikálódó gyerek készen átvesz.

Végül, a változatlan társadalom felnőtt tagjának döntési alternatívái is vannak, amelyeket az új nemzedékben felnőtté váló gyerek örököl.

S miközben a pszichológia elméleti modelljei a társadalom változatlanságának témáját variálják, a társadalom változik. Változásának olyan különböző, de egyaránt szembeötlő tüneteivel pedig, mint amilyen pl. a hitlerizmus uralomra kerülése, a második világháború vagy az 1968-as nyugat-európai forradalmi hullám volt, újra meg újra feladja a megrendelést a pszichológiának olyan elmélet kidolgozására, amely a változásokat is értelmezni tudja.

A megrendelésnek, persze, mindegyik modell megpróbál eleget tenni.

Az első modell értelmezni tudja a társadalmi változásokat, ha abból indul ki, hogy különböző társadalmak, s azon belül különböző egyé-

nek a természetnek más-más darabján fejtik ki aktivitásukat: ki földet művelve, ki állatot tenyésztve, ki ipart űzve, ki közlekedéssel foglalkozva szerzi meg azokat a képességeket, amelyek azután nemzedékről nemzedékre öröklődnek. Ha mármost eközben érintkezésbe kerülnek egymással, akkor kialakul közöttük egy olyan sajátos szocializáció, amelynek tárgya immár nem a fejlődő gyermek, hanem a felnőtt személyiség. Mechanizmusa azonban ugyanaz, mint a gyermek szocializálásának: bizonyos viselkedésformákat jutalmaznak (pl. aki ipari nagyüzemben megfelelő időn keresztül meghatározott munkamozdulatokat végez, megszabott pénzösszeghez jut), másokat büntetnek (pl. annak, aki ehelyett lokomóciót folytat és megadott etalonoktól eltérő módon szerzi meg ennek során a táplálékát, kisebb-nagyobb testrészt levágják), s ezáltal sikerül viszonylag rövid idő alatt a társadalom viszonylag jelentős részénél új képességeket kialakítani.

A második modell abból indul ki, hogy minden társadalomban akadnak egyének, akik az előző nemzedéktől készen örökölt ismeretrendszert további ismeretekkel gyarapítják. Az új ismeretek felfedezőinek és a megállapodott ismeretek hordozóinak érintkezéséből azután itt is olyan szocializáció bontakozik ki, amelynek tárgya a felnőtt személyiség, mechanizmusa azonban a gyermeki szocializációval azonos: az új ismeretek időről időre olyan új fogalmi rendszerbe rendeződnek, amelyek prizmáján a korábban megszerzett ismeretek is új módon törnek meg, s ezeket az új magyarázó elveket alkotójuk a meggyőző kommunikáció csatornáin keresztül terjeszti el a társadalomban, amely ezáltal forradalmi gyorsasággal új arcot ölt.

A harmadik modell kiindulópontja a probléma megközelítéséhez: az egyes kultúrák és a bennük élő egyes emberek különbözősége. Ezek érintkezésekor különböző, egymással részben vagy teljesen összeegyeztethetetlen értékrendszerek csapnak össze, és ha az előző nemzedéktől örökölt értékrendszerrel szemben az idegen értékrendszer erősebbnek bizonyul, akkor előáll a felnőtteknek gyermeki mechanizmus szerinti szocializációja: identifikálódunk az erősebb ideológia képviselőjével, aki megtagadja mindazon értékeket, amelyeket saját ideológiánk tételezett, aki bünteti mindazt, amit idáig jutalmaztak, s amit most elfojtunk (így lényegült át egyik napról a másikra az európai kultúra szerves részeként fejlődő német kultúra reprezentánsa, identifikálódva a totális hatalmat átvett Hitlerrel).

Végül, a negyedik modell kiindulópontja: a nemzedéki ellentét. Eszerint az egymást váltó két nemzedék érintkezése során előfordul

hat, hogy az új nemzedék felnőtté érése után is hű marad azon morális döntéshez, amellyel korábban nemzedékké tette önmagát az előtte járókkal szemben, s ha a régi nemzedék eközben saját fiatalkori vétkeire emlékező lelkiismerettel nem képes kellő erélyt mutatni, a fiatalok forradalmasítják a társadalmat.

Íme az elméleti modellek, amelyeket hol tisztább formában, hol keverten alkalmaznak a legkülönbözőbb írások szerzői — a tudományos szakirodalomtól az ismeretterjesztésen keresztül a zsurnalisztikáig —, ha a szocializációval kapcsolatos jelenségekről szólva a fenomenológiai leírástól tovább akarnak haladni akármilyen magyarázathoz. S ha az egyes modellek képviselői a társadalmi változásokat illetően éppúgy meg tudnak fogalmazni egymás számára zavarbaejtő kérdéseket, mint — korábban láttuk — a társadalmi állandóságot illetően, ez ismét a komplementaritás felé tereli mindazoknak a szándékát, akik önként nem törődnek bele sem abba, hogy a pszichológia életbevágóan fontos kérdésekre ne tudjon válaszolni, sem pedig abba, hogy úgy tegyen, mintha tudna, s azt az újabb kérdést provokálja némely válaszával, hogy vajon komolyan gondolta-e azt [kitűnő példája az egyes elméleti modellek gondolati korlátaival meg nem békélő attitűdnek MÉREI FERENC ÉS BINÉT ÁGNES (1970) „Gyermeklélektan”-a].

A szintézisre irányuló szándéknak azonban ezúttal is gátat szab az a felismerés, hogy az egyes modellek ugyanazon témának változatai.

*

A téma ezúttal: a társadalmi változások determináltságának természete.

A kalandozó magyarok súlyos vereséget szenvedtek 933-ban és 955-ben; ezt követően több mint száz évig kondicionálták őket szemkiszúrással, külső hallójáratba történő ólomöntéssel és más hasonlóan hatásos megerősítő ingerrel, amíg kialakult náluk egy új viselkedésforma: a föld megművelése. Vajon ha Augsburgnál és Merseburgnál győztek volna őseink, tovább folytak volna a kalandozások? És ha a vereség után manufakturális ipar üzésére kondicionálták volna őket?

Newton felfedezte a mechanika leglényegesebb törvényeit; ezt követően megmagyarázta kortársainak, hogy az ég és a Föld minden jelensége ésszerűen szemlélhető e törvények prizmáján keresztül. Mi történt volna azonban, ha Newton mással tölti el az életét? És ha a klasszikus mechanika törvényei helyett a relativisztikus mechanika törvényeit fedezte volna fel, akkor kétszázötven évvel korábban kezdődhetett volna a fizika forradalma?

Időszámításunk I–II. századában a Római Birodalom periferiáján idegen kultúrák értékrendszereiből összegyűrt ideológia jelent meg, amely diametrálisan

volt ellentétes a Birodalom uralkodó ideológiájával; az erélyesebb ellenállásnak egy hosszabb periódusa után az idegen ideológia legyőzhetetlen erejének láttán a Birodalom lakossága identifikálódott az ideológiát reprezentáló személlyel (jóllehet a tan szerint nem Atyáról, csupán Fiúról volt szó), elfojtva pogány múltjának minden emlékét. Vajon ha a Római Birodalomnak alávettét néptörzsek **nem** a megbékélő ellenállásnak azt a formáját választják, ami az ősi ideológiáknak egymással és dekadens elemekkel való ötvözésében állott, akkor a Római Birodalom még huzamosabb ideig létezett volna és pogányként? És ha a periféria valamely prófétájának történetesen a felvilágosodás eszméi jutottak volna eszébe a megvilágosodás pillanatában?

1848-ban egymás után törtek ki az európai forradalmak; Magyarországon a márciusi ifjak nemzedéke az atyák nemzedékével szembeni morális szabadságát úgy nyilvánította, hogy a forradalomban elutasította a „haza vagy haladás” több mint félévszázados alternatíváját. Mi történt volna azonban, ha a 48-as ifjúság a nemzedéki lázadások konvencionálisabb formái közül választ? És ha lázadását a negyed évtel korábban megjelent Kommunista Kiáltványhoz kapcsolja, akkor 1848-ban szocialista forradalom tört volna ki?

Annak eldöntése, hogy a történelmi események véletlen egymásutániségában megnyilvánul-e valamilyen szükségszerűség, hogy ahhoz, hogy a történelemben valami valósággá váljon, meg kell-e érnie előzetesen a lehetőségének, nem a pszichológia kompetenciájának körébe tartozik, hanem a történetfilozófiáéba. A történetfilozófia azonban – tudatosan vagy spontánul – pszichológiai összefüggésekkel is számot vet a probléma megoldására tett kísérleteinél.

LUKÁCS GYÖRGY (1972) „A társadalmi lét ontológiája” c. művében elutasítja a történelmi-társadalmi determinizmusnak azt a korlátolt felfogását, amely determináltságon az események menetének szükségszerűségét érti; hangoztatja, hogy a determináltság a szükségszerűségnek és a véletlennek, valamint a lehetőségnek és a valóságnak a dialektikus kölcsönhatásaként értelmezhető (l. LUKÁCS, 1972). Ez az a kontextus, amelyben a történetfilozófia, legalább hallgatólagos elfeltevésésként, pszichológiai elméleti modellekkel operál.

Ha a társadalmi valóság egyszerűen fennáll, akkor az egyének ennek csak építőanyagát képezik, következésképpen pszichikumukkal nem kell kalkulálnia a társadalomfilozófusnak (s éppígy a szociológusnak sem). Más a helyzet, ha a valóságot úgy fogjuk fel, mint ami előzetes lehetőségekből válik azzá. Ebben az esetben a személyiséggel úgy kell számolni, mint aki a történelmi lehetőségek közül kiválasztja, hogy melyik valósuljon meg, s ez azonnal felveti a kérdést: *a szubjektív akarati elhatározásban megnyilvánulhat-e valami szubsztanciálisan szükségszerű?* E kérdés pedig, jóllehet megfogalmazása filozófiai, tartalmát tekintve pszichológiai választ követel.

Éppígy ha a történelmi szükségszerűséget úgy fogjuk fel, mint ami egyszerűen érvényre jut, akkor az egyének ennek csak eszközei, közvetkezőképpen pszichikumukat számításon kívül hagyhatja a történetfilozófia (s éppígy a történettudomány is). Más a helyzet, ha a szükségszerűség véletlenek háttérén nyilvánul meg. Ebben az esetben a személyiség az, aki a társadalmi véletleneket szükségszerűséggé rendezve fogja fel, s ez ismét felveti a kérdést: *az akcidentálisan elrendezett ismeretnek lehet-e valamilyen objektíve valóságos alapja?* A kérdés ismét filozófiaian megfogalmazott, de tartalmát tekintve pszichológiai választ követel.

Persze egyetlen tudománynak sem kötelező (csak hasznos) más tudományokban az ő címére szólóan felvetődő kérdésekre odafigyelnie. Csakhogy a pszichológiának, valamint a társadalom- és történetfilozófiának egymásra utaltsága kölcsönös.

Valószínű, hogy olyan társadalomfilozófiai koncepcióra, amely a társadalmat a vázolt pszichológiai modellekkel ellentétben nem úgy fogja fel, mint változatlan valóságot, hanem mint lehetőséget a személyiség szubjektív szabadságának kibontakoztatásához, nem is lehetne az ontogenezis szocializációs elméletét felépíteni. Az ontogenezis ilyen társadalomfilozófiai előfeltevés szerint csak az egyed társadalmilag nem meghatározott kibontakozása lenne, amelyet fel lehetne fogni mint az ösztönökérését vagy mint gyakorlás útján történő tanulást, mint a vele született tehetség inkubációját, vagy mint ismeretek fokozatos felhalmozását — a társadalom mindehhez csak a lehetőséget adná.

Ha pedig olyan történetfilozófiai koncepciót előfeltételeznénk, amely a történelmet a vázolt pszichológiai modellekkel ellentétben nem úgy fogja fel, mint véletlenszerű változások sorozatát, hanem mint szükségszerűséget, mely a személyiség számára akcidentális igazságként van adva, akkor ilyen előfeltevésre fel lehet építeni a felnőtt személyiség további szocializációjának elméletét, csak egy ilyen elmélet keveset fog tartalmazni, amit a szóban forgó történetfilozófiából ne lehetett volna spekulatív levezetni. Ilyen történetfilozófia a HEGELÉ, s marxista igénnyel fellépő pszichológiai elméleti fejtegetések (gyakran filozófiai művek szükséges kitérőjeként) gyakran végződnek olyan pszichológiai következtetésekkel, amelyek szerint a személyiségben felhalmozhatók ismeretek egyebek között a történelmi szükségszerűség felől, amely ily módon felismert szükségszerűségként, nem vakon fog megvalósulni; vagy amelyek a történelmi szükségszerűség meg-

valósulásának garanciáit abban látják, hogy az az egyes egyénekben megfelelő feltételes reflexeket fejleszt ki; más spekulatív következtetések szerint a történelmi szükségszerűség szelektál a különböző képességű személyiségek között, kiemelve azt, akire éppen szüksége van; vagy „az ész cselvetéseként” (HEGEL) gondolták el az összefüggést, amely szerint minden egyén a maga ösztönét követi, de az ezáltal egymást keresztező szándékok kölcsönösen közömbösítik egymást, és statisztikailag érvényre jut a történelmi szükségszerűség.

A különböző társadalom- és történetfilozófiai koncepciók tehát pszichológiai elméleti megoldásokat implicálnak, a pszichológia elméleti modelljei, amennyiben személyiség és társadalom, személyiség és történelem kérdését érintik, meghatározott társadalom- és történetfilozófiára alapoznak, jóllehet e kölcsönös egymásra utalás a két fél tudtán kívül is végbemehet.

*

A kérdés mármost az, felépíthető-e olyan elméleti modell a pszichológiában, amelynek társadalom- és történetfilozófiai előfeltevése *a társadalmat változóknak, a változást pedig történelmileg determinálnak fogja fel, miközben a determinációt a szükségszerűségnek és a véletlennek, továbbá a lehetőségnek és a valóságnak dialektikájaként* értelmezi.

További kérdés, hogy a körvonalazott elméleti modell adhatna-e hozzá valamit a szocializáció azon magyarázatához, amelyet a korábban jellemzett elméleti modellek kínálnak, különösen ha figyelembe vesszük azokat a lehetőségeket, amelyek e modellek komplementaritásában rejlenek.

MARX társadalom- és történetfilozófiáját választották – tudatosan – előfeltevésként VIGOTSKIJ (1971) és munkatársai: LEONTYEV (1964, 1965), GALPERIN (1966), LURIJ (1963, 1970).

Elméletük, amelyet más helyen részletesebben ismertettem (I. GARAI, 1969; „A marxista pszichológia alapjai” c. fejezetet), a szocializációnak azon kölcsönhatásával foglalkoznak, amely a társas viszonyok kialakult rendszeréből indul ki.

Annak az elméletnek a kimunkálása, amelynek tárgya a szocializáció másik kölcsönhatása, ti. az a kölcsönhatás, amely a személyiség kibontakozó élettevékenységéből indul ki, még várat magára.

A VIGOTSKIJ-iskola a szocializációt nem úgy értelmezi, mint a felnőtt ismereteinek és képességeinek átadását a gyerekek számára, hanem

mint a tárgyi *termelőerők* elsajátítását a gyermek által és ennek révén a felnőtt személyiségnek mint lényegi termelőerőnek a kifejlesztését.

Ez egyrészt reális szintézist tesz lehetővé a személyiség intellektuális fejlesztését értelmező szocializációs modellek között: az elsajátítandó termelési eszközök egyszerre rögzíti az emberiség történelmileg felhalmozott ismereteit és képességeit.

Másfelől lehetőséget nyit ez a modell a társadalmi változás és a történelmi determináció ellentmondásának a pszichológia kompetenciájába tartozó feloldására is: a termelési eszköz mindig a környezet változtatásának eszköze, amely ugyanakkor rá is kényszeríti az embert a változtatás meghatározott irányaira (vö. i. műnek „A marxista pszichológia antropológiai előfeltevései” c. fejezetével).

Marx társadalom- és történetfilozófiájának a *termelési viszonyokra* vonatkozó fejtegetései hasonló előfeltétellel szolgálhatnak a személyiség emocionális fejlesztését értelmező szintetikus szociális modell felépítéséhez.

IRODALOM

- ELKONYIN, D. B., 1964, Gyermeklélektan. Tankönyvkiadó, Bp.
- GALPERIN, P. J., 1966, Az értelmi cselekvések kialakulására irányuló kutatások fejlődése. *Magyar Filozófiai Szemle*, 1.
- GARAI L., 1969, Személyiségdinamika és társadalmi lét. Akadémiai Kiadó, Bp.
- LEONTYEV, A. N., 1964, A pszichikum fejlődésének problémái. Kossuth Könyvkiadó, Bp.
- LEONTYEV, A. N., 1965, Problemü razvityija psihiki. Moszkva.
- LUKÁCS GY., 1972, A társadalmi lét ontológiája. (Sajtó alatt.)
- LURIJA, A. R., 1963, Mozg cselovéka i pszichicseszkije processzü. I. köt. Moszkva, II. köt. Moszkva, 1970.
- MÉREI F.—BINÉT Á., 1970, Gyermeklélektan. Akadémiai Kiadó, Bp.
- VIGOTSKIJ, L. SZ., 1967, 1971, A magasabb pszichikus funkciók fejlődése. Gondolat Könyvkiadó, Bp.
- WALLON, H., 1971, Válogatott tanulmányok. Gondolat Könyvkiadó, Bp.

A „SZOCIALIZÁCIÓ” SZOCIÁLPSZICHOLÓGIAI KUTATÁSÁNAK NÉHÁNY ELVI ÉS MÓDSZERBELI KÉRDÉSE

„De az ember nemcsak természeti lény hanem emberi természeti lény . . .” (MARX)¹
„Mindenekelőtt kerülni kell, hogy a „társadalmat” megint mint elvonatkoztatást rögzítsük az egyénnel szemben. Az egyén maga a társadalmi lény. Életnyilvánítása — ha nem is jelenik meg egy közösségi, másokkal együttesen véghez vitt életnyilvánítás közvetlen formájában — azért maga a társadalmi élet nyilvánítása és igazolása.”
(MARX)²

A témakör, melyet a modern pszichológiai (ezen belül szociálpszichológiai), szociológiai és kultúrantropológiai irodalom az ún. szocializáció fogalma alá rendel, voltaképpen rendkívül szerteágazó, heterogén. Vonatkozik ez a kutatás irányára, kérdésfeltevésére, módszereire és magyarázó sémáira egyaránt. Nemcsak azért, mert az említett tudományágak kutatási stratégiája sajátosan különböző,³ hanem mert még egyazon tudományágon, így a pszichológián belül is nem csekély bizonytalanság észlelhető magának a *kutatás tárgyának* precíz körvonalazásában és tudatosításában.

E tény okozati hátterét némiképpen megvilágítja, ha tekintetbe vesszük, hogy a „szocializáció”-fogalom primer jelentéstartalma s maga a fogalom által jelzett kutatási terület akkortájt alakult ki, amikor a pszichológiát általában még a lelki jelenségek individuális szemlélete jellemezte. Mint az a tudományok fejlődéstörténetében gyakorta megfigyelhető, az új fogalom bevezetése itt is egyfajta funkcionális szükségletet jelzett: az ún. szocializáció problémája az individuál-

¹ MARX, K.: Gazdasági-filozófiai kéziratok 1844-ből. 1962. 109. o.

² Uo. 70. o.

³ GOSLIN (1969) ezek lényegi különbözőségéről így ír: a pszichológiai kutatás főként a szociális viselkedéssel kapcsolatos egyéni jellegzetességek fejlődésére, valamint azokra az alapfolyamatokra irányul, amelyek révén az egyének ezeket a viselkedési tendenciákat elsajátítják. A szociológiai kutatás ezzel szemben azokat a speciális csoportokat, ill. intézményeket tanulmányozza, ahol a szociálisan releváns viselkedést elsajátítják. Végül a kultúrantropológiai megközelítés mindezt egy szélesebb kultúrán belül, specifikus jegyeiben szemléli.

pszichológiai elképzelések ellentmondásainak feltárulásakor, részben ezek leküzdésére irányuló funkcionális szükségletből született. E tudománytörténeti konstellációval függ össze az is, hogy a „szocializáció” fogalma sajnálatos módon félrevezető. Jelentéstartalmában ugyanis egy ellenőrizetlen előfeltevést sugalmaz, nevezetesen azt, hogy az ember lényegében biológiai és individuális lény, akit a „szocializáció” tanít meg arra, hogy alkalmazkodjék a számára nemcsak fizikai, hanem elvi értelemben külső tényezőkhöz, a „társadalmi környezethez” (e gondolatmenet pedig az alkalmazkodás sémáját és mechanizmusát többnyire magától értetődően azonosítja a természeti-fizikai környezethez való alkalmazkodás sémájával).

A „szocializáció” elvi modellje eszerint „szociális ingerhatások” „kontra biológiai”, illetve „kontra individuális”. Az ilyen félrevezető, bizonyos hozzáállást, értelmezést eleve sugalmazó fogalmak többnyire nem kívánatos módon befolyásolják, predeterminálják a kutatást (egyáltalán az elemzésre kerülő jelenségek szelekcióját), s esetleg hasonló módon szélsőséges álláspontot hívnak ki maguk ellen. Talán nem szükséges adatszerűen is igazolni, hogy valami hasonló a szóban forgó témakör pszichológiai értelmezésében is végbement.

A „szocializáció” problémaköre határozottabban a század 20-as éveiben körvonalazódott – különösen FREUD személyiségfelfogásától ösztönözve. Az azóta eltelt időszakban minden nagyobb pszichológiai iskola kialakította saját „szocializációs” koncepcióját, ezek közül markánsabb vonásaik és intenzív kisugárzásuk miatt külön is említendő WALLON, G. MEAD, VIGOTSKIJ, PIAGET – még a 30-as években kialakult – részben egymást fedő, részint egymással polemizáló koncepciói. Az eltelt periódust, de különösképpen a legutóbbi két évtizedet a gyermek ún. szocializálására vonatkozó rész kutatások rendkívül extenzív fejlődése jellemezte. A „szocializáció” kutatása a szociálpszichológia és más pszichológiai szakágak vizsgálatokban, publikációkban és részeredményekben gazdag területévé vált.

Mielőtt arra a nem könnyű feladatra vállalkoznánk, hogy e szerteágazó témakör kutatásában néhány elgondolkodtató tendenciát vázoljunk, előljáróban hivatkoznom kell néhány ismert tudománytörténeti tényre:

1.1. Köztudott, hogy a szociálpszichológia ún. szocializáció fejezetének bázisanyagát képező tapasztalati megfigyelések, experimentális kutatások jelentős hányada eredetileg más pszichológiai szakágak – elsősorban a gyermek- és fejlődéslélektan, a személyiséglélektan,

valamint kisebb részben a szociológiai és antropológiai (kulturantropológiai) kutatások területén alakult ki. Így részint ezek eredményeinek *adaptálása*, ill. *szekunder* elemzése folytán, részben a „szocializáció” egyes kiemelkedően fontosnak tűnő mozzanatainak (mint pl.: viselkedési normák, értékek, szerepek egyéni elsajátítása) *önálló* kutatása révén alakította ki a „szocializáció” fogalma alá vont témakör jelenlegi formáját.

E tény egyben bizonyos magyarázattal is szolgál a következő sajátosság megértéséhez.

1.2. Nevezetesen: amíg a „szocializáció”-kutatás egyes nagyobb egységeiben (így pl.: az anya – gyermek, a család – gyermek, a gyermek és a kortárs csoport vizsgálata tekintetében) számottevő eredmények születtek, addig a *szocializáció egészéről* aligha van összefüggő, adekvát ismeretanyagunk, egységesen interpretálható képünk.

A probléma létezését és súlyát mintha elfedné az empirikus kutatások relatív prosperitása, különösen az utóbbi tíz évben kibontakozó gazdagsága. De hogy ez a gazdagság jelentős részben extenzív fejlődésből fakad, s épp ezért nem problémátlan, erre vonatkozóan egyre több kritikai észrevétel hangzik el az európai pszichológia neves képviselői részéről (PIAGET, LEONTYEV, NUTTIN, TAJFEL és mások).

Valamilyen – talán nem is túl áttételes módon – a „szocializáció” témakörére is áll az, amit K. MANNHEIM korábban az ifjúságszociológia státusáról jelzett: „hiányzik a probléma egységes megfogalmazási módja.” – „Az a körülmény, hogy a problémát mindig különféle szaktudományok vették elő, olyan helyzetet eredményezett, amelyben legfeljebb az átfogó megoldást szolgáló érdekes kezdeményekről és hozzájárulásokról beszélhetünk, de a *probléma világos felvetéséről* és céltudatos kutatásáról semmiképpen.”⁴

Az igazság az, hogy a *szocializációs folyamat releváns jelenségtartományának* az elhatárolásában, megjelölésében sincs egyöntetűség a kutatók között. McDAVID és HARARY (1968) szerint egyesek a „szocializáció” elemzését beszűkítik az egyén valamilyen partikuláris csoporton belüli alkalmazkodására, míg mások kiterjesztik a szociális tanulás azon hosszú szegmentumára, amely a csecsemőkortól a felnőtt, érett emberig vezet.⁵

⁴ Ifjúságszociológia. 1969. 46. o.

⁵ McDAVID, J. W. – HARARY, H.: Socialpsychology. 1968.

SECORD és BACKMAN (1972) „virtuálisan mindent átfogó” témát lát a szocializációban, amelynek jelenségtartománya szinte valamennyi szociálpszichológiai témával átfed.⁶ CHILD — a gyermekkori szocializáció elemzése során — korábban még olyan gyakorlati problémát látott a „szocializáció”-ban, hogy hogyan neveljük a gyermeket bármely adott társadalomban úgy, hogy annak megfelelő felnőtté váljék (CHILD, 1954). ELKIN — ehhez hasonlóan — az adott társadalom életmódjának megtanulását tekinti a „szocializáció” eredményének (ELKIN, 1960). Más szerzők kritikussá váltak az ilyenfajta megfogalmazásokkal szemben, mivel úgy találták, hogy az ezek szellemében fogant vizsgálódások „túlságosan a konform eredményre centráltak” (KOHLEBERT, 1964). Ez a kritika késztette később CHILDT bizonyos korrekcióra: „A szocializáció átfogó kifejezés arra a folyamatra, amelynek során az egyén más emberekkel való tranzakciókon át a társadalmilag lényeges viselkedés és tapasztalat specifikus vonásait fejleszti ki.”⁷

Leggyakrabban talán mégis olyan interakciós folyamatként jellemzik a „szocializációt”, amelynek révén az egyén úgy módosul, hogy megfeleljen valamely csoport elvárásainak. Ez az értelmezés közismerten G. H. MEADra (1934) vezethető vissza, aki szerint az egyén megértéséhez a társadalmat reprezentáló csoport felől, az interakciós folyamatok felől kell közelednünk.⁸ Úgy tűnik, hogy a legtöbb szerző pragmatikusan, saját „házi használatra” rögzíti ezt a fogalmat akkor, amikor érdeklődésének megfelelően közelebről vizsgálja meg a gyermekek fejlődés és a felnőtté válás egy-egy fragmentumát.

BIDDLE és THOMAS — a szerepelmélet összefoglalása kapcsán — így jellemzik a „szocializáció” kutatásának jelenlegi fázisát: „Valószínűleg korrekt az az állítás, hogy a szocializáció problémakörébe vágó vizsgálatok inkább deskriptíve leírják a különböző életciklusokban az egyének és csoportok szociálisan releváns viselkedését, semmint feltárják azokat az információkat, amelyek az ilyen viselkedés kialakulására, fennmaradására és eltűnésére vonatkoznak az egyén viselkedés-repertoárján belül.”⁹ Ez a komplex fogalom: „szociálisan releváns viselkedés egyéni elsajátítása”, mint láttuk, nemcsak CHILD-

⁶ SECORD, P. F.—BACKMAN, C. W.: Szociálpszichológia. 1972.

⁷ CHILD, J. L.—E. ZIEGLER: Socialization. In: LINDZEY, G.—ARONSON, E.: The handbook of social psychology III. 1969. 450—589. o.

⁸ MEAD, G. E.: Mind, self and society. 1934.

⁹ BIDDLE, B. J.—THOMAS, E. J. (Eds): Role theory. 1966. 345. o.

nál, más szerzőknél is gyakran feltűnik, mint a szóban forgó jelenségkör látszólag komplexebb s ezért megnyugtatóbb fogalmi megragadása. Ahhoz azonban, hogy valóban megnyugtató legyen, tudnunk kellene, hogy mit – s főként milyen kritériumok alapján – tekintünk „szociálisan releváns viselkedésnek”?

(Szociálisan releváns viselkedés-e pl.: a gyermek olvasási szenvedélye, ha a mama tiltó parancsa ellenére fejlődött ki, s értékenyítő minősége folytán esetleg szembefordítja a gyermeket a szülők és társadalmi rétegük életmódjával?) Ha valahol helyénvaló, akkor épp ebben a témakörben feltétlenül az, hogy az egyént ne csak a fennálló társadalom derivátumának, következményének tekintsük, hanem egy olyan nézőpontot érvényesítsünk, hogy hogyan lehet az egyén egyszerre „oka is, alkotója is meg következménye, produktuma is a társadalomnak?” Hogyan függhet az emberi természet vitathatatlanul a már meglévő kulturális szerkezettől, ill. szereptől egy meghatározott társadalmi struktúrában, ha ugyanakkor nyilvánvalóan egyedi személy, aki kulturális közegében válogat és új kulturális normákat alkot a jövő generációnak az irányítására?”¹⁰ – Ez a kérdés még mindig alapkérdés, megoldásra váró feladat a szociálpszichológiában.

1.3. A „szocializáció” témakörében napjainkig felhalmozódott vizsgálati anyag teljes, integratív feldolgozására csak egy nagyobb kutatói kollektíva vállalkozhat. De talán célravezető lesz s valamennyire az eredmények áttekintését is elősegíti, ha *logikai elemző kísérletet* teszünk annak felderítésére, hogy voltaképp *milyen részproblémák kimunkálása* tartozik bele szükségképpen a gyermek ún. *szocializációjának tervszerű vizsgálatába?*

Így kiemelhetők a gazdagabb empirikus eredményekkel rendelkező területek, de nem veszthetjük el szem elől a kevésbé sikeresen művelt kutatási ágakat sem.

Ha a „szocializációt” abban a jelenkori pszichológiai gyakorlatban kialakuló tág értelemben használom, amely felöleli az *egyén társadalmilag integrált, érett felnőttségévé válásának folyamatát*, akkor logikusan a következő részterületek, ill. problémakörök tudományos megismerését igényli az ún. *szocializációs folyamat egészének* a megragadása:

1.4. Feltételezi a „szocializációs folyamat” két szélső pólusára: az *újszülötthez* (vele született szükségleteire, adottságaira stb.) vonat-

¹⁰ ALLPORT, G. W.: A modern szociálpszichológia történeti háttéréhez. In: Szociálpszichológia. (Szerk. dr. PATAKI F.) Tankönyvkiadó, 1971. 14. o.

kozó adekvát *pszichofiziológiai* ismereteket, valamint a társadalom lényegi sajátosságaira, továbbá az egyén és a társadalom közötti *közvetítő* egységekre és mechanizmusokra vonatkozó adekvát *szociológiai* ismereteket. Ezek az ismeretek nyújtják a vizsgálandó jelenségkör főbb orientációs-viszonyítási pontjait. A bármelyik póluson fellelhető folytonossági hiányok vagy éppen téves eszmék tapasztalataink szerint károsan befolyásolják a kutatókat. A szociálpszichológia ismert „kettős kötése” a pszichológiához és a szociológiához (az elemző kategóriák sokoldalú tudományos ellenőrzésének követelménye) talán egyetlen más témakörben sem annyira élő, lényegbevágó, mint épp a „szocializáció” témakörében.

1.4.1. E problémakör bonyolultságából is fakadhat, az ismeretek hiányosságát is tükrözheti a „társas” és a „társadalmi” kategóriáinak gyakori egybemosása. Korábban is, ma is gyakran találkozunk az állati „társas” viszonyok leírásakor a „szociális” jelzővel; különösen az utóbbi 10–15 évben, amikor is igen intenzíven fejlődött az állati társas viselkedés experimentális tanulmányozása, hozzásegítve az e tekintetben meglévő folytonossági hiányok felszámolásához. Az eredmények értelmezése azonban – épp az állati és az emberi tanulás összehasonlítása szempontjából – jóval szilárdabb alapon állana, ha nem csúszna egybe gyakran hamis evidenciaszerűen a szociális környezet fogalmában a „társas” és a „társadalmi” kategóriája.

1.4.2. Az állati és az emberi „szociális” közötti különbség tisztázásához nem egy-egy viselkedésforma elszigetelt egybevetése révén, hanem az emberi fajra jellemző *élettevékenység egészének* lényegi jegyeit keresve-követve juthatunk csak el. — Ezt ismerte fel G. H. MEAD is (s még jóval előtte MARX is), amikor a darwini evolúciós elméletből kiindulva szembekerült a problémával. MEAD a fő különbséget a *szervezeti* (szerveződési) *elvben* látta, mert míg az állati „társas viszonyokban” a fiziológiai plaszticitás a domináns szervezeti elv, addig az emberi társadalomban ennek helyébe szerinte „az emberi interkommunikációban és részvételben megnyilvánuló szervezeti elv lép”, amely a fajra jellemző szimbólumformákban fejeződik ki.¹¹ MEAD leginkább a kommunikációban involvált akcióra alkalmazza a „részvétel” fogalmát, de egy másik lényeges vonatkozásban is említi: az egyénnek egy csoport kollektív létében, kollektív

¹¹ MEAD, G. H.: The problem of society. — In: The social psychology of G. H. Mead. Selected writings (Ed. A. STRAUSS) Chicago. 1966. 32–34. o.

tevékenységében való részességre is utal vele, úgy, mint az „Én-fejlődés, a személyes Én kialakulása nélkülözhetetlen forrására.”¹² Ugyanakkor elmulasztja e kollektív tevékenységforma specifikus jegyeinek kimunkálását, pedig ez világítaná meg jobban, milyen típusú „részvételre” gondol, amikor az egyén csoporton belüli tevékenységét említi, s hogy ez ténylegesen mennyiben elhatároló az állati „társas” és az emberi „szociális” viselkedés között. Többek között ezt az elméleti mulasztást tehetjük felelőssé azért, hogy MEAD – bár kulcsfontosságú szociálpszichológiai problémákat vet fel – nem kis mértékben rossz vágányra terelte követőit: a kiscsoportkutatásban főleg a szubjektívizálás, a társadalmi jelenségek pszichológizálása felé utaló szálakat erősítette fel.¹³

Szellemi örökségünkhöz visszanyúlva, leginkább MARX igazít el bennünket a „társas” és a „társadalmi” megkülönböztetésében, mivel a feladat „velejét” az emberi lényeg, az emberi tevékenység, az egyén és a társadalom kölcsönhatásának – többek között az állati léthez is viszonyított – elemzésében makrotársadalmi szinten már elvégezte.

Gondolatmenetének vázlatos áttekintéséhez abból kell kiindulnunk, hogy MARX szerint az élettevékenység sajátos jellege határozza meg valamely élőlény elsősorban biológiai vagy szociális természetét. A specifikusan emberi élettevékenység a *munkatevékenység*, amit az „ember testi szervezete szab meg”, mivel korlátozott lehetőségekkel, képességekkel rendelkező természeti lény, aki csak úgy tudja biztosítani fennmaradását, hogy a munkaeszközökkel mesterségesen meghosszabbítja természetes szerveit.¹⁴ Ugyanakkor „éppen a tárgyi világ megmunkálásában bizonyul az ember csak valóban *nembeli lénynek*”.¹⁵ Ez a tevékenység ugyanis involválja az ember *tudatos és társadalmi-közösségi lény* mivoltát s az állati viselkedéshez viszonyítva egy sor

¹² MEAD szerint ahhoz, hogy az emberi individuuum kifejleszthesse saját személyes Én-jét „... ugyanolyan módon, ahogyan más egyének önmagukhoz és másokhoz való attitűdjeiket átvette, át kell hogy vegye a *közös szociális tevékenység* (kiemelés tőlem, V. Sz. I.) különböző fázisaihoz és aspektusaihoz, továbbá a szociális intézményekhez való attitűdjeiket is, s ezeket generalizálva neki is tevékenykedni, cselekednie kell a szociális élet teljességében.” Lásd uo. 231. o.

¹³ Lásd PATAKI F. bevezető tanulmányát a „Csoportlélektan” c. kötethez. Gondolat Könyvkiadó Bp. 1969. 23. o.

¹⁴ MARX—ENGELS Művei 3. kötet. Kossuth Könyvkiadó Bp. 1960. 23. o.

¹⁵ MARX: Gazdasági-filozófiai kéziratok 1844-ből. 1962. 50. o.

lényegi változást mind a tevékenység objektuma, mind szubjektuma vonatkozásában.¹⁶

Ez vonatkozik a *szükségletekre* is: az emberi tevékenységet ugyanis nem a szükségletek kielégítése jellemzi önmagában, hanem mindenekelőtt a szükségletek kielégítésének a *módja* s újabb, specifikusan emberi szükségletek termelése.¹⁷ E szükségletek rendszerében sajátos helyet kap az embernek a „másik emberre” irányuló szükséglete, de már nemcsak mint a biológiai, ill. bioszociális értelemben vett „társra”, hanem mint az emberi élettevékenység, életmód együttes megvalósításához nélkülözhetetlen társra.

Más emberek érzései, gondolatai, képességei pedig az emberi tevékenység objektívalódott eredményeiben nyilvánulnak meg, ezeken keresztül válnak felfoghatóvá az egyén számára. Az emberi szükségletek és képességek között így sajátos dinamika alakul ki: az emberi képességek ugyanis elsősorban a munkafolyamatban tárgyiasulnak, objektívalódott eredményekhez vezetnek, amelyek „elsajátítása”, tehát a bennük rejlő képességek elsajátítása is (saját adottságainak meghatározott képességekké fejlesztése révén) az egyén belső szükségletévé válik. Az emberi individuum ugyanis csak meghatározott képességek kifejlesztése révén képes szükségleteit kielégíteni, ugyanakkor e képességek realizálása saját tevékenységében már egy újabb, sajátos belső szükségletként befolyásolja további magatartását, tevékenységét.

A fenti vázlatosan idézett, de mélyen a „szocializáció” problémaköre lényegébe vágó marxi gondolatok – a szükségletek és képességek dinamikájáról, az emberi individuum társadalmi természetéről, a gyakorlati és szellemi tevékenység összefonódásáról, kölcsönhatásáról az emberi élettevékenységben – mind olyan megállapítások, amelyek a szociológiai kutatásban makrotársadalmi szinten már sokoldalúan igazolódtak, s épp ezért a pszichológiai kutatást is inspirálók, bizonyos értelemben meghatározók. Következésképp nem valószínű, hogy tudományosan érvényes igazságú lehet a „szocializáció” olyan elvi modellje, amelyben az emberi személyiségfejlődésben részt vevő sokféle képességből csak a meglevő társadalmi feltételekhez, elvárásokhoz való passzív alkalmazkodás dominál.

¹⁶ E változások beható elemzését lásd MÁRKUS GY.: „Marxizmus és antropológia” c. tanulmányában. Akadémiai Kiadó, Bp. 1971.

¹⁷ MARX—ENGELS: A szent család. Marx—Engels Művei 2. kötet. Kossuth Könyvkiadó, Bp. 1958. 119. o.

1.5. A „szocializáció” logikusan végiggondolva feltételez ún. *közvetítő ágenseket, közvetítő rendszereket és mechanizmusokat* a gyermek és a társadalom között. A „közvetítő ágensek, ill. rendszerek” feloszthatók *perszonális, személyes természetűekre* (az anya, a család mindenekelőtt, különböző társadalmi csoportok, rétegek stb.), valamint társadalmi-történeti úton kidolgozott ún. *tárgyi közvetítő rendszerekre, „objektívációs rendszerekre”* (ide tartozik mindenekelőtt a *nyelv*, a mindennapi élet minimális objektívációs rendszere,¹⁸ adott társadalom anyagi-technikai és szellemi kultúrájának az a közege, amellyel a gyermek érintkezésbe kerül, ami jelentéssel bíróná válik a számára). A perszonális és a tárgyi, objektívációs közvetítő rendszerek hatása érvényesülésében lényeges különbségnek tűnik, hogy az utóbbiakat (a nyelvet, a szokásrendszert, az életmód technikai közegét, a munka- és a használati eszközök, tárgyak emberi használati módját és az életben betöltött jelentését, értékét) is „közvetíteni kell” a gyermek felé: a gyermek csak a személyi relációk által közvetítve sajátítja el ezek emberi használatát, fejleszti ki ezekhez megfelelő képességeit, s interiorizálja a bennük rögzült társadalmi tapasztalatot.

1.5.1. Az első — s a korai gyermekkorban a legfontosabb — „közvetítő ágens”: az anya vagy anyahelyettes, az első létfontosságú személyi reláció: az *anya és a gyermek* közötti viszony. Kutatása egyike témánk szociálpszichológiai feldolgozása bázisanyagának, viszonylag legfeltárta területének. E kapcsolat az újszülöttnél ekkor még egy biológiai, ill. bioszociális motívumra: a „függés”, „függőség” motívumára és az anya primer szükségletkielégítő, gondozói szerepére épül. Korábban úgy vélték, hogy a „függés” elég összetett motívuma tanult, szociogén, másodlagos megerősítés útján jön létre, mivel a kisgyermek gyorsan megtanulja értékelni a számára vitálisan fontos anyai gondozást (SEARS, 1957). A „függés” motívumának centrális helyéből, valamint az anya „generalizált ágens” minőségéből (épp a hozzá fűződő szoros érzelmi kötődés miatt) már könnyen levezethetők olyan más szociogén motívumok, mint pl. a szociális elismerés keresése, a kooperációs készség stb. (SEARS és mtsai, 1957; STAATS, 1968).

A „függés”, ill. másképpen fogalmazva: az anya, ill. társ iránti elemi kontaktusigény (emocionális biztonságigény) motívumát új

¹⁸ Lásd erről BENCZE GY. — KIS J. kitűnő tanulmányát: *A nyelv a mindennapi élet elméletében* címmel. In: Általános Nyelvészeti Tanulmányok VII. 1970. 17—55. o.

megvilágításba helyezték az ún. szociális deprivációs kísérletek és megfigyelések, amelyeket anyától, ill. társaktól megvont újszülöttekkel kapcsolatosan végeztek. HARLOW és mtsainak újszülött, társaktól és anyától megvontan, műanyán nevelt majmokkal végzett kísérleteiben nyert eredményei ugyanis a társ, ill. az anya iránti elemi, fizikai kontaktus igény bioszociális eredetét és az egyed viselkedésének biológiai szintű szabályozásában betöltött rendkívül fontos szerepét bizonyították (HARLOW, 1959; HARLOW és HARLOW, 1962, 1963).¹⁹ Ezek, valamint más adatok megerősítik azt a feltevést, hogy az anya és a gyermek közötti közvetlen fizikai kontaktus hiánya nagyobb károsodást idézhet elő a gyermek további fejlődésében, mint a fiziológiai szükségletek csökkent kielégítése, s ez főként az érzelmi egyensúly megbomlásában és a társas kapcsolatok torzulásában jelentkezik.

Az anya és a gyermek közötti kiegyensúlyozott, harmonikus kapcsolat fontosságára — főként a kisgyermek első életéveiben — az érzelmi egyensúly, de ezen keresztül a normális testi fejlődés biztosítása szempontjából is — negatív társadalmi tapasztalatok is ráirányították a figyelmet. A II. világháború után SPITZ sokoldalúan tanulmányozta azokat a rendellenes fejlődési tüneteket, amelyek anya nélkül felnőtt, ill. pár hónapos anyai gondozás után anyjuktól elszakadt kisgyermekek érzelmi életében, magatartásában, intellektuális és általános testi fejlődésükben — a viszonylag gondos fizikai ápolás ellenére — bekövetkeztek. E tünetcsoportnak az ún. *hospitalizáció* elnevezést adta, s kihatásait a gyermeki fejlődésre behatóan elemezte (SPITZ, 1945, 1946; DAVIS, 1947). Megfigyelései inspirálóan hatottak általában a gyermeklélektani, továbbá a deviáns magatartásokkal foglalkozó klinikai és szociálpszichológiai kutatásokra. Ezek nyomán bebizonyosodott, hogy a kora gyermekkori teljes vagy részleges érzelmi depriváció — egyben szociális depriváció — károsan hat a gyermekek későbbi fejlődésére, elsősorban társas viselkedésére, s egyik fő forrása az antiszociális személyiség kialakulásának (a hazai kutatások közül lásd erre vonatkozóan GYÖRGY JULIA, POPPER és mások, 1968 munkáit.)²⁰ — MÉREI mutat rá arra, hogy a korai gyer-

¹⁹ HARLOW, H. F.: Love in infant monkey. Scientific American. 1959. jun. — Harlow, H. F.—Harlow, M. K.: 1962, The effect of rearing conditions on behavior. *Bull. Menninger Clinic.* 26. 213.

²⁰ Lásd a kriminálpszichológia összefoglalását az „Alkalmazott pszichológia” c. kötetben. (Szerk. RADNAI BÉLA) 1968. SPITZ és DAVIS cikkei a *Handbook of social psychology* (1968) kötetben.

mekkori értelmi, ill. szociális depriváció nem egyszerűen azzal az önmagában is káros következménnyel jár, hogy a kisgyermek érzelmi-
leg — a társas kontaktusigény kielégítetlensége miatt — bizonyta-
lanná válik, hanem legsúlyosabban abban a fejlődési zavarban mutat-
kozik meg, hogy épp az a szoros társas kapcsolat sérül, ill. hiányzik,
amely benne a társadalmi viselkedési mintákkal, szokásokkal, íté-
letekkel és tilalokkal (ezen keresztül bizonyos értékekkel) való belső
azonosulási vágyat, ill. készséget kialakíthatná.

Következésképp az „anya–gyermek” kapcsolat minősége, tar-
talma egyik legfontosabb összetevője s egyben determinánsa a tár-
sadalmi tartalmak közvetítésének és internalizált kontrollá szervező-
désének, a gyermeki Én-tudat kialakulásának és fejlődésének. Ez a
kapcsolat lényegében *szociális tartalmú és jellegű*: vezérlő eleme az
anya, ill. anyahelyettes, aki egy tágabb közösségen belül elsősorban
gondoskodik arról, hogy a kisgyermeket a megfelelő biológiai érési
időszakban ériék a szükséges szociális hatások (kívánalmak és tilal-
mak, ismeretek és elismerések), aki közvetíti felé környezete személyi
és tárgyi elemeinek érzelmi, majd értelmi — értékelő — jelentéseit,
s aki végül is mindezek révén fokozatosan átformálja ezt a kapcsola-
tot a kisgyermek számára is elsősorban szociális természetűvé. — En-
nek főbb mozzanatai: a beszédelsajátítás, a magatartás internalizált
kontrolljának kialakítása s az Én-kialakulás.

Az anya, ill. anyahelyettes és a gyermek közötti kapcsolat kitüntet-
tett fontosságát a legkorábbi években mind a „szocializáció”, mind
a személyiségfejlődés szempontjából voltaképp egyetlen pszichológiai
elmélet sem tagadja, azonban a megfigyelésekben, kísérletekben in-
volválta *elméleti implikációk* erősen különböznek egymástól abban,
hogy *a) milyen természetűnek* s mennyire perdöntőnek, ill. *predeter-*
minálnak tekintik ezt a gyermek fejlődésére és *személyiségére* nézve;
(e téren nemcsak a végső soron biológiai jellegű mélylélektani, vala-
mint az emberi pszichikum társadalmi természetéből kiinduló elméleti
megközelítések ellentéte a szembetűnő, hanem még olyan koncepció-
ké is, mint FREUD és PIAGET felfogása); *b) különböznek egymástól*
abban is, hogy az e kapcsolat hatására végbemenő *lelki történések*
közül melyek képezik a kutatói figyelem tárgyát; valamint *c) hogy*
ezen belül *milyen tanulási formákat és mechanizmusokat* vizsgálnak s
tartanak relevánsnak a szocializációs folyamat feltérképezése végett.

A különböző elméleti megközelítések mögött természetesen meg-
lehetősen egyenlőtlen arányban állanak az empirikus megfigyelések,

ill. kísérletek. Az „anya – gyermek” kapcsolatnak a „szocializáció” nézőpontjából történt feldolgozásában dominálnak az olyan – főként kérdőíves és interjú – vizsgálatok, amelyek eklektikusan egyesítik magukban a kapcsolat „természetére” vonatkozó freudi modellt a tanulási mechanizmusokra vonatkozó szociálbehaviorista modellekkel és interpretációval. Tipikus példája ennek SEARS, MACCOBY és LEVIN 1950-ben végzett vizsgálata, amelyben 379 ún. közép- és munkásosztálybeli mamát kérdeztek meg gyermekeik iskolaköteles koráig alkalmazott nevelési szokásaikról. Őt dimenzióban próbáltak információkat nyerni: a táplálás, a toilet-training, a függés, a szexuális magatartás és az agresszivitás dimenzióiban. Azon túlmenően, hogy a vizsgálat fontos adatokat hozott felszínre az említett dimenziókban a nevelési szokásokra vonatkozóan, a figyelemre méltó még az, *ami nem szerepelt* sem ebben, sem a hasonló vizsgálatokban: a gyermek mindennapi tevékenységstruktúrájának, valamint intellektuális és fizikai fejlődésének *önálló* szempontú vizsgálata. Ezek nélkül, úgy tűnik, aligha lehet egyértelműen érvényes ítéleteket alkotni bizonyos nevelési módszerek (mi több, társadalmi réteg-specifikus nevelési módszerek!) „beválásáról”, szocializációs szerepéről.

A pszichoanalitikus indíttatású kutatások ráirányították a figyelmet a gyermek érzelmi feszültségbeli változásainak a személyiségformálódásban s a társas viselkedésben betöltött szerepére, s ezzel olyan pszichikus tartalomhoz férkőztek hozzá, amely más irányú kutatásokban mellőzött vagy az ott alkalmazott módszerekkel megközelíthetetlen volt.

Jogosan kérdőjelezhető meg azonban az az „interpretációs zárt-ságra”, befejezettségre törekvés, amellyel az említett kutatók az általában nyert információkat kezelték. Velük szemben is helye van RIESMAN (1969) kissé ironikus észrevételének: „A modern társadalomkutatásban a pszichoanalízis hatása alatt olyan tendencia figyelhető meg, ami szerint a karakterformálásban túlértékelik a legkorábbi gyermekkor jelentőségét. De még ezen a korai időszakon belül is néha jóformán csak technikai figyelmet fordítanak a gyermeknevelés »fortélyaira«: pl. a táplálás és tisztába tevés szabályaira stb.”²¹

Egy másik kutatási vonal a kora gyermekkori fejlődést főként a rá jellemző *tanulási formák és mechanizmusok* oldaláról közelíti meg, s így csak közvetve – nem konkrét minőségük, hanem motivációs,

²¹ Hasonló probléma merül fel KAGAN, J.—MOSS, H. A.: *Birth to maturity* könyvével kapcsolatban. 1962.

ill. megerősítő szerepük aspektusából — foglalkozik az anya és a gyermek érzelmi változásaival. Ez a főként neobehaviorista, ill. szociálbehaviorista kutatási irány arra törekszik, hogy tisztázza az utóbbi évtizedekben laboratóriumi feltételek között megismert állati tanulási feltételek és formák *érvényességi* körét az emberi viselkedés internalizált szabályozásában.

Eredetileg a szociálbehaviorista tanulásemélet kidolgozói nem foglalkoztak azzal a problémával, hogy a szociális viselkedés hogyan válik a megfigyelhető cselekvés közvetlen, külső megerősítésétől függetlenné (MILLER, N. — DOLLARD, 1941), s meglehetősen differenciálatlanul terjesztették ki a jutalmazáson és büntetésen alapuló kondicionálás állati tanulási mechanizmusát az emberi viselkedés legkülönbözőbb szféráira. — Később a kutatók (MOWRER, 1960, ARONFREED, 1964)²² olyan tanulási mechanizmusokat tártak fel, amelyek bizonyos fókig a nyílt viselkedés külső megerősítésétől függetlenül alakulnak ki s válnak az egyén internalizált kontrollja részére.

Vizsgálták, hogy miként válik *belsőleg* megerősítővé a szociális közeg értékelő válaszainak befogadása a velük kapcsolatos érzelmi állapotok mediációs szerepe révén.

E kutatások feltárták, hogy a gyermeki magatartás internalizált kontrolljának bizonyos idegrendszeri szabályozási szintje (a későbbi, főként kognitív mechanizmusokban értékelő lelkiismeret elődjeként) még a „szocializáció” korai éveiben alakul ki, s relatíve stabil marad. Kialakulásának megértéséhez jól hasznosíthatók az állati tanulás azon formái, amelyek — mint a büntetési gyakorlás révén kialakított viselkedésgátlás, a generalizált averzív inger alatti kontroll, a megfigyelés, ill. utánzásos tanulás, valamint a késleltetett jutalmazásos tanulás különböző formái — a kísérletek tanúsága szerint is a gyermek korai éveiben a „szocializáció” mechanizmusaként is funkcionálnak, érvényesek. A vonatkozó eredmények jó összefoglalását adja ARONFREED (1968), ki egyúttal felhívja a figyelmet az állatkísérletek laboratóriumi eredményei extrapolálhatóságának a korlátozott voltára, lévén, hogy „embernél a jóval szélesebb viselkedési alternatíva összefügg a sokkal változatosabb pozitív ingerekkel s főként ezek kognitív reprezentációjával”.

S itt érkeztünk el a szociálbehaviorizmus „szocializációs modell”-

²² ARONFREED, J.: The origin of self-criticism. *Psychol. Review*, 71. 1964. 193—218. o.

jének fő hiányosságához: feltűnően kevésbé vizsgált az a szerep, funkció, amelyet a gyermek intellektuális fejlődése s ezen belül a különböző súlyú és természetű „kognitív reprezentációk” ténylegesen betöltenek az egyén belső kontrollja, szociális viselkedése, tevékenység és értékszféra kialakításában. De a szociálbehaviorizmus gondolati és vizsgálati tradíciói nem is teszik egykönnyen lehetővé a gyermek intellektuális, valamint továbbmenve, gyakorlati tevékenységszférájának meghódítását saját interpretációs keretük számára. Ehhez ugyanis fel kellene bontani az olyan zárójeleket, pontosabban a minőség szempontjából zárójelbe tett s így *jelentőségükben* is egybemosott, valójában különböző szintű jelenségeket, amelyeket a „viselkedés” fogalmával jelölnek, továbbá a „kognitív reprezentáció” homogénizáló (az intellektuális műveleteket és eredményeket „egy kalap alá” vevő) fogalmát, ahol a differenciálásra épp az emberi tanulási mechanizmusok jobb felderítése végett volna szükség (hiszen feltehetően más az emlékkép és a célképzet szerepe a „szocializáció”-ban). A kognitív reprezentációk differenciáltabb elemzését egyébként az említett irányzat problémaérzékenyebb képviselői is (pl. ARONFREED) sürgetik.

1.5.2. Az „anya – gyermek” kapcsolat természetsszerűleg kiegészül a „család – gyermek” kapcsolattal. E téren fontosnak tűnnek azok a vizsgálatok, amelyek a *család struktúrája*: nagysága, a gyermekek száma, születési sorrendje, nemi és korkülönbségeik, anya- vagy apahatalmú család és a gyermek fejlődése, főként teljesítménymotivációja, továbbá agresszivitása, vágyai és ideáljai közötti korrelációk felderítése végett folytattak (ROSEN, 1961; MACCOBY, 1961; TOMAN, 1961).²³ E kutatások zöme interjúmódszerre épült, ami számos metodikai problémát vet fel, mégis figyelemre méltó tendenciákat hoztak felszínre a nevelési eszközök és a személyiségformálódás egyes paraméterei között. Így pl. rámutattak arra, hogy főleg ellenséges szülők alkalmazzák a fegyelmezés hatalomhangsúlyozó eljárásait, ami a kisgyermek agresszivitását elősegíti (következetes alkalmazása az ilyen eljárásoknak természetesen elfojtja a nyílt agresszivitást, de növeli a gyermek mások, ill. önmaga iránti potenciális agresszivitását). Elsősorban melegszívű szülők alkalmazzák a szeretetre alapozott fegyelmezési eljárásokat, amelyek jobban közrejátszanak a gyermek felelősségtudatának, lelkiismeretének a kialakulásában.

Sajnos a vonatkozó interpretációkban bizonyos önkényesség, elő-

²³ Lásd őket a Handbook of social psychology (1968) c. kötetben.

ítéletes vulgarizálás is érvényesül, amikor hamis társadalmi réteg-specifikus sajátosságokat konstruálnak a „családi nevelést” és a gyermek fejlődését illetően.

A középosztálybeli gyermekek önállóságra és önrendelkezésre neveléséről alkotott idillikus képet mindenestre cáfolni látszanak BRONFENBRENNERnek a teljesítménymotivációval kapcsolatos eredményei: kimutatja, hogy a középosztálybelieknél szignifikánsan több a szeretetre orientált nevelés, ez pedig gyakran aláássa a függetlenségre, önállóságra törekvést, s hamarabb fejleszti ki a konform magatartást elősegítő belső kontrollt (1961).

1.5.3. Tovább lépve a „közvetítő rendszerek” elemzésében: a *kortárs csoport jelentősége* tűnik szembe, ami ma már evidencia. Hatásmechanizmusainak feltárásában azonban még sok a teendő. Növekvő jelentőségét – elsősorban az óvodáskorban, de később az iskolai évek során is, s a serdülő- és ifjúkorban újból fokozottabb mértékben – azok a kutatók ismerték fel, akik eredetileg is abból a nézőpontból tanulmányozták a gyermeki pszichikus fejlődést, hogy feltárják annak társadalmi determinánsait, és így a gyermeki Én-tudat kialakulását ezek eredményeként értelmezték (MEAD, WALLON, VI-GOTSKIJ). Ma már a kortárs csoportok szerepe az egyén személyiségfejlődésében általánosan felismertté vált azért is, mivel a modern ipari társadalom struktúráján belül kialakuló erős társadalmi mobilitás problémái elvezették a kutatókat a reference-group-ok fontosságához az egyén életvitele, értékelési sémái szerveződésében, s így a kortárs csoport szerepe is gazdagabb megvilágítást nyert (R. K. MERTON, 1967).²⁴ Az utóbbi időben a társadalmi nézőponthoz közeledő pszichoanalitikus beállítottságú kutatók is hangsúlyozzák az „egyén és a kortárs csoport” reláció fontosságát (HORNEY, 1939; SULLIVAN, FROMM, 1946).

A kortárs csoport a „szocializálódás” s ezen belül az Én-fejlődés „műhelye és kovácsolója”. Óvodáskorú gyermekeknél, együttes társas tevékenységük tervszerű megfigyelése eredményeként állapították meg, hogy minél intenzívebb a társas élet és játéktevékenység színvonala, annál több és rendszeresebb a csoportban kialakuló tanulási folyamatok előfordulása (utánzás, megfigyeléses tanulás, modellkövetés, szerepjátékok stb.). Ilyen irányú megfigyeléseik elemzését és

²⁴ A pszichoanalízis és modern irányzatai. (Szerk. BUDA B.) Gondolat Könyvkiadó (1971).

összegezését nyújtja MÉREI FERENC és V. BINÉT ÁGNES Gyermeklélektan c. munkája (1970), valamint más aspektusban ugyan, de szintén a kortárs csoport és az Én-fejlődés összefüggésére mutat rá MÉREI FERENC korábbi, úttörő jelentőségű munkája: „Az együttes élmény” (1948). Utóbbi külön érdeme, hogy feltételezte és frappánsan bizonyította azt a többletet, amellyel egy összeszokott csoport tartalmas élete az individualitáshoz viszonyítva rendelkezik.

A serdülő- és ifjúkorban találjuk meg ismét a kortárs csoport rendkívüli vonzerejét, befolyását a „szocializálódás” és személyiségfejlődés tartalmára. A felgyorsult fejlődés, az akceleráció, korábbi leválás a szülőkről, a kor társadalmi problémáival vagy épp divatjaival való korábbi szembesítődés – mind megnövelik a „kortárs csoport és az egyén” kapcsolatának a súlyát. A kérdés vizsgálatának számottevő irodalma van mind az iskolai-pedagógiai szociálpszichológián belül, mind az ún. deviáns magatartásmódok kutatásában.

A csoportlélektan létrejötte már önmagában is tanúsítja az említett „interakciós terep” súlyát az egyéni magatartás és gondolkodás alakulásában (bár nem korlátozza vizsgálódásait a kortárs csoportokra). Ha túljut jelenlegi megtorpanásán, egy genetikus szempont következetes érvényesítése esetén még fontosabb információkkal szolgálhat a csoport érték- és normaképző folyamatairól, s ezek egyéni elsajátításáról. A hazai irodalomban főként GAZSÓ, PATAKI és VÁRHEGYI (1971) által a diákéletmódra s ezen belül a pályaválasztásra, valamint a művelődési egyenlőtlenségekre vonatkozó vizsgálatai reprezentálják azokat az iskolai szociálpszichológiai kutatói törekvéseket, amelyek részben korábbi nevelésszociológiai kezdemények, részben az újból és intenzívebben megindult csoportlélektani kutatások révén – az utóbbi évtizedben nálunk is kibontakoztak. Itt említendőek meg azok a vizsgálatok is, amelyeket az iskolai osztályközösség szervezésére és nevelésére, valamint az egyénre gyakorolt hatásainak felmérésére vonatkozóan folytattak (PETRIKÁS, BAKONYI, HUNYADI GY.-NÉ).

1.5.4. „Közvetítő rendszereknek” tekinthetők a „szocializáció folyamatában a társadalom mindennapi életének, közvetlen gyakorlatának történelmi folytonosságát biztosító „objektívációs rendszerek”: a természetes nyelv, valamint az adott kultúra szokásrendszere, így a „szocializáció” szerves része ezek egyéni elsajátítása. — Ez legelemibb fokon az anya (v. helyettese) segítségével, családi, ill. más integrált csoportos (társadalmi társas!) közegben történik. Ez utóbbi hiányában a pszichikus, ezen belül az intellektuális fejlődés visszamarad,

a szociális tapasztalatok és kontroll beépüléséről, egyéni elsajátításáról szó sem lehet.²⁵

Mind a nyelv, mind a szokásrendszer egyéni elsajátítása azt jelenti, hogy az egyén olyan, a mindennapi életet és cselekvést átfogó *konstitutív szabályokat* tesz magáévá, amelyek benne belső szelektív tapasztalatait, élményeit strukturáló eszközökké válnak (tehát nem csak a mások megértését, a megértetést s az együttélést teszik lehetővé). Persze lényegi a különbség a tekintetben, hogy mi egyik és másik további szerepe az egyén személyiségfejlődésében: a szokásrendszer egyéni adaptálása nyilván közvetlenebb kapcsolatban áll az egyén ún. konform magatartásának a kialakulásával, míg a nyelvnek, az intellektuális fejlődés „szövetének”, eszközének, közvetlenebb kapcsolódása van a fennálló normákhoz, szokásokhoz való tudatosan kritikus attitűd kialakulásához.

Szociálpszichológiai kutatásuk nem egészen újkeletű, többek között azért sem, mert korunkban a tudományos érdeklődés előterébe került a különböző kultúrák intézmény- és szokásrendszerének, nyelvi és gondolkodásbeli sajátosságainak összehasonlító vizsgálata (lásd az ún. kultúranropológia előretörését), amely – főként R. BENEDICT, M. MEAD, R. LINTON (1967) munkásságában – egy sor érdekes, fontos összefüggést hozott felszínre a különböző kultúrákban involvált szokások, domináns intézmények, szerepek és a személyiségfejlődés vonatkozásában.

²⁵ Ezzel kapcsolatban figyelemre méltó LURIA, A. R. és JUDOVICS, A. beszámolója két ötéves egyetűjű – a beszédfejlődésben s így a társas kapcsolat terén súlyosan elmaradt – ikrekkel végzett kísérletükről. Ennek során beigazolódott, hogy a beszédzavar és a pszichés lemaradás az ilyen ikrek között gyakori ún. páros elszigetelődés eredménye volt. Amikor ezt a situációt megszüntették (az ikreket külön-külön jól integrált óvodai csoportokba tették, s ezt közülük a fejlettebbnél beszédgyakorlatokkal egészítették ki), sikerült felszámolniuk a beszédbeni s az ezzel összefüggő általános pszichikus lemaradást. Az egyéves kísérlet figyelemre méltó azért is, mert módot ad a „biológiai társas” és a „szociális társas” relációk különbségének megvilágítására. Az ikrek a páros elszigetelődésben egy biológiai jellegű társas kötődésben rögzültek: ez mutatkozott meg állandó együttlétükben, a gesztusnyelvtől alig különböző nyelvhasználatukban stb. Kilépésüket ebből semmiféle létszükséglet nem sürgette, szüleik gondoskodtak róluk. Nagyon lényeges változásnak kellett történni életkörülményeikben ahhoz, hogy fellazuljon ez a bioszociális jellegű társas kötődés, s egy valóban társadalmi kontaktuskészség alakuljon ki a beszédkézség fejlődésén keresztül. „A pszichikum és a tevékenység a szovjet pszichológiában” c. kötetben (Szerk. Váriné Szilágyi Ibolya) Gondolat Könyvkiadó, 1974. Lásd LURIA–JUDOVICS tanulmányát.

Úgy tűnik azonban, hogy a kutatások többsége a nyelv és a szokásrendszer egyéni elsajátítását abból a főként a szociálbehaviorizmusra jellemző nézőpontból vizsgálta, hogy hogyan funkcionálnak egyfajta „társadalmi megerősítő rendszer” részeként, tehát a kívánt viselkedés kondicionálása szempontjából. A nyelv ilyen szempontú elemzését láthatjuk STAATS vizsgálataiban is (STAATS, 1968). Ez az aspektus dominál a részben manipulatív célokat szolgáló ún. kommunikációkutatásban is. Csak legutóbb kezdték differenciáltabban megvizsgálni a nyelv, a beszéd és a gondolkodás ennél jóval komplexebb dinamikáját, de nem annyira a szociálpszichológián belül (kivétel OSGOOD), mint inkább a nyelvtudományokban és a pszicholingvisztikában.

Az a tény, hogy a nyelv és egyfajta szokásrendszer egyéni elsajátítása nélkülözhetetlen mediációs folyamata az internalizált társadalmi kontroll kialakításának – egyszerűen tagadhatatlan. Ennyiben jogos ezeket az adott társadalom „megerősítő rendszere” elemeként vizsgálni.

Fel kell azonban figyelni a nyelvelsajátítás szerepére más, nem kevésbé lényeges vonatkozásban is. A nyelvelsajátítás ugyanis, valamint a beszéd- és gondolkodási képességek fejlődése nemcsak az adott társadalmi kontrollt internalizálja az egyénbe, örökíti át a személyes Én-be, hanem ugyanakkor egyfajta *lehetőséget* és *eszközrendszert* jelent a *személyes Én önfejlesztésére és függetlenedésére* is. A beszéd-tanulás ugyanis releváns komponense az egyéni viselkedés tudatos, *akaratlagos* megszervezésének; mégpedig nemcsak a külső, megfigyelhető cselekvés akaratlagos megszervezésének, hanem a saját pszichikus állapotok, folyamatok bizonyos fokú befolyásolásának, manipulálásának is! Ez az aspektus eléggé elhanyagolt a „szocializáció” kutatásában és irodalmában, holott más vonatkozásban – elsősorban a gyermeki beszéd és gondolkodás fejlődésével kapcsolatban – már nemzetközileg is elismert eredményekkel kidolgozta a VIGOTSKIJ-iskola (L. SZ. VIGOTSKIJ, A. N. LEONTYEV, A. R. LURIJ).²⁶ A nyelvelsajátítás révén megnyíló tudati-akarati fejlődés, valamint intellektuális fejlődés két olyan új szálát kapcsol be az „egyén – csoport – társadalom” dinamikájába s a „szocializálódás” folyamatába, amelyet nehezen lehet egyoldalúan csak az adott kultúra, adott társadalom „konformizáló” hatása felől értelmezni.

²⁶ VIGOTSKIJ, L. SZ.: Gondolkodás és beszéd. 1967. Gondolat Könyvkiadó. LURIJ, A. R., A tudatos tevékenység eredete és agyi szerveződése. (A pszichikum és a tevékenység a szovjet pszichológiában c. kötetben.)

1.5.5. Továbbhaladva a mediációs tényezők mint „szocializációs” komponensek felmérésében, az emberiség társadalmi-történelmi tapasztalatait közvetítő rendszerek között ki kell emelnünk az *emberi tevékenység* (elsősorban a munkatevékenység, de más emberi tevékenységek, pl. a művészi tevékenység) *tárgyasult formáit* is: a „humanizált természet” világát, az *anyagi-technikai kultúrát*. Így természetesen az egyén „szocializációja” szerves részének e kultúra egyéni elsajátítását.

Ennek az aspektusnak a vizsgálata — talán a művészi objektivációk egyéni, ill. rétegspecifikus befogadása kivételével — meglehetősen elhanyagolt terület.

Közismert, hogy valamennyi pszichológiai irányzat közül a VIGOTSKIJ-iskola ismerte fel annak a marxi gondolatnak a *pszichológiai relevanciáját*, hogy a munkaeszközökben, a munkafolyamat eredményeiben mintegy *tárgyi* formát öltenek, objektiválódnak a létrejöttükhöz szükséges emberi képességek, s épp ezért a mindennapi tevékenységben végbemenő egyéni „eltanulásuk” egyúttal a pszichikus fejlődés sajátos, emberspecifikus útja. Ahogyan a gyermek megtanulja egy-egy szerszám, eszköz használatát, eközben kifejleszti magában a hozzákapcsolódó emberi képességeket, s ezek birtokában már további lényeges változásokat észlelhet saját maga és a környezete közötti viszonyban (amelynek óhatatlanul fontos következményei vannak a „szocializáció”-kutatásban különben ismert „függés” és „szociális elismerés” dimenzióiban!).

Az új, specifikusan emberi tanulási formák kialakulásának megértéséhez a pszichológiai kutatás is ki kellett hogy terjedjen az emberek tárgyi gyakorlati tevékenysége, valamint pszichikus fejlődésük közötti kapcsolat beható elemzésére. Kevés olyan fejlődéslélektani koncepció van, amely ezt az összefüggést tényleges funkcionális jelentőségében felismerné s vizsgálatát a maga számára kötelezőnek érezné. Bizonyos fókig megközelíti ezt PIAGET — az intellektuális fejlődéssel kapcsolatban, de leginkább a VIGOTSKIJ-iskolán belül főként A. N. LEONTYEV és ELKONYIN által kimunkált fejlődéslélektani koncepció állítja vizsgálódásai középpontjába. ELKONYIN szerint lényeges, hogy a gyermeki fejlődés periodizálása is úgy történjen, hogy mindkét cselekvési síkon: egyfelől az interperszonális, másfelől a tárgyi cselekvések síkján figyelembe vegye a gyermek pszichikus fejlettségét s a kettő kölcsönhatását. Ez az elemzési mód feltárhatja, hogy mikor melyik cselekvési sík képezi a fő húzóerőt a fejlődésben s hogy ho-

gyan lehet elősegíteni harmonikus fejlődésüket; egyben pl. kizárja, hogy az ifjúkori intenzív szellemi fejlődésben csakis a felnőtt szerepek felfogásához és utánzásához szükséges intellektuális eszközt lássák (ellentétben pl. egy „mai” személyiségelmélettel, GILBERT (1970) ún. bioszociális elméletével.)

Természetesen tovább is lehetne még bontani a „szocializáció” mediáló, közvetítő tényezőit és folyamatait. Például egészen bizonyos, hogy a „család” ez irányú szerepét nagymértékben motiválja és színezi, hogy milyen nagyobb társadalmi közösség, réteg, szubkultúra alkotó egysége, vagy hogy milyen annak a vidéknek a foglalkozási, vallási, politikai stb. tradíciója, amelyhez tartozik. Mi azonban csak a szocializáció fő vázát szeretnénk volna logikailag megragadni, ezért hát lemondunk a különben rendkívül érdekes, de túl messzire vivő tényezők elemzéséről. (Mentségünkre legyen mondva, hogy maga a „szocializáció” irodalma is csak nagyon esetlegesen foglalkozik velük).

1.6. Logikai áttekintésünkben most érkezünk el ahhoz a ponthoz, hogy voltaképpen *mi* is a „szocializáció” *eredménye*? A „szocializáció” tartalma és eredménye a gyermek sajátos, szociális *személyiséggé* formálása. Valamennyi felsorolt (s azon túlmenő) ún. szocializációs ágens és hatás, valamennyi „közvetítő tényező” abban az irányban hat, hogy a kisgyermekből – biológiai éréseire és fejlődésére „ráépülve” – olyan felnőtt személyiség váljék, aki képességei, jelleme, belső normái, értékei folytán alkalmas az adott társadalomban élésre, valamilyen felnőtt státusz s a hozzá tartozó életmód és tevékenység vállalására. (Ennek hiányában beszélhetünk az ún. antiszociális személyiségről).

A „szocializáció”, ill. „szocializálódás” fogalmai tehát csak más aspektusból kiinduló, más nézőpontból operacionalizált kategóriák az emberi személyiség kialakulása általános és szükségszerű útjának.

1.6.1. A *személyiség megalapozásában*, ezen belül is az *Én-tudat* kialakulásában valóban döntőek a korai gyermekévek. Ismeretes, hogy ezzel kapcsolatosan a pszichológiában részint az *Én-tudat* genezise és természete, részint a kora gyermekkori személyiség „lezárt-sága”, ill. nyitottsága képezték – s részben még képezik ma is – kutatás és vita tárgyát.

A „szocializáció” kutatásában fordulópontot jelentett az a felismerés, hogy a személyes *Én*, *Én-tudat* lényegében *szociális természetű* jelenség. Korábban általánosan elterjedt vélemény volt, hogy az *Én*-

tudat individuális természetű, kialakulása megelőzi mások megismerését (racionálisabb formában még PIAGET is ezt képviselte). — H. WALLON, G. H. MEAD és L. SZ. VIGOTSKIJ korántsem teljesen azonos elvi alapokon álló, de egy irányba mutatón érvelő-elemző munkássága nyomán (pontosabban az említettek munkásságának újrafelfedezése, a pszichológusok közötti elterjedése nyomán) kezdett fény derülni a gyermeki Én-tudat döntően szociális természetére és szociális tanulási mechanizmusaira. WALLON az „Én” és a „Másik”, a „Socius” kölcsönhatásáról írt tanulmányában a gyermek manipulatív gyakorlatait, a játékokat, az elszenvedést, a szerepcserét emeli ki az Én-tudat kialakulása mozzanataiként, s hangsúlyozza, hogy „az egyén, amennyiben mint egyént éli meg magát, alapvetően társadalmi lény”. MEAD az interakciók során létrejövő beszéd-, ill. szerep- és attitűdelsajátítási folyamatokat emeli ki az Én-tudatot formáló pszichikus mechanizmusokként. VIGOTSKIJ a beszéd- és szerepsajátításon kívül a kisgyermek manipulációs tevékenységét is bekapcsolja az Én-fejlődésbe, különösképp az intellektuális fejlődésbe, s főként az autisztikus gondolkodás PIAGET-i értelmezésének kritikájával járul hozzá az Én-tudat individuális, egocentrikus elképzelése leküzdéséhez. A másik vitatott pont: mennyiben tekinthető a személyiségfejlődés a kora gyermekkorban lezártnak, amely után a személyiség további sorsa csak egy eleve megszabott pályán való lefutáshoz hasonlít, utánjáték csupán. Ez az értelmezés a klasszikus freudizmus sajátja, a pszichoanalízis mai képviselői már nem zárják le ilyen kategorikusan a kora gyermekkorban a személyiségfejlődést (SULLIVAN, MURPHY, KARDINER). Inspiratív lehet — bár további igazolásra szorul — KARDINER elképzelése, ki a kora gyermekkori személyiségfejlődést az „alap-személyiség” kialakulásának tekinti, mihez képest a serdülő- és ifjúkor további lényeges változásokat hozhat.²⁷ Ennek analógiájára megkülönböztethető egy ún. alapszocializációs, valamint egy kései szocializációs folyamat, ill. fejlődési stádium. Mindenesetre sok tény szól amellett, hogy az utóbbi egyenrangúan lényeges szakasza a személyiségfejlődésnek.

1.6.2. Korunk szembevetendő jelensége: számottevően *megnyúlt az ún. szocializációs periódus*, összefüggésben azzal, hogy a gyermek relatíve korán kikerül a családi környezetből, egyre több intézményes

²⁷ A pszichoanalízis és modern irányzatai. (Szerk. BUDA B.) Gondolat Könyvkiadó, 1971.

szocializáló hatás alanya, a korábbiaknál jóval később kerül be a társadalmi termelőfolyamatba. Eltolódik a felnőtt keresőfoglalkozás megkezdésének, a választott, tanult pályába való beilleszkedésnek az ideje.²⁸ Egyébként a „szocializáció” szempontjából az sem közömbös, hogy magának a társadalmi termelőfolyamatnak a struktúrája is lényegesen változott, többek között megnőtt az alkalmazotti-hivatali jellegű foglalkozások részaránya. A „szocializáció” *szerkezetében* is lényeges változások mentek végbe: a növekvő társadalmi mobilitás kiszélesítette az egyén számára elérhető csoportok számát, növelte a bennük involvált s komplexebbé vált értékek és szerepek alternatíváit. Mindez *tartalmilag* is átalakította a szocializáció erőterét: *hangsúlyossá tette a serdülő- és ifjúkori szocializációt.*²⁹ Ez ma már könnyebben belátható, hiszen ekkor ismerkedik meg az egyén jövőendő tevékenysége, életfelfogása számára legfontosabb elvont és konkrét emberi értékekkel, ekkor integrálódik valamilyen módon az adott társadalom gazdasági, kulturális és ideológiai viszonyaiba. Egy sor olyan problémával szembesítődik, amelyek megoldásához „kezeléséhez” nem elegendők — még sikeres elsajátításuk esetén sem — a gyermekkori „szocializáció” viselkedésmintái, ugyanakkor a bennük való eligazodás és választás kényszere és módja, a választás tudatossága, ill. esetlegessége — egész további életére sorsdöntő lehet.

1.6.3. Külön kell szólni a *serdülő és ifjúkori „szocializáció” tanulási formáiról*, ezek vizsgálatáról. Egyes szerzők a felnőtt szerepek intellektuális megértését és *utánzását* emelik ki (főként az ún. bioszociális elméletek), míg mások az *identifikációt*, bizonyos értékekkel, szerepekkel való belső *azonosulást* emelik ki e kor fő tanulási formájaként (ERIKSON, 1968). Ez utóbbi tűnik érvényesebb megállapításnak, ami persze nem zárja ki, hogy az utánzás is gyakorta megtalálható — egész komplex formákban — a serdülők magatartásában. Az identifikáció tartóssága, hatékonysága tekintetében lényeges a különböző viselkedésbeli, értékbeli alternatívák közül *választás tudatossága*, de mint STOTLAND kimutatja (1961), valamilyen közös vonás esetén önkéntelen is lehet mások viselkedésének, ill. értékbeli választásainak

²⁸ „A népesedési görbe minden történeti fázisát a társadalmasodási időszak — tehát a felnőtt társadalmi és gazdasági szerepébe való teljes jogú belépést megelőző idő — és az élettartam megnövekedése jellemzi” — írja D. RIESMAN. „A magányos tömeg” c. műben. Közgazd. és Jogi Kiadó, 1968. 90–92. o.

²⁹ Lásd még ezzel kapcsolatban PATAKI F. elemzését a „Csoportlélektan” c. kötethez írt bevezetőben. Gondolat Könyvkiadó, 1969. 9. o.

az utánzása. Ebben az életszakaszban fel kell tételeznünk, épp e korra jellemző kritikus attitűd miatt, hogy hangsúlyosabbá válik az ún. *negatív identifikáció* (WINCH, 1962). ERIKSON kiemeli még, hogy a fiatal identitásképződése szempontjából fontos, hogy *felelősséggel* felruházottnak érezze magát.³⁰

Az identifikáció kialakulására vonatkozóan egy tucat ún. egytényezős elmélet született: így pl. a „másodlagos megerősítés”, az „áttételes megerősítés” (BANDURA, 1962), a „szeretetmegvonás” (SEARS és mtsai, 1957), a „státusirigység (WHITING, 1960), a „szociális hatalom” (BANDURA, 1962) stb. elméletei. Valószínű, hogy az említett motívumok közül egyszerre több is jelen van az identifikáció kialakulásában.

A választások tudatossága viszont nemcsak az egyén intellektuális és morális fejlettségétől függ, hanem – mint ahogyan ezt főként szociológiai jellegű vizsgálatok tanúsítják – függ a választási lehetőségként adott szerepek, pályák, értékek és normák áttekinthetőségétől, egyértelműségétől is.

Korunkban az ifjúkori személyiségfejlődés bonyolultabbá válását új fogalmak és nézőpontok bevezetése is tükrözi. Így pl. az értékekhez, normákhoz való viszony – beleértve a választás és identifikálódás mozzanatát – felderítéséhez igen hasznos operacionális fogalomnak bizonyult a MERTON által bevezetett „referencia-csoport” fogalma, amely kiemeli az egyént körülvevő csoporthálózatból azt, amely számára legnagyobb jelentőséggel bír, amihez viszonyítja önmagát. – MERTON bevezette továbbá az „előzetes, anticipáló szocializáció” fogalmát, amellyel az intenzív társadalmi mobilitás feltételei közötti pozícióváltás s az új szereppel való azonosulás sajátos formáját jelölte (ez általában a magasabb pozíció szerepmintájának előzetes elsajátítása; az értelmiségi foglalkozási szerepek elsajátítása az „anticipáló szocializáció” leggyakoribb formája. MERTON szerint zárt és merev társadalmakban ez az „anticipáló szocializáció” gyakran diszfunkcionális, s az ún. *marginális személyiség* kialakulásához vezet.

1.6.4. A *szerepfogalom*, a szereptanulás, szerepjátszás gondolata mint a személyiségfejlődés magyarázó sémái – egyre népszerűbbek, centrálisabbak a modern szociálpszichológiában. A személyes Én kialakulási mechanizmusát a szerepsajátítással még MEAD kapcsolta

³⁰ Ifjúságszociológia. (Szerk. HUSZÁR T.—SÜKÖSD M.) Közgazd. és Jogi Könyvkiadó. 1969.

össze. MEADre vezethető vissza a modern szerepelmélet, amely a szerepfogalomban olyan stabil, komplex viselkedési egységet feltételez, amelyet meghatározott társadalmi szituációhoz (G. H. MEAD, 1934), ill. szociális státushoz (LINTON, 1967) kapcsolódó célok, normák, attitűdök, elvárások belső identifikációja jellemez. Azt a tényt, hogy szerepszerű viselkedés, szereptanulási mechanizmus létezik, a kutatások is több oldalról bizonyították (CHILD, 1954; ROSEN, 1951; SARBIN, 1954; WHITING, KLUCKHOLM, ANTHONY, 1958), mindennapi megfigyeléseink is tanúskodnak róla. Az is könnyen belátható, hogy a modern ipari társadalmakban – a rendkívül fejlett munkamegosztás, közigazgatás feltételei közepette – jelentős mértékben megnőtt a szerepszerű, sztereotip viselkedések részaránya az emberek magatartásában, az életkori szerepek mellett előtérbe kerültek az ún. foglalkozási szerepek.

Azonban a modern szerepelméletben a meadi szerepfelfogáshoz képest egy nagyon lényeges, vitathatóan túlzó változást észlelhetünk: míg MEADnél a „másik” viselkedésének, „szerepének” lejátszási kísérlete, végül is belső átvétele a gyermeki Én-tudatban a „szociális cselekvés kontextusán” belül történik, s MEAD ezt a mozzanatot külön is hangsúlyozza, addig a modern szerepelméletben a „szerep” tényleges heurisztikus értelme eltorzul. Úgy torzul el, hogy a szerepjátszás szinte kizárólagossá tett magatartási sémája elnyeli a „szociális cselekvés”, a társadalmi cselekvés sokkal dinamikusabb, gazdagabb tartományát.

Ezzel a homogenizálással eltűnik az a különbség is, ami a szerepelsajátítás funkciójában van a kora gyermekkori, valamint az ifjúkori szereptanulás között. Az előbbi esetben az Én-építés, Én-tudat kialakulás eszköze, mivel a szerep a gyermek Énjében is reprezentálódó „Másik ember” szimbólumainak, attitűdjeinek a felfogására kialakuló *azonosuló válaszkészség*, amely által egy közös nyelv, közös gondolkodás és viselkedés elemeinek az átvétele s ezen keresztül önmaga felismerése, tudatosodása megy végbe. A szerep tehát itt az Én kiépülésének, tudatosodásának az eszköze. Az ifjúkori, ill. felnőttkori szerepelsajátítás pedig egy ellenkező tendenciát realizál: a személyiség meghatározott technikájú módosítása, beállítása valamely társadalmi pozícióban, ill. viszonylatban – főleg annak interperszonális kapcsolataiban – bizonyos fajta értékek, szimbólumok, viselkedési sémák rutinszerű preferálására. Vagyis épp beszűkíti, sztereotíppé teszi a személyiség megnyilvánulásait. Ezt a lényegi különbséget

mossa egybe a modern szerepelmélet nem egy túlzó interpretátora, amikor a serdülő-, ill. ifjúkori személyiségfejlődés mechanizmusaként csak a szerepelsajátítást emeli és munkálja ki.

A szereptanulást meglehetősen sokféle szempontból vizsgálták már (így pl. vizsgálták a státussal, életkorral, csoportnormákkal s mindenekelőtt az egyén karakterével kapcsolatban), azonban csak nagyon kevésbé a szerep és a benne involvált tárgyi tevékenység dinamikája szempontjából. Ebből az összefüggésből kiindulva sajátosnak tűnik, hogy a szerepkonfliktus lehetőségeit csak az interperszonális vonatkozásokban keresik (tipikus példa a művezető vagy az iskolai előljáró mint ún. közbülső szerep, ami eleve konfliktussal terhes). Pedig feltehető, hogy szerepen belüli konfliktuslehetőség fakadhat abból is, ha a szerepen belül involvált tevékenység szétfeszíti a szerep interperszonális mintáit, s végül is a szereppel való szembe fordulásra készíti (ahogyan az nemegyszer tapasztalható volt az egyház tudós papjainak vagy művészeinek az esetében, vagy az ún. szegénypapok esetében). Ezzel kapcsolatosan csak egyetérthetünk mindazokkal, aki differenciáltabb elemzést igényelnek az egyénnek a szerepéhez, ill. szerepeihez való viszonyáról, valamint a szerepelmélet néhány túlzó általánosításával kapcsolatban a következtetések felülvizsgálatára intenek.

1.7. Pusztán csak a logikai váz relatív teljessége végett említem meg azt a jelentőségében az eddigiekhez képest korántsem kisebb problémakört, amit a „szocializáció” sikertelensége vagy torzulása esetén mint *deviáns személyiségfejlődést*, *deviáns magatartási formák* kialakulását ismerünk. Ezek közül néhány tipikus eset az agresszív, a bűnöző, az alkoholista személyiség, ill. az antiszociális személyiség kialakulása. E problémakör és kutatása — mint ismeretes — körünkben növekvő extenzitású, és úgy tűnik, hogy a jövőben megnöveli a klinikai lélektan, valamint a kriminálpszichológia súlyát és feladatait mind a közvetlen gyógyítás, mind a társadalmi és karakterológiai háttér feltárásával — a megfelelő intézkedésekkel — a prevenció szempontjából. Az ez irányú hazai kutatások többségükben meglehetősen új keletűek és rendkívüli gyakorlati fontosságúak (GYÖRGY JÚLIA, POPPER az antiszociális, ill. a kriminális személyiségre, ANDORKA és LEVENDEL az alkoholista személyiségre vonatkozó vizsgálatait kell itt kiemelnünk).

1.8. Mindent egybevetve: végül is mi tehát a „szocializáció” *tényleges tartalma, releváns jelenségtartománya?* Milyen igények lehet-

nek a „szocializáció” pszichológiai kutatásának további stratégiájával szemben? A vizsgált jelenségtartomány – ahogy a „szocializáció”-kutatás jelen állapotából, az itt számba vett résztémák „blokkjaiból” is kitűnik – hallatlanul széles. A „szocializáció” kutatása azt a látszólag egyszerű, természetes, valójában rendkívül bonyolult folyamatot próbálja átfogni, amelynek eredményeként a csecsemőből *felőtt ember, személyiség* lesz, a „felnöttség”-nek az adott kultúrára jellemző, társadalmi réteg- és nonspecifikus kritériumaival.

Ez persze azt is jelenti, hogy a „szocializáció”, ill. „szocializációs folyamat” olyan logikai absztrakciók, amelyeknek nincs közvetlen megfelelője az egyén lelki folyamataiban. Maga a „szocializáció” kutatásának tárgya tehát nem különül el olyan relatíve jól megfogható módon, mint az attitűd, pl. egy etnocentrikus attitűd képződése vagy az absztrakt fogalmi gondolkodás képességének kialakulása. (Más kérdés, hogy mint a bevezetőben említettem, a pszichológia fejlődésének egy korábbi szakaszán határoltabb jelenséggé vált, a kisgyermekkor szocializációt értették csak „szocializáció” alatt, de ez a „lehatárolás” egy ma már közismerten téves személyiségfelfogás árnyékában történt.)

Talán a „szocializáció”-kutatás ilyen „parttalanná” szélesedésével függ össze, hogy ma már könnyebb állást foglalni abban, hogy *mi nem* a szocializáció, mi tűnik alapvetően téves beállításnak interpretációjában.

Mindenekelőtt téves az az elképzelés, hogy a „szocializáció” az ember lényegétől *idegen*, számára pusztán korlátokat jelentő, veszélyeket hordozó hatások elszívása, amely elfojtja az eredeti biológiai természetű Én természetes hajlamait és törekvéseit, ahogyan az nem egy filozófiai, ill. pszichológiai elképzelésben élt s részben még él ma is (freudizmus, egzisztencializmus).

Nem tűnik igaznak az a beállítás sem, hogy a „szocializáció” releváns jelenségtartománya voltaképpen a *konformizálás* pszichológiai mechanizmusai, formái, az, hogy hogyan tanul meg az egyén stabilan alkalmazkodni a meglévő társadalmi normákhoz, elvárásokhoz, s hogy ilyen értelemben a „szocializáció” a konformizálás lélektana. Nem azért, mintha nem volna teljességgel indokolt, érvényes kutatási területe ez a szociálpszichológiai kutatásnak. Azonban joggal kétségbe vonható, mennyire kizárólagos és domináns a „szocializáció” kutatásában ez a terület. Ez kelti azt a benyomást, hogy mintha az emberi magatartásnak természetes tendenciája lenne a

konformizmus – mostmár nemcsak pszichológiai, hanem etikai értelemben is. Ezt a két értelmet magában a szakirodalomban is gyakorta keverik, holott etikai értelemben véve konformizmusról csak ott beszélhetünk, ahol valamilyen hatalmi nyomás alatt változtatják meg az emberek eredeti szándékaikat, magatartásukat. A konformizálás pszichológiai mechanizmusai iránti túlzott figyelem azonban nagyon problematikus. Ha pusztán a konformizálódást fogadjuk el az egyénben a szociális személyiségfejlődés adekvát formájaként, akkor örök rejtély marad, honnan és hogyan jönnek létre mégis új normák, új kultúrák, társadalmi változások? Egy ilyen „szocializáció”-értelmezésből kiindulva csakis a deviáns személyiségek lehetnek a változás hordozói, akkor viszont ott is vagyunk a társadalmi változások legrosszabb pszichológizálásánál.

Ami a „szocializáció”-kutatás további sorsát illeti, csak óvatos becslésekre korlátozódhatunk, főként a jelen állapot negatívumaiból kiindulva. Az említetteknel fogva erősen vitatható ugyanis a „szocializáció” szociálpszichológiai (s egyáltalán pszichológiai) kutatás jelenlegi állapota, az, hogy egymástól távolesően, egymástól függetlenül folyik a „szocializált” személyiségformálódás vizsgálata, valamint a gyermek intellektuális és morális fejlődésének, s más, specifikusan emberi képességei kibontakozásának az Én-fejlődésétől elvonatkoztatott vizsgálata. Egy koherensebb, intenzívebb és érvényesebb következtetésekre jutható „szocializáció”-kutatást talán éppen a két kutatási vonal közelítése, kölcsönös kiaknázása hozhatna. Ez esetben ugyanis nyilvánvalóvá válna, hogy a „szocializáció” nemcsak olyan „társadalmasodás”, amelyben az egyént körülvevő csoportközégek bizonyos értékek, normák, szerepek prezentálása és „beépítése” révén megfelelő „szociális kontroll” alá vonja az egyéni viselkedést, hanem olyan folyamat is, amelyben az egyén saját társadalmi természetű pszichikus adottságai bontakoznak ki specifikusan emberi, aktív képességekké. Ez utóbbi egyenrangú része a szociális személyiség formálódásának. Mivel szofisztikus volna az egyén társadalmi természetének kibontakozását „társadalmasodás”-nak nevezni, ezért tettük kezdettől fogva idézőjelbe a „szocializáció” kifejezést. Így megmaradt a terminus mint egy pszichológiai problematika tradicionális elnevezése, az idézőjel viszont jelezheti azt a jelentésmódosulást, ami a szóban forgó témakör tartalmának és jellegének értelmezésében a téma eredeti értelmezéséhez képest napjainkban feltehetőleg végbe-

IRODALOM

- ALLPORT, F. H., 1924, *Social psychology*. Houghton Mifflin, Boston.
- ASCH, S. E., 1952, *Social psychology*. Prentice-Hall, Englewood Cliffs N. J. A pszichoanalízis és modern irányzatai. 1971, (Szerk. dr. BUDA B.) Gondolat, Bp.
- ARONFRED, J., 1968, *Conduct and conscience*. Academic Press, New York—London.
- BANDURA, A.—ROSS, D.—ROSS, S. A., 1963, Imitation of film-mediated aggressive models. *J. Abnormal and Social Personality*, 66. 3—11.
- BANDURA, A., 1965, Influence of model s reinforcement contingencies on the acquisition of imitative responses. *J. Personality and Social Psychology*. 1. 589—595.
- BENCZE GY.—KIS J., 1971, A nyelv a mindennapi élet elméletében. In: Általános nyelvészeti tanulmányok. VI. (Szerk. TELEGDY Zs.) Akadémiai Kiadó, Bp.
- BIDDLE, B. J.—THOMAS, E. J. (eds). 1966, *Role theory*. John Wiley & Sons.
- CHILD, I. L., 1954, *Socialization*. In: *Handbook of social psychology*. (ed) LINDZEY, G., Addison—Wesley, Vol. III. 562.
- CHILD, I. L.—ZIEGLER, E., 1968, *Socialization*. In: *Handbook of social psychology* (Ed. by LINDZEY, G.—ARONSON, E). 2.-nd ed. Vol. III. Addison—Wesley.
- Csoportlélektan. 1969, (Szerk. dr. PATAKI F.) Bp. Gondolat Könyvkiadó.
- ELKONYIN, D. B., 1964, *Gyermeklélektan*. Bp. Tankönyvkiadó.
- FISHBEIN, M., 1967, *Attitude and prediction of behavior*. In: *Attitude Measurement*. (Ed. by FISHBEIN, M.) J. Wiley & Sons, New York.
- FREUD, S., 1917, *Bevezetés a pszichoanalízisbe*. Bp. Somló B.
- FROMM, E., 1955, *The sane society*. Basic Books, New York.
- GAZSÓ F.—PATAKI F.—VÁRHEGYI GY., 1971, *Diákéletmód* Budapesten. Bp. Gondolat Könyvkiadó.
- GILBERT, G. M., 1970, *Personality dynamics*. Harper and Row, London.
- GOSLIN, D. (Ed.) 1969, *Handbook of socialization*. Raud McNally Co., New York.
- HEGEDÜS A., 1966, *A szocialista társadalom struktúrájáról*. Bp. Akadémiai Kiadó.
- HELLER Á., 1971, *Társadalmi szerep és előítélet*. Bp. Akadémiai Kiadó.
- HOFFSTATTER, R. P., 1965, *Bevezetés a szociálpszichológiába*. In: *Modern polgári szociológia*. Szöveggyűjtemény III. Bp. Tankönyvkiadó.
- Ifjúságszociológia. 1969. (Szerk. dr. HUSZÁR T.—SÜKÖSD M.) Közgazdasági és Jogi Kiadó. Bp.
- KON, Sz. I.—SZALIN, M., 1970, G. G. Mead és az emberi Én problémája. *Magyar Filozófiai Szemle*, 1.
- KRECH, D.—CRUTCHFIELD, R. S.,—BALLACHEY, E. L., 1962, *Individual in Society*. McGraw-Hill. New York.
- LEONTYEV, A. N., 1964, *A pszichikum fejlődésének problémái*. Bp. Kossuth Könyvkiadó.
- LEWIN, K., 1969, *A mezőelmélet és a kísérlet a szociálpszichológiában*. In: *Csoportlélektan* (Szerk. DR. PATAKI F.) Bp. Gondolat Könyvkiadó.
- LINDZEY, G.—ARONSON, E. (Eds), 1969, *Handbook of social psychology*. Vol. II. Addison—Wesley. 2.-nd Edition.

- LINTON, R., 1967, The cultural background of personality. Paul Kegan, London.
- LURJA, A. R.—JUDOVICS, J. A., 1958, Reccs i razvityije pszichicseszkih processzov rebjonka. Izd. Akad. Nauk. Moszkva.
- LURJA, A. R., 1969, O proiszhozgyénii szoznátjelnoj gyejátjelnosztyi cselavjeka. In: *Vaprószzi Pszichológii*, 4. 13—29.
- MACCOBY, E. B., 1961, The choise of variables in the study of socialization. In: *Sociometry*, 24. 357—371.
- MARX, K., 1960, A német ideológia. Marx—Engels Művek. 3. kötet. Bp. Kossuth Könyvkiadó.
- MARX, K., 1962., Gazdasági-filozófiai kéziratok 1844-ből. Bp. Kossuth Könyvkiadó.
- MARX, K., 1963, Grundrisse der politischen Ökonomie (1857—58). Berlin, Dietz-Verlag
- MARX—ENGELS, 1958. A szent család. — Marx—Engels Művek. 2. köt. Bp. Kossuth Könyvkiadó.
- MÁRKUS GY., 1966, Marxizmus és „antropológia”. Bp. Akadémiai Kiadó.
- MARTON L.-NÉ—SZIRTES J., 1967, A társas viselkedés és tanulás működési elvei. *Magyar Pszichológiai Szemle*, 3.
- MCDAVID, J. W.—HARARY, H., 1968, Social psychology. Harper and Row, New York.
- MEAD, G. H., 1934, Mind, self and society. Chicago, Univ. Press.
- MEAD, G. H., 1966, Selected writings. (Ed. by A. Strauss) Chicago, Univ. Press.
- MEAD, M., 1970, Férfi és nő. Bp. Gondolat Könyvkiadó.
- MÉREI F., 1948, Az együttes élmény. Bp. Officina.
- MÉREI F.—BINÉT Á., 1970, Gyermeklélektan. Bp. Gondolat Könyvkiadó.
- MERTON, R. K., 1967, Social theory and social structure. Eleven Printing. Vol. IV.
- MERTON, R. K., 1966, Anticipatory socialization. In: Role theory. (Eds. BIDDLE, J.—THOMAS, E.) Wiley & Sons, New York.
- NEWCOMB, TH. M.—HARTLEY, E. L., (Eds), 1957, Readings in social psychology. N. Holt. New York.
- PATAKI F., 1967, A marxista szociálpszichológia tájékozdási irányai. *Társadalmi Szemle*, 3.
- RIESMAN, D., 1969, A magányos tömeg. Közgazdasági és Jogi Könyvkiadó.
- SARBIN, TH. R.—ALLEN, V. L., 1968, Szerepelmélet. In: The handbook of social psychology. (Ed. by Lindzey—Aronson) Vol. I. Addison—Wesley.
- SEARS, R. R.—MACCOBY, E. L.—LEVIN, H., 1957, Patterns of child-rearing. Harper and Row. New York.
- SECORD, P.—BACKMAN, L., 1972, Szociálpszichológia. Bp. Kossuth Könyvkiadó.
- SHERIF, M., 1964, The psychology of social norms. Harper and Row, New York.
- STAATS, A. W., 1968, Social behaviorism and human motivation. In: Psychological foundation of attitudes. Academic Press Inc. New York.
- VIGOTSKIJ, L. SZ., 1967, Gondolkodás és beszéd. Bp. Gondolat Könyvkiadó.
- VIGOTSKIJ, L. SZ., 1960, Razvityije vüszsijh pszichicseszkijh funkccijj. Izd. Akad. Ped. Nauk. Moszkva.
- ZAJONC, B. R., 1972, Kísérleti szociálpszichológia. Szociológiai füzetek. 3. Bp.

A SZOCIALIZÁCIÓ INTERDISZCIPLINÁRIS
MEGKÖZELÍTÉSÉNEK PROBLÉMÁJÁHOZ

A JELENSÉGGUTATÁS TERMÉSZETÉRŐL

Napjaink pszichológiai kutatásaira általában jellemző, hogy a kutatók egy-egy vizsgálatban egy vagy két hipotézis verifikálására törekednek. Ennek érdekében igyekeznek a jelenséget befolyásoló tényezők többségét konstansként kezelni, néhány feltétel variálása mellett. Az ilyen típusú nagyon koncentrált, minden irányban pontosan lehatároló vizsgálati stratégia a korábbi eredmények sokaságára épül. Vannak azonban olyan társadalmi jelenségek, melyekről igen kevés a rendelkezésre álló vizsgálati adat. Ilyen esetekben a kutatás célja elsődlegesen a leírás kell hogy legyen, s egyidejűleg a megfelelő értelmezés érdekében egész sor hipotézissel kell dolgozni. A cél ekkor nem bizonyos izolált pszichológiai mechanizmusok törvényszerűségeinek az arra legalkalmasabbnak ígérkező közegekben való feltárása, hanem a konkrét, társadalmilag virulens jelenségeknek a maga teljességében való vizsgálata. Ez az egyének szintjén mint sajátos magatartásforma ismerhető meg, s az ebben meghatározó erővel érvényesülő mechanizmusok vizsgálata a feladat.

A társadalomtudományok mai fejlettségi fokán egy társadalmi jelenség leírásánál és magyarázatánál megkísérelhető a gazdasági, társadalmi és pszichológiai összetevőknek összefüggésükben, történeti meghatározottságukban egységes módon való vizsgálata. A valódi pszichológiai karakterisztikum megragadása, az oki elemzés a jelenség egészének vonatkozásában egyedül így lehetséges. A több oldalú megközelítésnek ugyanakkor feltétlenül együtt kell járnia a jelenség történeti kategóriaként való kezelésével.

Az interdiszciplínaris kutatások folytatása egyúttal az egyes szakudományok fejlődésének fontos tényezője.

LEWIN, amikor a szociálpszichológia fejlődésének útjában álló alapvető nehézségeket veszi számba, a feladatokat többek között a következőkben jelöli meg. Integrálni kell a kulturális, a történeti,

a szociológiai, a pszichológiai és a fizikai tényeket, és ehhez megfelelő tudományos nyelvet (fogalmakat) kell kidolgozni. Ezeket a tényeket kölcsönös összefüggésük talaján kell kezelni. Egyszerre kell megoldani történeti és rendszertani problémákat, s különböző „méretű” objektumokkal kell tudni bánni (három gyerek veszekedéséről egy nemzet problémájáig – LEWIN, 1969). Ezzel, véleményünk szerint, a jelenségkutatást jelöli meg feladatként.

A SZOCIALIZÁCIÓ MINT OPERACIONÁLIS KATEGÓRIA ÉRTELMEZÉSÉNEK PROBLÉMÁJA

A szocializáció az antropocentrikus társadalomtudományok egyik központi kategóriája lett az elmúlt években.

ELKIN (1960) meghatározása szerint a szocializáció az a folyamat, melynek során valaki megtanulja egy adott társadalom vagy szociális csoport életmódját úgy, hogy funkcionálni képes azon belül (ELKIN, 1960). Ez a tág meghatározás, amely a társadalom és az egyén közötti kapcsolatot ragadja meg, lehetővé teszi, hogy a szocializáció fogalmát a különféle szaktudományos megközelítésmódok egyaránt jól felhasználhassák — és éppen ezáltal a jelenségkutatásoknak központi kategóriájává váljék. Ennek legjobb példáját talán a devianciakutatások mutatják. Megvannak azonban e kategória használatának a veszélyei is. Egyik legáltalánosabb típusa, amikor pl. a gyermekkori szocializáció zavara címszó alatt együvé hozzák a családi nevelés valamely belső zavarát és a családhoz viszonyítva sikeresnek, de a társadalom általánosan elfogadott normáihoz képest hibásnak minősíthető érési folyamatot.

A szocializáció voltaképpen minden humán funkciót — a nyelv elsajátításától a gondolkozási stílus kialakulásán, attitűdök és normák elsajátításán keresztül különböző társadalmi szerepek elfogadásáig és betanulásáig — átfog. A pszichológiai és a kultúr-antropológiai megközelítés más-más vonatkozásokat hangsúlyoz ebből. GOSLIN a lényegi különbséget az alábbiakban látja.

A pszichológia rendszeresen tanulmányozza a szociális viselkedéssel kapcsolatos egyéni jellegzetességek fejlődését, s figyelme azokra az alapfolyamatokra irányul, melyek révén ezeket a viselkedési tendenciákat elsajátítják.

A szociológiai megközelítés azoknak a specifikus csoportoknak vagy intézményeknek sajátosságaira koncentrálna, amelyekben a szocializáció végbemegy, valamint az elterjedt, mindennaposan megszokott szociális készségek különböző közegekben való egyéni elsajátításának folyamatára.

Az antropológia a szocializációt a szélesebb kultúrán belül szemléli, és segít meghatározni a szocializációs tapasztalatok tágabb határait, jellegzetességeit (GOSLIN, 1969).

Mint ebből az összefoglalásból is kitűnik, a szocializáció valóban kivételesen széles terület, sokak szerint túl széles. Több szociálpszichológiai és szociológiai kézikönyvben hiába is keressük mint címszót vagy egyáltalán mint operacionális kategóriát. Lehet úgy is érvelni, hogy pl. a különbségtevés a tanulás és a szociális tanulás között szükségtelen, és hogy indokolatlan áttenni a hangsúlyt a tanulási folyamatról a tanulás tartalmára.

Vita tárgya, hogy a tanulás tartalma specifikus-e a tanulási folyamat szempontjából. De mindenestre az előbbi, tehát a „mit” és hozzá a „miért” nem kevésbé fontos, mint a „hogyan”.

A szocializáció kategóriájának használhatósága szempontjából döntő jelentőségű, hogy – esetenként eltérő jelleggel – megtaláljuk célszerű leszűkítését. A kérdésnek a különböző szaktudományok oldaláról való egyidejű megközelítése nem kell hogy szükségképpen a fogalom terjedelmének kitérítéséhez vezessen egy adott vizsgálaton belül. A konkrét társadalmi jelenségek szocializációs kérdéskörének a lehatárolása véleményünk szerint éppen az interdiszciplináris megközelítés által lehetséges, ezért a következő dimenziókat tartjuk a szociálpszichológiai szempontból releváns jelenségek megragadásánál a leglényegesebbnek.

A jelenség megnyilvánulását az adott időpontban egy történésfolyamaton belül kell szemlélni, több értelemben is:

– az ontogenezis egy meghatározott pontjaként mint a személyiség egy konkrét állapotát (személyiséglélektani dimenzió),

– a tágabb kultúra és a közvetlen lokális környezeti értékeket, attitűdöket és magatartási mintákat hagyományozó hatásának vetületében (etnográfiai dimenzió),

– egy strukturált gazdasági-társadalmi viszonylatrendszer összefüggésében, mint általa meghatározottat kell szemlélni és elemezni (szociológiai dimenzió).

Véleményünk szerint a társadalompszichológiai látásmód és kérdés-

feltevés fogja át a legszerencsésebben e jelenségek különféle specifikumait, képes összefüggésében magyarázni az egyén társadalmi meghatározottságát és e magatartás társadalomformáló hatását.

A FELNŐTTKORI SZOCIALIZÁCIÓ KUTATÁSÁNAK LEHETŐSÉGEI

A felnőttkori szocializáció kutatását azért tartjuk különösen fontosnak, mert a társadalmilag tevékeny embert munkájával való kapcsolatában a maga totalitásában lehet megragadni általa. Vizsgálata segíthet elkerülni annak a felfogásnak veszélyét, amely az egyént csak mint egy meglevő társadalomhoz alkalmazkodó, a kialakult normákat elfogadni, a kínált szerepeket minél jobban kitölteni igyekvő személyiséget tekinti – s a választási lehetőségeket csak a barátok, a pálya és az élettárs megválasztásában látja. Két történeti folyamat külön is hangsúlyozza a felnőttkori szocializáció vizsgálatának fontosságát.

A tudományos-technikai forradalom időszakában, egyre gyorsabban változó világban élünk. Ez egy-egy nemzedék életén belül is szükségképpen több tennivalót hagy az életkor későbbi szakaszára a szocializációs folyamatban; s itt nem egyedül a szakmai szocializáció sajátos problémáira gondolunk. E folyamat ilyen jellegű elemzése, a szocializációs tartalma alakulásának az objektív változásokat figyelembe vevő vizsgálata napjaink társadalomtudományos kutatásának egyik hiányossága.

Nem kevésbé fontos tény, hogy a társadalmi rendszer forradalmi átalakulását követően mind a konkrét társadalmi tapasztalatok, mind az érvényes normák szembekerültek a korábbi tapasztalatokkal és normákkal. Ez a változás a társadalom makrostruktúrájában különböző pozíciót elfoglaló társadalmi csoportok (osztályok és rétegek) helyzetében – közvetlenül az egyének többségének életében – lényeges változásokat eredményezett. A szociológia inter- és intragenerációs mobilitás címszava alatt tárgyalja e történéssort. Vizsgálja a munkatevékenység és társadalmi szerep váltása mellett az életmódban és a – szűk értelemben vett – kulturális szokásokban, szintben tapasztalható változásokat, és regisztrálja az értékek és attitűdök cserélődésének, átalakulásának folyamatát, valamint az ezzel kapcsolatos kon-

fliktusokat. Beható elemzéséhez azonban a szociálpszichológiai nézőpont és vizsgálati apparátus nélkülözhetetlen.

BRIM a felnőttkori szocializáció egyik leglényegesebb sajátosságának az értékek és motívumok elsajátításának szintje (ismereti, képesség- és motivációs szinteket különít el) és a nyílt viselkedésben való megjelenésük közötti lehetséges és gyakori ellentmondásokat tartja (BRIM, 1966). A társadalmi magatartás és a látens magatartási tendenciák megértése csak az ilyen jellegű, véleményünk szerint metodikailag is megoldható, konkrét vizsgálatok alapján lehetséges.

A felnőttkori szocializációról kevés a kutatási adat, és azok értelmezése is többször ellentétes magyarázathoz vezet. Mindenesetre: a felnőttkori személyiségváltozások természete érthetetlen lehet, de tény, hogy a változások végbemennek (NEUGARTEN, 1963).

A társadalmi jelenségek több dimenzióban való és a szociálpszichológia primátusa melletti, a három rokon diszciplína együttesével megoldott lehatárolásáról mondtak érvényesek a felnőttkori szocializáció folyamatára is.

Itt most egyrészt a felnőttkori szocializáció mindenkor jelenlevő és ható folyamata vizsgálatának fontosságát hangsúlyozzuk bármely komplex jelenség kutatásánál, másrészt szeretnénk a figyelmet fokozottabban azokra a társadalmi jelenségekre irányítani, amelyekben a felnőttkori szocializáció a téma fejlődési karakterisztikumaiból adódóan döntő szerepet játszik.

Más oldalról nézve a kérdést: éppen az életkor későbbi szakaszaiban történő szocializáció behatóbb kutatásától — amit csak interdiszciplináris megközelítésben tartunk sikerrel megoldhatónak — reméljük a szocializáció általánosabb törvényeinek teljesebb-igazabb feltárását.

IRODALOM

- BRIM, O. G. JR., 1966, Socialization through the life cycle. In: BRIM, O. G. JR. — WHEELER, S., Socialization after childhood. New York.
- ELKIN, F., 1960, The childhood and society: process of socialization. New York.
- GOSLIN, DAVID A., 1969, Handbook of socialization theory and research. Introduction. Chicago.
- LEWIN, K., 1969, A mezőelmélet és a kísérlet a szociálpszichológiában. In: Csoportlélektan. Szerk.: PATAKI F. Bp. Gondolat.
- NEUGARTEN, B. L., 1963, Personality changes during the adult years. In: Psychological background of adult education. Ed/Kuhlen, R. G. Chicago.

VÁROSI ÁLTALÁNOS ISKOLAI TANULÓK ERKÖLCSI ATTITÚDSZINTJE ÉS ENNEK VÁLTOZÁSAI SZÜLŐI, ILLETVE OSZTÁLYTÁRSI KÖRNYEZET HATÁSÁRA

A gyermekek erkölcsi neveltsége, erkölcsi neveltségük szintje élő probléma országunkban, de probléma mind a szocialista, mind a kapitalista országokban is. A vizsgálódások e téren nálunk élenkülöben vannak, egyesek az erkölcsi tudattartalmat, mások az erkölcsi ítéleteket, ismét mások az erkölcsi tudatosság és magatartás kapcsolatát vizsgálják stb. Én ebben a vizsgálatban a 12–13 éves tanulók erkölcsi attitűdjeit s ezeknek a környezet hatására való változását vizsgáltam. A kísérletet 1968–69-ben végeztem Pécsen négy általános iskola összesen 11 hatodik osztályában, 381 tanuló (182 fiú és 199 leány) részvételével, egy nemzetközi összehasonlító vizsgálat keretében, együttműködve az amerikai Cornell Egyetem Department of Human Development and Family Study intézetével.¹

A kérdőívet hazai viszonylatainknak megfelelően részben átdolgoztam. A kérdőív a 12 évesek iskolai és társas életében köznapi, egyúttal erkölcsi kollíziót, dilemmát tartalmazó történeteket foglal magában, s azt kéri a gyermektől, hogy döntsön, mit tenne ő az adott esetben, s e döntést jelölje az íven. A történetek hat szociálpszichológiai jellegű magatartásforma-típusba sorolhatók: társak iránti *javitó szándék*, társakhoz való *alkalmazkodás* (konformitás), a csoporttól való *elkülönülés egyéni szimpátiája* kimutatásának, továbbá *egyéni fejlődésének* érdekében, a *felnőttek tájékoztatása* („árulkodás”) és a *divat* jelenségekkel kapcsolatban tanúsított viselkedés. A kérdőív három változatban készült (G, B, C), mindegyik variáns azonos számú, azonos típusú, de különböző konkrét történeteket tartalmaz.

A kísérletet minden osztályban magam végeztem. Először a kérdőív

¹ Ezúton fejezem ki köszönetemet a New York State College of Human Ecology at Cornell University vezetőinek, különösen pedig a Cross-Cultural Study irányítóinak és munkatársainak, hogy messzemenően segítettek a vizsgálati anyag feldolgozásában.

tudományos célra való kitöltését kértem, melynek titkos, bizalmas kezeléséről megnyugtattam a tanulókat. Kitöltés után rá is írtam nevüket. Ennek az első kérdőívnek az adatait vettem a következő vizsgálódások szempontjából viszonyítási alapnak. (A = alap.) Másodszer egy másik kérdőívvariánst töltettem ki azzal az információval, hogy az erre adott válaszokat, döntéseiket rendkívüli szülői értekezleten, az osztály névsorát tartalmazó táblázaton, megmutatom szüleiknek. (Sz = szülői feltétel.) A harmadik változatot azzal a közléssel töltettem ki velük, hogy ezt csak osztálytársaik fogják látni egy osztálygyűlésen, de sem szüleik, sem tanáraik nem értesülnek róla. (O = osztálytársi feltétel.) A kérdőívvariációk fajlagos sajátosságainak kiegyenlítése céljából az alap, a szülői, ill. az osztálytársi szituációban tervszerűen másik és másik változatot használtam úgy, hogy mind a három kérdőívvariáns (G, B, C) egyformán szerepeljen mind a három vizsgálati feltételben (A, Sz, O). Sőt a szülői és osztálytársi feltétel sorrendjét is variáltam: hol egyik volt sorrendben a második, hol a másik.

A kérdőívvariánsok rotálása

Osztályok	Feltételek					
	A	Sz	O	A	Sz	O
1.	C	B	G	—	—	—
2.	C	G	B	—	—	—
3.	—	—	—	C	B	G
4.	B	C	G	—	—	—
5.	B	G	C	—	—	—
6.	—	—	—	B	G	C
7.	G	B	C	—	—	—
8.	G	C	B	—	—	—
9.	—	—	—	G	C	B
10.	B	C	G	—	—	—
11.	B	G	C	—	—	—

A tanuló a dilemma eldöntése után még a LIKERT-skála alkalmazásával állásfoglalásának határozottsági fokát is jelezte. A feldolgozásnál a felnőttek értékítéletének, a társadalom általános normáinak legjobban megfelelő döntést, a legnagyobb mérvű felnőtt-orientációt 6 ponttal; és folytonosan csökkentve a pontok számát, az ezzel legellentéesebb, tehát antiszociális döntést 1 ponttal minősítettem.

Ismertetek egy példát a kérdőívről:

Gyümölcsöskert

Társaidal kirándulsz, és egy elhagyott, régi úton elhaladtok egy bekerített gyümölcsöskert mellett, melyben érnek a gyümölcsök. A kerítés egy helyen le van bontva és látjátok a felírást: „Belépni tilos!” A társaid ezt indítványozzák: „Menjünk be és szedjük gyümölcsöt!” A kertben éppen a te kedvenc gyümölcsöid érnek. Mit tennél?

a) Megmondanád nekik, hogy ne tegyék, vagy mindegyiknek megengednéd, hogy azt tegye, amit akar?

A belátására bíznom mindegyiknek, hogy tetszése szerint tegyen.			Megmondanám nekik, hogy ezt ne tegyék.		
Határozot- tan igen	Majdnem valószí- nűleg igen	Lehet- séges	Lehet- séges	Majdnem valószí- nűleg igen	Határozot- tan igen
1*	2*	3*	4*	5*	6*

*A fenti számok nem voltak feltüntetve a kérdőíven, itt csak a skála szemléltetése céljából közlöm.

b) Tegyük fel, hogy valamennyi barátod bement a kertbe gyümölcsöt enni. Velük mennél-e, vagy megtagadnád, hogy velük bemenj?

Megtagadnám, hogy barátaimmal együtt bemenjek.			Bemennék barátaimmal együtt.		
Határozot- tan igen	Majdnem valószí- nűleg igen	Lehet- séges	Lehet- séges	Majdnem valószí- nűleg igen	Határozot- tan igen
6*	5*	4*	3*	2*	1*

* A fenti számok nem voltak feltüntetve a kérdőíven, itt csak a skála szemléltetése céljából közlöm.

c) Később, amikor már elmentetek, neked kioldódott a cipőfűződ és megálltal, hogy bekösd azt. A társaid nem vették ezt észre, folytatták útjukat és eltűntek a kanyarban a szemed elől. Ebben a pillanatban kijött a kertből egy ember és hozzád lépett. Megkérdezte, hogy te is azokkal voltál-e, akik leszedték a kertjé-

ben a gyümölcsét? Válaszod után megkérdezte azoknak a nevét, akik elmentek. Mit csinálnál?²

Nem mondanám meg a nevüket.			Megmondanám a nevüket.		
Határozot- tan nem	Majdnem valószí- nűleg nem	Lehet- séges	Lehet- séges	Majdnem valószí- nűleg igen	Határozot- tan igen
1*	2*	3*	4*	5*	6*

A * jelentése, mint előbb.

A vizsgálat adatait részben a JATE Kibernetikai Laboratóriumában Hunya Péterné, részben a Cornell Egyetemen Elisabeth Kiely és Kathryn Dowd, részben a budapesti Egyetemi Számítóközpontban Németh György dolgozta fel.³ Az eredmények összesítése látható az 1. és 2. táblázaton és az ábrán. Az 1. táblázaton a felső sor mindig az egyes magatartásformákban mutatkozó attitűd átlagszintjét, a második sor mindig a gyakorisági megoszlás (szóródás) mértékét (szigma), a harmadik pedig azon válaszok százalékos arányát mutatja, amelyek a felnőtt társadalom értékeit elvető, antiszociális normák szerinti attitűdöt tartalmaztak.

A 2. táblázaton az egyes magatartásformák attitűdátlagait, ill. a szülői és osztálytársi feltételnél még az alatta levő sorban az alaphoz viszonyított átlag eltérését is mutatják: + esetén az alapnál magasabb, – esetén az alapnál alacsonyabb átlagot. A grafikonon az átlagokat ábráztuk. Jelen tanulmányomban a magasabb átlagszámérték a társadalmi normáknak nagyobb mérvű elfogadását jelzi, az alacsonyabb számérték pedig az e normákkal való kisebb mérvű azonosulást.

A táblázatokról leolvasható, hogy az *alap* viszonylatában a társadalmi normákat a *fiúk* attitűdjei leginkább az alkalmazkodás (4,84), majd a javító szándék (4,76), sorrendben tovább az egyéni szimpátia (4,66), a divat (4,64), az egyéni fejlődés (4,28) és legkevésbé a felnőttek tájékoztatása (3,64) terén tükrözik. A *leányok* döntései a következő

² A fenti történet *a)* részlete a javító szándék, *b)* része a komformitás, *c)* részlete a felnőttek tájékoztatása – „árulkodás” – magatartástípusba tartozik.

³ A fent nevezett kollégáknak ezúton is hálásan köszönöm munkájukat.

I. TÁBLÁZAT

A felmérés eredményeinek összesítése

	Javító szám- dék	Alkal- mazko- dás	Egyéni szim- pátia	Egyéni fejlő- dés	Tájé- kozta- tás	Divat	Együtt
ALAP							
<i>Fiú</i> átlag:	4,76	4,84	4,66	4,28	3,64	4,64	
szigma:	1,78	1,64	1,80	2,00	2,00	1,74	
antiszc:	23 %	21,4 %	22,7 %	35 %	46,2 %	25,5 %	28,9 %
<i>Lány</i>	5,12	4,99	4,90	4,30	3,92	5,02	
	1,60	1,56	1,68	2,01	2,00	1,48	
	16,6 %	18,5 %	18,8 %	31,3 %	38,7 %	16,8 %	23,4 %
<i>Összes</i>	4,93	4,91	4,78	4,29	3,78	4,83	4,59
	1,70	1,60	1,75	2,00	2,00	1,63	
	20 %	20 %	20,9 %	33,3 %	42,7 %	21,4 %	26,3 %
SZÜLŐK							
<i>Fiú</i>	4,96	5,06	5,07	4,27	4,16	4,93	
	1,66	1,47	1,46	2,07	1,86	1,53	
	17,2 %	16,9 %	16,2 %	33,5 %	33,6 %	16,6 %	22,1 %
<i>Lány</i>	4,99	5,17	5,30	3,91	4,08	4,93	
	1,68	1,43	1,27	2,04	1,89	1,54	
	18,2 %	15,2 %	10,8 %	41,2 %	34,6 %	16,6 %	22,8 %
<i>Összes</i>	4,98	5,12	5,18	4,10	4,12	4,93	4,74
	1,67	1,45	1,38	2,06	1,87	1,53	
	17,7 %	16,1 %	13,1 %	37,2 %	34,1 %	16,7 %	22,4 %
OSZTÁLY- TÁRSÁK							
<i>Fiú</i>	4,68	4,89	4,98	4,34	3,90	4,71	
	1,85	1,61	1,61	1,96	1,92	1,65	
	26,8 %	20,2 %	17,2 %	32,4 %	37,3 %	24,7 %	26,3 %
<i>Lány</i>	4,82	4,88	4,83	4,17	3,87	4,51	
	1,50	1,63	1,54	2,02	1,97	1,74	
	22,7 %	20,5 %	19,3 %	33,4 %	40,6 %	28,2 %	27,5 %
<i>Összes</i>	4,75	4,89	4,91	4,26	3,89	4,62	4,55
	1,83	1,62	1,58	1,99	1,94	1,70	
	24,8 %	20 %	18,2 %	32,9 %	38,9 %	26,4 %	26,9 %

2. TÁBLÁZAT

A felmérés eredményeinek összesítése

Fiú		Lány		Összes	
ALAP					
alkalmazkodás	4,84	javító szándék	5,12	javító szándék	4,93
javító szándék	4,76	divat	5,02	alkalmazkodás	4,91
egyéni szimp.	4,66	alkalmazkodás	4,99	divat	4,83
divat	4,64	egyéni szimp.	4,90	egyéni szimp.	4,78
egyéni fejlőd.	4,28	egyéni fejlőd.	4,30	egyéni fejlőd.	4,29
tájékoztató	3,64	tájékoztató	3,93	tájékoztató	3,78
SZÜLŐK					
egyéni szimp.	5,07	egyéni szimp.	5,30	egyéni szimp.	5,18
+ 0,41		+ 0,40		+ 0,40	
alkalmazkodás	5,06	alkalmazkodás	5,17	alkalmazkodás	5,11
+ 0,22		+ 0,18		+ 0,20	
javító szándék	4,96	javító szándék	4,99	javító szándék	4,98
+ 0,20		- 0,13		+ 0,05	
divat	4,93	divat	4,93	divat	4,93
+ 0,29		- 0,09		+ 0,10	
egyéni fejlőd.	4,27	tájékoztató	4,08	tájékoztató	4,12
- 0,01		+ 0,16		+ 0,34	
tájékoztató	4,16	egyéni fejlőd.	3,91	egyéni fejlőd.	4,10
+ 0,52		- 0,39		- 0,19	
OSZTÁLYTÁRSÁK					
egyéni szimp.	4,98	alkalmazkodás	4,88	egyéni szimp.	4,91
+ 0,32		- 0,11		+ 0,13	
alkalmazkodás	4,89	egyéni szimp.	4,83	alkalmazkodás	4,89
+ 0,05		- 0,07		- 0,02	
divat	4,71	javító szándék	4,82	javító szándék	4,75
+ 0,07		- 0,30		- 0,18	
javító szándék	4,68	divat	4,51	divat	4,62
- 0,08		- 0,51		- 0,21	
egyéni fejlőd.	4,34	egyéni fejlőd.	4,17	egyéni fejlőd.	4,26
+ 0,06		- 0,13		- 0,03	
tájékoztató	3,90	tájékoztató	3,87	tájékoztató	3,89
+ 0,26		- 0,05		+ 0,11	

sorrendet mutatták: javító szándék (5,12), a divat (5,02), alkalmazkodás (4,99), egyéni szimpátia (4,90), majd az egyéni fejlődés (4,30) és végül a tájékoztató (3,92).

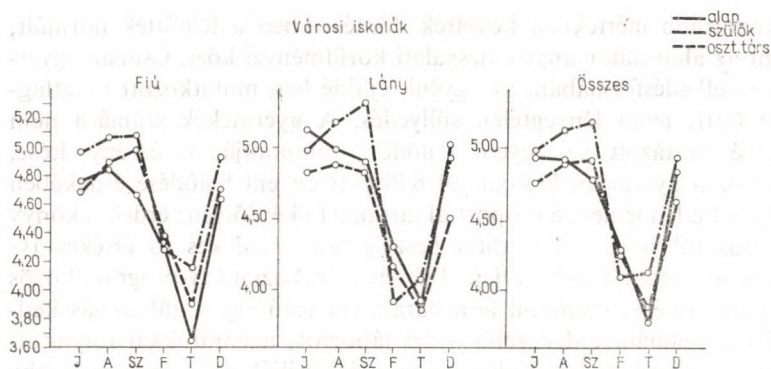

1. ábra. Városi általános iskolai tanulók erkölcsi attitűdszintje és ennek változása szülői, ill. osztálytársi környezet hatására

A fiúk és lányok adatait összehasonlítva azt látjuk, hogy amikor a lányoknak nem kell számításba venniük semmi külső befolyásoló tényezőt, ha viszonylag szabadon, meggyőződésük szerint dönthetnek, akkor attitűdjük mind a hat társas magatartástípusban a fiúkénál nagyobb mértékben reprezentálják a társadalom által hirdetett normákat. Ezt bizonyítja az is, hogy kisebb százalékos arányban találunk a felnőtt normákat elvető leányi döntéseket, mint fiúit. A szóródások azt is mutatják, hogy a fiúk döntései leghomogénebbek az alkalmazkodás, a divat, a javító szándék terén, viszont az egyéni fejlődés és a tájékoztatás kategóriáiban nemcsak a legalacsonyabbak, hanem a legheterogénebbek is. A lányok döntései a fiúkénál általában homogénebbek, kisebb a különböző döntések szóródása, különösen a divat, az alkalmazkodás és a javító szándék terén. Mindemellett a lányoknál is a legnagyobb szóródás az egyéni fejlődésnél és a tájékoztatásnál található, ezek a fiúkéival teljesen azonos mértéket mutatnak.

Véleményem szerint az alapszituációban hozott tanulói döntések a gyermekek erkölcsi attitűdjük szintjeként fogható fel. Ehhez a szinthez mint a gyermek „belső” erkölcsi beállítódási szintjéhez viszonyítjuk a két kísérleti feltételnél kapott döntési szinteket, melyeknél már a környezet hatása is érvényesült.

A *szülői* kísérleti szituációban az alaphoz képest a *fiúk* döntései öt magatartásformában a felnőttorientáció irányába tolódtak el, azaz a fiúk a szülők kilátásba helyezett tudósításának a feltétele esetén

fokozottabb mértékben követték döntéseikben a felnőttek normáit, mint az alap tudományos vizsgálati körülményei közt. Csupán egyetlen viselkedésformában, az egyéni fejlődésben mutatkozott az általában 0,01, tehát lényegtelen süllyedés. A gyermekek számára nem eléggé tisztázott az egyéni fejlődés szempontjának érvényesítése, amikor a gyermeknek saját jól felfogott egyéni fejlődése érdekében helyesebb lenne nem a csoporttal tartania (a kérdőívben: érdekes könyv olvasásától hívják el barátai beszélgetésre; érdekes és értékes tv-program megnézésétől hívják el társai szórakoztató tv-program közös megtekintésére; mondjon le a barátaival való együtt-táborozás kedvéért a számára érdekesebb nyári táborról; a barátokkal folytatott játék félbeszakítása a lecke megtanulása céljából; személyes hobby abbahagyása a barátokkal való közös sétálgatás érdekében; választott munka megváltoztatása a barátokkal való együttdolgozás kedvéért). Ez a viselkedésforma meglehetősen alacsony szintet mutat a többihez képest: a tanulók elég kis mértékben döntenek saját szempontjukat érvényesítve alapszituációban is. Ha pedig arra gondolnak, hogy szüleik is megtudják döntésüket, mintha még inkább azt hinnék, hogy társaikkal kell tartaniuk, s nem egyéni fejlődésükre gondolni. Összegezve: fiúknál az alap és a szülői feltétel közti különbség 0,05 szinten szignifikáns, tehát nem esetleges, hanem tendencia jellegű.

A szülői feltétel mellett a *lányok* döntései az alaphoz viszonyítva három magatartásformában a felnőttorientáció felé tolódtak el (egyéni szimpátia, alkalmazkodás, tájékoztatás) és háromban csökkent az elfogadott társadalmi normákkal való azonosulásuk (egyéni fejlődés, javító szándék, divat).

Az *összes tanulót* együttvéve: a szülői szituáció az alaphoz képest öt viselkedésformában a felnőttek normáinak fokozottabb elfogadását váltotta ki, s csak az egyéni fejlődésben mutatkozott a társadalmi normák szerinti döntések némi csökkenése.

Az antiszociális döntések aránya a fiúknál a szülői feltétel mellett mind a hat magatartásformában csökkent, a lányoknál a javító szándéknál és az egyéni fejlődésnél emelkedett, a többiben csökkent. Az összes tanuló esetében általában szintén csökkent az egyéni fejlődés kivételével, amely emelkedett.

A szülői feltétel azt is eredményezte, hogy a fiúk döntései az alaphoz képest egyöntetűbbekké váltak, csupán az egyéni fejlődésnél jelentkezett még nagyobb szóródás. A lányoknál nem ilyen egységes a hatás: az egyéni szimpátia, az alkalmazkodás és a tájékoztatás visel-

kedésformákban a döntések homogénebbek lettek, azonban a divat, a javító szándék és az egyéni fejlődés kategóriákban a szóródás növekedett. Az összes tanulóra vonatkoztatva a szülők kilátásba helyezett tájékoztatása a tanulók döntéseit általában egyöntetűbbé tette, kivéve az egyéni fejlődést.

A döntések elmozdulása és a szóródás csökkenése tükrözi azokat a szülői elvárásokat, melyeket a tanulók akceptáltak: az alkalmazkodást, a felnőttek tájékoztatását, az egyéni szimpátia nyilvánítását; de azokról a viselkedésformákról is tudósít, melyekben a szülői ráhatások a gyermekben némi bizonytalankodást, ellentmondást váltanak ki: a divat és a javító szándék („ne avatkozz bele a más dolgába!”) terén.

Az *osztálytársi* feltételnél a *fiúk* az alaphoz képest öt esetben erőteljesebb felnőttorientációt mutatnak, azaz magasabb fokban döntöttek a társadalmi normák szerint, mint az alapszituációban tettek, s csupán egyetlen viselkedésformában, a javító szándékban, engedtek a társak csoportnyomásának, s eredeti javító törekvéseikből feladtak valamit. A *lányok* mind a hat társas magatartásformában kevésbé fogadták el a felnőtt normákat, mint az alap esetében. Legnagyobb mérvű volt az ettől való eltávolodásuk a divat, a javító szándék, az egyéni fejlődés és az alkalmazkodás terén. Az alap és osztálytársi feltétel közti különbség a lányoknál 0,1 szinten közelíti meg a szignifikanciaszintet.

Ha az *összes tanuló* döntésének minőségét együttesen véve hasonlítjuk az alapszituációhoz, megállapíthatjuk, hogy az osztálytársaknak várható döntéseikről való tájékoztatása azt eredményezte, hogy a gyermekek négy esetben a társadalmi normákat alacsonyabb szinten megvalósítva döntöttek; ezek közül két esetben (divat, javító szándék) nagyobb mérvű, két esetben pedig (alkalmazkodás, egyéni fejlődés) alig valamicske csökkenéssel. További két esetben azonban (egyéni szimpátia, felnőttek tájékoztatása) az osztálytársak hatása még nagyobb arányban váltotta ki a társadalmi normák szerinti döntést.

Ha a felnőtt normákat elvető döntések százalékarányát nézzük, azt látjuk, hogy a fiúknál a javító szándék terén növekedett, a lányoknál pedig mind a hat viselkedésformában, magasabb lett, az összes tanuló esetében a javító szándék és divat terén emelkedett, a többi magatartáscsoportban pedig csökkent.

Az osztálytársi feltétel a *fiúk* döntéseit az alaphoz képest valamivel homogénebbé tette még az egyéni fejlődésben is, csupán a javító

szándékban jelentkezett nagyobb differenciálódás. A szülői feltételhez viszonyítva azonban jobban szóródtak a döntések, bizonyos zavarodottság mutatkozott. A *lányoknál* viszont az alaphoz képest négy esetben vált szóródottabbá a döntés és csak két esetben (egyéni szimpátia, árulkodás) lett homogénebbé. A szülői feltételhez képest pedig itt öt esetben heterogénebbek a döntések, s csupán az egyéni fejlődésben keletkezett némi egyöntetűsödés. Az *összes tanulóra* vonatkoztatva: az alaphoz viszonyítva három esetben (alkalmazkodás, divat és javító szándék) szóródottabbakká váltak a döntések, három esetben viszont homogénebbekké (egyéni szimpátia, tájékoztatás, egyéni fejlődés). A szülői feltételhez viszonyítva osztálytársi feltétel mellett a vizsgált társas viselkedések öt csoportjában következett be az állásfoglalásokban nagyobb szóródás, s csupán az egyéni fejlődésben mutatkozott némi egységesezés.

A *fiúknál* az alaphoz képest a szülői feltételnél csökkent az antiszociális döntések aránya (összevontan kezelve mind a hat magatartásformát); osztálytársi feltétel mellett a szülőihez képest növekedett az antiszociális döntések aránya, de nem érte el az alaphelyzetben mutatott szintet. (A = 28,9%; Sz = 22,1%; O = 26,3%.) Megállapítható tehát, hogy nemcsak a szülők, hanem az osztálytársak is a társadalmi erkölcs fokozottabb elfogadására készítetik a fiúkat.

A *lányoknál* az alaphoz viszonyítva (A = 23,4%) a szülői szituációban kissé csökken az antiszociális döntések aránya (Sz = 22,8%), de az osztálytársi feltétel mellett mind az alaphoz, mind a szülői szituációhoz képest növekedik az antiszociális döntések aránya (O = 27,5%), és csökken a társadalmi normákkal való azonosulás. A lányokat tehát a társak fokozottabban a csoportnormák követésére készítetik, és a felnőtt normákkal inkább kissé szembeállítják, mintsem fokozottabb elfogadásukra ösztöklénék őket.

A fiúk az alaphoz képest a szülők hatására erőteljesebb felnőttorientációt mutattak, mint a lányok, az osztálytársak hatására viszont a fiúk kisebb mértékben és pozitíven, míg a lányok társaik hatására erőteljesebb és osztálytársi orientációjú, negatív változást mutattak mind az alaphoz, mind a szülői feltételhez képest.

Az *összes tanuló* vonatkozásában az alaphoz képest a szülői feltétel mellett csökken az antiszociális döntések százalékaránya, az osztálytársi feltétel mellett azonban a szülői szituációhoz viszonyítva nagyobb mértékben, az alaphoz viszonyítva egy kissé nő a társadalmi normákat elvetők száma. (A = 26,4%; Sz = 22,4%; O = 26,9%.)

A szülői feltételnél jelentkező javulás mértéke meg az osztálytársaknál jelentkező romlás mértéke kb. ugyanaz, így az alap szintje és az osztálytársi feltétel szintje majdnem azonos.

A 2. táblázatról leolvasható, a grafikonról pedig azonnal látható, hogy nagyobb a különböző erkölcsi magatartásformákban mutatkozó attitűdök szintjei között az eltérés, mint az azonos viselkedésformában az elmozdulás mértéke szülői, illetve osztálytársi feltétel hatására. Míg ez utóbbinál a legnagyobb elmozdulás 0,52 értékű, addig pl. lányoknál a szülői feltétel mellett az egyéni szimpátia és az egyéni fejlődés attitűdje közt 1,39 nagyságrendű a különbség (a grafikon két maximuma közti hullámvölgye bizonyítja, hogy ez nem kivétel). Ez azt mutatja, hogy a gyermekek erkölcsi attitűdjei a különböző viselkedésformákban meglehetősen egyenletlenek, nagyobb szintkülönbséget reprezentálnak, mint amilyen kitérésre inspirálja a környezethatás az erkölcsi döntésekben a tanulókat.

A *varianciaanalízis* kimutatta, hogy a fiúk és a lányok döntései közti különbségek 0,05 szinten szignifikánsak, tehát a nemekre jellemzőek. A kísérleti hatás kiváltotta reagálások a fiúknál 0,05, az összes tanulónál ugyanilyen fokon szignifikánsak. A szülői és osztálytársi feltételek különbségei a lányoknál 0,1 szinten megközelítik, az összes tanulók esetében 0,05 szinten elérik a szignifikáns jeleget, dokumentálván azt, hogy sikerült a kísérleti feltételeket megteremteni, s az így kiváltott hatás eredményei tendencia jellegűek. A kérdőívvariánsok (G, B, C) sorrendje nem okozott szignifikáns különbséget, de a kérdőívvariánsok fajlagos sajátossága a fiúknál 0,1 szinten megközelítette, a lányoknál 0,05 szinten, az összes tanuló vonatkozásában pedig 0,01 szinten szignifikáns különbséget mutatott. Helyes és szükséges volt tehát minden kérdőívvariánsnak minden feltételnél való egyforma szerepeltetése a fajlagos sajátosságok kiegyenlítése céljából. A szülői és osztálytársi feltételek sorrendjének a felvételnél történt változtatása a lányoknál 0,01, a fiúk és lányok közti különbségnél pedig 0,05 szinten, az összes tanuló vonatkozásában pedig 0,1 szintű megközelítéssel szignifikáns. Tehát szükséges volt a sorrendi változtatással kiegyenlíteni ezt a hatáskülönbséget is. Az iskolák, ill. osztályok közt nem mutatkozott markáns különbség.

A kísérletből végeredményben megállapítható, hogy a 6. osztályos városi tanulók a különböző társas viselkedésformákban alaphelyzetben, tehát az éppen adott fejlettségi szintjükön különböző fokban azonosulnak attitűdjeikben a felnőttek, a társadalom által elfogadott

erkölcsi normákkal. A lányok általában magasabb szinten képviselik a társadalmi erkölcsöt, mint a fiúk. A tanulóknak kb. 20–43%-a az egyes konkrét viselkedésformákban, átlagban 26%-ban a társadalmi közfelfogással ellentétesen vagy legalábbis nem azonosulva dönt.

A szülőknek, ill. az osztálytársaknak a tanulók döntéséről kilátásba helyezett tudósítása, értesítése szignifikáns hatást váltott ki a vizsgált gyermekekben, sikerült tehát kísérleti úton előállítani azt az atmoszférát, melyet a szülők, ill. az osztálytársak képviselnek.

A szülői feltétel erőteljesebben a társadalmi normák fokozottabb figyelembevételére és elfogadására készítette a tanulókat, míg az osztálytársi feltétel összességében a társadalmi normákkal való azonosulásban némi lazulást vont maga után. Az alapmagatartáshoz képest azonban a kísérleti hatás mind mennyiségileg, mind minőségileg különböző reagálást váltott ki az egyes konkrét viselkedésformákban, így a szülői feltételnél néhány, az osztálytársi feltételnél több magatartásformában a társadalmi normákat gyengítő tendencia volt megállapítható. A lányok érzékenyebben reagáltak a kísérleti feltételekre, mint a fiúk, a reagálásuk iránya is negatívabb volt a fiúkénál. A fiúkból a társadalmi ellenőrzés – a szülők, ill. az osztálytársak értesülése döntéseikről – az erkölcsi normák fokozottabb tiszteletét váltotta ki, a lányoknál ez nem teljesen így alakult a szülői feltételnél sem, az osztálytársak hatása pedig kimondottan a társadalmi normák fokozottabb figyelmen kívül hagyását váltotta ki belőlük. Ezért fontos, hogy a gyermekek életéről, tevékenységéről, döntéseikről minél többet tudjanak a szülők, mert ez a jólértesültség már önmaga is a társadalmi normák követésére inspirálja bizonyos fokban a gyermekeket. Igen fontos továbbá alaposan ismerni az osztály atmoszféráját, közösségi életét, spontán értékrendszerét és a különböző szituációkban megnyilvánuló döntéseit, mert a társak hatása lehet pozitív is, negatív is. A vizsgált osztályok általában a közvélemény normáit képviselik, s a lányoknál mutatkozó „peer”-orientáció sem azt jelenti még, hogy élesen szembenállnak a társadalmi erkölccsel.

Sajnos, a vizsgálatnál nem volt mód arra, hogy komplexebb kutatást végezzek. Pedig a tanulmányban leírt helyzet okainak feltárására igen hasznos lett volna a vizsgált tanulók családjában uralkodó szociális légkörnek és értékrendnek, továbbá a tanulók osztályaiban kialakult közösségi atmoszférának és értékrendnek az egyidejű felderítése és a tanulók magatartásával való konfrontálása.

Ugyancsak további feladat a fenti módon megvizsgálni a falusi tanulók attitűdjeinek szintjét, a környezet megváltozásának hatására való elmozdulását, majd elvégezni a városi és falusi tanulóknál kapott eredmények összehasonlítását. Ugyancsak szükséges és értékes más életkorú gyermekekkel elvégezni a kísérletet. Végül igen tanulságosnak ígérkezik a kísérlet eredményeinek nemzetközi összehasonlítása is.⁴

IRODALOM

- BRONFENBRENNER, V., 1966, Response to pressure from peers versus adults among soviet and american school children. XVIII. International Congress of Psychology 35. Symposium: Social factors in the development of personality. Moscow. 7–18.
- BRONFENBRENNER, V., 1969, Reaction to social pressure from adult versus peers among soviet day school and boarding school children. — XIX. International Congress of Psychology. Symposium 1. Social factors in childhood and adolescence. (Ism.: HERMANN ALICE dr.: Szovjet és amerikai gyermekek erkölcsi szintje egy amerikai vizsgálat tükrében. *Pedagógiai Szemle*, 1970. 2. 171–174.)
- LAVRINYENKO, A. I., 1970, Izucsenyije usztojsivoszti moralnüh szuzsdenyij u skolnyikov. *Voproszű Pszichologii*, 2.
- LAVRINYENKO, A. I., 1970, K voproszu ob usztojsivoszti moralnüh szuzsdenyij u skolnyikov. *Voproszű Pszichologii*, 3.
- LÜSCHER, K., 1971, Dreizehnjährige Schweizer zwischen Peers und Erwachsenen im interkulturellen Vergleich. — *Schweizerische Zeitschrift für Psychologie und ihre Anwendungen*. 3. 219–229.

⁴ Bronfenbrennert lásd az *Irodalomban!*

KORAI TÁRSMEGVONÁS
(SZOCIÁLIS DEPRIVÁCIÓ) HATÁSÁRA
FELLÉPŐ KÓROS VISELKEDÉS
ÉLETTANI KÖZVETÍTŐ FOLYAMATAI

A SZOCIALIZÁCIÓ BIOLÓGIAI ALAPJAIT ÉRINTŐ
ÚJ ELMÉLET

A viselkedés determinációját érintő ismeretek területén csakúgy, mint más tudományágazatokban, a felgyűlt tényeket, bizonyított részösszefüggéseket időről időre a lehető legegyszerűbb és a felmerült kérdéseket hatásosan megválaszoló elméletekben foglalják össze; a bizonyított ismereteket intuitíven és feltevés jellegű következtetésekkel kipótolt ismeretrendszerre egészítik, és ezekre gyakorlati eljárásokat alapoznak. Az emberi viselkedést is érintő ismeretek területén az ilyen eljárás azért támaszthat joggal nagyobb kétségeket, mert ebben a tárgykörben a tévedés vagy túlhangsúlyozás közvetlenebbül indíthat el hibás eljárásokat az emberformálásban, mint más tudományok területén. A szocializáció folyamatának biológiai feltételeit érintő újszerű elmélet bemutatásakor a tárgykör messzeható gyakorlati jelentősége arra indít, hogy hangsúlyozzuk a bemutatandó gondolatkör részleges érvényességét még akkor is, ha az érvényesség határainak pontos megvonását nemcsak a jelen alkalom, hanem az ismeretek hiánya is korlátozza.

A viselkedés biológiai szintű meghatározottságát, a viselkedés-determináció élettani jellegű fejlődési tényezőit hagyományosan öröklöttnek, illetve születéskor predisponálnak tekintik. A viselkedés különböző szintű meghatározói közül a biológiai-öröklött tényezők ellenpárjaként említik a társas, illetve társadalmi, közös néven a szociális környezet hatótényezőit. Ezt a szemléletet áttörik azok a felismerések, amelyek *a születés utáni legkorábbi életkorban a szervezetet érő társas hatások biológiai szintű közvetítő folyamatait és ennek viselkedéses következményeit tárják fel.*

1. TÁRSTÓL ÉS ANYÁTÓL MEGVONT NEVELÉS MINT A SZOMATOSZENZOROS RENDSZER RÉSZLEGES MŰKÖDÉSI DEAFFERENTÁCIÓJA

A társas környezet biológiai hatásaira a majmokkal végzett társ-megvonási, idegen, de ismertebb szóhasználatlaltal, szociális deprivációs kísérletek újabb felismerései mutattak rá. HARLOW és mtsai (1963), HARLOW és HARLOW (1962) társaktól és anyától megvontan, illetve műnyán nevelt majmokkal végzett kísérletei nyomán ismert a szociális elkülönítés hatása nyomán fellépő kóros viselkedéses tünetcsoport. Majomnál az izolált nevelés hatására a korai életkorban mozgássztereotípiák, így forgás, himbálódzó mozgás, a fejbeütögetés, különleges kataton jellegű testtartás felvétele, önharapás, főként az ujjak és a kéz harapdálása jellemző. Az elkülönítve nevelt majmoknál a későbbi életkorban jellegzetessé válik a fájdalom iránti csökkent érzékenység, jellemző az autisztikus-visszahúzó, apatikus viselkedés, amelyet elsősorban érintésre előálló heves agresszió vált fel, általános túlválaszolás, csökkent habituáció, továbbá az önagresszió felerősödése tapasztalható, csökkent a kapcsolódási képesség a társakkal, jellemző a szexuális kapcsolat elutasítása és az esetleges utód elleni súlyos agresszió.

HARLOW kísérletei óta a szociális megvonás témakörében különösen jelentős MASON (1968) közleménye. Kimutatta, hogy a mozgó, himbálódzást végző műnyán nevelt rhesus majmoknál nem fejlődnek ki az álló műnyán neveltekre jellemző kóros viselkedésformák.

MASON kísérletével egy időben hozta nyilvánosságra PRESCOTT (1967a, b) feltevés jellegű elméletét a társtól és anyától megvontan nevelt állatoknál tapasztalható kóros viselkedést közvetítő élettani mechanizmusról. A szociális depriváció két neves szakértője, egyrészt SPITZ, gyermekeknél az érzelmi megvonás következményeinek kiváló klinikai ismerője és másrészt HARLOW, állatoknál a kísérleti szociális megvonás vizsgálatának egyik úttörője, élesen elválasztották az általuk tanulmányozott deprivációs folyamatokat a kísérleti pszichológiában kiterjedten alkalmazott szenzoros deprivációs helyzetekben felismert tényektől. SPITZ hangsúlyozta a különbséget az érzelmi és a szenzoros megvonás, HARLOW a szociális és a szenzoros depriváció között. E szerzők érdeklődése ugyanakkor nem terjedt ki a megvonás által okozott kóros viselkedést közvetítő élettani történések kutatására. A szociális és másrészt általában a szenzoros deprivációs eljárás-

sok hatásait közös elméleti keretbe PRESCOTT foglalta. Pszichofiziológiai és fejlődési pszichobiológiai nézőpontból kiindulva feltételezte, hogy a biológiailag tekintett szervezet és környezete között a kölcsönhatás mindig szenzoros rendszereken keresztül történik, és kereste azt a szenzoros rendszert, amely a társtól és anyától megvontan nevelt majom esetében a leginkább fontos, amely az ilyen eljárással nevelt állatoknál hiányt szenved és károsodik. PRESCOTT 1967-ben fejtette ki vázlatosan azt a gondolatát, hogy *a társtól és anyától megvontan nevelt majomnál, sőt számos más emlősnél is, a szomatoszenzoros rendszer szenved hiányt*. Szóhasználatában a szomatoszenzoros rendszer ingereltségi állapotát a bőr, továbbá a proprioceptív afferentáció, ezen belül az izom, ín, ízületi ingerületek, tovább a vesztibuláris afferentáció szolgáltatja. A társakhoz bújás, testi kapcsolódás, majomnál az anyába való belekapaszkodás, az anya ápoló-védő foglalkozása kicsinyével, a majomtársak összeölelkezése mint szomatoszenzoros izgalom hat. Az elkülönített nevelés során ennek az ingerlésnek az elmaradását PRESCOTT mint a szomatoszenzoros rendszer részleges működési deafferenciációját fogja fel, amely károsítja a szomatoszenzoros rendszert. PRESCOTT korai közleményében már körvonalazta azt az elvet, amely szerint a szomatoszenzoros rendszer károsodása kóros idegrendszeri és viselkedéses válaszoláshoz vezet. RIESEN (1961, 1966) elgondolását követve a szomatoszenzoros deprivációra is alkalmazta CANNON (1949) törvényét a sorvadási túlérzékenységről. PRESCOTT elgondolása szerint *a növekedéshez és fejlődéshez szükséges mennyiségi szomatoszenzoros ingerlés elmaradása a szomatoszenzoros rendszer agenesiáját, illetve degenerációját eredményezi, amely működési túlizgalomhoz vezet, és ezen keresztül patológiás viselkedési reakciókat kelt*. Későbbi közleményeiben PRESCOTT elgondolását egyre jobban kidolgozta. Ennek ismertetése előtt szükséges, hogy bemutassuk azokat a főbb tényeket, amelyeket az elmélet kidolgozásánál tekintetbe vett, illetve, amelyek elgondolását közlelről érintik.

2. NEUROKÉMIAI ÉS ELEKTROFIZIOLÓGIAI TÉNYEK

A társaktól elkülönített nevelés biokémiai hatását — mindennek előtt a neurokémiai módszer technikai feltételei miatt — elsősorban rágcsálóknál vizsgálták. A társaktól elkülönített nevelés hatására rágcsálóknál túlaktivitás, túlválaszolás és agresszív viselkedés tapaszt-

talható. Ilyen viselkedés mellett ESSMAN (1968) a kisagyban, a limbikus rendszerben és a nagyagykéregben jelentős eltérést tapasztalt a desoxyribonukleinsav (DNS) koncentrációban az egyébként hasonló külső feltételek között, de csoportosan élő kontroll állatokhoz viszonyítva. A kísérletben az egereket 28 napon keresztül tartották elkülönítve a születésük utáni 21, 23, ill. 32 napos koruktól kezdődően. A leölt állatoknál a DNS koncentráció csökkenése a kisagyban a 21 napos korban kezdődő elkülönítés után 38%, a 23. naptól kezdődően 24%, míg a 32 naposan megkezdett depriváció esetében 6% volt. Ugyanilyen sorrendben a DNS koncentráció csökkenése a limbikus rendszerben 61,41 és 35%, míg a nagyagykéregben 0,25 és 103% volt. Mivel a vizsgálatok szerint a DNS mennyiség sejtegységként állandónak tekinthető, ezért a DNS mennyiség mérése az idegi szövetben a sejtszám jellemzésére is alkalmas. ESSMAN eredménye arra mutat, hogy az elkülönítés és ezáltal a szomatoszenzoros ingerléstől való megvonás az idegrendszer ősi struktúráit az élet legkoraibb szakaszában erősen érinti, de az érés meghatározott fokán túl kevésbé; míg az agykéreg esetében a hatás késleltetett. Ezek az eredmények arra mutatnak, hogy a társaktól való megfosztás és ennek következtében feltehetően a szomatoszenzoros depriváció transz-neuronális agenesiát és/vagy degenerációt eredményez az említett agyi területeken rágszálóknál. ESSMAN és ESSMAN (1969) továbbá kimutatták, hogy a kisgyi gliasejtekben a ribonukleinsav (RNS) mintegy kétszeres az elkülönítve nevelt rágszálóknál. A szociálisan izolált nevelés következtében a kisagyban a fokozott glia-anyagszere, a magas szintű RNS-szintézis feltételelesen a szomatoszenzoros rendszer degenerációs túlérzékenységének jeleként értékelhető.

HEATH (1954, 1959, 1966) pszichotikusoknál végzett elektrofiziológiai vizsgálatok során erős érzelmi állapotban, mindenekelelőtt dühös-agresszív magatartás alatt, kóros tüske- és lassú hullámaktivitást észlelt az elülső septalis területen és nagy amplitúdójú orsóaktivitást a hippocampusban, az amygdalában és néha a septalis területen. Majd HEATH (1970) a HARLOW-módszerrel izolált rhesusmajmoknál végzett hasonló vizsgálatokat. Kóros választ tapasztalt a limbikus struktúrákban és a kisagyban; míg hasonló elvezetésekkel kontroll állatoknál ilyen aktivitás nem fordult elő.

Más típusú szenzoros deprivációs feltételek mellett nevelt állatoknál a megfelelő kérgi fogadóterületen már tapasztaltak kóros túl választ, így LINDSLEY és munkatársai (1964) vizuális depriváció

után fényingerlésre kórosan növekedett elektrokortikális aktivitást észlelt a látókérgen. Ilyen eredmények nyomán PRESCOTT a szociálisan elkülönítve nevelt majmoknál a limbikus rendszerben és a kisagyban tapasztalt kóros elektrofiziológiai aktivitást a szomatoszenzoros megvonást követő túlérzékenység jeleként értelmezi.

3. KLINIKAI MEGFIGYELÉSEK

Klinikai megfigyelések arról számolnak be, hogy szkizofrén és autisztikus gyermekek vestibuláris zavarokat mutatnak. Így COLBERT és tsai (1959), ORNITZ és RITVO (1968) közlik, hogy autisztikus és szkizofrén gyermekek kóros nystagmus-választ mutatnak forgatási ingerléskor, összehasonlítva egészséges kontroll csoporttal. Vestibuláris működési zavarokról számol be szkizofrén és autisztikus gyermekeknél BENDER (1956) is. Az ilyen gyermekek egyben különböző mozgássztereotípiákat mutatnak. E tünetcsoport hasonlóságot mutat a szociális izolációban nevelt majmoknál észlelt kóros magatartási formákkal. Hasonló tüneteket tapasztaltak FRIEDMAN és mtsai (1964, 1968) ortopédiai okokból mozgáskorlátozott gyermekeknél is. Már SOLOMON (1969) hangsúlyozta a vestibuláris ingerlés fontosságát kisgyermekkorban, míg koraszülötteknél a ringatás előnyös hatásáról ír NEAL (1968). E klinikai tények összhangban vannak PRESCOTT elméletével. A vestibuláris afferensek elsődleges projekciós területe a kisagy, amely nagymértékben éretlen a születéskor, ezért korai károsodásra különösen érzékeny lehet, így újszülöttkori anoxiára és szomatoszenzoros deprivációra (SCHEIBEL és SCHEIBEL, 1964; ALTMAN 1969; HOWARD, 1968.).

BERMAN (1961; id. PRESCOTT, 1971) sebészi deafferentáció után azt tapasztalta, hogy majmok harapdálják deafferentált ujjait és kezüket. SPRAGUS, CHAMBERS és STELLAR (1961) ugyancsak öncsonkító viselkedésről számolnak be macskáknál középgyi lemniscus lézió esetén. Ezek a macskák gyakran visszahúzódó, apatikus, máskor túláktív viselkedést és sztereotip mozgásválaszokat mutattak. A sebészi úton előállított szomatoszenzoros deafferentáció tehát a fejlődési szomatoszenzoros depriváció hatásához hasonló tüneteket okoz.

Ugyancsak figyelemre méltóak KENNARD és mtsai (1938, 1941), RUCH és SHENKIN (1943), továbbá BUTTER és mtsai (1970) megfigyelései. Ezek szerint a frontális orbitális kéreg roncsolása után körbeforgó kényszeres mozgás jön létre, amely órákon keresztül

fennmarad. Az állatok csökkent félelmi válaszolást mutatnak, és a forgások szüneteiben „tekintetük a távolba mered, üres kifejezéssel”, és „általános csökkenést mutatnak az érzelmi megnyilvánulásokban”. A frontalis orbitalis gyrus (area 13 és 14) roncsolása után rhesusoknál túlreagálást és növekedett orális tendenciát is észleltek.

LIVINGSTON és DAVIS (1947) adatai szerint a frontalis orbitalis gyrus ingerlésekor áldüh váltható ki, amely a kisagy ingerlésekor is megjelenik (DOW és MORUZZI, 1958).

A frontális terület irtásakor, illetve ingerlésekor tapasztalható jelenségek nyomán PRESCOTT a szomatoszenzoros depriváció hatását közvetítő idegi modellt e területre is kiterjesztette. Ennek során első-sorban ANAND és mtsai (1969) vizsgálataira támaszkodott, amelyekben e szerzők feltárták a kisagy projekciót a limbikus rendszerhez és az orbitális kéreghez.

4. A SZOMATOSZENZOROS KISAGYI HIPOTÉZIS

PRESCOTT (1970, 1971) feltevés jellegű részletes idegi működési modellt ismertetett, amely közvetítheti a szociális, anya depriváció következtében a korai életkorban fellépő és a serdülés után megjelenő vagy felerősödő kóros magatartási formák előállítását. Az összetett szociális deprivációs kórkép kialakulását magyarázó elméletében PRESCOTT újszerű felfogást alakít ki a kisagy szerepéről. A hagyományos felfogást, amely szerint a kisagy funkciója elsősorban a motoros működés szabályozása, erősen kitágítja. Feltevése szerint a kisagy, amely a szomatoszenzoros afferentáció fontos projekciós központja is, centrális szabályozó és ellenőrző működést fejt ki a limbikus rendszerből, a retikuláris rendszerből, továbbá az előagy gátló struktúrákból, ezen belül elsősorban a frontalis orbitalis kéregből álló összetett funkcionális rendszerre. PRESCOTT (1970) jellemzi a kisagy azon működési sajátosságait, amelyek alkalmassá teszik arra, hogy központi szabályozó szerepet lásson el. Hangsúlyozza, hogy a kisagy a távolsági receptoroktól érkező látási és hallási inputot a szomatoszenzoros afferentáció jelzéseitől nagymértékben függetlenül mint külön funkcionális egységet képes kezelni. Rámutat a kisagy kimeneti, afferentációs teljesítményének sajátosságaira is. A kisagykéreg efferens projekciója (PURKINJE rendszer) gátló természetű, míg a kisagyi mély magok efferens projekciója serkentéses. A kisagykéreg funkcióját részben a mély kisagyi magok működésének modulá-

lásán keresztül fejt ki. A mély kisagyi magok viszont a gátló előagyi struktúrákkal állnak kapcsolatban, amelyekben belül elsősorban a frontalis orbitalis kéreg részt vesz a limbikus rendszer működésének szabályozásában.

Rámutat a kisagy további sajátos működési szerveződésére. A kisagykéreg középvonali területe (vermis regio) más kisagyi mély magokhoz vetít (n. fastigiushoz), mint a középvonalon túli kérgi (para vermis) terület (a n. interpositushoz), ismét máshova küld rostokat a kisagykéreg laterális része (a n. dentatushoz). Mivel egyes kisagyi magok (n. interpositus és n. fatigius) az ősi agyi területekhez projiciálnak, míg van olyan mag (n. dentatus), amelyik elsődlegesen a nagyagykéreghez vetít, így a kisagy viszonylag független hatást gyakorolhat az agy ősi és fejlődésileg újabb területeire, és szervezheti a más-más szintű viselkedéseket.

Ha a születéskor még éretlen kisagyi struktúrák a szociális izoláció miatt a szükséges mértékű szomatoszenzoros ingerlést nem kapják meg, sorvadási túlérzékenység, a kisagyi rendszer kóros túlzalma jön létre. PRESCOTT (1971) rámutat, hogy amikor a kórosan túlérzékeny kisagyi struktúrák a limbikus rendszer működését szabályozó gátló előagyi működést gátolják, dizinhibícióját okozzák, akkor állhat elő az explozív agresszió. Amikor viszont a kisagykéreg efferensei közvetlenül vagy közvetve gátolják vagy dizfacilitálják a retikuláris és limbikus aktivációt, akkor autisztikus-visszahúzó, depresszív jellegű viselkedés állhat elő.

PRESCOTT a társaktól elkülönítve nevelés hatására bekövetkező mozgássztereotípiák előállítását egyfelől a kisagyi túlműködés következményének tartja, másfelől felismeri, hogy ezek, így a himbálódzás, forgás, sőt az önharapás is, egyben a szomatoszenzoros rendszer öningerlését biztosítja, és ez — legalábbis a fejlődő életszakaszban — degenerációs hatású is lehet. Ugyanakkor a kívülről, a társak által keltett szomatoszenzoros ingerlés a kisagyi rendszer túlzalma következtében az agresszióig fokozódó túlválaszolást eredményez, és ez lehetetlenné teszi a társakkal a testi kapcsolódást, beleértve a szexuális kapcsolatot.

PRESCOTT feltételezi, hogy a legkoraibb életkorban a szomatoszenzoros ingerlés elégtelensége autisztikus-depresszív, illetve agresszív viselkedési formák kialakulását eredményezheti embernél is. Hangsúlyozza a kulturális-társadalmi szokások jelentőségét olyan magatartási formák kialakulásában, amelyek a gyermeki szocializá-

ciós folyamatban döntöek. Ez az elgondolás azt sugallja, hogy a kisgyermekkel való bánásmódra, ringatására, az anyával, gondozóval való testi kapcsolat milyenségére és mennyiségére vonatkozó társadalmi szokások, szabályok messzemenően befolyásolhatják a felnőttkori szociabilitást, a társas kapcsolat képességének egészséges alakulását.

PRESCOTT szociobiológiai elméletének helyességét további kutatás fogja ellenőrizni. Gondolatrendszere ebben a feltevés jellegű formájában is igen jelentősnek tűnik. Így az elgondolás azon vonása, hogy a legkorábbi életkorban a szociális kapcsolat hatásmódját a kapcsolat szenzoros vetületén keresztül, tisztán biológiai szinten képes jellemezni, a viselkedés-patológiai kutatás területén termékeny új funkcionális irányt indíthat meg. Szemléletében újszerű, hogy a szociális környezet hatását nem a tudat tartalmi befolyásolása szempontjából, nem tartalmi-tanulási oldaláról közelíti meg, hanem a viselkedés szervezésében fontos idegi organizációs kör működési diszpozíciójának alakulására mutat rá. Ez a vonás az elgondolás előnye és egyben korlátja. A korai szociális kapcsolat funkcionális hajlamot teremtő hatására az esetlegesen adott tartalmi összefüggésektől függetlenül képes rávilágítani, és ez megközelítésének nagy előnye. A szociális hatásra kialakuló élettani működési hajlam és viselkedéses vetületének felismerése *a szerzett, formai-működési jellegű viselkedéstípus genesisének egy jelentős mintáját* szolgáltatja. Ugyanakkor, PRESCOTT elgondolásával kapcsolatosan is, további kérdésként merül fel, *hogy a működési diszpozíció és az erre ráépülő tartalmi hatások pszichikus szintű feldolgozása miként függ össze.* PRESCOTT gondolatmenetéből azonban már adódik, hogy az érintéssel, öleléssel jellemezhető testi jellegű kapcsolat biológiai-motivációs előjelét kísérő érzelmi folyamat meghatározza a szociális kapcsolat átélt érzelmi jelentését. A korai szociális depriváció hatására kialakult működési egyensúlytalanság az eredendően pozitív biológiai értékű testi kapcsolat érzelmi jelentésének torzulását eredményezheti. Az összetett és távolsági ingerléssel, látás és hallás útján közvetített társas interakciók legkorábban kialakult érzelmi értékei pedig a testi kapcsolat érzelmi jelentésének feltételes jelzéseiként alakulnak ki. A pszichológia sajátos feladata, hogy részletesen jellemezze a fejlődésmentnek azokat a főbb formáit, ahogyan a társas kapcsolat első érzelmi jelentése, illetve ennek torzulása a társas hatás összetett és magas rendű tartalmi elemeihez való viszonyt befolyásolja.

A működési formára vonatkozó hajlam típusa jellegzetes pszichikus tartalmi feldolgozásokban, tematikus körökbe öltözhet; ez magyarázhatja a kognitív szinten is jellemezhető viselkedéstípusok kialakulását annak ellenére, hogy biológiai (akár szerzett, akár öröklött) diszpozíció mindig csak formai-működési jellegű lehet. A viselkedés-típológia pszichológiai problémájának megoldásához az élet-tani, viselkedéses reakciómódra vonatkozó formai-működési hajlam és a viselkedéses reakciómódra vonatkozó formai-működési hajlam és viselkedés tudati-tartalmi kontextusának jellegzetességei közti kapcsolódás geneziséét kell hosszú, fáradtságos munkával, lépésről lépésre tisztázni.

IRODALOM

- ALTMAN, J., 1969, Autoradiographic and histological studies of postnatal neurogenesis. III. Dating the time of production and onset of differentiation of cerebellar microneurons in rats. *J. comp. Neurol.* 136. 3. 269.
- ANAND, B. K.—MALHOTRA, C. L.—SINGH, B.—DUA, S., 1969, Cerebellar projections to limbic system. *Amer. J. Physiol.*, 188: 451.
- BENDER, L., 1956, Schizophrenia in childhood. Its recognition, description and treatment. *Amer. J. Orthopsychiat.*, 26. 499.
- BERMAN, 1969, id. PRESCOTT, 1971.
- BUTTER, C. M.—SNYDER, D. R.—MCDONALD, J. A., 1970. Effects of orbital frontal lesions on aversive and aggressive behaviors in rhesus monkeys. *J. comp. physiol. Psychol.* 72. 132.
- CANNON, W. B.—ROSENBLEUTH, A., 1949, The supersensitivity of denervated structures. New York, MacMillan.
- COLBERT, E. G.—KOEGLER, R. R.—MARKHAM, C. H., 1959, Vestibular dysfunction in childhood schizophrenia. *Arch. Gen. Psychiat.* 1. 600.
- DOW, R. S.—MORUZZI, G., 1958, The physiology and pathology of the cerebellum. University of Minnesota Press, Minneapolis.
- ESSMAN, W. B., 1968, Perspectives on human deprivation: Biological, psychological and sociological. Nat. Inst. of Child Health and Human Development, Bethesda.
- ESSMAN, W. B.—ESSMAN, S. G., 1969, Enhanced memory consolidation with drug-induced regional changes in brain RNA and serotonin metabolism. *Pharmacopsychiat. Neoropsychopharm.* 12. 28.
- FRIEDMAN, C. J.—HANDFORD, A. H.—SETTLAGE, E., 1964, Child psychologic development; The adverse effects of physical restraint. Meeting of the Regional. *Amer. Psychiat. Ass. Philadelphia.*
- FRIEDMAN, C. J.—SIBINGA, M. S.—STEISEL, I. M.—SINNAMON, H. M., 1968, Sensory restriction and isolation experiences in children with phenylketonuria. *J. abnorm. soc. Psychol.* Vol. 73. 4. 294.
- HARLOW, H. F.—HARLOW M. K. 1962, The effect of rearing conditions on behavior. *Bull. Menninger Clinic*, 26. 213.

- HARLOW, H. F.—HARLOW, M. K.—HANSEN, E. W., 1963, The maternal affective system of monkeys. In (RHEINGOLD ed.) *Maternal behavior in mammals*. New York, Wiley.
- HEATH, R. G., 1954, *Studies of schizophrenia*. Harvard Univ. Press, Cambridge.
- HEATH, R. G., 1959, Physiological and biochemical studies in schizophrenia with particular emphasis on midbrain relationships. *Int. Rev. Neurobiol.* 1. 200.
- HEATH, R. G., 1966, Schizophrenia: Biochemical and physiologic aberrations. *Int. H. Neuropsychiat.* 2. 579.
- HEATH, R. G., 1970, Maternal-social deprivation and abnormal brain development: disorders of emotional and social behavior. In: PRESCOTT, READ and COURSIN (Eds.) *Neuropsychological methods for the assessment of impaired brain function in the malnourished child*. U. S. Dept. Hlth. Educ. Welf., Bethesda.
- HOWARD, E., 1968, Reductions in size and total DNA of cerebrum and cerebellum in adult mice after corticosteron treatment in infancy. *Exp. Neurol.*, 22. 191.
- KENNARD, M. A.—ECTORS, L., 1938, Forced circling in monkeys following lesions of the frontal lobes. *J. Neurophysiol.* 1. 45.
- KENNARD, M. A.—SPENCER, S.—FOUNTAIN, G., 1941, Hyperactivity in monkeys following lesions of the frontal lobes. *J. Neurophysiol.*, 4. 512.
- LINDSLEY, D. B.—WENDT, R. H.—LINDSLEY, D. F.—FOX, S. S.—HOWELL, H.—ADEY, W. R., 1964, Diurnal activity, behavior and EEG responses in visually deprived monkeys. *Ann. N. Y. Acad. Sci.* 117. 564.
- LIVINGSTON, R. B.—DAVIS, G. D., 1947, Ablation of area 13 in primates. *Fed. Proc.* 6. 108.
- MASON, W. A., 1968, Early deprivation in the non-human primates: Implications for human behavior in environmental influences. The Rockefeller Univ. Press and Russal Saga Foundation, New York.
- NEAL, M., 1968, Vestibular stimulation and development behavior of the small premature infant. In: *Nursing Research Report*. Vol. 3. American Nursery' Foundation, New York.
- ORNITZ, E. M.—RITVO, E. R., 1968, Neurophysiological mechanisms underlying perceptual inconstancy in autistic and schizophrenic children. *Arch. Gen. Psychiat.*, 19. 22.
- PRESCOTT, J. W., 1967, The psychobiology of maternal-social deprivation and the etiology of violent-aggressive behaviors. Colloquium at McGill University, Montreal.
- PRESCOTT, J. W., 1967, Central nervous system functioning in altered sensory environment. In: APPLEY and TRUMBULL (Eds.) *Psychological stress*. Appleton-Century-Crofts, New York.
- PRESCOTT, J. W., 1970, A developmental neural-behavioral theory of socialization. Am. Psychol. Ass. Symposium, Miami Beach, Florida.
- PRESCOTT, J. W., 1971, Early somatosensory deprivation as an ontogenetic process in the abnormal development of the brain and behavior. 2nd. Conf. on Exper. Medicine. Karger, Basel.
- RIESEN, A. H., 1961, Stimulation as a requirement for growth and function. In: FISKE and MADDI (Eds.) *Functions of varied experience*. Dorsey Press, Homewood.

- RIESEN, A. H., 1966, Sensory deprivation. In: STELLAR and SPRAGUE (Eds.) Progress in physiological psychology. Vol. 1. Academic Press, New York.
- RUCH, T. C.—SHENKIN, H. A., 1943, The relation of area 13 on orbital surface of frontal lobes to hyperactivity and hyperphagia in monkeys. *J. Neurophysiol.* 6. 349.
- SCHEIBEL, M.—SCHEIBEL, A., 1964, Some structural and functional substrates of development in young cats. In: HIMWICH—HIMWICH (Eds.) The developing brain. Vol. 2. Elsevier, Amsterdam.
- SOLOMON, J. C., 1969. Passive motion and infancy. *Amer. J. Orthopsychiat.*, 29. 650.
- SPRAGUE, J. M.—CHAMBERS, W. W.—STELLAR, E., 1961, Attentive, affective and adaptive behavior in the cat. *Science*, 133. 165.

A KÖZVETETT MODELLKÖVETÉS (AKTOMETRIAI VIZSGÁLATOK A GENETIKUS SZOCIÁLPSZICHOLÓGIA KÖRÉBŐL)

A genetikus szociálpszichológia a társas viselkedés fejlődésének, az interperszonális kapcsolatok életkori változásainak a jelenségkörét foglalja össze. Ezen belül gyermekcsoportok történéseinek elemzésével igyekszik meghatározni – túlzott óvatossággal, s ha nem is indokoltan, de felnyújtott érvényességi kétellyel – a jellegzetes csoportdinamikai folyamatok feltételrendszerét.

Amikor a genetikus szociálpszichológiát WALLON és LEWIN inspirációi alapján megpróbáljuk elhatárolni mind a gyermeklélektanban, mind a csoportlélektanban, különféle módszerekkel megközelíthető vizsgálódási területet írunk körül annak az egyetlen feltevésnek az alapján, hogy *a viselkedés társas determinációja*, a másíknak a hatása, a társas viselkedés minden formája fejlődésében nyomon követhető mind az egyén alakulásában, mind az azt meghatározó közösségeknek a történetében.

A különféle megközelítésekben vizsgált jelenségek összefüggő, de távolról sem homogén ismeretanyagot nyújtanak. Értelmezésük sokféle lehetőséget kínál. Feltehetően annyiféle genetikus szociálpszichológia képzelhető el, ahányféle lélektani ideológiával közelednek a társas jelenségekhez, s ahányféle módszer alakul ki ennek a jelenségkörnek a feldolgozásához.

A témakörben, amelyben az itt bemutatott jelenség (a modellkövetés) és a vizsgálatában alkalmazott módszer (az aktometria) tartozhat, háromféle felfogásmódot különíthetünk el.

1. *A hagyományos fejlődéslélektani felfogás.* Szociálpszichológiai anyaga a társas vonatkozások fejlődéstörténete: a társas magatartás kialakulásának a leírása szakaszonként, *a társas vonások életkori változásai.* Legjellegzetesebb CH. BÜHLER (1928) és tanítványainak a leírása a barátság, a szolidaritás, a csoportalkalmazkodás stb. fejlődéstörténetéről. Feltevésünk szerint a társas viszonyulás éppen úgy fejlődési jelenség, mint a szükségletek kielégülésének, az

indulati megnyilvánulásoknak vagy a gyermeki lét egyik alapvető igényének, a játéknak a kialakulása. E felfogás magában foglalja azt a gondolatot is, hogy az emberben eleve adva van a társas viselkedés kibontakozásához szükséges motiváció, akár társas ösztönnel, akár társas szükségletnek a megfogalmazásában. S ahogyan az embergyerek szinte törvényszerű ontogenetikus fordulatokkal jut el a mozgásnak, a hangadásnak, a szükségleti kielégülésnek a különféle szintjeire, éppen úgy fejlődésileg meghatározott feszültség hajtja az egyre differenciáltabb társas megnyilvánulásoknak a szintjére is.

Ez a leíró vizsgálódás egyenes folytatása a gyermektanulmányozásnak. Értékes anyagot gyűjtött össze a társas viselkedésről anélkül azonban, hogy ennek alakulására, eredetére vonatkozóan kialakította volna saját magyarázó módját.

2. *A tanuláslélektan eredményeire támaszkodó magyarázat.* Vizsgálati anyagát THOMPSON (1971) szociálpszichológiája foglalta össze. A társas viselkedés fejlődéstörténetében e vizsgálatok elsődlegesen a kondicionálás tényét emelik ki; főként az utánczás mozzanatára támaszkodnak. A gyerek éppúgy megtanulja a viszonyulásnak, az interperszonális magatartásnak a módjait és fordulatait, ahogyan megtanul beszélni vagy kiismerni magát környezetében. Termékeny megközelítési mód: *átvételnek* tekinti a társas viselkedést, s megpróbálja nyomon követni az átvétel motívumát, mintáját és megerősítését. Így lényeges fordulatokat tárhat fel a társas vonatkozások alakulásának az ontogenezisében.

3. A harmadik nézőpont a kutatók érdeklődésének, szemléletének s lélektani ideológiájának megfelelően *a személyiségfejlődésnek a társas determinációját elemzi.* Nem teszi fel azt a kérdést, hogy a társas magatartás sui generis indítékok, feszültségek ontogenetikus kibontakozása-e, vagy inkább kondicionálás terméke, mintá átvétele. Sőt azt a kérdést sem teszi fel, hogy a két valószínű tényező hogyan hat együttesen. Azt vizsgálja, hogy maga a *társas jelleg mint interperszonális kapcsolat, mint együtteség, mint viszonyulás* hogyan hat ki a személyiség fejlődésére. A kérdésfeltevés implikálja azt a gondolatot, hogy a társas lét nem eredmény és következménye, hanem inkább alakítója a személyiségnek, meghatározása az individuációnak, az egyénné válás folyamatának (WALLON, 1933; ZAZZO, 1960).

AKTOMETRIA

Saját vizsgálódásaim (1945 óta) a genetikus szociálpszichológiának ebbe a vonalába tartoznak. Az együtteségnek, ezen belül a páreffektusnak a vizsgálata során nyert adatok azt támasztják alá, hogy az együtteség és a páreffektus mint helyzeti feszültségek, mint reaktív indulatok cselekvésmeghatározók, dinamikai tényezők, a frusztrációs feszültséghez hasonlóan a helyzetből fakadó viselkedési motivációk, és így nem magyarázhatók indulatátvitellel, libidóáramlással.

Maga a társas jelleg – mint együtteség, mint a másik jelenléte – a vizsgálatok feltevése szerint feszültséggerjesztő energiaforrás, cselekvésmeghatározó (MÉREI, 1971).

Az ebben a körben végzett vizsgálatok számára alakítottuk ki az aktometriai regisztrációt mint eszközrendszert, amelyet az együttes élmény, valamint a pár és a csoport kísérletsorozatban dolgoztunk ki.

Az aktometriai regisztrálás a társas viselkedés megfigyelésének, folyamatos rögzítésének, formalizálásának és kvantifikálásának a módszere. Mindenekelőtt a kísérleti variáció regisztrálására használtuk föl (1949). De alkalmaztuk tisztán deskriptív célkitűzéssel az óvodáskor társas viselkedésének a meghatározásához is. Eredetileg óvodáscsoportok és általános iskolai alsó tagozatos csoportok vizsgálatára dolgoztuk ki. Újabb tapasztalatok azonban azt mutatják, hogy az életkornak megfelelő módosítással hatékonyan alkalmazható bölcsődei korban és az általános iskola felső tagozatában is. Az aktometriai regisztráció mint eljárás lehetővé teszi a társas viselkedés alakulásának, fejlődésének nyomon követését az egész gyermekkoron át, s így a genetikus szociálpszichológiának egyik ígéretes technikája.¹

Bölcsődei feltételek között VINCZE MÁRIA (1970) alkalmazta. A Cse-csemőotthonok Országos Módszertani Intézetében végzett longitudinális vizsgálatot aktometriai regisztrálással. Háromhónapos koruktól két és fél éves korukig regisztrálta egy kezdetben 9, végén 5 fős csoport tagjainak a társas magatartását. 30 hónap alatt több mint 300, egyenként 15 perces jegyzőkönyv készült.

Az életkori adottságoknak megfelelően a társas vonatkozásokat 9 kategóriában formalizálta, az egyszerű kontaktustól az utánzáson át a kooperációig és a verbális kommunikációig. A 9 jelcsoport közül az „együttes tevékenység” kategórián belül is 7 viselkedésváltozatot különített el.

VINCZE MÁRIA feldolgozása is valószínűsíti, hogy az aktometriai bontás és összesítés lényeges következtetéseket tesz lehetővé. Néhány példa. A kontaktus egyszerű módja (egymás kezének fogdosása, egy-

¹ Az aktometriai technikát a klinikai szociálpszichológiában is felhasználtuk. Egyik vizsgálatunkban a terápiás effektust próbáltuk objektíválni négyegységű jelcsoporttal. Ezeknek mintegy 40 változata kiterjedt a foglalkoztatási helyzetre, a viselkedés tevékenységi és társas szintjére, az énes reakciókra, a patospecifikus viselkedésre. A regisztrálás alapján létrehozott aktometriai profilból leolvasható a viselkedés változása a terápiás folyamatban (GERA A., 1972). Újabb vizsgálatunkban a modern szociálpszichiátriában ismert terápiás közösségi nagycsoportok vezetői stílusát és hatékonyságát regisztráltuk négy dimenzió (operatív funkció, közvetített érték, közvetítés módja, viselkedési stílus) közel 200 viselkedési árnyalatában. A regisztrátumokat vezetői profilon foglaltuk össze (MÉREI—SZAKÁCS, 1974).

másra nevetés, testi kontaktus) már a 4–5. hónaptól kezdve mutatkozik, s a 7–8. hónapban lényeges minőségi változáson megy át. Egy gyerek csinál valamit, a társa utánozza. Az eredeti cselekvő ezt észleli és folytatja, illetve a másikkal együtt párhuzamosan végzi. A cirkuláris reakciónak ez a cselekvésmódja átvezet az együttmozgás viselkedési körébe. Amikor az egy gyerek folytatja az őt utánzó másikat a tevékenységét, ezzel olyan együttmozgás jön létre, amelyet feltehetően nem az együtteség igénye vezérel. *Az együtteség ezen a szinten még nem indító feszültség, hanem következmény;* az utánzásnak, illetve az összetartozásnak, a cirkuláris reakciónak, *az én és a másik dialektikájának a jelenségkörébe tartozik.* Ezt követően azonban az együttmozgás örömforrásként mutatkozik. Megerősíti és létrehozza az együtteséget mint viselkedésmeghatározó motívumot. Az én és a másik szerepkettőségét kidolgozó viselkedésmóddal (kukucskajátékkal) együtt ez vezet a kooperációs szintig, vagyis az egy tárggyal való együttes tevékenységig, amit VINCZE már két éves gyerekeknél regisztrált.

Ugyanennek a vizálatnak további lényeges tapasztalata az, hogy az együttes tevékenység, bár konfliktusokhoz, vetékedésekhez, tárggyakon való összeütközésekhez vezet, mégis inkább örömet nyújt a gyerekeknek. *Az együttes élmény fokozott öröme már a második életévben közvetlenül az együtteség megjelenése után kimutatható és általános jellegzetessége a kicsik együttes tevékenységének.*

Végül VINCZE MÁRIA vizálatának egyik érdekes eredménye, hogy kimutatja a másfél éves kor után mutatkozó „paradézást”, a gyerekek azt a magatartását, amelyben „önmagát produkálja”: társas viselkedésének énes hangsúlyt ad, önmagának a kiemelésével hat a másikkra. Ez a megfigyelés is alátámasztja a genetikus szociálpszichológiának azt az alapgondolatát, hogy *a társas jelleg az együtteségben bontakozik ki, s megelőzi az énes viselkedést,* amely már a másikkhoz való viszonyulásnak a következménye.

Általános iskolai felső tagozatban 10–13 éves gyerekekkel végzett aktometriai vizálatot FRENKL SYLVIA (1971) a budapesti I. kerületi gyermekszakrendelőben. Témája: a kudarcreakció kiscsoport helyzetben. Vizálat személyeink egy része problémás gyerek volt, másik része kontroll csoportként felhasznált sine morbo iskolás. A problémás gyerekek közül anamnézis, orvosi és pszichológiai vizálat alapján két csoportot különített el. Egyik csoportja kifejezetten antiszociális magatartást képviselt, másik csoportját a neurotikus tünetképződés

jellemezte. A vizsgálat kérdésfeltevése az volt, hogy *a problémás (antiszociális, neurotikus) gyerekek toleranciája kudarchelyzetben más-e, mint a sine morbo csoporté.*

A vizsgálatot Frenkl Sylvia az ismert jéghoki-társasjátékkal végezte. A rendezésben a gyerekekkel jéghoki-bajnokságot rendezett. Ennek során a gyerekek felváltva töltötték be a bírói tiszteket azokon a mérkőzéseken, amelyeken maguk nem játszottak.

A hosszú bajnokságban minden gyerek volt nyertes, vesztes, valamint bíró, s így viselkedésüket három különböző helyzetben regisztrálhatták. A történéseket aktometriai rendszerben rögzítették. Aktometriai rendszerünket FRENKL SYLVIA és KÁNTÁS LÁSZLÓ a gyerekek életkorának és a vizsgálati kérdésfeltevésnek megfelelően alakították át. Huszonöt viselkedési módot regisztráltak, köztük az agresszióknak, rivalizálásnak, a parancsolás—engedelmesség magatartásnak, az énésségnek, a segítésnek a különféle változatait.

Ennek a vizsgálatnak az eredménye is túlmélt a leírás szintjén. Lényeges gyermekpszichopathológiai összefüggést tárt fel, és a szocializációs folyamat értelmezéséhez is nyújtott támpontokat. Eredménye a következő:

Az antiszociálisok a vesztes helyzetében kizárólag agresszív reakciót adnak. A nyerő helyzetében sokkal kevesebb az agresszív aktusuk, de az énes vonások (pl. dicsekvés) száma fokozódik. Az antiszociális gyerek számára a kritikus helyzet a vesztes.

A neurotikusok viselkedési mélypontja ezzel szemben a nyerési helyzetben és a bírói szerepben mutatkozott, koartációval és regresszív fordulatokkal.

A sine morbo értékelhetően kevesebb agresszív reakciót adott, s ezek egyforma gyakorisággal fordultak elő a vesztes és a nyerés helyzetében. A sine morbo vesztesre inkább az énésség fokozódásával reagál, bírói helyzetben a gyámolítás-szolidaritási reakciói fokozódnak, nyerési helyzetben semmiféle kimutatható eltérés nincs a viselkedésében.

A személyes előtörténet és a kóros tünetképződés iránya — az elhárító mechanizmusok rendszere — belejátszik abba, hogy kinek milyen társas helyzet kritikus.

A MODELLKÖVETÉS KÉT VÁLTOZATA

Kérdésfeltevésében a genetikus szociálpszichológiához tapad és ugyancsak aktometriai módszerrel készült az itt következő vizsgálat is. Abból a tapasztalatból indultam ki, hogy a kics csoportban lejátszódó szokásképződés, a közösségi szokások alakulása a makroszociális történésekhez viszonyítva másodlagos, de a szocializációs folyamatra vonatkozóan mégis jellegzetes mikromechanizmusokat tárhat fel.

Az egyik ilyen mikromechanizmus a közvetett modellkövetés, amelyet óvodai aktometriai vizsgálatok alapján írtam le. Kilenc óvodai csoportot, összesen 57 gyerekről készült regisztrátumot dolgoztam fel (BINÉT ÁGNES, KÁNTÁS LÁSZLÓ, NEMES LÍVIA, SZAKÁCS FERENC megfigyeléseit „A pár és a csoport” kísérlet anyagából). Az aktometriai megfigyelés a társas tevékenység színvonalára, a hierarchikus és szerepszerű tagolódásra, a csoport hagyományok (kizárólag a csoportban érvényes rítusok, szabályok) alakulására terjedt ki. Főként az új szokások átvételének és továbbadásának a láncát követtük nyomon.

A kiemelt jelenség: a *modell–modellkövetés*. Modellnek jelölünk az aktometriai regisztrációban minden olyan viselkedést, amelyet a csoportban egy vagy több gyerek felszólítás nélkül, szabályozás nélkül, spontán módon átvesz. A mintául szolgáló viselkedés M , az átvétel, a modellkövetés K jelet kap.

A modellviszonylat jelölésének lényeges kritériuma a spontán színezet. A mintakövető mintha nem is tudná, hogy utánoz, mozgásos-verbális beleéléssel követi a modellt. A játékszabályozó alkalmazkodásnak, az engedelmességnek, az utánzásos játéknak más aktometriai jelei vannak.

A modellkövetés mint konkrét mintához igazodó, mégis spontán aktus feltehetően az azonosításos folyamatba van beleágyazva. Az átvett mozgásos-verbális fordulatok egy része stabilizálódik mint az azonosítással átvett gesztusok: az átvevő sokszor ismétli, beiktatja szokásrendszerébe.

A modellcsoportok életében a csoportszokások kialakulása legtöbbször modellreakcióval kezdődik. De nem minden modellviszonylat rögződik csoportszokásként vagy páros szokásként, a modellkövetési epizódoknak több mint a fele következmény nélkül sikkad el. Nem rögződik, nem lesz belőle szokás. Maga az átvétel ilyen esetben is erősítette a modellviszonylat tagjainak a kapcsolatát, és így a köztük

levő azonosításos folyamatot elmélyíthette, de társas szinten nem objektiválódott, nem vált rituássá, zsargonfordulattá.

Az aktometriai regisztrációban az M és K betűkkel jelzett modellviszonylatoknak tehát van egy következményes és egy következmény nélküli formája. Az előbbi kimutathatóan objektiválódik, az utóbbi, amely elemzés útján nyomon követhető, szubjektíven színezi a kapcsolatot. A két változat előfordulási aránya nagyjából (százalékosan) 45–55. Példák az eloszlásra: a III. csoportban 27 K reakció közül 12, a VIII. csoportban 18 közül 9, a IX. csoportban 11 közül 5 mutatkozó következményesnek, tehát maradt fent szokásként, illetve játék-elemként.

A következményes és a nem következményes modellviszonylatok elemzése azt mutatta, hogy ez a különbség tendenciájában a modellviszonylat két szerkezeti változatának felel meg.

A két szerkezeti változatot megfigyelési példákon szemléltetjük:

a) *Közvetlen modellkövetés.* Négy gyerek papást-mamást játszik. Ennek egyik epizódjában a mama ebédet ad a gyerekeknek. A játék-rituálé pontosan szabályozza, hogy kinek hogyan kell viselkednie. Aki nem igazodik ehhez, az „elrontja a játékot”. Az ebédre váró gyerek szerepéhez hozzátartozik, hogy „szépen ül az asztalnál”, mi alatt a mama az ebédet főzi. Anna, aki most ezt a szerepet játssza, az előírt viselkedéstől eltérően az asztalon levő evőeszközöket, só-tartót, kistányért rakosgatja. Kirakja őket egy sorba, mintha szegletdíszet csinálna az asztal peremén. Még be sem fejezi, amikor Kati, aki a mamát játssza, már „adja a levest, és enni kezdenek”. A kirakásról nem történt említés, mintha észre sem vették volna.

A játék következő szakaszában új gyerekek lépnek be. A szerepek cserélődnek. Most Kati a gyerek. Leül az asztalhoz és nagyjából ugyanúgy kezdi kirakni az evőeszközöket, mint tíz perccel előbb Anna. A megfigyelők szerint ez új tevékenységi fordulathoz tartozik; először észlelték. Ebben az egységben Anna modell, Kati modellkövető. Az átvétel *közvetlen*; aktometriai formulája: M–K.

b) *Közvetett modellkövetés.* Kiscsoport (3–4 gyerek) játszik a játszósarokban. A sarkot székekkel elkerítették. Miklós, aki máskor velük szokott játszani, de ma magányosan épített a szobának egy másik részén, most odajön a többiekhez, átmászik a kerítésnek kirakott székeken, és közben ezt mondja: „Megyek az állatkertbe.” Pár perc múlva a sarokban játszóik közül Dódi kimászik, majd visszamászik a székek között, és mondja ugyanezt kissé hangosabban, dalla-

mosabban. Rögtön ezután még két gyerek ismétli meg a cselekvést is, a kijelentést is. Az analógia találó volt: a székekből összerakott kerítés ketrecre emlékeztetett; a „Megyek az állatkertbe” fordulat jól mondható, ritmusosan hangsúlyozható verbális kísérője a cselekvésnek; a megnyilvánulásoknak a könnyen rögződő fajtájába tartozik.

Az egész mozgásos-verbális egységet hárman vették át. Közülük Dódi *közvetlenül* a modelltől, az M–K formula alapján, kettő pedig *közvetve* az így felírható formula alapján: M–K(M)–K. A „Megyek az állatkertbe” mint viselkedési egység rögződött a csoportban, sőt a kiscsoportok további közvetítésével eléggé elterjedt az óvodában. Ez a modellkövetés közvetett változata.

A kétféle szerkezet gyakoriságára vonatkozóan példákat közölhetünk. Átlag kiterjedésű (kb. 150 perces) regisztrációkban a kétféle modellviszonylat gyakorisága így alakul:

II. csoport. 16 mintakövetésből 7 az M–K, 9 az M–K(M)–K formulának felel meg.

V. csoport. 26 modellkövetésből 9 közvetlen, 17 közvetett.

X. csoport. 38 követésnél ez az arány: 15–23.

VII. csoport. 29 követésből 19 az M–K, 10 az M–K(M)–K, a közvetett és a közvetlen modellkövetés aránya tehát: 19–10.

IV. csoport. 51 követésből 23 közvetlen, 28 közvetett.*

Mint hogy a kétféle változat aránya különböző csoportokban különböző módon alakult, és helyenként ellentétes tendencia is mutatkozott (pl. az V. és VII. csoport összehasonlításában), vizsgálnunk kell a *közvetítő* szerepét.

Kik azok, akik csoportjukban egy személyben modellkövetők és modellnyújtók, tehát nagy szociális penetranciájú, társas szempontból kreatív társuk hatását közvetítik.

Az elemzett csoportok közül négyben találtunk értelmezhető összefüggést. Ebben a négy csoportban a közvetett modellkövetési egységek a csoport egy tagjánál sűrűsödtek, s így a modellnyújtás mellett a modellkövetést is önálló szerepként különíthetjük el:

* Az elemzett és példaként felhasznált csoportok egy kivételével a IX. ker. Erkel utcai óvodai vizsgálatokból valók; a IV. csoport a II. ker. Lublói úti óvodából.

II. csoport. A 16 modellkövetési aktusból közvetítőtől származó 9 viselkedésforma közül hatot a csoport egy meghatározott tagja közvetített. Nagyjából ugyanannyian követték a közvetítőt, mint a modellt, sőt a csoportszokásban objektívalódott minták közt többségben voltak azok, amelyeket közvetítés útján vettek át: a közvetlenül átvett 7 aktus közül 3, a közvetítéssel átvett viselkedés 9 egységéből pedig 5 ritualizálódott a csoportban. A szerepszerűen *közvetítőnek* mondható gyerek 6 közvetítéséből 5 vált csoportszokássá. A *közvetítő* ebben a csoportban nagyobb gyerek volt, mint a többiek, 8–10 hónappal idősebb a csoport tagjainál, ennek megfelelően érettebb, önállóbb.

V. csoport. 26 regisztrált modellkövetésből 17 közvetett; ebből 16 esetben egy Laci nevű gyereket követnek. A modellként nyújtott cselekvési formákat Laci két, nála kisebb, eleven érdeklődésű, inkább csenevész alkatú gyerektől veszi át. A két kisebb találja ki a játékfordulatokat, amelyeket a csoport tagjai csak a tekintélyes közvetítő nyomán fogadnak el. A közvetítő agresszív erőszakos fiú, valamennyi társa tart tőle, szorongást kelt bennük; ezzel *szerezte* tekintélyét. A csoportban a szokások alakulásának a képlete leegyszerűsödött. A kilenc M–K formájú modellreakcióból nyolcban Laci mint közvetítő vette át a viselkedésmódot, és ezt tőle vette át a csoport többi három tagja. Valamennyi általa közvetített mozzanat csoportszokásként rögződött!

VII. csoport. A hat tagú csoportban 5 lány volt és egy fiú, az egyik lánynak a testvére. 29 követésből 19 közvetlen, 10 közvetett átvétel. Mind a 10 közvetett átvételben a fiú volt a közvetítő. Azokat a verbális és mozgásos fordulatokat, amelyek szokássá válhatnak ebben a lánycsoportban, elsőknek a lányok produkálták, de a rögződéshez szükséges társas hatást a közvetítő fiú adta hozzá. A csoportélet úgy folyt, hogy a lányok játszottak (színházasdit, mozit, iskolást stb.), közben egy-egy szokatlan, új mozdulatot, verbális fordulatot produkáltak. Ezeket a peremen levő egyetlen fiú átvette, ismételte, és úgy adta tovább a többieknek. A tevékenységi helyzetet tekintve a fiú jelentéktelen volt, de mint egyetlen fiú, mégis jelentőségre tett szert, s így jutott közvetítő szerephez. Ezt megerősítette, hogy a csoportban volt a testvére is, s ez a többiek szemében növelte a hatékonyságát.

III. csoport. 27 modellkövetésből 13 közvetlen, 14 közvetett. A közvetettek közül 11-et egy személy közvetít, egy leány. A szokáscselekvésként való rögződés arányai: 27 átvételből 12 rögződött — 8 közvetetten, 4 közvetlenül. A csoportszokások kialakulásának kiemelkedő személye a *modellközvetítő* leány. Közvetítői hatékonyságát azzal magyarázhatjuk, hogy ikertestvérével együtt van a csoportban. Az ikertestvér megnyilvánulásai alátámasztják, mintegy megkettőzik a hatást.

Mindezekben a csoportokban a *modellközvetítő nagyobb számú következményes mintakövetést vált ki, mint a közvetlen modellhatás, s így fokozott szerepet játszik a csoportszokások kialakulásában.*

A közvetítő minden esetben valamilyen *presztízstöbbletet* hordoz. Fokozott presztízse van, mert idősebb (II. csoport), mert egyetlen fiú a lányok között (VII. csoport), mert erőszakos (V. csoport), mert

testvére van (III. és VII. csoport). Felmerült tehát az a magyarázat, hogy a közvetítő szerepet a presztízstöbblet szabja meg.

A feltevés ellenőrzésére a X. csoport elemzése nyújtott lehetőséget. A csoport egy tagja egy helyben dolgozó óvónőnek a lánya volt. A megfigyelések és a kikérdezések alapján ennek a gyereknek volt a legnagyobb presztízse társai között (mert hiszen „az anyukája óvónéni”). A szociometriai explorációban maximális pozitív jelentőségre tett szert, mindenki rászavazott mint legszebbre, mint legerősebbre; valamennyi társa közül ő lenne a legjobb napos, ő tud a legszebben énekelni, rajzolni stb. A szociometriai preferencia szerint roppant presztízsz fűződött hozzá. Az aktometriai regisztrációban viszont a 38 modellkövetésből mint közvetlen modell (M) egyszer sem szerepelt (!); mint közvetett modell a 23 közvetítő reakcióból mindössze két esetben. (A csoportban nem volt kiemelkedő közvetítő szerep; a többi 21 mintakövetés megoszlott a csoport tagjai között, a legnagyobb szám 5.)

A X. csoportnak ez az eredménye fontos csoportdinamikai indikációt nyújt. Lehetővé teszi a *preferenciapresztízsnak és a modellpresztízsnak az elkülönítését*. Az „óvónéni lánya” a maximális preferenciapresztízst élvezte, de a modellkövetésben ez nem érvényesült. *A csoport konformizmusa*, amely eleve jónak, szépnek, jó rajzolóknak, szép hangúnak minősíti ezt a gyereket, akinek az anyukája tekintélyes személy, *érvényesül a szociometriai pregnanciában, de nem érvényesül a modellkövetésben*.

Az eredmény nem vág egybe MORENO tételével és szükségessé teszi a szociometriai választás értékének a differenciáltabb értelmezését. MORENO szerint a szociometriai választásban megmutatkozó érzelmi feszültség nehezen manipulálható („nem megvásárolható”), a választás hiteles emocionális aktus. A X. csoport elemzése viszont kimutatta, hogy a kiemelkedő szociometriai jelentőség (hierarchikus vezető helyzet) érzelmileg felszínes pozícióban is lehetséges. A hierarchiában elfoglalt hely emocionális hitelét a jelentőségnek megfelelő modellnyújtás vagy modellközvetítés igazolhatja. Ez az aktometriai mutató különítheti el a szociometriai választásban egybemosódó presztízszpreferenciát az emocionális, illetve csoporttapasztalati preferenciától.

ÖSSZEFOGLALÁS

Kilenc kiscsoport aktometriailag regisztrált anyagát dolgoztuk fel a modellkövetési aktusok szempontjából. A feldolgozás azt mutatta, hogy kétféle modellreakciót különíthetünk el: *a közvetlent*, a visel-

kedési minta egyenes átvételét és a *közvetettet*, amelyben az eredeti viselkedési mintát megisméltő más személy a modell.

Ennek elemzése két pedagógiaileg fontos jelenségre irányítja rá a figyelmünket:

1. A MONITORSZEREPE

A közvetett modellreakció a vizsgált csoportokban inkább vezetett a minta csoportszokásként (játékszabályként, csoportzsargonként) való objektiválódásához, mint a közvetlen modellreakció.

A gyermekcsoportokban így a mintakövetésnek kétféle változatát különíthetjük el:

a közvetlent, az M–K viszonyulást; ennek tartjuk fenn a modell elnevezést,

a közvetettet, az M–K(M)–K relációt; ennek mintáját a BELL – LANCASTER-módszer pedagógiatörténeti asszociációjával monitornak nevezzük.

Vizsgálataink arra mutatnak, hogy a monitor, ha a társas kreativitással meghatározható, szociális penetranciában alatta is marad a modellnek, ezt egy más típusú szociális többlettel kiegyenlítheti. Ez a többlet presztízsszínezetű (kor, nem, agresszív magatartás stb.), s a személy *helyzete* révén tárgyilag megalapozott.

Ebben az értelemben a monitor presztízstöbblete elkülöníthető a csak preferenciában kifejezésre jutó konformista presztízstől.

A monitornak mint szociálpszichológiai szerepnek az elkülönítése a szocializációs folyamatban értékes lehet. Ebben a dimenzióban értelmezhetjük a felnőtt vezető és a gyerekcsoport közé iktatott nagyobb gyerekeknek, serdülőknek a közvetítő szerepkörét, továbbá a gyermekcsoportokban kiemelkedő különféle típusú, szokásformáló véleményvezérek helyzetét és társas értékét.

Módszertanilag ez az eredmény ráirányít a szociometriai elemzésnek arra a buktatójára, hogy a pregnanciával kifejezésre jutó preferencia társadalmilag sekélyes, konformista képződmény is lehet. Az akto-metriai regisztráció viszont lehetővé teszi (legalábbis az óvodás és kisiskolás korban) *a társadalmilag tartalmas pregnanciának* (kiemelkedő jelentőségi hierarchiának) *az elkülönítését, valamint a közvetítő szerepkör változatainak és értékének a megismerését.*

2. KREATIVITÁS ÉS TÁRSAS HELYZET AZ ÓVODÁBAN

A közvetett modellkövetés megfigyelése valószínűsíti a következő észleletet is. Egy gyermekekből álló társas alakzat intézményesedésében a kreatív társas penetranciával rendelkező gyerek mint modellnyújtó, gyakran korlátozott hatású olyan társához viszonyítva, aki szociális kreativitásában (játékok kitalálásában, szabályalkotásban, szokáscselekvések variálásában) alatta marad ugyan, de ezt a különbséget valamilyen presztízstöbblettel kiegyenlíti. A különbség lényeges, mert a közvetett modellkövetéssel átvett szokások és szabályok inkább rögződnek a csoportban.

A jelenség értelmezésekor mindenekelőtt arra kell gondolnunk, hogy a megismerés fokozza a közvetített aktus jelentőségét a többiek számára. Ez a magyarázat azonban nem kielégítő, mert minden csoportban találunk olyan tagokat, akik hiába ismételnék meg egy kezdeményezést, ez nem lesz következményes, nem vezet szokásképződéshez. S mellettük sok csoportban van olyan tag, akinek a közvetítését elfogadják. A közvetett modellkövetés így a közvetítő személyétől (társas pozíciójától, presztízstöbbletétől) is függ.

A vizsgált csoportok elemzése azt a feltevést sugallja, hogy a társas kreativitás magas szintjén levő találékony szellemű gyerekek éppen mindent módosító igényük, változtató kedvük miatt, társaik számára bizarrnak, labilisnak tűnnek. A közvetítő ezzel szemben a csoportszokások szempontjából stabil, magatartása jól követhető, s emellett még helyzeti presztízzsel is rendelkezik.

Ezek az összefüggések problematikus értékű szelekciót jeleznek. A kiscsoport inkább fogad el változtatást a szokásrendjében (játékrendjében) a közvetítőtől, mint az újítótól. A helyzeti presztízsz nagyobb hatékonyságot biztosít a gyerekcsoportban, mint a társas kreativitás. Az ötletes gyerekek a háttérben maradnak, a közvetítők viszont szabályozó szerephez jutnak a csoportszokások alakulásában.

A közvetítők szociális fölénye és a szociális kreativitással rendelkező gyerekek bizonytalan pozíciója további vizsgálandó kérdést kívánó pedagógiai probléma.

*

A három aktometriai vizsgálat együtt amellest szól, hogy az aktometriai technikát érdemes a szocializálódási problémák megvilágítására longitudinálisan alkalmazni. Értékes támpontot nyerhetünk ezzel a gyermekcsoportok mind pedagógiai, mind mozgalmi tervezéséhez és szervezéséhez.

IRODALOM

- BÜHLER, CH., 1928, *Kindheit und Jugend*. Herzl, Wien. 307.
- FRENKL, S., 1971, Kudarcreakciók kiscsoport helyzetben. Bölcsészdoktori értekezés. Kézirat. 96 o.
- GERH A., 1972, A mobilizáló foglalkozási gyakorlatok effektusának meghatározása aktometriai módszerrel pszichiátriai osztályon. Bölcsészkar szakdolgozat. Kézirat. 79 o.
- JANUSEK, J. (Ed.), 1969, *Experimental social psychology. Papers and reports from the International Conference on social psychology. Prague Octobre 7—11, 1968. Working group N° 1. Socialization in Childhood and Youth (Öt beszámoló)*, Prague, 176—213.
- MÉREI F., 1949, Group leadership and institutionalization. *Human Relations*. Vol. II. 23—39.
- MÉREI F., 1971, *Közösségek rejtett hálózata. A szociometriai értelmezés*. KJK, Budapest. 400 o.
- MÉREI F.—SZAKÁCS F.: 1974, *A klinikai pszichológia gyakorlata*. Medicina, Budapest.
- THOMPSON, G. G. (Ed.), 1971, *Social development and personality*. Wiley, N. Y. 743 o.
- VINCZE, M. 1970, Társas kapcsolatok alakulása egy csecsemőcsoportban 3—16 hónapos korig. *Magyar Pszichológiai Szemle*, 27. 25—30.
- VINCZE M., 1971, Együtt nevelkedő csecsemők és kisgyermek társas kapcsolatának vizsgálata. *Magyar Pszichológiai Szemle*, 28. 58—61.
- WALLON, H., 1933, *Les origines du caractère chez l'enfant. Les préludes du sentiment de personnalité*. 3. kiadás. PUF, Párizs, 1954. 233 o.
- ZAZZO, R., 1960, *Les jumeaux de couple et la personne*. PUF, Párizs, I—II. 742 o.

TELJESÍTMÉNYMOTIVÁCIÓS VIZSGÁLATOK MAGYARORSZÁGON

1. A VIZSGÁLAT CÉLJA

Jelen dolgozat egy nagyobb szabású szociológiai projekt első szakaszának munkáiról tudósít. A projekt feladata felkutatni azokat a szociológiai-szociálpszichológiai tényezőket, amelyek a hazai vegyipar kutatási eredményeinek a vegyipari technológiában való hasznosítását befolyásolják. A projekt egyik alaphipotézise, hogy a teljesítményorientált személyek előfordulásának gyakorisága a kutatási eredmények ipari alkalmazásával kapcsolatos kulcspozíciókban pozitívan korrelál a „kutatás-technológia transzfer” sikerességével, ahogy ez McCLELLAND és WINTER (1969) és ANDREWS (1967) vizsgálataiból kiderül.

Az ismertetett vizsgálat célja volt a „teljesítményorientációt” mérő műszer, a MAMT (McClelland Achievement Motivation Test) hazai vizsgálatokra való adaptálása.

2. A MŰSZER LEÍRÁSA

A csoportoknak diavetítőn 20 másodpercig bemutatott négy standard MAMT kép közül az első kettőt, „két férfi dolgozik egy gépen” és „kockásinges fiú nyitott könyvvel”, McCLELLAND et al. (1953) közléséből vettük át, a második kettőt a MURRAY-féle TAT-ből: „apa és fia” 7BM és „fiú elmosódó operációs jelenet előtt” 8BM. A képekről a k. sz.-eknek egyenként négyperces történetet kellett írniok a MURRAY-féle négy megadott szempont szerint.

Az így nyert történetet „teljesítményképzet”, „hatalmi képzet” és „affiliációképzet” szempontjából kódoltuk. E kódrendszerek 15, 14, ill. 13 kategóriát tartalmaznak.

3. A K. SZ.-EK ÉS A TESZT ADMINISZTRÁLÁSA

A felvétel a budapesti Eötvös Loránd Tudományegyetem két kémiai tanszékének hallgatói között történt. 34 hallgatót vizsgáltunk meg két csoportban az Általános és Szervetlen Kémiai Tanszékről és 28 hallgatót egy csoportban a Szerveskémiai Tanszékről.

A két kémiai tanszéken rendezett három vetített képes felvétel három különböző kísérleti szituációban folyt. A három szituáció:

1. „relaxált”, játékos, tréfás hangulatban, név nélkül, egy tréfásnak beállított intelligencia teszt után (a Magyar Wechsler validált formájának egy kivonata);

2. „neutrális”, ahol nem alkalmaztunk külön hangulatmanipuláló instrukciókat;

3. „aroused”, ahol a kivonatos MAWI- és a MAMT-tesztek előtt kiemeltük ezek „mérési irányát”, a vezetői rátermettség, intelligencia és határozottság dimenzióit, valamint a teszt „nagy felbontóképességét a kiválóság irányában”.

4. A KÓDOLÁSI MUNKÁK

A három szituációban felvett 62 jegyzőkönyv anyagát négy kódoló egymástól függetlenül és a négy közül három annak ismerete nélkül, hogy az egyes jegyzőkönyvek melyik kísérleti helyzetből származtak, lekódolta az említett három kódrendszer, az nAch, nPow és nAff (azaz a teljesítmény-, hatalmi és affiliációs képzet) kategóriáiba. A négy kódoló közül három kódolási eredményei között páronként százalékos megegyezést számítottunk az összes részkategóriák vonatkozásában, ezenkívül kiszámítottuk a SCOTT-féle π -t és két kódoló között a releváns fantázia jelenlétét vagy távollétét illető megegyezést.

A következő táblázatokban közzétett minden adat vagy három, vagy négy kódoló egymástól független kódolása átlagértékét mutatja.

5. A SKÁLÁK ELOSZLÁSGÖRBÉI

Feltételezzük, hogy az egyes skálák által mért tulajdonságok kellő számosságú populációban standard normális elosztást mutatnak, aminek tükröződnie kell a skáláknak az 1. táblázatban közölt adatain. Ez a követelmény azonban a három közül csak az nAch-skálánál

1. TÁBLÁZAT

A „teljesítmény”-, „hatalmi”- és „affiliációs”-skálák négy egyenlő szakaszának középértékei a hozzájuk tartozó gyakoriságokkal

Szakaszok	nAch		nPow		nAff	
	\bar{x}	n	\bar{x}	n	\bar{x}	n
I.	-1,2	15	0,9	29	0,9	33
II.	2,4	23	3,0	18	2,7	16
III.	6,1	15	5,1	11	4,2	6
IV.	9,7	9	7,2	4	6,1	6

valószínűleg meg ($\chi^2 = 2,75, p > 0,20$), a másik két eloszlásgörbe szisztematikus eltolódást mutat az alacsonyabb értékek irányába. Az nAch-skála tekintetében kapott normális eloszlás és a másik két skála tekintetében nyert szélsőséges ferde eloszlások azt mutatják, hogy az általunk használt négy kép stimulus értéke voltaképpen csak teljesítményfantázia előhívására kielégítő.

6. AZ nAch-SKÁLA TÉTELELEMZÉSE (ITEM-ANALYSIS)
KÉPEKRE

Amint a 2. táblázatból és az azt szemléltető 1. ábrából látható, a műszer egésze (eredményvonal) lineárisan, törés nélkül emelkedő átlagértékeket ad a három kvartilis által képzett négy szakaszban.

2. TÁBLÁZAT

Az nAch-skála három kvartilisával képzett szakaszok átlagértékei a négy képre külön és az egész műszerre együtt

Képek	Q_1 alatt	Q_1-Q_2	Q_2-Q_3	Q_3 felett	Együtt	Átlag
1. „két munkás”	-0,10	1,67	2,22	2,63	6,42	1,63
2. „fiú könyvvel”	0,00	0,68	0,90	2,98	4,56	1,14
3. „apa és fia”	-0,68	-0,48	0,48	1,33	0,65	0,16
4. „operáció”	-0,58	0,10	0,94	1,58	2,04	0,51
Együtt	-1,36	1,97	4,54	8,52	13,67	—
Átlag	-0,34	0,50	1,14	2,14	—	0,86

Képekre bontva ezt az eredményt, azt találjuk, hogy mind a négy kép mind a négy szakaszban jó közelítéssel követi ezt a mérési irányt, éspedig a két első kép az átlagnál több, a két utolsó kép az átlagnál kevesebb nAch-képzetet produkálva.

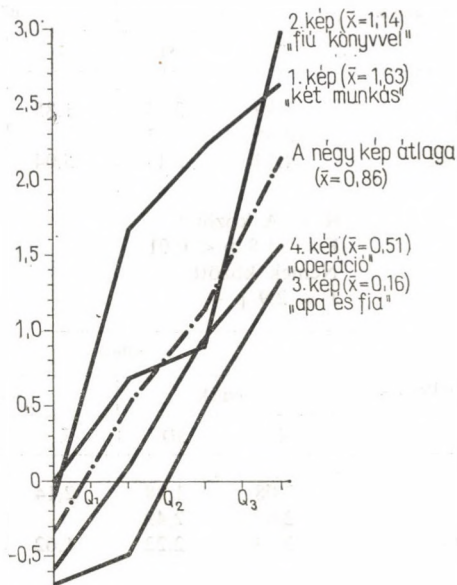

1. ábra. Az nAch-skála három kvartilisével képzett szakaszok átlagértékei négy képre és ezek átlagára (négy kódoló független kódolásának átlaga)

7. A HÁROM KÍSÉRLETI HELYZET HATÁSA AZ nAch-, nPow- ÉS nAff-KÉPZETRE

Az eddigiekben a homogén sokaságnak tekintett 62 k. sz.-t aszerint állítottuk sorba, hogy milyen magas értékeket nyertek a három skálán. Most a csoportosítás alapja a három kísérleti kondíció lesz. Megvizsgáljuk, hogy az nAch-skálával eszközölt mérés megadja-e azokat a jellegzetes különbségeket a kísérleti szituációk között, melyeket McCLELLAND és nyomában többen mások is (pl. HAYASHI és HABU, 1962) találtak.

3. TÁBLÁZAT

Az nAch-, nPow- és nAff-skálaértékek átlagai és szórásai
R, N, A feltételek és nemek szerint

Kísérleti feltételek	nAch			
	férfiak		nők	
	\bar{x}	SD	\bar{x}	SD
Relaxált	1,99	3,55	1,85	2,57
Neutrális	3,85	3,71		
Ach-orientált	4,14	3,17	5,04	3,46

R és A között:

F = 11,8 p < 0,01

Nemek között:

F = 2,9 p –

Kísérleti feltételek	nPow			
	férfiak		nők	
	\bar{x}	SD	\bar{x}	SD
Relaxált	3,08	1,98	2,14	2,11
Neutrális	2,02	2,49		
Ach-orientált	3,43	2,22	1,62	2,01

R és A között:

F = 0,0 p –

Nemek között:

F = 4,1 p < 0,05

Kísérleti feltételek	nAff			
	férfiak		nők	
	\bar{x}	SD	\bar{x}	SD
Relaxált	1,40	1,45	2,85	2,23
Neutrális	1,69	1,23		
Ach-orientált	2,13	1,95	2,38	2,11

R és A között:

F = 5,2 p < 0,05

Nemek között:

F = 7,0 p < 0,05

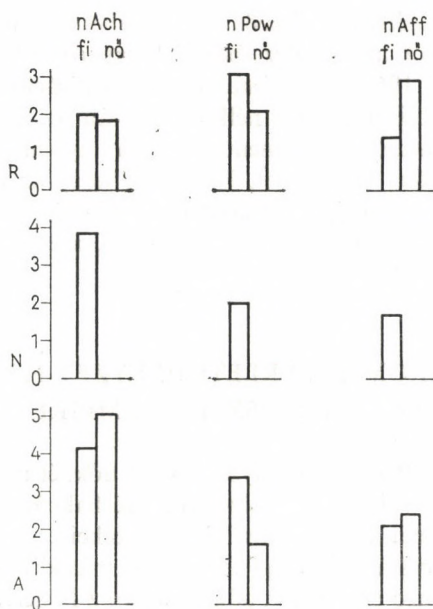

2. ábra. Az nAch-, nPow- és nAff-skálaértékek átlagai R, N, A kísérleti feltételek és nemek szerint (négy független kódoló kódolásának átlaga)

McCLELLANDÉK vizsgálatában a fő különbség a relaxált és a másik két szituáció között volt. HAYASHI és HABU (1962a, b) vizsgálatában viszont éppen ellenkezőleg az nAch „intenzitás-kontinuum” két alsó pontja, R és N között nem volt szignifikáns különbség. A 3. tábla adataiból és a 2. ábrából látható, hogy a mi eredményeink McCLELLANDÉkéhez hasonlítanak. A különbség R és A között szignifikáns ($F = 18,8, p < 0,001$), N és A között viszont gyakorlatilag zéró.

Az R és A közötti különbség valamivel nagyobb nők, mint férfiak esetében, ami ellentmond VEROFF (1958) és WILCOX (1951) eredményeinek, melyek szerint a férfi k. sz.-eket tipikusan teljesítményképzetre stimuláló instrukciók, melyek azt hangsúlyozzák, hogy a teszt az intelligenciát és a vezetői rátermettséget méri, nők esetében nem érik el ugyanezt a hatást. A női k. sz.-ek esetében észlelt nagyobb elmozdulásnak az R és az A helyzetek között, és az N helyzetben az elvárt-

nál magasabb átlagértéknek közös forrása lehet az a tény, hogy az R és A helyzetben női, az N helyzetben férfi experimenterek dolgoztak. A KLINGER (1966, 1967) által kimutatott modellizációs hatás (modeling effect) szóbeli instrukciók nélkül, pusztán az illető motivációs színészként megjátszó experimenter látása nyomán produkált a k. sz.-ekben releváns képzeteket. Feltehető, hogy az R és A szituációkban a női k. sz.-ek jobban átvették a két-két női experimenter metakommunikatív jelzéseit a teszt „relaxált”, illetve „aroused” természetéről, mint a férfiak.

8. A HÁROM KÍSÉRLETI HELYZET HATÁSA AZ nAch-MŰSZER ELEMEIRE

Látjuk, hogy az R és az A helyzet között nőknél mind a négy kép esetében megvan a sajátos értéknövekedés, férfiaknál azonban a négy közül csak háromnál. A neutrális helyzet értékei csak az első képnél viselkednek az elvárásnak megfelelően. A második képnél azt az egész tesztre jellemző eredményt adják, hogy az N helyzet átlagértéke eléri az A helyzetét.

4. TÁBLÁZAT

Az nAch-skálaértékek átlagai R, N, A feltételek és nemek szerint a négy stimulú képre és együtt

Kísérleti feltétel	Nem	1. kép „két munkás”	2. kép „fiú könyvvel”	3. kép „apa és fia”	4. kép „operáció”	Együtt
Relaxált	férfi	0,7	0,6	-0,1	0,7	1,9
	nő	1,3	0,7	-0,4	-0,3	1,9
Neutrális nAch-orientált	férfi	1,3	1,3	0,1	0,6	3,3
	férfi	1,6	1,3	-0,2	1,2	3,9
	nő	2,5	1,2	1,1	0,2	5,0

A varianciaelemzés nemcsak kísérleti helyzetek, de képek között is szignifikáns különbséget mutatott ki ($F = 8,3$ $p < 0,001$). A teszt mérési ereje tehát a vizsgált hazai populációban a négy képre vonatkozóan ebből a szempontból nem tekinthető homogénnek.

5. TÁBLÁZAT

A teljesítményképzelet összes típusának előfordulása relaxált és motivált kísérleti helyzetben, három független kódoló pontszámainak összege¹

A teljesítmény- képzelet típusa	Kísérleti feltételek		Szignifikanciaszint
	relaxált	motivált	
Nem releváns képzelet	120	74	n. sz.*
Bizonytalan képzelet	142	151	n. sz.
Teljesítmény képzelet	72	109	p < 0,05
Teljesítmény szükséglet	36	55	p < 0,05
Instrumentális tevékenység	37	75	p < 0,05
Célelvételvezetés: pozitív	12	22	p < 0,05
negatív	13	16	n. sz.
Érzelmi állapot: pozitív	9	28	n. sz.
negatív	4	17	n. sz.
Támogató erő	8	16	p < 0,05
Akadály: belső	4	18	p < 0,05
külső	13	12	n. sz.
Teljesítmény téma	40	83	p < 0,05
nAch pontszám	129	375	

* n. sz. = nem szignifikáns.

Az nAch képzelettípusokat kifejező részletes kódolási kategóriák nem oly külsődleges értelemben részei a mérőműszernek, mint a négy stimuluskép, hanem lényegi, konstitutív elemei. Ezeknek „viselkedése” a három kísérleti feltétel között a MCCLELLAND-féle motivációmérés elmélet egyik sarkalatos pontja. Az R-től az N-ig és innen az A-ig történő elmozdulás vagy el nem mozdulás alapján szelektálták MCCLELLAND és munkatársai az nAch-et ténylegesen jelző vagy nem jelző képzeteket. Így került be pl. a kódszisztémába a célért való küzdelem részletezése, az „Instrumental activity” és nem került be a történet pusztá kimenetele („Outcome”).

Az 5. táblázatból (a 3. ábrából) látható, hogy a MCCLELLAND-féle kategóriák egy kivételtől eltekintve a feltételezett irányú elmozdulást mutatják a mi empirikus anyagunkon is. Csupán a „külső akadály” (block in world) képzelet mutat nem szignifikáns ellenkező irányú elmozdulást.

¹ Mivel az R helyzetben 21, az A helyzetben 28 k. sz. volt, a tábla „relaxált” oszlopának minden értékét beszoroztuk 1,33-mal.

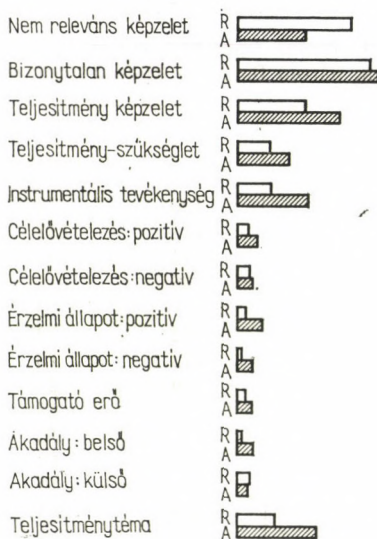

3. ábra. A teljesítményképzelet összes típusának előfordulása relaxált és motivált kísérleti helyzetekben (három független kódoló pontszámának összege)

9. A TÖRTÉNETEK HOSSZÚSÁGA

Mindhárom vizsgált képzlet típus pozitíve korrelál a történetek hosszúságával:

$$nAch \ 0,287 \ p < 0,05$$

$$nPow \ 0,267 \ p < 0,05$$

$$nAff \ 0,156 \ p -$$

Ez a tény nem rontja le a kódolás érvényességét, mivel egyfelől minden képzletkategóriát csak egyszer kódoltunk történetenként, másfelől mindegyik k. sz.-nek egyenlő idő állott rendelkezésére, s feltehető, hogy ha többet írt, erre motiválva is volt. Mégis, hogy a „könnyebb verbalizálás képessége” hatását kiszűrjük a skálaértékekből, kiszámítottuk az nAch, nPow és nAff értékek z-pontszámát (z-score).

6. TÁBLÁZAT

Az nAch, nPow és nAff z-score-értékek átlaga R, N, A feltételek és nemek szerint

Kísérleti feltétel	Nem	nAch	nPow	nAff
Relaxált	férfi	-0,36	0,30	-0,32
	nő	-0,43	-0,04	0,53
Neutrális nAch-orientált	férfi	0,31	-0,04	-0,17
	férfi	0,04	0,29	-0,12
	nő	0,07	-0,56	-0,02

A neutrális helyzetben felvett férfiak csoportjának előkelő helyezése a nyers nAch-értékek tekintetében markáns megerősítést nyer a z-pontszámok adataiból. Míg ugyanis a nők és az „aroused” férfiak, személyenként 276 szavas átlag hosszúságú jegyzőkönyvvel érték el az 5,04, illetve 4,14-es nAch skálaértéket, addig a neutrális helyzetben felvett férfiak átlagosan csak 162 szót írtak a négy történetben, s ezzel érték el a maguk 3,85-ös nyers nAch-skálaértékét.

A történetek hosszúságával való kontrollálás, a másik két dimenzió, az nPow és az nAff tekintetében is „élesíti” az eredményeket. Már a 3. táblázat nyers nPow-skálaértékeinél feltűnhetett, hogy a férfiak minden helyzetben erősebbek a hatalmi képzelet termelésében, mint a nők. A z-score ezt az arányt még jobban eltúlozza.

Már a nyers nPow-skálaértékeken látható, hogy a férfiaknál a neutrális helyzetben a legkevesebb a hatalmi képzelet, s ez a relaxált helyzetben éppúgy felnövekszik, mint az instrukciókkal teljesítményre motivált helyzetben. Ez a tendencia is erősebb amplitúdót nyer a z-score táblázatban. Értelmezése nem könnyű. Az N férfiak esetében nAch és nPow „reciprok gátlás” viszonyában vannak (ami abból is érthető, hogy itt a rendkívül kevés szöveg teljesen kimerülhet a „vegytiszta” teljesítményképzelet termelésében). Az nAch gátló, „elszívó” hatása megszűnik az R helyzetben, így érvényesülni tud a férfiakban jelen levő hatalmi képzelet potenciál. Csakhogy mi történik az A helyzetben? Az nAch-re való motiváltsággal együtt itt az nPow képzelet is megnövekszik. Ez talán úgy magyarázható, hogy a manipulációs instrukciókban szóhoz jutó „arousal” generalizálódik, és részben teljesítmény-, részben hatalmi képzelet formájában manifesztálódik. A teljesítményképzelet hatalmi melléközöngéktől sokkal tisztábban váltódik ki a vizsgahelyzetre („zárthelyire”) emlékeztető N hely-

zetben, mint az olyan instrukciók nyomán, melyek a teszt intelligenciát és vezetésre való rátermettséget mérő jellegét hangsúlyozták. Nőknél nem volt N feltételünk, ezért nem ismerhetjük az „alaphelyzetet”. De a reciprok gátlás jelenségének itt is nyomára akadunk, amennyiben a nőknél különösen intenzív nAch képzeletet kiváltó A szituációból egészen „kilúgozódik” a hatalmi képzelet, míg az R helyzetben nyomokban megjelenik.

Hasonló szabályszerűségeknek lehetünk tanúi az nAff-skálaértékek és z-score-ok viselkedésénél is a három kísérleti helyzetben. Itt egyedül az R helyzetű nők produkálnak magas z-score-t, vagyis az a csoport, melyek természetszerű alacsonyosságát a teljesítményképzeletben nem kompenzálta magas intenzitású hatalmi képzeletet, mint az R helyzetű férfiak esetében. Így a képzelet szabadon maradt az affiliációs képzetek számára, amelyek tekintetében a nők általában is jóval túlszárnyalják a férfiakat. A z-score adatok vetnek fényt tehát arra a nemek közötti különbségre, hogy amikor legnagyobb biztonságban érzik magukat, vagyis legspontánabban önmagukat adják, akkor az egyetemista lányokban affiliációs, az egyetemista fiúkban pedig hatalmi képzelet kezd el dolgozni. A teljesítmény-arousal transzfer hatása hatalmi képzeletre is csak a fiúknál működik.

10. AZ nAch-SKÁLA VALIDÁLÁSA KRITÉRIUMCSOPORT MÓDSZERREL

Az A kondícióban megkerdeztük k. sz.-eink utolsó tanulmányi átlageredményét. Ez 0,77 korrelációt adott az nAch-skálaértékekkel, ami $p < 0,001$ szinten szignifikáns összefüggés. A teljesítményorientáció és a tanulmányi eredmények kapcsolata a szakirodalomban ugyan eléggé ellentmondásos. Legalább annyian *nem* találtak szignifikáns összefüggést az iskolai és akadémiai sikeresség és az nAch között (LOWELL, 1952; SHAW, 1960; MITCHELL, 1961; HAYASHI, OKAMOTO, HABU, 1962), mint ahányan találtak (WEISS, WERTHEIMER, GROESBECK, 1960; McCLELLAND et al., 1953). Mivel azonban BURRIS (1958) és nyomában KOLB (1965) azt találták, hogy az „Achievement Motivation Training Program” a k. sz.-ek nAch-szintjével együtt az iskolai teljesítményét is szignifikánsan emeli, ezért a magunk részéről hajlunk arra, hogy az általunk talált erős pozitív korrelációt, legalább tendenciájában validáció jelleget vegyünk.

Másfelől természetesen tudatában vagyunk annak, hogy az nAch nem az akadémiai sikerrel, hanem inkább az üzleti vállalkozásban való sikerrel tartja az elméletileg és empirikusan is legfontosabb kapcsolatot (McCLELLAND és WINTER, 1969).

11. AZ nAch-, nPow- ÉS nAff-ÉRTÉKEK KONFIGURÁCIÓJA

Amikor most közöljük, hogy a három skála értékei között nem találunk korrelációt,

$$\begin{aligned}r_{\text{Ach-Pow}} &= -0,09 \\r_{\text{Ach-Aff}} &= 0,17 \\r_{\text{Pow-Aff}} &= 0,05,\end{aligned}$$

akkor ezzel eljutottunk az utolsó módszertani, vagyis a műszerre magára vonatkozó és az első tartalmi, vagyis a műszerrel való mérés eredményére vonatkozó adathoz. Ezek az itt következő próbamérési adatok azonban még nem tekinthetők eredményeknek, csupán néhány előzetes hipotézis felvázolásához segítenek, melyekkel a vegyész-mérnökök és kémiai kutatók körében végzendő felvételnél elindulhatunk.

Ha a három dimenzió valóban független egymástól, akkor kettőt-kettőt keresztezve közülük olyan négyzetes táblázatot nyerünk, melynek cellái a motívumok kombinációját vagy konfigurációját tükrözik. E konfigurációk információértéke a változók interakciója révén több, mint az egyedi motívumról tudottak összege.

Az nAch- és az nAff-változók konfiguratív hatását GROESBECK (1958) és SAMELSON (1958) vizsgálta, akiknek eredményeivel szembe-sítjük saját adatainkat.

12. A MAGAS nAch – MAGAS nAff-TÍPUS

GROESBECK adatainak tükrében ez az *etikus ember*, pl. az MMPI „társadalmi felelősség” skáláján ezek érték el a legmagasabb értékeket.

SAMELSON eredményei azt húzzák alá ebben a típusban, hogy két erős motiváció konfliktusában őrlődnek. SAMELSON kiemeli, hogy ez az ember kétszemélyes helyzetben megtartja fölényét, mivel ügyesen

tudja manipulálni társát. Ugyanakkor affiliációs motívuma is kielégül. Mikor azonban csoporttal áll szemben, akkor a két erős motívuma – hogy jól csinálja, vagyis a saját észlelése szerint legjobbat mondja, és hogy megegyezésre jusson társaival – konfliktusba kerül és vergődik a két lehetőség között. Egyébként a két magas nAch-csoportnak a két alacsony nAch-csoporttal szembeni specifikuma, hogy konformitásának mértéke nem csökken akkor sem, ha előzetesen kísérletileg úgy manipulálták, hogy azt hihetik, az ő megfigyeléseik jobbak, mint a többieké. Ettől a magas nAch személy nem lesz önelégült és a többiek véleményére rá sem hederítő, hanem továbbra is próbálkozik a helyes választ akár saját észleléseiben, akár a társakéiban megtalálni, éppen mivel annyira akarja a jó teljesítményt. Nos, a magas nAch-típuson belül a magas affiliációs motívummal is rendelkező személy egy fokkal konformistább alacsony nAff társánál, mert benne a másokkal való megegyezés vágya is dolgozik. Ami saját eredményeinkből adalék lehet ennek az etikus, felelős, józanul önkritikus és mások javát és véleményét respektáló személynek a portréjához, az a következő. A 7. táblázatból mindenekelőtt egyfajta aggodalmaskodás, az érzelmeknek, különösen a negatívnak fokozott szerepe, az aktivitás alacsonyabb foka, a jövőtől való félelem és az akadályok erősebb érzékelése, tehát egy kissé pesszimiztikus beállítottság tűnik elő, ha ezt a típust a magas nAch – *alacsony* nAff-típussal állítjuk szembe. A „negatív célelővételezés”, vagyis a jövő kudarcától való félelem tekintetében hatszor erősebb ennél. Ugyanez az arány a „negatív érzelmi állapot”, vagyis az el nem ért cél miatti kesergés tekintetében is. A „pozitív célelővételezés” és a „pozitív érzelmi állapot” kategóriákban majdnem ugyanilyen erős fordított arányt találunk, az optimistább magas nAch – alacsony nAff-típus javára. Ezt a képet további konzisztens vonásokkal gazdagítja az „etikus” személynél talált alacsonyabb gyakoriságú „instrumentális tevékenység” kategória. Figyelemre méltó, hogy az instrumentális tevékenység „kimenetele” tekintetében is az „etikus” ember kissé pesszimiztább energikus, a mások véleményével kevesebbet törődő magas nAch társánál. Ugyanezt erősíti meg az is, hogy az „etikus” kétszer annyi „akadályt” és valamivel kevesebb „támogató” erőt vesz észre, mint amaz. A „teljesítményszükséglet” és a „pozitív célelővételezés” kategóriái tekintetében való lemaradása amattól mutatják, hogy a jövő helyett ez inkább a jelenhez fordul, tehát az *újítás* szel-leme szempontjából gyengébb nála.

7. TÁBLÁZAT

Az nAch részkategoriák száma és relatív gyakorisága nAch—nAff konfigurációs típusok szerint (két független kódoló pontszámának összege)

nAch részkategoriák	Magas nAch—magas nAff		Magas nAch—alacsony nAff		Alacsony nAch—magas nAff		Alacsony nAch—alacsony nAff	
	n	%	n	%	n	%	n	%
Nem releváns képzelet	18	—	9	—	30	—	31	—
Bizonytalan képzelet	28	—	29	—	33	—	43	—
Teljesítményképzelet	34	21,8	41	25,4	16	29,1	5	29,5
Teljesítményszükséglet	17	10,9	23	15,4	7	12,7	3	17,7
Instrumentális tevékenység:								
pozitív	12	7,7	15	9,4	2	3,6	1	5,9
bizonytalan	5	3,2	10	6,3	4	7,3	3	17,7
negatív	3	1,9	1	0,6	1	1,8	1	5,9
Célelvételezés:								
pozitív	7	4,5	12	7,5	—	—	1	5,9
negatív	6	3,8	1	0,6	—	—	1	5,9
Érzelmi állapot:								
pozitív	7	4,5	11	6,9	3	5,5	1	5,9
negatív	13	8,3	2	1,3	5	9,1	—	—
Támogató erő	5	3,2	7	4,4	1	1,8	—	—
Akadály:								
belső	9	5,8	5	3,1	2	3,6	—	—
külső	9	5,8	4	2,5	4	7,3	1	5,9
Teljesítmény téma	28	17,9	28	17,5	10	18,2	—	—
Összes részkategória nAch pontszám	155	100	160	100	55	100	17	100
	137	—	151	—	25	—	—14	—

Szociológiai vizsgálatunkban tehát a magas nAch—magas nAff-típus tekintetében, előzetes hipotézisünk szerint, nem várunk annyi újító szellemet, kezdeményező erőt és tervszerű, kiszámított célratörést, mint a magas nAch—alacsony nAff-típusnál.

Úgy tűnik, hogy a többiek véleményével való konszenzus keresése akadályként jelentkezik a teljesítményorientált ember előtt. Ez lehet az a „másoktól való függőség”, amit GROESBECK vizsgálatában éppen a társak emeltek ki ennél az embertípusnál. A társak kedvezőtlen reakciója vigyázatra int abban a tekintetben is, hogy az affiatív embert azonosnak vegyük a *demokratikus* személlyel.

13. A MAGAS nAch – ALACSONY nAff-TÍPUS

Ennek a típusnak fő jellemzője GROESBECK mérésében az „emberekkel bánni tudás könnyedsége”. Ezek a „szociális magabiztosság” emberei. A „személyi ügyek managere” az a foglalkozás, ami tipikusan ennek az embernek való. További jellemzői a másokba való beelátás képessége, a beszélgetésben való elfogulatlanság, általánosan elismert tekintélyük és maguk által is beismert ambíciójuk.

SAMELSON vizsgálatában ez a csoport is a magas nAch markáns jegyét mutatta, hogy tudniillik a csoporthoz való konformitását nem csökkentette (függetlenségét nem tolta jobban előtérbe) akkor, amikor azt kellett hinnie, hogy jobb megfigyelő, mint a többiek, akik az övétől eltérő véleményen vannak. Ezen a képleten belül ennek a csoportnak a konformitás foka kissé alacsonyabb az előbbi „etikusokénál”, nyilván mivel hiányzik náluk a csoportkonszenzushoz hajtó másik motívum, az affiliáció.

Érdeemes itt megemlíteni SAMELSON vizsgálatának fő információját, hogy a teljesítménymotívum és a független beállítottság, önállóság közötti belső kapcsolat feltételezése valószínűleg téves. Akadhatnak helyzetek, amikor a teljesítménymotivált ember igenis nagyon igazodik a többihez. Konformitása vagy önállósága a feladathelyzet függvénye a siker valószínűsége szerint. Saját adataink harmonizálnak a GROESBECK és SAMELSON által találtakkal. Az a kiegyensúlyozottság és optimizmus, amire ennél a csoportnál fentebb utaltunk, egyaránt lehet a konfigurációban részt vevő mindkét elem, a magas és egyeduralgó nAch vagy az alacsony nAff hatása. Erre abból következtethetünk, hogy a magas nAch a másik dimenzióval, az nPow-val való interakcióban is akkor hozza a legoptimistább, legaktívabb jegyeket, ha nem kell osztoznia erős hatalmi motivációval. Vagyis a hatalmi képzelet éppúgy pesszimistává és kudarclesővé fokozza le a teljesítményorientált embert, mint az affiatív képzelet. A különbség csak abban van, hogy míg az utóbbi gazdagítja, az előbbi szegényíti érzelmi reakcióit.

Másfelől az alacsony nAff magában is rendelkezik néhány pozitív tulajdonsággal:

	Instrumentális tevékenység			Célelvételezés		Érzelmi állapot		Akadály	
	pozitív	?	negatív	pozitív	negatív	pozitív	negatív	külső	belső
Magas nAff	14	9	4	7	6	10	18	11	13
Alacsony nAff	16	13	2	13	2	12	2	5	5

Az alacsony affiliációs motiváltság tehát minden nAch és nPow interakciótól függetlenül is csökkenti a negatív kimenetelű cselekvésképzeteket, a negatív célelvételezést, vagyis a kudarcfélelmet, majdnem egy tizedére zuhantatja a negatív érzelmi állapotot és felénél is kevesebbszer érzékel az útjában akadályokat, mint a magas affiliációs motívummal „megvert” személy.

14. AZ ALACSONY nAch KÉT TÍPUSA

Az alacsony nAch—magas nAff-típusát GROESBECK adatai „óvatos” (over-cautious) embernek írják le, aki érzelmi válaszait nem tudja a szituáció követelményeihez igazítani. Ezek nem tudnak megfelelően kommunikálni a többiekkel.

Az alacsony nAch—alacsony nAff-típusa viszont mindenekelőtt „igénytelenek” tűnik: rossz véleménnyel vannak magukról mind interperszonális viszonyaikat, mind szellemi munkájukat tekintve. A társak azonban nem vetik meg őket annyira, mint maguk gvndolják.

SAMELSON eredményei nagyon érdekesek e két csoportra. Ezek ugyanis addig, amíg csak azt tudják, hogy a többiek (a beavatott confederate-ok) mást mondanak, mint amit ők látnak, nem bíznak a maguk megfigyelőképességében, hanem konformista módon igazodnak a többihez. Mikor azonban a kísérleti manipuláció elhiteti velük, hogy az ő megfigyelőképességük a jobb, akkor aggály nélkül megvetik a többiek véleményét, egyszerre önállókká válnak. Ez különösen az alacsony nAch—*magas* nAff-csoportnál figyelemre méltó. Hova lett ezek affiliációs késztetése? SAMELSON megoldása: ezek az affiliációs motívumot most a tekintélyfigurára (a kísérletvezetőre) irányítják, aki elismerte „jobb” megfigyelőképességüket. Megjegyezzük, hogy

ez a típus, akiben nincs teljesítménymotívum, de van affiliációs késztetés, a fentebbiek értelmében igen könnyen válik antidemokratikus, a felsőbbség kegyeit leső és a vele egy sorban levőket vagy pláne a tőle függőket megvető „bürokratává”. GROESBECK jelzője, „óvatos”, jól érzékelteti ezt a helyzetek szerint változó arculatot.

A mi adataink erre a két típusra meglehetősen szegényesek, mivel itt, az alacsony nAch térfélen per definitionem csak gyér nAch pontszámokkal, következésképpen kevés variációval számolhatunk. Ami mégis szembetűnik, az az, hogy az alacsony nAch személy a teljesítményképzetel típusai közül leghamarább a negatív előjelűekkel találkozik: akadállyal, negatív érzelmi állapottal (ami a teljesítmény cél el nem érésére adott reakció) és negatív kimenetelű instrumentális, cselekvéssel. Idegen marad viszont tőle a sikeres instrumentális cselekvés és főleg a pozitív célelvételezés. Érdekes és a SAMELSONI eredményekkel egybehangzó adatunk az alacsony nAch személy gyenge önkritikája. SAMELSONÉK a magasan teljesítménymotiváltakat nem tudják egészen meggyőzni arról, hogy az észlelésbeni eltérés oka az, hogy saját megfigyelőképességük jobb, mint a társaiké. De az alacsonyan teljesítménymotiváltak könnyen „bevették” ezt a trükköt. Nálunk a részkategoriák közül (százalékos megoszlásban) a magas nAch-csoport 4,5%-os „belső akadály” képzetével szemben az alacsony nAch-csoport csak 2,8-at produkált, míg „külső akadály” tekintetében megfordult az arány: a magas nAch-csoport 4,2%-ával szemben az alacsony nAch-csoport 7,0%-ot hozott felszínre. Vagyis a teljesítménymotivációban gyenge típus hajlamos az akadályt, a hibákat kívül, másokban vagy „objektív nehézségekben” keresni. A teljesítménymotivációval pedig kezdettől fogva együtt jár bizonyos fajta önkritika, ami azonban nem megy az önbizalom rovására.

A két altípus itt, a magas és az alacsony nAff-csoport, csak annyiban bontja ketté ezt a képet, hogy a most elmondottakat csaknem teljes egészében az előbbire, a magas nAff altípusra írja, és az alacsony nAff-csoportnál az nAch képzetek csaknem tökéletes hiányát regisztrálja. Még élesebbé válik itt a magas nAff érzékenysége „külső” akadályokra, összhangzásban az először elmondottakkal: az affiliatív személy teljesítményképzetében a többi ember gyakran csak számításba veendő akadályként jelenik meg.

15. HIPOTÉZISEK A PROJEKT SZÁMÁRA

Ezekkel a konfigurációs csoportokra kapott mérési eredményeinkkel a következő előzetes hipotéziseket állíthatjuk fel a „vegyipari kutatás – technológia transzfer” projekt számunkra kiosztott részfeladata, az illető transzfer szempontjából kulcsjellegű személyek és csoportok teljesítmény-, hatalmi és affiliációs motivációjának a transzfer sikerességével való kapcsolata tekintetében.

1. A legenergikusabb sikerre törést azoknál a személyeknél várjuk, akik a teljesítménymotiváció tekintetében magasak, a hatalmi motiváció és az affiliációs motiváció tekintetében viszont alacsonyabbak. Hogy a magas hatalmi motiváció nem kedvez a manageri sikereknek, ez ANDREWS (1967) vizsgálatából átvéve eddig is előzetes hipotéziseink között szerepelt. Saját adataink azonban ennél az összefüggésnél még határozottabban aláhúzzák azt, hogy a manageri sikerhez az is kell, hogy erősebb *affiliációs* motiváció se gáncsolja el a tiszta teljesítménymotivációt.

2. A hatalmi és affiliációs motivációjú személyek és csoportok szellemében előzetes eredményeink alapján várjuk a transzfer útjában álló akadályok eltűnését, az „objektív nehézségekre” való hivatkozást. Ezzel szemben a tiszta teljesítménymotivált személyek és csoportok szelleme kevésbé perceptív az akadályokra, s ha észlel is akadályokat, hajlamos ezeket inkább saját kebelében, mintsem más személyekben és objektív adottságokban keresni.

3. Az előző pontban feltételezettel rokon a tiszta teljesítménymotivációs szellem optimizmusa, sikerelvárása, aktív típusú jövőbe fordulása, egyszóval olyan *újító beállítottsága*, melynek hatását a kutatás-technológia transzferben közvetlenül kell észlelnünk. A hatalmi és affiliációs motivációjú személyek és csoportok viszont ezzel az instrumentálisan jövőbe forduló beállítottsággal szemben inkább a jelen torzalkodásainak (nPow), illetve érzelmeinek (nAff), főleg negatív érzelmeinek szentelnek több energiát.

4. Ellentétben a közkeletűen elvárttól, a teljesítménymotivált csoportok szellemének szociális-emocionális aspektusa is pozitívabbnak tételezhető fel – előzetes eredményeink alapján –, mint az affiliációs szellemű csoportoké. Ez a feltevés nAch és nPow viszonylatában nem új (az autoritarianizmusból fakadó negatívabb közhangulat hipotézise), de meglepően új az nAch és nAff vonatkozásában.

FÜGGELÉK¹

A „TELJESÍTMÉNYSZÓRÁS AZ IPARI KUTATÁSOKBAN” CÍMŰ VIZSGÁLAT NÉHÁNY EMPIRIKUS EREDMÉNYE

1. TELJESÍTMÉNYSZÓRÁS ÉS A KUTATÁSI-FEJLESZTÉSI TÉMA SÍKERESÉLYE

1.1. Sikeres K + F projekteken szignifikánsan magasabb arányban dolgoznak magasan teljesítményszórvált személyek, mint sikerteleneken (a siker globálisan, műszaki és gazdasági szempontból mérve). A sikeres K + F projekten dolgozók körében mért teljesítményszórvás átlaga szignifikánsan magasabb, mint a sikertelenekén. A fenti kapcsolat szignifikáns marad, ha kiszűrjük a FRENCH-tesztre adott válaszok hosszúságát a teljesítményszórvási skálaértékek Z-standard pontszámokká való transzformálása útján. (01)

1.2. A fenti kapcsolat mindkét nemre külön-külön szignifikáns. (02)

1.3. A K + F téma sikeresélya a legmagasabb a teljesítményszórvási harmadik kvartilis szakaszában, vagyis a mediánnál jobban teljesítményszórváltak körében, akik azonban nem tartoznak a legerősebben teljesítményszórváltak extrém csoportjához. Ez utóbbiak sikeresélya sorrendben a második. Utánuk jönnek a közvetlenül a medián alattiak, és leggyengébb sikeresélyük van a legalacsonyabban teljesítményszórváltaknak. (03)

2. HATALMI SZÓRÁS ÉS A KÉT SZÓRÁS INTERAKCIÓJA

2.1. A teljesítményszórvási és hatalmi szórvási kombinált (konfiguratív) típusai közül legmagasabb sikeresélyük azoknak van, akik mindkét szórvás tekintetében magasak. Legcsökkentebb viszont azok sikeresélya, akik magasan hatalmiszórváltak és alacsonyabban teljesítményszórváltak. (04)

3. AZ AFFILIÁCIÓS SZÓRÁS

3.1. Az affiliációs szórvásnak önmagában nincs semmilyen szignifikáns hatása a témasikerre. (05)

3.2. A magasan teljesítményszórváltak és egyben alacsonyabban affiliatív (alacsonyabban barátkozó) személyek („manager típus”) sikeresélya enyhén magasabb azokénál, akik mind teljesítmény-, mind affiliatív szórvás tekintetében magasak („etikus típus”) gazdasági siker szempontjából. Ez a kapcsolat műszaki siker esetén nem áll fenn. (06)

¹ A szerkesztő felkérésére ideiktatunk néhány eredményt abból a kutatásból, amelyhez az itt ismertetett vizsgálat módszertani alapozást és előzetes hipotéziseket szolgáltatott.

4. „SIKERKERESŐK” ÉS „KUDARCKERÜLŐK”: A SZORONGÁSNAK, VALAMINT A SZORONGÁS ÉS A TELJESÍTMÉNYMOTIVÁCIÓ INTERAKCIÓJÁNAK HATÁSA A SIKERRE

4.1. A nem szorongó teljesítménymotivált személyek sikeresénye szignifikánsan magasabb akkor, ha az illető K + F téma általánosan jelentős számukra vagy pályájukon való előrejutásuk szempontjából fontos. A szorongó teljesítményorientáltaknál a téma fontosságának nincs meg ez a sikeresélyt pozitíven befolyásoló szerepe. Sőt ezeknél a téma fontosságának érzete szignifikánsan rontja a sikeresélyt. (07)

5. TELJESÍTMÉNYMOTIVÁCIÓ EREDETÉHEZ

5.1. Magasan teljesítmény-motivált személyek legnagyobb arányban a munkásszármazásúak között fordulnak elő. Legkisebb az arányuk az alkalmazotti származásúak között. (08)

5.2. A teljesítménymotiváció és a K + F témasiker kapcsolata szorosabb a munkás- és parasztszármazásúak esetében, mint az értelmiségi és alkalmazotti származásúaknál. A teljesítménymotiváció értelmiségi származásúaknál — különösen gazdasági sikertípus esetén — gyengébb előrejelzője a témasikereknek, mint munkás-, paraszt- vagy alkalmazotti származásúaknál. (09)

5.3. A jó tanulást legnagyobb arányban az értelmiségi szülők sürgették gyermekeiknél, ennél kisebb arányban az alkalmazotti szülők, még kisebb arányban a munkás- és legcsekélyebb arányban a paraszti szülők. (10)

5.4. Ezen a kevesebb „ambicionáláson” belül is a munkás- és parasztszármazású személyeknél a szülői buzdítás az iskolai jó munkára egyáltalán nem tényezője a teljesítménymotiváció fokának. Szülői buzdítás és teljesítménymotiváció értelmiségi—alkalmazotti származásúaknál pozitívan, munkás- és parasztszármazásúaknál negatívan korrelál egymással. (11)

5.5. Az egyetemi évek alatt a jó munkára érzett belső késztetés munkás- és parasztszármazásúaknál pozitívan korrelál a jelenleg mért teljesítménymotivációval. Ez a korreláció alkalmazotti származásúaknál is pozitív, de értelmiségi származásúaknál negatív. (12)

IRODALOM

- ANDREWS, J. D., 1967, The achievement motive and advancement in two types of organizations. *J. Pers. soc. Psychol.* 6. 163—168.
- BROWNING, P. R.—JACOB, H., 1964, Power motivation and the political personality. *Publ. op. Quart.* 28. 75—90.
- DEUTSCH, M., 1949, An experimental study of the effects of cooperation and competition upon group processes. *Human Relat.* 2. 199—231.
- DOUVAN, E.—ADELSON, J., 1958, The psychodynamics of social mobility in adolescent boys. *J. abnorm. soc. Psychol.*, 56. 31—44.

- FELD, S.—SMITH, C. P., 1958, An evaluation of the objectivity of the method of content analysis. In: ATKINSON, J. W. (1958) (ed) *Motives in fantasy, action, and society*. Princeton, N. J.
- FRENCH, E. G., 1958, Development of a measure of complex motivation. In: ATKINSON, J. W. (1958) (ed) *Motives in fantasy, action, and society*. Princeton, N. J.
- FRENCH, E. G.—LESSER, G. S., 1964, Some characteristics of the achievement motive in women. *J. abnorm. soc. Psychol.* 68. 119—128.
- HAYASHI, T.—HABU, K., 1962a, A research on achievement motive: An experimental test of the "thought sampling" method by using Japanese students. *Japan. psych. Rev.* 4. 30—42.
- HAYASHI, T.—HABU, K., 1962b, Achievement motivation and its relation to anxiety tendencies. *Bull. Kyoto Gakugei Univ.* 21. 21—28.
- HAYASHI, T., OKAMOTO, N.—HABU, K., 1962, Children's achievement motivation and its relation to intelligence, school achievements, anxiety tendencies, and parents—child relations. *Bull. Kyoto Gakugei Univ., A.* 21. 16—20.
- HEYNS, R. W., VEROFF, J.—ATKINSON, J. W. 1958, A scoring manual for the affiliation motive. In: ATKINSON, J. W. (1958) (ed) *Motives in fantasy, action and society*. Princeton, N. J.
- KAHL, J. A., 1965, Some measurements of achievement orientation. *Amer. J. Sociol.*, 70. 669—681.
- KLINGER, E., 1966, Fantasy need achievement as a motivational construct. *Psych. Bull.* 66. 291—308.
- KLINGER, E., 1967, Modeling effects on achievement imagery. *J. Pers. soc. Psychol.* 7. 49—62.
- KOLB, DAVID, A., 1965, Achievement motivation training for underachieving high-school boys. *J. Pers. soc. Psychol.* 2. 783—792.
- LOWELL, E. L., 1952, The effect of need for achievement on learning and speed of performance. *J. Psychol.*, 33. 31—40.
- LUEPTOW, LLOYD, B., 1968, Need for achievement and occupational preferences: Some operations with value-orientations as intervening variables in need-goal relationships. *Sociometry*, 304—312.
- MARTIRE, JOHN, G., 1956, Relationships between the self-concept and differences in the strength and generality of achievement motivation. *J. Pers.* 24. 364—375.
- MCCLELLAND, D. C., ATKINSON, J. W., CLARK, R. A.—LOWELL, E. L., 1953, *The achievement motive*. New York.
- MCCLELLAND, D. C., 1961, *The achieving society*. Princeton, N. J.
- MCCLELLAND, D. C., 1969, The Role of achievement orientation in the transfer of technology. In: GRUBER, W., H.—MARQUIS, D. G. (ed): *Factors in the transfer of technology*. Cambridge, Mass.
- MCCLELLAND, D. C.—WINTER, D. G., 1969, *Motivating economic achievement*. New York.
- MITCHELL, J. V., 1961, An analysis of the factorial dimensions of the achievement motivation construct. *J. educ. Psychol.* 52. 179—187.
- MORRISON, D. E., 1964, Achievement motivation of farm operators: A measurement study. *Rural Sociol.* 29. 367—387.
- MORSBACH, H., 1969, A cross-cultural study of achievement motivation and achievement values in two South African groups. *J. soc. Psychol.* 79. 267—268.

- OSTHEIMER, J. M., 1969, Measuring achievement motivation among the Chagga of Tanzania. *J. soc. Psychol.* 78. 17–30.
- REES, M. B., 1967, Achievement motivation and content preferences. *Journalism. Quart.* 44. 688–692.
- RIESMAN, D.—GLAZER, N.—DENNY, R. (1950) *The lonely crowd*. New Haven.
- ROGERS, E. M., 1969, *Modernization among peasants: The impact of communication*. New York.
- ROSEN, B. C., 1956, The achievement syndrome: A psychocultural dimension of social stratification. *Amer. sociol. Rev.*, 21. 203–211.
- SCANZONI, J., 1967, Socialization, Achievement, and achievement values. *Amer. sociol. Rev.*, 449–456.
- SCOTT, W. A., 1955, Reliability of content analysis: The case of nominal scale coding. *Publ. op. quart.*, 19. 321–325.
- SHAW, M. C., 1961, Need achievement scales as predictors of academic success. *J. educ. Psychol.* 52. 282–285.
- SINHA, J. B. P., 1968, The Achievement/Cooperation under limited/unlimited resource conditions. *J. exper. soc. Psychol.* 4. 233–246.
- SZEGEDI M., 1971, *A Magyar Wechsler (MAWI)*. Kézirat. ELTE, Budapest.
- VEROFF, J., 1958, A scoring manual for the power motive in: Atkinson, J. W. (1958) (ed) *Motives in fantasy, action, and society*. Princeton, N. J.

A KÖTET SZERZŐINEK MUNKAHELYEI

- ANGELUSZ RÓBERT
ELTE Szociológiai Tanszék
- BUDA BÉLA
Országos Ideg- és Elmegyógyászati
Intézet
- ENGLÄNDER TIBOR
MTA Pszichológiai Intézete
- ERDÉLYI JUDIT
MTA Tudományszervezési Osztály
- ERDŐSI SÁNDOR
MRT Tömegkommunikációs Kutató-
központ
- FEHÉR ISTVÁN
BKV
- FONYÓ ILONA
Országos Ideg- és Elmegyógyászati
Intézet
- GARAI LÁSZLÓ
MTA Pszichológiai Intézete
- GELLÉRI PÉTER
MRT Tömegkommunikációs Kutató-
központ
- HALÁSZ LÁSZLÓ
MTA Pszichológiai Intézete
- HANKISS ÁGNES
pszichológus
- HUNYADY GYÖRGY
MRT Tömegkommunikációs Kutató-
központ
- HUNYADY GYÖRGYNÉ
Országos Pedagógiai Intézet
- JÓZSA PÉTER
Népművelési Intézet
- KAMARÁS ISTVÁN
Országos Széchényi Könyvtár, Könyv-
tártudományi és Módszertani Köz-
pont
- KOMLÓSI SÁNDOR
Tanárképző Főiskola, Pécs, Nevelés-
tudományi és Pszichológiai Tanszék
- LÁSZLÓ JÁNOS
MTA Pszichológiai Intézete
- MARTON MAGDA
MTA Pszichológiai Intézete
- MÉREI FERENC
Országos Ideg- és Elmegyógyászati
Intézet Pszichológiai Laboratórium
- S. MOLNÁR EDIT
Központi Statisztikai Hivatal Népeség-
tudományi Kutatóintézet
- MOLNÁR IMRE
Könnyűipari Szervezési Intézet Ergo-
nómiai Laboratórium

PATAKI FERENC
MTA Pszichológiai Intézete

SZAKÁCS FERENC
Országos Ideg- és Elmegyógyászati
Intézet ETT Klinikai Pszichológiai
Kutatócsoport

SZECSKÓ TAMÁS
MRT Tömegkommunikációs Kutató-
központ

VARGA KÁROLY
MTA Szociológiai Intézete

VÁRINÉ SZILÁGYI IBOLYA
MTA Pszichológiai Intézete

VASTAGH ZOLTÁN
Tanárképző Főiskola, Pécs, Nevelés-
tudományi és Pszichológiai Tanszék

VITÁR ZOLTÁN
pszichológus

A kiadásért felelős az Akadémiai Kiadó igazgatója
Felelős szerkesztő: Hanzséros György — Műszaki szerkesztő: Garamvölgyi Ágnes
Borító- és kötéstartó: Illés Judit
Terjedelem: 24,25 (A/5) ív — AK 1081 k 7678
76.2100 Akadémiai Nyomda — Felelős vezető: Bernát György

Újra kapható
az *Akadémiai Kiadó* gondozásában

PAUL FRAISSE

A KÍSÉRLETI PSZICHOLÓGIA
GYAKORLATI KÉZIKÖNYVE

Bevezető tanulmánnyal a pszichológiában alkalmazott
kísérleti módszer védelméről

A 2., javított és bővített kiadás változatlan utánnomása

A mű 68 viszonylag egyszerűen demonstrálható pszichológiai kísérlet leírását tartalmazza, a Franciaországban bevált kísérleti módszerek olyan széles skáláját adva, amelyen belül a pszichológia csaknem minden jelentékeny ága helyet kap.

Az egyes leírások közlik az adott kísérlet célját, bemutatják a levezetéséhez alkalmazott (nemegyszer helyileg előállítható) eszközöket és az eredmények elemzésének pontos menetét.

A mennyiségi — főleg statisztikai — értékelés gazdaságos formáit külön függelék ismerteti.



AKADÉMIAI KIADÓ • BUDAPEST

